

# MILLER

Maschinen und Werkzeuge  
zur Holzbearbeitung

# 2017

Maschinen | Werkzeuge | Zubehör  
Elektrowerkzeuge  
Werkstattausstattung



*Der Webshop für's Holzhandwerk*

[www.mima.de](http://www.mima.de)

# Unsere Standorte und das Team für Sie...



## 1 Zentrale Aichstetten

88317 Aichstetten | Am Lauerbühl 12  
Tel. 07565 94090 | Fax 07565 940918  
info@mima.de | [www.mima.de](http://www.mima.de)

### Bestellhotline 07565 9409-50

MO-FR 7.30-17.00 Uhr

DO 7.30-19.00 Uhr

SA 9.00-12.00 Uhr

### Besuchszeiten

#### Ausstellungszentrum

MO-FR 8.00-12.00 und 13.00-17.00 Uhr

DO 8.00-12.00 und 13.00-19.00 Uhr

SA 9.00-12.00 Uhr (Maschinen-  
Vorführung nur nach Absprache)

## 2 Verkaufsbüro Villingen



[www.mima.de](http://www.mima.de)

☎ Zentrale **07565 94090**

☎ Verkauf **07565 940950**

☎ Service **07565 940925**



GESCHÄFTSFÜHRUNG



Miller Kilian



Miller Josef



Miller Friedrich



König Julia



Bubek Katharina



Widler Lea



Gräter Nadine

VERKAUF | BERATUNG AUSSENDIENST



Mendl Franz



Ibele Markus



Beutelspacher Otto



Heiss Martin



Kolb Stefan Georg

EINKAUF



Gräter Thorsten



Stephanie Dvorak

VERKAUF | BERATUNG INNENDIENST



Boser Jürgen



Mönig Friedrich



Reisch Moritz



Schröder Oliver



Kempe Katja

BUCHHALTUNG



Kirschner Margit



Biechle Petra

ONLINE-MARKETING

SERVICE | TECHNIK



Gräter Marc



Neumann Dan



Schad Bernhard



Schmid Markus



Seel Josef

AUSZUBILDENDER



Kling Lukas



Peinelt Robert



Stölze Patrick



Demmelmaier Peter



Ehlert Norbert



Ferizi Mentor

LOGISTIK



Reutlinger Herbert



Ehlert Timo



Pfänder Ralf



Treybig Ines



Feucht Susanne

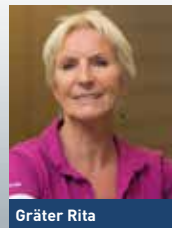

Gräter Rita

# WIR STELLEN UNS VOR



Wir sind Ihr Spezialist rund ums Thema Maschinen, Werkzeuge und Zubehör für die Holzbearbeitung. Das beginnt bei der Beratung, über den Verkauf bis hin zur Auslieferung unserer Produkte. Immer komplexere Maschinen erfordern Anwenderschulungen, Inbetriebnahmen und Wartungen. Auch das erhalten Sie alles aus einer Hand. Ständige Weiterbildungen halten unsere Techniker auf dem neuesten Stand und sorgen dafür, dass Ihre Maschinen bei uns immer in guten Händen sind.

In unserem Warenlager befinden sich ständig über 20.000 Artikel und sind somit sofort verfügbar. Katalogbestellungen verlassen daher zu über 99 % innerhalb von 24 Stunden nach Eingang unser Haus.

**Sollten Sie noch nicht Miller-Kunde sein, würden wir uns über Ihre Erstbestellung freuen. Wir werden Ihre Erwartungen nicht enttäuschen.**

# Faire Preise

Unsere Katalogpreise sind Nettopreise. Diese sind fair kalkuliert und gehören sicher zu den günstigsten in der Branche. Bitte berücksichtigen Sie beim Marktvergleich, dass alle unsere Katalogartikel (ausgenommen Stationärmaschinen) lagernd und somit sofort verfügbar sind. Über 99 % aller eingehenden Bestellungen verlassen innerhalb 24 Stunden unser Haus. Ab einem Auftragswert von Euro 60,- inkl. MwSt liefern wir innerhalb Deutschland frei Haus. Bei uns gibt es keine Mindermengenzuschläge oder Mindestbestellwerte.

Wir haben bestens ausgebildete Fachberater, die selbst aus dem Handwerk kommen. Diese stehen Ihnen vor und auch nach dem Kauf jederzeit für Fragen zur Verfügung. Wir arbeiten nur mit qualitativ hochwertigen Paketdiensten und Speditionen, damit Ihre Sendung auch unbeschädigt bei Ihnen ankommt. Sie haben kein Transportrisiko, da alle unsere Pakete bis zur Übernahme durch uns versichert sind. Sollten Sie mit der gelieferten Ware nicht zufrieden sein, räumen wir Ihnen ein Rückgaberecht von 20 Tagen für unbenutzte und originalverpackte Ware ein.

## Versand / Sperrgutzuschläge

Wir versenden Pakete mit den Paketversendern DHL und UPS. Bestellungen, die montags bis freitags vor 14.00 Uhr bei uns eintreffen, werden am selben Arbeitstag versendet (vorausgesetzt Warenverfügbarkeit und Bonität). Für Artikel mit Überlänge oder über 30 kg müssen wir Zuschläge für den Versand verrechnen. Da wir Ihnen die Wahl zur Abholung offen lassen möchten, haben wir diese Zuschläge nicht in die Artikelpreise eingerechnet. Bei den betroffenen Artikel sehen Sie sofort an der Farbe des Sperrgut-Symbols, welche Zuschläge berechnet werden. Die Zuschläge enthalten bereits Verpackungs- und Versandkosten. Sollten Sie mehrere Artikel mit Sperrgutvermerk bestellen, werden wir die für Sie günstigste Versandmöglichkeit wählen. Gerne geben wir Ihnen vorab telefonisch Auskunft.

### Versand innerhalb Deutschland

Ab einem Auftragswert von Euro 60,- inkl. MwSt und einem Einzelgewicht bis 30 kg liefern wir innerhalb Deutschland frei Haus. Für Lieferungen unter Euro 60,- inkl. MwSt verrechnen wir für Porto, Verpackung und Versicherung Euro 4,90 inkl. MwSt. Für UPS-Saver (garantierte Zustellung am nächsten Tag bis 12.00 Uhr) verrechnen wir einen Aufschlag von Euro 10,90 inkl. MwSt. Sollten Sie eine garantierte Zustellung vor 12.00 Uhr wünschen, sprechen Sie uns bitte an. Wir teilen Ihnen dann die für die Lieferung notwendigen Express-Aufschläge gerne mit.



**23,68** € inkl. MwSt.  
**19,90** € ohne MwSt.



**58,31** € inkl. MwSt.  
**49,-** € ohne MwSt.



**94,01** € inkl. MwSt.  
**79,-** € ohne MwSt.



**Auf Anfrage,**  
**da PLZ-abhängig**

### Versand außerhalb Deutschlands, innerhalb der EU

Ab einem Auftragswert von Euro 200,- inkl. MwSt und einem Gewicht bis 30 kg liefern wir innerhalb der EU frei Haus. Für Lieferungen unter Euro 200,- inkl. MwSt verrechnen wir für Porto, Verpackung und Versicherung Euro 13,90 inkl. MwSt. Sollten Sie eine garantierte Zustellung zu einem von Ihnen vorgegebenen Termin wünschen, sprechen Sie uns bitte an. Wir teilen Ihnen dann die für die Lieferung notwendigen Express-Aufschläge gerne mit. Bei Artikeln mit einer Länge über 1,20 m (Führungsschienen, Schraubzwingen) müssen wir leider einen Sperrgutzuschlag verrechnen. Dieser richtet sich nach dem Empfängerland. Nähere Informationen erhalten Sie gerne telefonisch.



**35,59** € inkl. MwSt.  
**29,-** € ohne MwSt.



**82,11** € inkl. MwSt.  
**69,-** € ohne MwSt.



**117,81** € inkl. MwSt.  
**99,-** € ohne MwSt.



**Auf Anfrage,**  
**da PLZ-abhängig**

### Versand in die Schweiz

Für Lieferungen in die Schweiz verrechnen wir für Porto, Verpackung und Versicherung Euro 28,90 bis zu einem Paketgewicht von 30 kg. Bei Paketgewichten über 30 kg, werden wir die für Sie günstigste Versandmöglichkeit wählen. Sollten Sie eine garantierte Zustellung zu einem von Ihnen vorgegebenen Termin wünschen, sprechen Sie uns bitte an. Wir teilen Ihnen dann die für die Lieferung notwendigen Express-Aufschläge gerne mit. Bei Artikeln mit einer Länge über 1,20 m (Führungsschienen, Schraubzwingen) müssen wir leider einen Sperrgutzuschlag in Höhe von Euro 12,- verrechnen.



**42,84** €



**94,01** €



**129,71** €



**Auf Anfrage,**  
**da PLZ-abhängig**

Bei Ausfuhren in die Schweiz wird keine MwSt von uns verrechnet. Als Schweizer Empfänger müssen Sie den Zoll und die Einfuhrumsatzsteuer beim Paketdienst / Spedition entrichten.



# UNSERE AUSSTEL





# LLUNGSRÄUME





## TXS und CXS Akku-Bohrschrauber

### Stärken und Nutzen

- Überzeugende Ergonomie und geringes Gewicht (0,9 kg) für bequemes Bohren und Schrauben
- Die kompakte und perfekt ausbalancierte Bauform erleichtert das Arbeiten auch an engen Stellen
- FastFix Schnittstelle und CENTROTEC Werkzeug-Schnellwechselsystem
- 12-stufige Drehmomenteinstellung und -abschaltung für exaktes Schrauben

### Anwendungsschwerpunkte

- Möbel- und Küchenmontage
- Schreiner/Tischler und Innenausbau
- Messe- und Ladenbau

### Technische Daten TXS und CXS

- Akkuspannung 10,8 V
- Leerlaufdrehzahl 1./2. Gang 0 – 430/0 – 1.300 U/min
- Bohrdurchmesser Holz/Stahl 12/8
- Drehmomenteinstellung 1./2. Gang 0,3 – 3,4 Nm
- Max. Drehmoment Holz/Stahl 10/16 Nm
- Bohrfutterspannweite 1–10 mm
- Akkukapazität Li-Ion 2,6 Ah
- Ladezeit Li-Ion 45 min
- Gewicht mit Li-Ion 0,9 kg



### Bezeichnung

### Inklusive

#### TXS Li 2,6-Plus



- Ladegerät MXC • Schnellspannbohrfutter FastFix 10 mm • 2. Akkupack BP-XS 2,6 Ah • Werkzeugfutter CENTROTEC • CENTROTEC Bithalter • Bit PZ 2 • Gürtelclip • im SYSTAINER SYS 1 T-LOC

**224,91**

€ inkl. MwSt.

**189,-**

€ ohne MwSt.

Art. F564509

#### TXS Li 2,6-Set



- Ladegerät MXC • Winkelvorsatz • CENTROTEC Werkzeugfutter • CENTROTEC Bithalter • Schnellspannbohrfutter FastFix 10 mm • Bit PZ 2 • 2. Akkupack BP-XS 2,6 Ah • Gürtelclip • im SYSTAINER SYS 1 T-LOC

**284,41**

€ inkl. MwSt.

**239,-**

€ ohne MwSt.

Art. F564510

#### CXS Li 2,6-Plus



- Ladegerät MXC • Schnellspannbohrfutter FastFix 10 mm • 2. Akkupack BP-XS 2,6 Ah • Werkzeugfutter CENTROTEC • CENTROTEC Bithalter • Bit PZ 2 • Gürtelclip • im SYSTAINER SYS 1 T-LOC

**224,91**

€ inkl. MwSt.

**189,-**

€ ohne MwSt.

Art. F564531

#### CXS Li 2,6-Set



- Ladegerät MXC • Winkelvorsatz CXS • CENTROTEC Werkzeugfutter • CENTROTEC Bithalter • Schnellspannbohrfutter FastFix 10 mm • Bit PZ 2 • 2. Akkupack BP-XS 2,6 Ah • Gürtelclip • im SYSTAINER SYS 1 T-LOC

**284,41**

€ inkl. MwSt.

**239,-**

€ ohne MwSt.

Art. F564532

## C 18 Akku-Bohrschrauber

### Stärken und Nutzen

- Überzeugende Ergonomie: kurz, leicht und mit optimalem Schwerpunkt
- Bürstenloser EC-TEC Motor mit integriertem Motormanagement für lange Lebensdauer und höchste Leistung
- FastFix Schnittstelle für alle FastFix Vorsätze und CENTROTEC Werkzeug-Schnellwechselsystem
- Vollelektronische Drehmomenteinstellung und -abschaltung für exaktes Schrauben

### Anwendungsschwerpunkte

- Möbel- und Küchenmontage
- Schreiner/Tischler und Innenausbau
- Messe- und Ladenbau

### Technische Daten C 18

- Akkuspannung 18 V
- Gänge 2
- Leerlaufdrehzahl 1./2. Gang 0 – 450/0 – 1.500 U/min
- Bohrdurchmesser Holz/Stahl 40/13 mm
- Drehmomenteinstellung 1./2. Gang 0,8 – 8/0,5 – 6 Nm
- Max. Drehmoment Holz/Stahl 27/45 Nm
- Bohrfutterspannweite 1,5 – 13 mm
- Akkukapazität Li-Ion 5,2 Ah
- Ladezeit Li-Ion 90 min
- Gewicht mit Li-Ion 1,8 kg



### Bezeichnung

### Inklusive

#### C 18 Li-Basic



- CENTROTEC Werkzeugfutter • CENTROTEC Bithalter • Schnellspannbohrfutter FastFix 13 mm • Bit PZ 2 • ohne Akkupack • ohne Ladegerät • Gürtelclip • im SYSTAINER SYS 2 T-LOC

**236,81**

€ inkl. MwSt.

**199,-**

€ ohne MwSt.

Art. F574737

#### C 18 Li 3,1-Compact



- 2x Akkupack BP 18 Li 3,1 C • Schnellladegerät TCL 6 • CENTROTEC Werkzeugfutter • CENTROTEC Bithalter • Schnellspannbohrfutter FastFix 13 mm • Bit PZ 2 • Gürtelclip • im SYSTAINER SYS 2 T-LOC

**434,35**

€ inkl. MwSt.

**365,-**

€ ohne MwSt.

Art. F574921

#### C 18 Li 5,2-Plus



- Schnellladegerät TCL6 • CENTROTEC Werkzeugfutter • CENTROTEC Bithalter • Schnellspannbohrfutter FastFix 13 mm • Bit PZ 2 • 2. Akkupack Li-Ion 5,2 Ah • Gürtelclip • im SYSTAINER SYS 2 T-LOC

**486,71**

€ inkl. MwSt.

**409,-**

€ ohne MwSt.

Art. F574738

#### C 18 Li 5,2-Set



- Schnellladegerät SCA8 • CENTROTEC Werkzeugfutter • CENTROTEC Bithalter • Schnellspannbohrfutter FastFix 13 mm • Bit PZ 2 • FastFix Winkelvorsatz • FastFix Exzentervorsatz • 2. Akkupack Li-Ion 5,2 Ah • Gürtelclip • im SYSTAINER SYS 2 T-LOC

**624,75**

€ inkl. MwSt.

**525,-**

€ ohne MwSt.

Art. F574739



**Jetzt NEU: Mit Airstream-Technologie für den schnelleren Wiedereinsatz von Akkupacks.**

**■ Akku-Bohrschrauber T 18+3**

Überzeugende Ergonomie: kurz, leicht und mit optimalem Schwerpunkt. Vollelektronische Drehmomenteinstellung und -abschaltung für exaktes Schrauben. Bürstenloser EC-TEC Motor mit integriertem Motormanagement für lange Lebensdauer und höchste Leistung. Hochwertige Lithium-Ionen Akku-Technologie für höchste Ausdauerleistung. Höchste Flexibilität und Wirtschaftlichkeit: Akkupacks der gleichen Spannungsklasse können verwendet werden.

**Technische Daten**

- Akku 18 V / 5,2 Ah Li-Ion
- Gänge 2
- Leerlaufdrehzahl 1./2. Gang 0-450 / 0-1500 min<sup>-1</sup>
- Bohrdurchmesser Holz/Stahl 45/13 mm
- Drehmomenteinstellung 1./2. Gang 0,8-8 / 0,5-6 Nm
- Max. Drehmoment Holz/Stahl 35/50 Nm
- Bohrfutterspannweite 1,5 – 13 mm
- Ladezeit 90 min
- Gewicht 1,9 kg



**Bezeichnung**

**Inklusive**

**T 18+3 Li-Basic**

- ohne Akkupack • ohne Ladegerät • CENTROTEC Werkzeugfutter • CENTROTEC Bithalter
- Schnellspannbohrfutter FastFix 13 mm • Bit PZ 2 • Gürtelclip • im SYSTAINER SYS 2 T-LOC

**236,81**

€ inkl. MwSt.

**199,-**

€ ohne MwSt.

Art. F574763

**T 18+3 Li 3,1-Compact**

- 2x Akkupack BP 18 Li 3,1 C • Schnellladegerät TCL 6 • CENTROTEC Werkzeugfutter
- CENTROTEC Bithalter • Schnellspannbohrfutter FastFix 13 mm • Bit PZ 2 • Gürtelclip
- im SYSTAINER SYS 2 T-LOC

**434,35**

€ inkl. MwSt.

**365,-**

€ ohne MwSt.

Art. F574908

**T 18+3 Li 5,2-Plus**

- 2x Akkupack BP 18 Li 5,2 AS • Schnellladegerät TCL 6 • CENTROTEC Werkzeugfutter
- CENTROTEC Bithalter • Schnellspannbohrfutter FastFix 13 mm • Bit PZ 2 • Gürtelclip
- im SYSTAINER SYS 2 T-LOC

**486,71**

€ inkl. MwSt.

**409,-**

€ ohne MwSt.

Art. F574756

**T 18+3 Li 5,2-Set**

- 2x Akkupack BP 18 Li 5,2 AS • Schnellladegerät SCA 8 • CENTROTEC Werkzeugfutter
- CENTROTEC Bithalter • Schnellspannbohrfutter FastFix 13 mm • Bit PZ 2
- FastFix Winkelvorsatz • FastFix Exzentervorsatz • Gürtelclip • im SYSTAINER SYS 2 T-LOC

**624,75**

€ inkl. MwSt.

**525,-**

€ ohne MwSt.

Art. F574758

**Jetzt NEU: Mit Airstream-Technologie für den schnelleren Wiedereinsatz von Akkupacks.**

Bürstenloser EC-TEC Motor für höchste Lebensdauer und enormen Wirkungsgrad.

4-Gang Getriebe mit bis zu 3800 U/min für schnellen und sauberen Bohrfortschritt.

**■ Akku-Bohrschrauber DRC 18/4**

**Technische Daten**

- Akku 18 V / 5,2 Ah Li-Ion • Gänge 4
- Leerlaufdrehzahl 1./2. Gang 0 - 400 / 0 - 850 min<sup>-1</sup>
- Leerlaufdrehzahl 3./4. Gang 0 - 1850 / 0 - 3800 min<sup>-1</sup>
- Max. Drehmoment Holz/Stahl 40/60 Nm
- Bohrdurchmesser Holz/Metall 50/13 mm
- Bohrfutterspannweite 1,5 - 13 mm
- Gewicht 1,9 kg

**Lieferumfang**

- Ladegerät TCL 6
- CENTROTEC Werkzeugfutter
- CENTROTEC Bithalter
- Bit PZ2
- Schnellspannbohrfutter FastFix 13 mm
- Zusatzhandgriff
- 2x Akkupack BP 18 Li 5,2 AS
- im SYSTAINER SYS 2 DF T-LOC
- **Basic ohne Akku und Ladegerät**
- **Plus-SCA inkl. Schnellladegerät SCA 8 (AS)**
- **Set inkl. Winkelvorsatz und Schnellladegerät SCA 8 (AS)**



Bezeichnung	Art.	€ inkl. MwSt.	€ ohne MwSt.
<b>DRC 18/4 Li-Basic</b>	F574695	<b>285,60</b>	240,-
<b>DRC 18/4 Li 5,2-Plus</b>	F574696	<b>529,55</b>	445,-
<b>DRC 18/4 Li 5,2-Plus-SCA</b>	F574916	<b>558,11</b>	469,-
<b>DRC 18/4 Li 5,2-Set</b>	F574697	<b>684,25</b>	575,-

**■ Akku-Schlagbohrschrauber PDC 18/4**

**Technische Daten**

- Akku 18 V / 5,2 Ah Li-Ion • Gänge 4
- Leerlaufdrehzahl 1./2. Gang 0 - 400 / 0 - 850 min<sup>-1</sup>
- Leerlaufdrehzahl 3./4. Gang 0 - 1850 / 0 - 3800 min<sup>-1</sup>
- Max. Schlagzahl 76000 min<sup>-1</sup>
- Max. Drehmoment Holz/Stahl 40/60 Nm
- Bohrdurchmesser Holz/Stahl 50/13 mm
- Bohrdurchmesser Mauerwerk (Ziegel) 10 mm
- Bohrfutterspannweite 1,5 - 13 mm
- Gewicht 2 kg

**Lieferumfang**

- Ladegerät TCL 6
- CENTROTEC Werkzeugfutter
- CENTROTEC-Bithalter • Bit PZ 2
- Schnellspannbohrfutter FastFix 13 mm
- Zusatzhandgriff
- 2x Akkupack BP 18 Li 5,2 AS
- im SYSTAINER SYS 2 DF T-LOC
- **Basic ohne Akku und Ladegerät**
- **Set inkl. Winkelvorsatz**
- **Set XL inkl. Winkelvorsatz und Tiefenanschlag**
- **Plus-SCA/Set/Set XL inkl. Schnellladegerät SCA 8 (AS)**



Bezeichnung	Art.	€ inkl. MwSt.	€ ohne MwSt.
<b>PDC 18/4 Li-Basic</b>	F574701	<b>297,50</b>	250,-
<b>PDC 18/4 Li 5,2-Plus</b>	F574702	<b>541,45</b>	455,-
<b>PDC 18/4 Li 5,2-Plus-SCA</b>	F574918	<b>571,20</b>	480,-
<b>PDC 18/4 Li 5,2-Set</b>	F574703	<b>689,01</b>	579,-
<b>PDC 18/4 Li 5,2-Set/XL</b>	F574704	<b>737,80</b>	620,-



## Montageset Akku T 18+3 / PSC 420 Li 5,2-Set

- Flexibel und leistungsstark - mit 18 Volt Akkupacks für beide Maschinen, untereinander austauschbar
- Zubehör ordentlich und übersichtlich verstaut - im Deckelfach des SYSTAINER T-LOC
- Im Deckelfach - zweimal die twin Bitboxen mit insgesamt 20 Bits

### Lieferumfang

- Akku-Bohrschrauber T 18+3
- Pendelstichsäge PSC 420 EB
- CENTROTEC Werkzeugfutter
- FastFix Bohrfutter 13 mm
- CENTROTEC Bithalter
- Bit-Sortiment twinbox Mix
- Schnellladegerät SCA 8 (AS)
- 2x Akkupack Li-Ion 5,2 AS
- 2 Sägeblätter
- Splitterschutz
- Gürtelclip
- im SYSTAINER SYS 3 T-LOC

**830,62**

€ inkl. MwSt.

**698,-**

€ ohne MwSt.

Art. F201404



## Akku-Trockenbauschrauber DWC 18

Der Akku-Spezialist für den klassischen Trockenbau. Hohe Drehzahlen für Serienverschraubungen in kürzester Zeit. Befestigung von Gipskartonplatten auf Metall- und Holzunterkonstruktionen.

### Lieferumfang

- Schnellladegerät TCL 6
- Magazinvorsatz
- Tiefenanschlag
- Gürtelclip
- Gerüsthaken
- Magnetbithalter
- 2x Bit PH 2 lang
- 1x Bit PH 2
- im SYSTAINER SYS 2 T-LOC
- **Plus:** inkl. 2x Akku BP 18 5,2 AS
- **Compact:** inkl. 2x Akku BP 18 1,3-C
- **Basic:** ohne Akkus und Ladegerät



### Technische Daten

#### DWC 18-2500 Li 5,2

- Akkuspannung 18 V
- Leerlaufdrehzahl 0-2.500 min<sup>-1</sup>
- Drehmoment Holz/Stahl 7/18 Nm
- Werkzeugaufnahme 1/4"
- Akkukapazität 5,2 Ah Li-Ion
- Gewicht mit Tiefenanschlag 1,9 kg
- Gewicht mit Magazinvorsatz 2,3 kg

#### DWC 18-2500 Li 5,2 Plus

**624,75**

€ inkl. MwSt.

**525,-**

€ ohne MwSt.

Art. F574743

#### DWC 18-2500 Li 3,1 Compact

**570,01**

€ inkl. MwSt.

**479,-**

€ ohne MwSt.

Art. F574911

#### DWC 18-2500 Li Basic

**374,85**

€ inkl. MwSt.

**315,-**

€ ohne MwSt.

Art. F574742

### Technische Daten

#### DWC 18-4500 Li 5,2

- Akkuspannung 18 V
- Leerlaufdrehzahl 0-4.500 min<sup>-1</sup>
- Drehmoment Holz/Stahl 5/14
- Werkzeugaufnahme 1/4"
- Akkukapazität 5,2 Ah Li-Ion
- Gewicht mit Tiefenanschlag 1,9 kg
- Gewicht mit Magazinvorsatz 2,3 kg

#### DWC 18-4500 Li 5,2 Plus

**624,75**

€ inkl. MwSt.

**525,-**

€ ohne MwSt.

Art. F574745

#### DWC 18-4500 Li 3,1-Compact

**570,01**

€ inkl. MwSt.

**479,-**

€ ohne MwSt.

Art. F574913

#### DWC 18-4500 Li Basic

**374,85**

€ inkl. MwSt.

**315,-**

€ ohne MwSt.

Art. F574747

## Akku-Bohrhammer BHC 18

Bohren von Dübellöchern bis 18 mm in Beton, Stein und Mauerwerk. Ideal zur Bedienung mit einer Hand und für Arbeiten überkopf. Mit nur 2,6 kg ideal geeignet für den Dauereinsatz bei Dübelbohrungen bspw. WDVS. Bohren und Schrauben ohne Hammerschlag. Dosensenken bis Ø 68 mm in Kalksandstein und Mauerwerk.

### Lieferumfang

- Schnellladegerät TCL 6
- Zusatzhandgriff
- Tiefenanschlag
- m SYSTAINER SYS 2 T-LOC
- **Plus:** inkl. 2x Akku BP 18 Li 5,2 AS
- **Compact:** inkl. 2x Akku BP 18 Li 3,1 C
- **Basic:** ohne Akkus und Ladegerät

### Technische Daten

- Akkuspannung 18 V
- Akkukapazität Li-Ion 5,2 Ah
- Lastdrehzahl 0-1.100 min<sup>-1</sup>
- Schlagzahl 4.895 min<sup>-1</sup>
- Bohrdurchmesser in Beton max. 18 mm
- Bohrdurchmesser Bohrkrone max. 68 mm
- Max. Drehmoment Holz/Stahl 10/25 Nm
- Werkzeugaufnahme SDS-Plus
- Einzelschlagstärke 1,8 J (EPTA)
- Abmessungen (LxBxH) 280 x 88 x 237 mm
- Ladezeit Li-Ion 90 min.
- Gewicht mit Li-Ion 2,6 kg

#### BHC 18 Li 5,2 Plus

**570,01**

€ inkl. MwSt.

**479,-**

€ ohne MwSt.

Art. F574720

#### BHC 18 Li 3,1-Compact

**517,65**

€ inkl. MwSt.

**435,-**

€ ohne MwSt.

Art. F574924

#### BHC 18 Li 5,2 Basic

**318,92**

€ inkl. MwSt.

**268,-**

€ ohne MwSt.

Art. F574723





**PowerSelect**

**Attraktiv. Fair. Und so individuell wie Ihr Handwerk.**

Kaufen was nötig und ergänzen wo möglich. 18 Volt-PowerSelect bietet Ihnen alle Variationsmöglichkeiten für die individuelle Zusammenstellung Ihrer Akku-Werkzeuge zum Bohren, Schrauben und Sägen. Ob als attraktive Starter-Set Variante mit Akkupacks, Ladegerät und Zubehör. Als Plus-Variante mit Akkupacks und Ladegerät. Oder aber als Basic-Variante ohne Akku und Ladegerät mit der Möglichkeit, bereits vorhandene Akkupacks einzusetzen oder Akkupacks und Ladegerät später einzeln nachzukaufen und das übrigens ganz ohne „Nachkauf-Falle“. Denn auch die einzeln bezogenen Akkupacks oder Ladegeräte sind fair kalkuliert und ohne Aufpreis gegenüber der Plus-Variante.



Bezeichnung	Erläuterung	Art.	€ inkl. MwSt.	€ ohne MwSt.
<b>1 Akkupack BP 18 Li 5,2 AS</b>	mit AIRSTREAM-Funktion; Li-Ion; Ersatzakku für den C 18; T18+3; DRC 18/4; PDC 18/4; BHC 18; DWC 18 und PS(BC) 420; HKC 55; TSC 55; SYSLITE KAL II; SYSLITE UNI sowie SYSROCK	F200181	<b>96,39</b>	81,-
<b>2 Akkupack BP 18 Li 3,1 C</b>	Kompakte, leichte Bauform; Li-Ion; Ersatzakku für dem C 18; T 18+3; BHC 18; DWC 18; DRC 18/4; PDC 18/4; SYSLITE KAL II sowie SYSROCK	F201789	<b>72,47</b>	60,90
<b>Akkupack BPC 15 5,2 Ah-Li-Ion</b>	Li-Ion; Ersatzakku für den T 15+3; C 15; TI 15 IMPACT und PSC/PSBC 420	F500434	<b>89,25</b>	75,-
<b>3 Akkupack BP-XS 2,6 Ah Li-Ion</b>	Li-Ion; Ersatzakku für den CXS und TXS	F500184	<b>84,25</b>	70,80
<b>Akkupack BPC 12 Li 1,5 Ah</b>	Li-Ion; Ersatzakku für den T 12+3 und C 12 Li	F498336	<b>77,35</b>	65,-
<b>Akkupack BPC 12 Li 3,0 Ah</b>	Li-Ion; Ersatzakku für den T 12+3 und C 12 Li	F498338	<b>88,66</b>	74,50
<b>4 Schnellladegerät SCA 8</b>	Für alle Li-Ion Akkupacks 10,8 - 18 V (außer CXS/TXS); Mit AIRSTREAM-Funktion; Ladestrom 6 A; Eingangsspannung 220 - 240 V; Gewicht 1,1 kg	F200178	<b>86,28</b>	72,50
<b>Schnellladegerät TCL 6</b>	Für alle Li-Ion Akkupacks 10,8 - 18 V (außer CXS/TXS); Ladestrom 6 A; Eingangsspannung 220 - 240 V; Gewicht 0,8 kg	F201135	<b>55,69</b>	46,80
<b>Ladegerät TCL 3</b>	Ersatzladegerät für C 12, TDK 12, T 12+3, C 15, TDK 15,6, T 15+3, TI 15, C 18, T 18+3, BHC 18, PS(BC) 400/420, HKC 55, TSC 55, DRC 18/4, PDC 18/4, DWC 18-2500 und DWC 18-4500; Ladegerät für NiCd, NiMH und Li-Ionen Akkupacks der Baureihen BPS und BPC; Ladestrom 3 A; Eingangsspannung 220 - 240 V	F499335	<b>53,67</b>	45,10
<b>5 Ladegerät MXC</b>	Für Akkupacks BP-XS; für Akku-Bohrschrauber CXS und TXS; Ladestrom 2,8 A; Eingangsspannung 220 - 240 V	F497495	<b>55,81</b>	46,90

**Baustellenradio SYSROCK BR10**

Leicht, kompakt, leistungsstark: Das Baustellenradio SYSROCK passt auf jede Fensterbank und vereint kompakte Abmessungen und niedriges Gewicht mit perfektem Klang. Das langlebige, robuste Kunststoffgehäuse, der wasserfeste 2,5 Zoll Neodymium-Lautsprecher und die flexible Antenne sorgen dafür, dass der SYSROCK auch unter extremen Arbeitsbedingungen für perfekten Rhythmus sorgt. Und dank Bluetooth-Schnittstelle und integrierter Freisprechfunktion können Sie neben Ihren bevorzugten Radiosendern auch die Lieblingstitel von Ihrem Smartphone in SYSROCK Klangqualität hören - und sind dabei immer erreichbar.

- FM Radio mit perfektem, raumfüllenden Klang durch 10 Watt-Neodymium-Lautsprecher
- Bluetooth-Schnittstelle mit Telefon-Freisprechfunktion
- Aux-IN-Eingang zum Anschluss mobiler Endgeräte wie Smartphone, MP3-Player, Tablet
- Kompakte Bauweise mit flexibler, bruchsicherer Antenne
- Intuitive Bedienung durch große Tasten und beleuchtetes LCD-Display

**Technische Daten**

- Frequenzbereich FM (UKW)
- 87,5 - 108 Mhz
- Akku-Schnittstelle (Festool-Schiebeakkus) 10,8 - 18 V
- Lautsprecher 10 W
- Anzahl Senderspeicher 4
- Gewicht 0,7 kg
- Abmessung 94 x 102 x 149 mm

**BR10**  
**129,71** € inkl. MwSt. | **109,-** € ohne MwSt.

Art. F200183

**BR10 DAB+**  
**169,-** € inkl. MwSt. | **142,02** € ohne MwSt.

Art. F202111





## Arbeitsleuchte SYSLITE KAL II

Hervorragende Leuchtleistung durch 12 Hochleistungs-LEDs. Langlebig und robust durch bruchsicheres Gehäuse. Top Leuchtdauer Dank leistungsstarkem Li-Ion Akku mit 7,2 V / 2,9 Ah. Enorm breiter Streuwinkel von 170°.

### Lieferumfang

- integrierter Akku Li-Ion 7,2 V
- Netzladeadapter 230V
- KFZ-Ladeadapter
- Transporttasche

### SYSLITE KAL II

<b>165,41</b>	<b>139,-</b>
€ inkl. MwSt.	€ ohne MwSt.

Art. F500721

### SYSLITE KAL II Set mit Magnetskulptkopf Stativteller

<b>196,35</b>	<b>165,-</b>
€ inkl. MwSt.	€ ohne MwSt.

Art. F499815

Bezeichnung	Art.	€ inkl. MwSt.	€ ohne MwSt.
Magnetskulptkopf	F499814	<b>44,03</b>	<b>37,-</b>



## Baustrahler SYSLITE DUO

- Hohe Leuchtkraft erzielt großflächig eine hervorragende Beleuchtung
- Tageslichtähnliche Lichtfarbe
- Robust und langlebig mit stoßfesten Ecken
- Resistent gegen Staub, Wasser, Stürze und Stöße
- Einzigartige LED Anordnung für 180° Streuwinkel und homogene Ausleuchtung

### Technische Daten

- Lichtfarbe 5000 K • Leuchtmittel 80 x 1,4 W
- Lumenwert 8000 light\_lm
- Lebensdauer LED (L70) 10000 H
- Farbwiedergabe Ra 80
- Gehäuse-Schutzklasse IP 55
- Schutzklasse 1 • Kabellänge 4,8 m
- Gewicht 3,4 kg

### SYSLITE DUO im Karton

<b>279,65</b>	<b>235,-</b>
€ inkl. MwSt.	€ ohne MwSt.

Art. F200164

### SYSLITE DUO-Set im SYSTAINER SYS 3 T-LOC zusätzlich mit ST DUO 200 Stativ

<b>308,21</b>	<b>259,-</b>
€ inkl. MwSt.	€ ohne MwSt.

Art. F574653

### SYSLITE DUO-Plus im SYSTAINER SYS 3 T-LOC

<b>404,60</b>	<b>340,-</b>
€ inkl. MwSt.	€ ohne MwSt.

Art. F769962



## SYS-PowerHub

Die erste Kabeltrommel mit Ecken und Kanten im System.

### Stärken und Nutzen

- Die Kabeltrommel im Systainerformat: Das fest angeschlossene, 10 m lange Anschlusskabel wird zum Transport bequem im Innenraum verstaut. Zusätzlich bietet der SYS-PowerHub noch Raum für benötigte Akkupacks oder Kleinteile
- Versorgt gleichzeitig bis zu vier Elektrowerkzeuge mit Strom. Bei Bedarf kann innen zusätzlich ein Mobiltelefon oder Tablet geschützt geladen werden
- Die Steckdose innen ist sicher geschützt vor Staub und Schmutz. Der integrierte thermische Überlastschutz sorgt zusätzlich für Sicherheit



### Technische Daten

- Schutzklasse IP44
- Kabellänge 10 m
- Leistungsaufnahme 2.500 W
- Anzahl Steckdosen 5
- Abmessungen (LxBxH) 396 x 296 x 157,5 mm
- Gewicht 4,2 kg

### Lieferumfang

- im SYSTAINER SYS 2 T-LOC

<b>139,-</b>	<b>116,81</b>
€ inkl. MwSt.	€ ohne MwSt.

Art. F200231

## Akkulampe SYSLITE UNI

Präzises Arbeiten durch breit gestreute, homogene Ausleuchtung mittelgroßer Flächen. Drei leistungsstarke, energieeffiziente Hochleistungs-LEDs. Lampenkopf neunfach um 135° vertikal verstellbar. Standfest und kippstabil sowie über Gürtelclip und Gerüsthaken flexibel zu befestigen.

### Lieferumfang

- Gerüsthaken
- ohne Ladegerät
- ohne Akkupack
- im Karton

### Technische Daten

- Akkuspannung 10,8 – 18 V
- Leuchtmittel 3 SMD LEDs

<b>79,-</b>	<b>66,39</b>
€ inkl. MwSt.	€ ohne MwSt.

Art. F769079



VORSATZGERÄTE

■ **Werkzeugfutter WH-CE CENTROTEC**

Für alle Festool Akku-Bohrschrauber und Bohrmaschinen (außer DR 20/DRP 20) mit CENTROTEC Schnittstelle.

Art.	€ inkl. MwSt.	€ ohne MwSt.
F492135	<b>20,47</b>	17,20



■ **Schnellspannbohrfutter BF-FX 10**

Für Festool Akku-Bohrschrauber CXS und TXS.

Art.	€ inkl. MwSt.	€ ohne MwSt.
F499949	<b>47,96</b>	40,30



■ **Winkelvorsatz XS-AS**

Für Festool Akku-Bohrschrauber CXS und TXS.

Art.	€ inkl. MwSt.	€ ohne MwSt.
F497951	<b>61,88</b>	52,-



■ **Winkelvorsatz FastFix DD-AS**

Für alle Festool C- und T- Akku-Bohrschrauber mit FastFix Schnittstelle, außer CXS+TXS.

Art.	€ inkl. MwSt.	€ ohne MwSt.
F490293	<b>89,25</b>	75,-



■ **Exzentervorsatz FastFix DD-ES**

Für alle Festool C- und T- Akku-Bohrschrauber mit FastFix Schnittstelle, außer CXS+TXS.

Art.	€ inkl. MwSt.	€ ohne MwSt.
F490294	<b>89,25</b>	75,-



■ **Tiefenanschlag FastFix DD-DC**

Für alle Festool C- und T- Akku-Bohrschrauber mit FastFix Schnittstelle, außer CXS+TXS.

Art.	€ inkl. MwSt.	€ ohne MwSt.
F493539	<b>89,25</b>	75,-



■ **Zusatzhandgriff AH-43/185**

Für alle QUADRIVE DRC 18/4, PDC 18/4 und BHC 18.

Art.	€ inkl. MwSt.	€ ohne MwSt.
F768615	<b>11,78</b>	9,90



■ **Schnellspannbohrfutter KC 13-1/2-K-FFP**

Für alle Festool Akku-Bohrschrauber, Akku-Schlagbohrschrauber, Bohrmaschinen (außer DR 20/DRP 20) und Schlagbohrmaschinen mit CENTROTEC Schnittstelle.

Art.	€ inkl. MwSt.	€ ohne MwSt.
F769067	<b>42,54</b>	35,75



■ **Winkelvorsatz FastFix AU-43 FFP**

Für DRC 18/4, PDC 18/4, DR 18/4 E, PD 20/4 E, DRP 16 ET, DRP 18-4 DEC, PDP 20-4 DEC.

Art.	€ inkl. MwSt.	€ ohne MwSt.
F769097	<b>136,85</b>	115,-



■ **Adapter**

Für BHC 18, RHP 18, CHP 26. SDS-plus Adapter für CENTROTEC-Werkzeugfutter.

Art.	€ inkl. MwSt.	€ ohne MwSt.
F769068	<b>15,11</b>	12,70



■ **Tiefenanschlag DC UNI FF**

Für DRC 18/4, PDC 18/4, DR 18/4 E, PD 20/4 E, DRP 16 ET, DRP 18-4 DEC, PDP 20-4 DEC und alle C+T Schrauber.

Art.	€ inkl. MwSt.	€ ohne MwSt.
F769126	<b>95,80</b>	80,50



■ **Adapter AD-3/8" FF**

Für DRC 18/4, PDC 18/4, DR 18/4 E, PD 20/4 E, DRP 16 ET, DRP 18-4 DEC, PDP 20-4 DEC und alle C+T Schrauber. Zur Aufnahme von Stecknüssen mit 4-Kant 3/8" nach DIN 3121 (maschinenbetätigte Schraubwerkzeuge).

Art.	€ inkl. MwSt.	€ ohne MwSt.
F769064	<b>49,98</b>	42,-



■ **Bohrstaubdüse**

Passend für alle gängigen Industrie- und Haushaltsstaubsauger mit Anschluss-Durchmesser von 27 – 32 mm; Ausnahme: Bei Saugern mit automatischer Filterabreinigung ist diese abzuschalten; flexibles Gelenkstück ermöglicht eine optimale Schlauchstellung

<b>17,97</b>	<b>15,10</b>
€ inkl. MwSt.	€ ohne MwSt.

Art. F500483



Weiteres **CENTROTEC ZUBEHÖR** siehe Seite 338-341



### ■ QUADRILL DR 20 Bohrmaschine

- Hohes Drehmoment durch mehrstufig stark untersetztes Getriebe
- Optimal zum Bohren und Schrauben durch werkzeuglos wechselbares Bohrfutter und Bitaufnahme in der Spindel
- Extrem robust und langlebig durch großen Spannhals mit verstärkter Antriebswelle und großdimensioniertem Spindellager
- Eindrehen und Lösen von Schrauben durch Rechts-/Linkslauf
- Präzisions-Zahnkranzbohrfutter mit FastFix und Spannkraftsicherung



#### Lieferumfang

- Zahnkranzbohrfutter mit Spannkraftsicherung
- Zusatzgriff mit Verlängerung
- Tiefenanschlag
- im MAXI-SYSTAINER

#### DR 20 E FF-Plus

**410,55** | **345,-**  
 € inkl. MwSt. | € ohne MwSt.

Art. F767991

#### Technische Daten

- Nennaufnahme 1.100 W
- Drehzahl (Leerlauf) 0 – 650 U/min
- Drehzahl Last 0 – 400 U/min
- Bohrdurchmesser (Stahl/Alu/Holz) 20/28/65 mm
- Drehmoment max. 98 Nm
- Bohrfutterspannbereich 3 – 16 mm
- Bohrfutteraufnahme FastFix
- Spannhals-Durchmesser 57 mm
- Gewicht (ohne/mit Bohrfutter) 2,7/3,4 kg

#### Lieferumfang

- Zusatzgriff mit Verlängerung
- CENTROTEC XL-Futter
- Zubehörset bestehend aus Winkelkopf, Steckschlüsseladapter, 2 Steckschlüsseln und Bit Box
- Tiefenanschlag
- im MAXI-SYSTAINER

#### DR 20 E FF-Set

**711,62** | **598,-**  
 € inkl. MwSt. | € ohne MwSt.

Art. F768933

### ■ GD D10-40 A SET Treppenbohrsystem

Winkelgenaue Bohrungen schnell und präzise fertigen! Stufenlos einstellbarer Anschlagring, Bajonettverschluss zum sekundenschnellen Ein- und Ausbauen des Bohrers. Eingebaute Wasserwaage, Winkelrahmen stufenlos einstellbar +/- 65°.



#### Lieferumfang

- Befestigungszwinge
- Verlängerung für Staketenbohrer mit Schaftdurchmesser 9 mm
- Tiefenstrelling
- Splitterholz für Winkelrahmen
- Staketenbohrer mit Ø 18, 20, 22, 25, 30 mm
- 2 Zentrierspitzen CP-WD 2,5 x 3,5
- je 1 Zentrierspitze CP-WD 2,5 x 7,5 und 2,5 x 14,5
- Adapterplatte
- Austreiber
- Gabelschlüssel SW8 und SW10
- Stiftschlüssel SW3

**993,65** | **835,-**  
 € inkl. MwSt. | € ohne MwSt.

Art. F768098

### ■ GD 320, 460, 460 A Zimmerei-Bohrständer

Bohrerführungsteller 8 – 26 mm, stufenlos schwenkbar bis 45°. In verschiedenen Größen schwenkbar oder starr für unterschiedliche Bohrtiefen.

#### Inklusive

- 2 Tiefenanschläge
- 2 Parallelanschläge
- 1 Bohrerführungsteller für Bohrer Ø 8 bis 26 mm
- 1 Reduzierring Ø 57 mm / 43 mm

#### GD 320

**starr**  
**279,65** | **235,-**  
 € inkl. MwSt. | € ohne MwSt.

Art. F768768

#### GD 460

**starr**  
**303,45** | **255,-**  
 € inkl. MwSt. | € ohne MwSt.

Art. F768119

#### GD 460 A

**schwenkbar**  
**391,51** | **329,-**  
 € inkl. MwSt. | € ohne MwSt.

Art. F769042

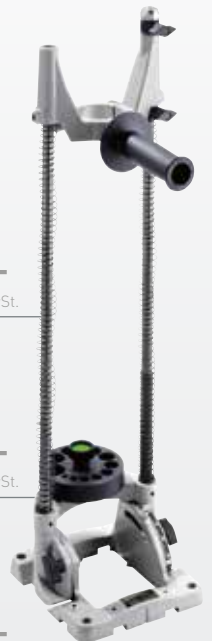



### ■ TS 55 R Tauchsäge

Noch variabler. Noch präziser.  
Noch sauberer. Noch einfacher.  
Die neue TS 55 R

Jetzt mit flachem Gehäuse. So sind auch sehr nahe Schnitte an der Wand möglich. Mit noch besserer Absaugleistung und Sicht auf das Sägeblatt. Die beste Tauchsäge, die wir je gebaut haben. Noch präziser durch Winkeleinstellung mit Rastpunkten und Hinterschnitt (-1° bzw. 47°). Viele bewährte Stärken: aufsteckbarer Splitterschutz, FastFix, werkzeuglose Spieleinstellung, Schnell-Bremse usw.



Video auf [mima.de](http://mima.de)



#### Technische Daten

- Leistungsaufnahme 1.200 W
- Leerlaufdrehzahl mit Elektronik 2.000- 5.200 min<sup>-1</sup>
- Leerlaufdrehzahl ohne Elektronik 6.500 min<sup>-1</sup>
- Sägeblatt-Durchmesser 160 mm
- Winkelbereich -1° bis 47°
- Schnitttiefe 0-55 mm • Schnitttiefe 45° 0-43 mm
- Anschluss Staubabsaugung 27/36 mm • Gewicht 4,5 kg

### ■ Tauchsäge TS 55 REBQ-Plus-FS 230V

#### Lieferumfang

HW Feinzahn-Sägeblatt W48, Führungsschiene FS 1400/2, Sichtfenster, Splitterschutz, im SYSTAINER SYS 4 T-LOC, Bedienungswerkzeug

Art.	€ inkl. MwSt.	€ ohne MwSt.
F561580	<b>529,55</b>	445,-

### ■ Tauchsäge TS 55 RQ-Plus inkl. Führungsschiene FS 1400/2

#### Lieferumfang

HW Universal-Sägeblatt W28, Splitterschutz, Sichtfenster, im SYSTAINER SYS 4 T-LOC, Bedienungswerkzeug

Art.	€ inkl. MwSt.	€ ohne MwSt.
F712634	<b>434,35</b>	365,-

### ■ Tauchsäge TS 55 REBQ-Plus 230V

#### Lieferumfang

HW Feinzahn-Sägeblatt W48, Splitterschutz, Sichtfenster, im SYSTAINER SYS 4 T-LOC, Bedienungswerkzeug

Art.	€ inkl. MwSt.	€ ohne MwSt.
F561551	<b>474,81</b>	399,-

### ■ Tauchsäge TS 55 RQ-Plus 230V

#### Lieferumfang

HW Universal-Sägeblatt W28, Splitterschutz, Sichtfenster, im SYSTAINER SYS 4 T-LOC, Bedienungswerkzeug

Art.	€ inkl. MwSt.	€ ohne MwSt.
F561579	<b>379,61</b>	319,-

### ■ TSC 55 Akku-Tauchsäge

Durchzugskraft ohne Kabel. Die Akku-Tauchsäge TSC 55. Die Akku-Version der TS 55R mit 5.200 Umdrehungen pro Minute. Dank bürstenlosem EC-TEC Motor plus variablem Doppelakku-Konzept: Zwei 18 Volt Akkus für maximale Leistung oder ein 18 Volt Akku für geringes Gewicht. Mit maximaler Leistung von 36V (2 x 18V) garantiert die Maschine einen schnellen Arbeitsfortschritt bei gleichzeitig hoher Schnittpräzision, und Arbeitskomfort wie bei der TS 55 R.

#### Technische Daten

- Akkuspannung 2x18V [36V]
- Leerlaufdrehzahl [2x18V] 2650-5200 min<sup>-1</sup>
- Leerlaufdrehzahl [1x18V] 2650-3800 min<sup>-1</sup>
- Sägeblatt-Durchmesser 160 mm
- Schnitttiefe 0-55 mm • Schnitttiefe 45° 0-43 mm
- Winkelbereich -1-47° • Anschluss Staubabsaugung Ø 27/36 mm
- Akkukapazität Li-Ion 5,2 Ah • Gewicht (mit 1x18V/2x18V Akkupack) 4,6 kg/5,3 kg



Bezeichnung	Lieferumfang	Art.	€ inkl. MwSt.	€ ohne MwSt.
<b>TSC 55 Li REB-Basic</b>	• ohne Akku • ohne Ladegerät • HW-Feinzahn-Sägeblatt W48 • Splitterschutz • Sichtfenster • Staubfangbeutel • Bedienungswerkzeug • im SYSTAINER SYS 5 T-LOC	F201395	<b>493,85</b>	415,-
<b>TSC 55 Li 5,2 REB-Plus</b>	• 2x Akku BP 18 Li 5,2 AS • Schnellladegerät TCL 6 • HW Feinzahn-Sägeblatt W48 • Splitterschutz • Sichtfenster • Staubfangbeutel • Bedienungswerkzeug • im SYSTAINER SYS 5 T-LOC	F201389	<b>743,75</b>	625,-
<b>TSC 55 Li 5,2 REB-Plus-SCA</b>	• 2x Akku BP 18 Li 5,2 AS • Schnellladegerät SCA 8 • HW Feinzahn-Sägeblatt W48 • Splitterschutz • Sichtfenster • Staubfangbeutel • Bedienungswerkzeug • im SYSTAINER SYS 5 T-LOC	F201396	<b>772,31</b>	649,-
<b>TSC 55 Li 5,2 REB-Plus/XL</b>	• 2x Akku BP 18 Li 5,2 AS • 2x Schnellladegerät TCL 6 • HW Feinzahn-Sägeblatt W48 • Splitterschutz • Sichtfenster • Staubfangbeutel • Bedienungswerkzeug • im SYSTAINER SYS 5 T-LOC	F201391	<b>797,30</b>	670,-
<b>TSC 55 Li 5,2 REB-Plus/XL-SCA</b>	• 2x Akku BP 18 Li 5,2 AS • 2x Schnellladegerät SCA 8 • HW Feinzahn-Sägeblatt W48 • Splitterschutz • Sichtfenster • Staubfangbeutel • Bedienungswerkzeug • im SYSTAINER SYS 5 T-LOC	F201398	<b>855,61</b>	719,-
<b>TSC 55 Li 5,2 REB-Set-FS</b>	• 2x Akku BP 18 Li 5,2 AS • Schnellladegerät SCA 8 • HW Feinzahn-Sägeblatt W48 • Führungsschiene FS 1400/2 • Splitterschutz • Sichtfenster • Staubfangbeutel • Bedienungswerkzeug • im SYSTAINER SYS 5 T-LOC	F201400	<b>831,81</b>	699,-
<b>TSC 55 Li 5,2 REB-Set/XL-FS</b>	• 2x Akku BP 18 Li 5,2 AS • 2x Schnellladegerät SCA 8 • HW Feinzahn-Sägeblatt W48 • Führungsschiene FS 1400/2 • Splitterschutz • Sichtfenster • Staubfangbeutel • Bedienungswerkzeug • im SYSTAINER SYS 5 T-LOC	F201402	<b>922,25</b>	775,-

ZUBEHÖR siehe Katalog Seite 54, 55



### ■ TS 75 Tauchsäge

**Die Große mit Tiefgang.** FastFix für einfachen und schnellen Sägeblattwechsel und materialgerechtes Arbeiten. Federnd gelagerter Spaltkeil für ungehinderte Tauchschnitte. Aufsteckbarer Splitterschutz für ein hochwertiges Arbeitsergebnis. Schnell-Bremse für sicheres und komfortables Arbeiten. Werkzeuglose Spieleinstellung auf der Führungsschiene.



### ■ TS 75 EBQ-Plus

MMC Electronic

**Lieferumfang**

- HW Universal-Sägeblatt W36
- Splitterschutz
- Rückschlagstopp FS-RSP
- SYSTAINER 5 T-LOC
- Bedienungswerkzeug
- (Führungsschiene jederzeit nachrüstbar!)

**677,11**

€ inkl. MwSt.

**569,-**

€ ohne MwSt.

Art. F561436

### ■ TS 75 EBQ-Plus-FS

MMC Electronic

**Lieferumfang**

- HW Universal-Sägeblatt W36
- Splitterschutz
- Rückschlagstopp FS-RSP
- SYSTAINER 5 T-LOC
- Bedienungswerkzeug
- Führungsschiene FS 1400/2

**Technische Daten**

- Leistungsaufnahme 1.600 W
- Leerlaufdrehzahl 1.350-3.550 U/min
- Winkelbereich 0-47°
- Schnitttiefe 90/45°
- 0-75 mm / 0-55 mm
- Gewicht 6,2 kg

**725,90**

€ inkl. MwSt.

**610,-**

€ ohne MwSt.

Art. F561512

## ZUBEHÖR TAUCHSÄGEN

### ■ Parallelanschlag PA-TS 55

Für TS 55, TSC 55, TS 55 R



Art.	€ inkl. MwSt.	€ ohne MwSt.
F491469	<b>40,46</b>	<b>34,-</b>

### ■ Rückschlagstopp FS-RSP

für TS 55 R, TSC 55, HKC 55, HK 55, TS 55, TS 75, AFT 55, AP 55, AT 65, AP 65, AP 85



Art.	€ inkl. MwSt.	€ ohne MwSt.
F491582	<b>14,16</b>	<b>11,90</b>

### ■ Parallelanschlag PA-TS 75

Für TS 75



Art.	€ inkl. MwSt.	€ ohne MwSt.
F492243	<b>46,29</b>	<b>38,90</b>

## ORIGINAL FESTOOL SÄGEBLÄTTER siehe Katalog Seite 253

### ■ HK 85 EB Handkreissäge

Durchzugsstarker 2.300 W Motor mit Leistungselektronik sorgt für konstante Kraft beim Sägen. Sicheres und komfortables Handling dank Schnitttiefeinstellung mit Tauchfunktion, Pendelhaubenfernbedienung und Führungskeil. Winkeleinstellung mit Zentralklemmung von 0 bis 60 Grad. **Mit dem Zubehör Umbausatz Verstellnuten wird aus der Handkreissäge eine Nutfräse.**

**Lieferumfang**

- HW Standard Sägeblatt W24
- Parallelanschlag
- Bedienungswerkzeug

**Technische Daten**

- Leistungsaufnahme 2.300 W
- Leerlaufdrehzahl 1.500 - 3.300 min<sup>-1</sup>
- Sägeblatt-Ø 230 mm
- Winkelbereich 0 - 60°
- Schnitttiefe 0°; 90° 0 - 85 mm
- Schnitttiefe 45°/60° 62/47 mm
- Anschluss Staubabsaugung Ø 27/36 mm
- Gewicht 7 kg



**HK 85 EB**  
im Karton

**553,35**

€ inkl. MwSt.

**465,-**

€ ohne MwSt.

Art. F767692

### HK 85 EB-Plus-FS

inkl. Führungsschiene FS 1400/2 im SYSTAINER SYS 5 T-LOC

**641,41**

€ inkl. MwSt.

**539,-**

€ ohne MwSt.

Art. F574661

### HK 85 EB-Plus

im SYSTAINER SYS 5 T-LOC

**589,05**

€ inkl. MwSt.

**495,-**

€ ohne MwSt.

Art. F767694

### HK 85 EB-Plus FSK420

inkl. Kappschiene FSK 420 im SYSTAINER SYS 5 T-LOC

**711,62**

€ inkl. MwSt.

**598,-**

€ ohne MwSt.

Art. F574665

### ■ Festool Nutfräseinrichtung VN-HK85



**493,85**

€ inkl. MwSt.

**415,-**

€ ohne MwSt.

Art. F200163

## ZUBEHÖR siehe Katalog Seite 54, 55

### HK 55 EBQ Handkreissäge

Durchzugsstarker 1.200 W Motor mit Leistungselektronik sorgt für konstante Kraft beim Sägen. Sicheres und komfortables Handling dank Schnitthiefeneinstellung mit Tauchfunktion, Pendelhaubenfernbedienung und Führungskeil. Winkeleinstellung mit Zentralklemmung von 0 bis 50 Grad. Sägen mit System: die HKC in Kombination mit Kappschiene FSK und Führungsschiene FS.

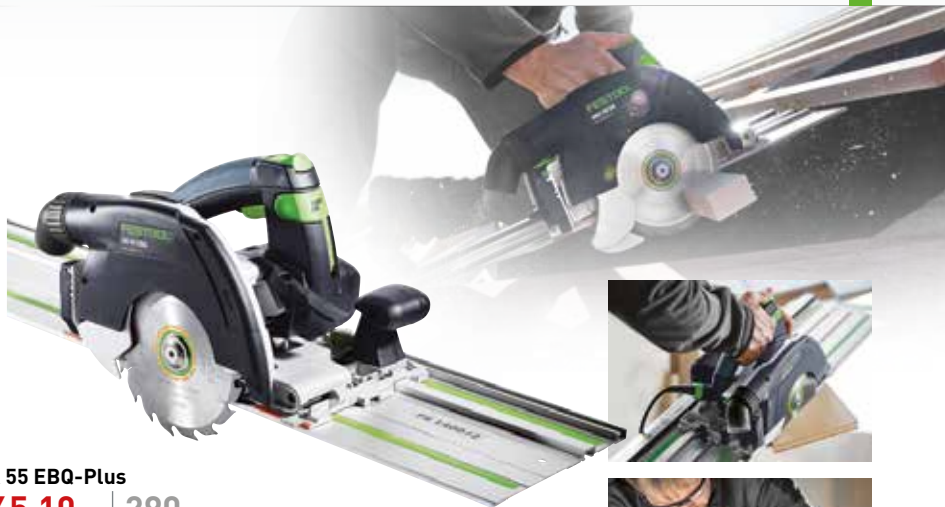

**Lieferumfang**

- HW Standard-Sägeblatt W18
- Bedienungswerkzeug
- im SYSTAINER SYS 4 T-LOC

**Technische Daten**

- Leistungsaufnahme 1.200 W
- Leerlaufdrehzahl 2.000 - 5.200 min<sup>-1</sup>
- Sägeblatt-Ø 160 mm
- Winkelbereich 0 - 50°
- Schnitttiefe 0°;90° 0 - 55 mm
- Schnitttiefe bei 45°/50° 42/38 mm
- Anschluss Staubabsaugung Ø 27/36 mm
- Gewicht 4,4 kg

**HK 55 EBQ-Plus**

**345,10** € inkl. MwSt.    **290,-** € ohne MwSt.

Art. F561731

**HK 55 EBQ-Plus-FS**

inkl. Führungsschiene FS 1400/2  
**398,65** € inkl. MwSt.    **335,-** € ohne MwSt.

Art. F574673

**HK 55 EBQ-Plus-FSK420**

inkl. Kappschiene FSK 420  
**470,05** € inkl. MwSt.    **395,-** € ohne MwSt.

Art. F574678



### HKC 55 Akku-Handkreissäge

Bürstenloser EC-TEC Motor kombiniert mit Lithium-Ionen Akkus für maximale Schnittleistung. Mobilität und Unabhängigkeit dank leistungsstarkem 18V Lithium-Ionen Akku und koppelbaren Kappschienen. In Verbindung mit der Kappschiene: schnelle, winkelgenaue und mobile Durchführung von Kappschnitten.

**Technische Daten**

- Akku 18 V / 5,2 Ah Li-Ion
- Leerlaufdrehzahl 4.500 min<sup>-1</sup>
- Sägeblatt-Ø 160 mm • Winkelbereich 0-50°
- Schnitttiefe 0°;90° 0-55 mm
- Schnitttiefe bei 45°/50° 42/38 mm
- Anschluss Staubabsaugung Ø 27/36 mm
- Gewicht 4,1 kg



Bezeichnung	Lieferumfang	Art.	€ inkl. MwSt.	€ ohne MwSt.
<b>HKC 55 Li EB-Basic</b>	• ohne Akku • ohne Ladegerät • HW Standard-Sägeblatt W18 • Bedienungswerkzeug • im SYSTAINER SYS 4 T-LOC	F201358	<b>355,81</b>	299,-
<b>HKC 55 Li 5,2 EB-Plus</b>	• 2x Akku BP 18 Li 5,2 AS • Schnellladegerät TCL 6 • HW Standard-Sägeblatt W18 • Bedienungswerkzeug • im SYSTAINER SYS 4 T-LOC	F201360	<b>600,95</b>	505,-
<b>HKC 55 Li 5,2 EB-Plus-SCA</b>	• 2x Akku BP 18 Li 5,2 AS • Schnellladegerät SCA 8 • HW Standard-Sägeblatt W18 • Bedienungswerkzeug • im SYSTAINER SYS 4 T-LOC	F201369	<b>630,70</b>	530,-
<b>HKC 55 Li 5,2 EB-Set-FSK420</b>	• 2x Akku BP 18 Li 5,2 AS • Schnellladegerät SCA 8 • HW Standard-Sägeblatt W18 • Kappschiene FSK 420 • Bedienungswerkzeug • im SYSTAINER SYS 4 T-LOC	F201372	<b>767,55</b>	645,-
<b>HKC 55 Li 5,2 EB-Set-FS</b>	• 2x Akku BP 18 Li 5,2 AS • Schnellladegerät SCA 8 • HW Standard-Sägeblatt W18 • Führungsschiene FS 1400/2 • Bedienungswerkzeug • im SYSTAINER SYS 4 T-LOC	F201375	<b>696,15</b>	585,-

### Parallelanschlag PA-HKC 55 für HKC 55, HK 55



**39,51** € inkl. MwSt.    **33,20** € ohne MwSt.

Art. F500464

### Parallelanschlag PA-HK 85 für HK 85



**45,82** € inkl. MwSt.    **38,50** € ohne MwSt.

Art. F500645

### Parallelanschlag PA-A-HK 85 für HK 85



**74,49** € inkl. MwSt.    **62,60** € ohne MwSt.

Art. F574670





## TRION PS 300 Pendelstichsäge

Präzise winkeltreue Schnitte durch die patentierte dreifache Sägeblattführung. Keine Nacharbeit durch verbesserten Splitterschutz für ausrissarme Schnitte. FastFix Schnellwechselsystem für einfachen Sägeblattwechsel.

### Lieferumfang

- 2 Sägeblätter • 1 Splitterschutz • SYSTAINER 1 T-LOC

### Technische Daten

- Leistungsaufnahme 720 W
- Pendelhubverstellung 4 Stufen
- Schrägstellung 0 – 45° • Schnitttiefe bis 120 mm
- Gewicht 2,4 kg • Hubzahl 1.000-2.900 U/min<sup>-1</sup>



STICHSÄGEBLÄTTER siehe Seite 250, 251



## PS 300 EQ-Plus

**279,65**

€ inkl. MwSt.

**235,-**

€ ohne MwSt.

Art. F561445

## ZUBEHÖR FÜR TRION PS 300 PENDELSTICHSÄGE

### Parallelanschlag PA-PS/PSB 300

für PS 300, PSB 300, PS 200, PS 2

**23,44**

€ inkl. MwSt.

**19,70**

€ ohne MwSt.

Art. F490119



### Führungsanschlag FS-PS/PSB 300

für PS 200, PS 300, PSB 300, PS 2

**12,85**

€ inkl. MwSt.

**10,80**

€ ohne MwSt.

Art. F490031



### Kreisschneider KS-PS/PSB 300

für PS 300, PSB 300, PS 200, PS 2

**23,44**

€ inkl. MwSt.

**19,70**

€ ohne MwSt.

Art. F490118



### Splitterschutz SP-PS/PSB

für PS 300, PSB 300, PS(C) 400/420, PSB(C) 400/420

20 Stk.

**10,71**

€ inkl. MwSt.

**9,-**

€ ohne MwSt.

Art. F490121

5 Stk.

**5,71**

€ inkl. MwSt.

**4,80**

€ ohne MwSt.

Art. F490120



## VECTURO OS 400 Oszillierer

### Stärken und Nutzen

- Leistungsstarker 400-Watt-Motor mit elektronischer Drehzahlregelung für gleichbleibend schnellen Arbeitsfortschritt
- Mehr Genauigkeit mit dem Tiefenanschlag: Einfach werkzeuglos einstellbar. Genau Sägen am Anriss: Mit der Ansetzhilfe. Ideal für Ausschnitte aus empfindlichen Oberflächen
- Flexibler Einsatz, kurze Rüstzeiten: Der VECTURO ist durch plug-it Kabel sofort einsatzbereit. Messer und Zubehör werden werkzeuglos gewechselt
- Organisation für jeden Einsatz: Sägeblätter, Spachtel und Zubehörteile griffbereit im SYSTAINER sortierbar
- Perfekt im System: Universelle BiMetall-Sägeblätter, Spezial-Sägeblätter für GFK-Material und NE-Metalle, Spachtel für Klebereste und Silikone

### Anwendungsschwerpunkte

- Ausklinkungen, Ausschnitte und Eintauchschnitte in Holz, Verbundstoffe, beschichtete Werkstoffe; auch an schwer zugänglichen Stellen
- Ausglasen von Fenstern; Entfernen von Silikon, Kleber, Fugenmaterial oder Fensterkit
- Ablängen von Sockelleisten, Balken, Türstöcken, Rohren und Profilen aller Art
- Sägen von GFK und NE Metallen

### Technische Daten OS 400

- Leistungsaufnahme 400 W
- Leistungsabgabe 220 W
- Schwingung 11.000 – 18.500 U/min
- Amplitude 2° • Kabellänge 4 m
- Gewicht 1,6 kg



Bezeichnung	Lieferumfang	Art.	€ inkl. MwSt.	€ ohne MwSt.
OS 400 EQ-Plus	<ul style="list-style-type: none"> <li>• 5 x Universalsägeblatt USB 78/32/Bi</li> <li>• im SYSTAINER SYS 2 T-LOC</li> </ul>	F563000	<b>429,59</b>	361,-
OS 400 EQ-Set	<ul style="list-style-type: none"> <li>• 5 x Holzsägeblatt HSB 50/35/J</li> <li>• Holzsägeblatt HSB 100/HCS</li> <li>• 5 x Universalsägeblatt USB 78/32/Bi</li> <li>• Ansetzhilfe-/Tiefenanschlag-Set OS-AH TA Set</li> <li>• im SYSTAINER SYS 2 T-LOC DF</li> </ul>	F563001	<b>589,05</b>	495,-

OS 400 ZUBEHÖR siehe Katalog Seite 73, 74



**CARVEX PS 420 Pendelstichsäge**

Hervorragendes Kurvenverhalten durch dreifache Sägeblattführung und verdrehsteife Hubstange. Kraftvoller Durchzug für einen schnellen Sägefortschritt. Einfache Handhabung durch Softgrip und ergonomische Bauform.

Beidseitiger Ein- und Ausschalter, in jeder Griffposition erreichbar. Schneller und werkzeugloser Wechsel von Tischen, Laufsohlen und Sägeblättern. Kraftsparend niedriges Gewicht: 1,9 kg. Gut sichtbarer Anriss durch Stroboskoplicht und starke Absaugung. Verkürzbare Geräte-länge durch schwenkbare plug it-Kabel.



**Kabel-Versionen**

**Technische Daten**

- Leistungsaufnahme 550 W
- Hubzahl 1.500-3.800 min<sup>-1</sup>
- Pendelhubverstellung in Stufen 4
- Schnitttiefe in Holz 120 mm
- Schnitttiefe in NE-Metall 20 mm
- Schnitttiefe in Stahl (weich) 10 mm
- Gewicht 1,9 kg

**PS 420 EBQ-Set**

Knaufgriff

**Lieferumfang PS 420 EBQ-Set:**

- 2 Sägeblätter
- Splitterschutz
- Zubehör-Systainer
- im SYSTAINER SYS 1 T-LOC

**529,55** € inkl. MwSt. | **445,-** € ohne MwSt.

Art. F561588

**PS 420 EBQ-Plus**

Knaufgriff

**Lieferumfang PS 420 EBQ-Plus:**

- 2 Sägeblätter
- Splitterschutz
- im SYSTAINER SYS 1 T-LOC

**345,10** € inkl. MwSt. | **290,-** € ohne MwSt.

Art. F561587

**Akku-Version 18 Volt**

**Technische Daten**

- Akkuspannung 18 V
- Hubzahl 1.500-3.800 min<sup>-1</sup>
- Pendelhubverstellung in Stufen 4
- Schnitttiefe in Holz 120 mm
- Schnitttiefe in NE-Metall 20 mm
- Schnitttiefe in Stahl (weich) 10 mm
- Akkukapazität 5,2 Ah Li-Ion
- Gewicht 2,4 kg



**PSC 420 EB Li 18-Set**

Knaufgriff

**Lieferumfang PSC 420 EB-Set Li 18**

- 2 Sägeblätter
- Splitterschutz
- Zubehör-SYSTAINER
- Schnellladegerät SCA 8 (AS)
- Akkupack BPC 18 Li 5,2 AS
- im SYSTAINER SYS 2 T-LOC

**711,62** € inkl. MwSt. | **598,-** € ohne MwSt.

Art. F574717

**PSC 420 EB Li 18-Plus**

Knaufgriff

**Lieferumfang PSC 420 EB-Plus Li 18**

- 2 Sägeblätter
- Splitterschutz
- Ladegerät TCL 6
- Akkupack BPC 18 Li 5,2 AS
- im SYSTAINER SYS 2 T-LOC

**486,71** € inkl. MwSt. | **409,-** € ohne MwSt.

Art. F574709

**PSC 420 EB Li-Basic**

Knaufgriff

**Lieferumfang PSC 420 EB Li Basic:**

- 2 Sägeblätter
- Splitterschutz
- ohne Akku und Ladegerät
- im SYSTAINER SYS 2 T-LOC

**332,01** € inkl. MwSt. | **279,-** € ohne MwSt.

Art. F574713

**Zubehör für PS 420 Stichsagen:**

**Winkeltisch WT-PS 420**

Für Winkelschnitte von +45° bis -45°



**99,37** € inkl. MwSt. | **83,50** € ohne MwSt.

Art. F496134

**Zubehör-SYS ZH-SYS-PS 420**

Geeignet für die Gerätetypen PS 400/420

**Lieferumfang**

- 5 x Splitterschutz
- 3 x Laufsohlen
- Winkeltisch
- Adaptertisch
- Kreisschneider
- StickFix Filz
- SYSTAINER SYS 2 T-LOC



**199,-** € inkl. MwSt. | **167,23** € ohne MwSt.

Art. F497709

**Adaptertisch ADT-PS 400/420**

Zum Einsetzen der PS auf Führungsschiene, für den Einbau in das CMS-System, in Verbindung mit Kreisschneider.



**12,97** € inkl. MwSt. | **10,90** € ohne MwSt.

Art. F497303

**Kreisschneider-Set KS-PS 420-Set**

Adaptertisch ADT-PS 400/420 und Kreisschneider.



**54,15** € inkl. MwSt. | **45,50** € ohne MwSt.

Art. F497443

ORIGINAL FESTOOL SÄGEBLÄTTER siehe Katalog Seite 250, 251



## ■ KAPEX KS 60 Kapp-Zugsäge

Die neue KAPEX KS 60. Verzichtet auf alles, was auf Montage überflüssig ist.

**Minimiert Verschnitt – minimiert Materialkosten.** Durch fehlerloses Übertragen der Winkel mit der Winkelschmiege und LED-Schlaglicht für optimale Sicht auf den Anriss. **Höchste Präzision** Zweifach kugelgelagert: Die Festool Doppelsäulenführung garantiert die sichere und reibungslose Führung des Sägeblatts und steht für höchste Präzision. **Noch vielfältiger dank Nutfunktion.** Mit der Kapptiefenbegrenzung sind auch Nuten schnell und präzise erstellt. **Schneller Wechsel.** Mit dem Spindelstopp wird das Sägeblatt schnell und sicher gewechselt. Der hierfür benötigte Imbusschlüssel ist ordentlich verstaut in der Schlüsselgarage und jederzeit zur Hand. **Spart Zeit. Spart Fehler.** Die Winkelschmiege SM-KS macht die schnelle Abnahme von Innen- und Außenwinkeln und den anschließenden Übertrag auf die Säge einfach und exakt.

### Technische Daten

- Leistungsaufnahme 1.200 W
- Leerlaufdrehzahl 1.300 - 3.500 min<sup>-1</sup>
- Sägeblatt-Ø 216 mm
- Schnitttiefe 90°/90° 305 x 60 mm
- Schnitttiefe 45°/90° 215 x 60 mm
- Neigungswinkel 47/46 °
- Gehrungswinkel 60/60 °
- Abmessungen (BxTxH) 661 x 475 x 430 mm
- Anschluss Staubabsaugung Ø 27/36 mm
- Schnitttiefe 60°/90° (rechts) 150 x 60 mm
- Schnitttiefe 45°/45° (links) 215 x 40 mm
- Schnitttiefe 45°/45° (rechts) 215 x 20 mm
- Gewicht 17,8 kg



## ■ KAPEX KS 60 E

### Lieferumfang

- HW Universal-Sägeblatt W36
- Schraubzwinde FSZ 120
- Bedienungs Werkzeug • im Karton

**653,31** | **549,-**  
 € inkl. MwSt. | € ohne MwSt.

Art. F561683

## ■ KAPEX KS 60 E-Set

### Lieferumfang

- HW Universal-Sägeblatt W36
- Schraubzwinde FSZ 120 • LED-Schlaglicht • Winkelschmiege • Erhöhung
- Bedienungs Werkzeug • im Karton

**737,80** | **620,-**  
 € inkl. MwSt. | € ohne MwSt.

Art. F561728

## ■ KAPEX KS 60 E-UG-Set

### Lieferumfang

- HW Universal-Sägeblatt W36
- Schraubzwinde FSZ 120
- LED-Schlaglicht
- Winkelschmiege
- Erhöhung • Untergestell
- Bedienungs Werkzeug • im Karton

**998,41** | **839,-**  
 € inkl. MwSt. | € ohne MwSt.

Art. F574788



## ■ KAPEX KS 60 E-UG-Set/XL

### Lieferumfang

- HW Universal-Sägeblatt W36 • Schraubzwinde FSZ 120 • LED-Schlaglicht • Winkelschmiege
- Erhöhung • Untergestell • Kappanschlag KS-UG-KS R/L • Bedienungs Werkzeug • Anschlagreiter
- Teleskopauszug mit Skala • ausklappbarer Standfuß • im Karton

**1.326,85** | **1.115,-**  
 € inkl. MwSt. | € ohne MwSt.

Art. F574789

## ■ SYMMETRIC SYM 70 E Leisten säge

Der gewünschte Winkel wird mittels Schmiege aufgenommen und übertragen – schnell, genau und zeitsparend. Keine Fehlerquellen dank Schmiege und patentiertem Doppelschlagsystem. Optimale Verarbeitung unterschiedlicher Materialien.

### Lieferumfang

- HW-Feinzahnsägeblatt, W48
- Präzisionsschmiege
- Bedienungs Werkzeug
- Schraubzwinde FSZ 120

**773,50** | **650,-**  
 € inkl. MwSt. | € ohne MwSt.

Art. F561160



### Technische Daten

- Leistungsaufnahme: 1.150 W
- Leerlaufdrehzahl: 2.700 – 5.200 U/min
- Sägeblatt-Ø 216 mm
- Anschluss Staubabsaugung 27/36 mm
- Max. Leistenhöhe: 70 mm
- Max. Leistenbreite: 80 mm
- Gewicht: 9,5 kg



### ■ KAPEX KS 88 Kappsäge

#### Die Kapp- Zugsäge von FESTOOL!

- Präzise Schnitte durch Doppelsäulenführung • Kompakte, leichte Konstruktion für bequemen Transport • FastFix Sägeblattwechsel für materialgerechtes Arbeiten • Intelligente Details wie Winkelvorwahlknopf und Schnellklemmung für die schnelle Fixierung des Neigungswinkels
- Integrierte MMC Electronic für sanften Anlauf und optimale Verarbeitung unterschiedlicher Materialien

#### Technische Daten

- Leistungsaufnahme 1.600 W
- Leerlaufdrehzahl 1.400-3.400 U/min
- Sägeblatt-Ø 260 mm
- Schnitttiefe 90°/90° 305 x 88 mm
- Schnitttiefe 45°/90° 215 x 88 mm
- Schnitttiefe 45°/45° (links) 215 x 55 mm
- Schnitttiefe 45°/45° (rechts) 215 x 35 mm
- Kranzprofil Diagonalschnitt bei 45°/90° 168 mm
- Neigungswinkel 47°/47°, Gehrungswinkel 50°/60°
- Abmessungen (B x T x H) 713 x 500 x 470 mm
- Anschluss Staubabsaugung Ø 27/36 mm
- Gewicht 20,7 kg



### ■ KAPEX KS 88 E

#### Lieferumfang

- HW Universal-Sägeblatt W60
- Werkstückklemme
- Bedienungswerkzeug
- im Karton

**946,05**

€ inkl. MwSt.

Art. F561396

**795,-**

€ ohne MwSt.

### ■ KAPEX KS 88 E-UG-Set

#### Lieferumfang

- HW Universal-Sägeblatt W60 • Werkstückklemme
- Bedienungswerkzeug • Untergestell UG-KA-SET
- Teleskopauszug mit Skala
- Anschlagreiter
- Ausklappbarer Standfuß
- im Karton

**1.544,62**

€ inkl. MwSt.

Art. F561411

**1.298,-**

€ ohne MwSt.

### ■ KAPEX KS 120 Kappsäge

#### Extra-Klasse bis ins Detail

#### Zusätzliche Ausstattungsmerkmale der KS 120 gegenüber der KS 88:

- Doppellinienlaser zur exakten Erkennung des Sägeschnittes • Feinjustierung zur millimetergenauen Einstellung des Sägeblattwinkels • Integrierte Sonder-Kappstellung für Schnitttiefen bis max. 120 mm
- Praktische Winkelschmiege zur schnellen Übertragung von Innen- und Außenwinkeln
- Schnellbremse

#### Technische Daten

- Leistungsaufnahme 1.600 W
- Leerlaufdrehzahl 1.400 – 3.400 U/min
- Sägeblatt-Ø 260 mm
- Schnitttiefe 90°/90° 305 x 88 mm
- Schnitttiefe 45°/90° 215 x 88 mm
- Schnitttiefe 45°/45° links 215 x 55 mm
- Schnitttiefe 45°/45° rechts 215 x 35 mm
- Sonderschnitttiefe 90°/90° 60x120mm
- Kranzprofil Diagonalschnitt 168 mm
- Neigungswinkel 47°/47°
- Gehrungswinkel 50°/60°
- Abmessungen (B x T x H) 713 x 500 x 470 mm
- Anschluss Staubabsaugung Ø 27 / 36
- Gewicht 21,5 kg



### ■ KAPEX KS 120 EB

#### Lieferumfang

- HW Universal-Sägeblatt W60
- Winkelschmiege
- Werkstückklemme
- Bedienungswerkzeug
- im Karton

**1.249,50**

€ inkl. MwSt.

Art. F561283

**1.050,-**

€ ohne MwSt.

### ■ KAPEX KS 120 UG-Set

#### Lieferumfang

- HW Universal-Sägeblatt W60
- Winkelschmiege • Werkstückklemme
- Bedienungswerkzeug
- Untergestell UG-KA-SET
- Anschlagreiter
- Teleskopauszug mit Skala
- Ausklappbarer Standfuß
- im Karton

**1.820,70**

€ inkl. MwSt.

Art. F561415

**1.530,-**

€ ohne MwSt.



### ■ UG-KAPEX Untergestell

Einfaches Einklappen für den Transport, mit Transportrollen

#### Technische Daten

- Arbeitshöhe 900 mm
- Gewicht 10,1 kg

**321,30**

€ inkl. MwSt.

Art. F497351

**270,-**

€ ohne MwSt.



### ■ UG-KA-Set Untergestell

Mit Maßskala, Anschlagreiter, Teleskopauszug mit Skala, ausklappbarer Standfuß, mit Transportrollen.

#### Technische Daten

- Arbeitshöhe 900 mm
- Gewicht 21 kg

**618,80**

€ inkl. MwSt.

Art. F497354

**520,-**

€ ohne MwSt.







## PRECISIO CS 50 EB Tischzugsäge

Extrem kraftsparend und leicht zu transportieren durch sehr geringes Gewicht. Schneller, werkzeugloser Sägeblattwechsel.

### Lieferumfang

- HW-Universal-Sägeblatt, W32
- Winkelanschlag
- Klappbeine
- 3x Splitterschutz
- Absaugset
- Schiebstock
- Bedienungswerkzeug

### Technische Daten

- Leistungsaufnahme 1.200 W
- Leerlaufdrehzahl 1.600 U/min
- Sägeblatt-Ø 190 mm
- Schnitthöhe max. 52 mm
- Schrägstellung -2° bis 47°
- Tischabmessungen (L x B x H) 585 x 400 x 316 (900 mit Füßen) mm
- Gewicht 17,4 kg
- Zugweg 304 mm



**1.187,62** **998,-**  
 € inkl. MwSt. € ohne MwSt.

Art. F561180

## PRECISIO CS 50 EB-Set Tischzugsäge

### Lieferumfang

- HW-Universal-Sägeblatt W32 • Winkelanschlag • Längsanschlag
- Schiebetisch • Tischverlängerung • Tischverbreiterung • Klappbeine
- 3 x Splitterschutz • Absaug-Set • Schiebstock
- Bedienungswerkzeug



**1.975,40** **1.660,-**  
 € inkl. MwSt. € ohne MwSt.

Art. F561199

## PRECISIO CS 70 E Tischzugsäge

Zeitersparnis durch sekunden-schnellen Umbau von Kapp- und Längsschnitt dank ringsum frei einsetzbarem Winkelanschlag.

### Lieferumfang

- HW-Universal-Sägeblatt, W32
- Winkelanschlag
- Schiebstock
- Bedienungswerkzeug

### Technische Daten

- Leistungsaufnahme 2.200 W
- Leerlaufdrehzahl 4.200 min<sup>-1</sup>
- Sägeblatt-Ø 225 mm
- Schnitthöhe 0 - 70 mm
- Schrägstellung 0 (-2)° - 45 (+47) °
- Tischabmessungen L x B x H 690 x 500 x 375 (900 mm mit Füßen) mm
- Zugweg 320 mm
- Gewicht 34,5 kg



**1.398,25** **1.175,-**  
 € inkl. MwSt. € ohne MwSt.

Art. F561138

## PRECISIO CS 70 EB Tischzugsäge

### Lieferumfang

- HW-Universal-Sägeblatt W32
- 3 x Splitterschutz
- Winkelanschlag
- Absaug-Set • Schiebstock
- Bedienungswerkzeug

### Technische Daten

- Leistungsaufnahme 2.200 W
- Leerlaufdrehzahl 2.000-4.200 U/min
- Sägeblatt-Ø 225 mm
- Schnitthöhe 90°/45° 0-70/0-48 mm
- Schrägstellung 0 (-2)° - 45 (+47) °
- Zugweg 320 mm
- Tischabmessungen 690 x 500 mm
- Arbeitshöhe [eingeklappt] 375 mm
- Arbeitshöhe mit Beinen 900 mm
- Anschluss Staubabsaugung Ø 27/36 mm
- Gewicht 34,5 kg



**1.660,05** **1.395,-**  
 € inkl. MwSt. € ohne MwSt.

Art. F561136

## PRECISIO CS 70 EB-Set Tischzugsäge

### Lieferumfang

- HW-Universal-Sägeblatt W32
- Schiebetisch
- Verbreiterung CS 70 VB
- Verlängerung CS 70 VL
- Längsanschlag
- Winkelanschlag
- 3 x Splitterschutz
- Absaug-Set
- Schiebstock
- Bedienungswerkzeuge



**2.594,20** **2.180,-**  
 € inkl. MwSt. € ohne MwSt.

Art. F561146

## ■ CMS TS-55-R Set Tischsäge

### Lieferumfang

- Tauchsäge TS 55 REBQ-Plus
- Modulträger
- Grundeinheit mit Klappbeinen
- Schiebetisch
- Bedienungswerkzeug

### Technische Daten

- Leistungsaufnahme 1200 W
- Leerlaufdrehzahl 2000 – 5200 min-1
- Sägeblatt-Ø 160 mm
- Schnitthöhe 90°/45° 0-51/0-38 mm
- Anschluss Staubabsaugung Ø 27/36 mm
- Abmessungen Modulträger 578x320 mm
- Max. Schnittbreite beim Kappschnitt 830 mm
- Max. Schnittbreite beim Längsschnitt 576 mm
- Tischabmessungen 585x400 mm
- Tischhöhe eingeklappt 316 mm
- Tischhöhe ausgeklappt 900 mm



**1.273,30** € inkl. MwSt. | **1.070,-** € ohne MwSt.

Art. F561566

## ■ TF 1400-Set / TF 2200-Set Tischfräsen

Das komplette Set aus Grundeinheit, Modulträger und Oberfräse. Die Oberfräse kann nicht nur stationär, sondern auch handgeführt eingesetzt werden. Flexibel erweiterbar – für noch mehr Anwendungsvielfalt.

### TF 1400-Set

- Oberfräse OF 1400 EBQ-Plus
- Grundeinheit mit Kappbeinen
- Modulträger
- Bedienungswerkzeug

**1.481,55** € inkl. MwSt. | **1.245,-** € ohne MwSt.

Art. F570269

### TF 2200-Set

- Oberfräse OF 2200 EB-Plus
- Grundeinheit mit Klappbeinen
- Modulträger
- Bedienungswerkzeug

**1.701,70** € inkl. MwSt. | **1.430,-** € ohne MwSt.

Art. F570275



## ■ Längsanschlag

Für CS 50, CMS-GE.

**194,21** € inkl. MwSt. | **163,20** € ohne MwSt.

Art. Art. F492095



Bezeichnung	Für	Art.	€ inkl. MwSt.	€ ohne MwSt.
<b>Tischverbreiterung VB-CMS</b>	CMS-GE	F493822	<b>238,-</b>	200,-
<b>Tischverlängerung VL</b>	CS 50, CMS-GE	F492092	<b>187,54</b>	157,60
<b>Schiebetisch ST</b>	CS 50, CMS-GE	F492100	<b>267,75</b>	225,-

## ■ Grundeinheit CMS-GE

Zur Aufnahme der CMS-Module

**493,85** € inkl. MwSt. | **415,-** € ohne MwSt.

Art. F561228



## ■ Modulträger CMS-PS

**180,29** € inkl. MwSt. | **151,50** € ohne MwSt.

Art. F561262



## ■ Modulträger CMS-OF Fräsen

Zum Einbau der Oberfräse OF 1010, OF 1400, OF 2200

**565,25** € inkl. MwSt. | **475,-** € ohne MwSt.

Art. F570251



weitere CMS-Module auf Anfrage

## ■ MODUL Schleifen CMS-MOD-BS 120

### Lieferumfang

- Bandschleifermodul

**855,61** € inkl. MwSt. | **719,-** € ohne MwSt.

Art. F570244



## ■ Modulträger

### Lieferumfang

- Modulträger
- Schutzhaube mit Schutzhaubenträger
- Befestigungspratzen
- Winkelanschlag
- Skalen
- Schiebstock
- Schalterklemme
- Schnitt Höheneinstellung



**Modulträger CMS-TS-55-R**  
Zum Einbau der TS 55 R als Tischsägemodul.

**333,20** € inkl. MwSt. | **280,-** € ohne MwSt.

Art. F570281

**Modulträger CMS-TS 75**  
Zum Einbau der TS 75 als Tischsägemodul.

**345,10** € inkl. MwSt. | **290,-** € ohne MwSt.

Art. F493360



## MFT/3 Multifunktionstisch

**Der neue MFT/3 ist viel mehr als einfach ein Tisch.**

Er ist eine Arbeitsfläche, die absolut präzises Arbeiten ermöglicht. Anwendungen: Sicheres Spannen und Fixieren von Werkstücken. Möglichkeit der Anbindung des Vakuum-Spannsystems VAC SYS. Ebenfalls auf Anfrage erhältlich: Eine MFT/3 Verlängerung!



### Lieferumfang MFT/3

- Tisch mit Lochplatte und Klappbeinen
- Winkelanschlag
- Anschlagreiter
- Zusatzklemmung
- Führungsschiene FS 1080/2
- mit Schwenkeinheit
- Auflageeinheit
- Abweiser FS-AW
- im Karton

### Technische Daten

- Arbeitshöhe 900 mm (eingeklappt 180 mm)
- Tischabmessung 1.157 x 773 mm
- Max. Werkstückbreite 700 mm
- Belastbarkeit 120 kg
- Gewicht 28 kg

### MFT/3 Basic Tisch und Lochplatte ohne Zubehör

**523,60**

€ inkl. MwSt.

Art. F500608

**440,-**

€ ohne MwSt.

### MFT/3

**666,40**

€ inkl. MwSt.

Art. F495315

**560,-**

€ ohne MwSt.



Tisch mit Lochplatte und Klappbeinen. Ohne Zubehör.



## MFT/3-VL Verlängerung

Optimale System-Anbindung. Die MFT/3 Verlängerung ermöglicht den Einsatz aller CMS-Module zum Sägen, Fräsen und Schleifen.



**452,20**

€ inkl. MwSt.

Art. F495510

**380,-**

€ ohne MwSt.

## MFT-SP Spannelemente

Auch runde und flache Werkstücke werden auf dem MFT sicher gespannt.



2 Stück

**79,85**

€ inkl. MwSt.

Art. F488030

**67,10**

€ ohne MwSt.

## MFT KAPEX Multifunktionstisch

Sicherer Stand für die KAPEX KS 88 und KS 120. Präzises Bearbeiten der Werkstücke dank optimaler Arbeitshöhe mit 90 cm. Dank Klappbeinen und geringem Gewicht ideal auch für den Einsatz auf der Montage.



### Lieferumfang

- Tisch mit Lochplatte und Klappbeinen
- Im Karton

### Technische Daten

- Tischabmessungen 869 x 581 mm
- Arbeitshöhe mit Klappbeine 180 mm
- Arbeitshöhe mit Beinen 790 mm
- Belastbarkeit 120 kg
- Gewicht 19 kg

**362,95**

€ inkl. MwSt.

Art. F495465

**305,-**

€ ohne MwSt.

## FSZ Schraubzwingen

Ganzstahlausführung

- Packungsinhalt 2 Stk.

**Geeignet für MFT und Führungsschienen.**



### FSZ 120

Spannweite 120 mm

**32,96**

€ inkl. MwSt.

Art. F489570

**27,70**

€ ohne MwSt.

### FSZ 300

Spannweite 300 mm

**39,75**

€ inkl. MwSt.

Art. F489571

**33,40**

€ ohne MwSt.

## MFT/3-QT Querstrebe

Die zusätzlichen Querstreben machen den MFT 3 noch stabiler und sind für den Transport leicht einzuklappen. Zur zusätzlichen Stabilisierung des MFT 3.



2 Stück

**80,68**

€ inkl. MwSt.

Art. F495502

**67,80**

€ ohne MwSt.

## FS-HZ 160 Hebelzwingen

Ganzstahlausführung

- Spannweite 160 mm

**Geeignet für MFT und Führungsschienen.**

1 Stück

**45,82**

€ inkl. MwSt.

Art. F491594

**38,50**

€ ohne MwSt.



## VAC SYS AD MFT/3 Adapter

**Geeignet für VAC SYS SE 1, VAC SYS SE 2.**

Dient zur Anbindung der VAC SYS SE 1 an den MFT 3 zur Erweiterung der Spannmöglichkeiten in Verbindung mit dem MFT 3. Kann zur Aufbewahrung unter den MFT 3 geschwenkt werden. Um die VAC SYS Spanneinheit mit dem MFT 3 zu verbinden.

**201,35**

€ inkl. MwSt.

Art. F494977

**169,20**

€ ohne MwSt.





**VAC SYS Set SE 1 Vakuum-Spannsystem (Starterset)**

**Die Zukunft des Spanns:** Werkstücke können bis zu 360° gedreht und bis 90° geschwenkt werden – für ein müheloses Bearbeiten von allen Seiten. Die Spanneinheit saugt sich auf der Arbeitsfläche an, kann aber auch mechanisch montiert werden. Die Vakuumtechnik sorgt für einen sicheren Halt der Werkstücke bis zu 30 kg Gewicht – ohne sie zu beschädigen! Werkzeugloser Tellerwechsel!

**VAC SYS SE 2 (Ergänzung)**

Damit erweitern Sie den Nutzen Ihres VAC SYS Startersets!

**Lieferumfang**

- Vakuumpumpe VAC SYS VP
- Vakuumspanneinheit VAC SYS SE 1 mit Vakuunteller D = 215 mm
- Vakuumschlauch
- Fußventil

**Lieferumfang**

- Vakuumspanneinheit VAC SYS SE 2
- Vakuunteller VAC SYS VT (275 x 100 mm)
- Vakuumschlauch
- Verbindungsstück
- im SYSTAINER SYS 4

**Technische Daten**

- Leistungsaufnahme bei 50 Hz min/max. 160/200 W
- Pumpenleistung bei 50 Hz 2,7m³/h
- Mindestvakuum ≥ 81%/≥ 810
- Gewicht 8 kg



**1.094,80** | **920,-**  
 € inkl. MwSt. | € ohne MwSt.

Art. F712223

**517,65** | **435,-**  
 € inkl. MwSt. | € ohne MwSt.

Art. F580062



**Zubehör-SYSTAINER VAC SYS VT Sort**

für VAC SYS SE 1, VAC SYS SE 2

**Lieferumfang:**

- VAC SYS VT 200x60
- VAC SYS VT 277x32
- VAC SYS VT 275x100
- Bietet zudem Platz für VAC SYS VT D 215
- im SYSTAINER SYS 3

**279,65** | **235,-**  
 € inkl. MwSt. | € ohne MwSt.

Art. F495294



**Doppelsaugheber GECKO DOSH**

Zum Tragen von Werkstücken oder Positionieren der Führungsschiene mittels Adapter. Tragfähigkeit: 50 kg

**ohne Adapter**

**56,53** | **47,50**  
 € inkl. MwSt. | € ohne MwSt.

Art. F492617

**mit Adapter DOSH-FSAD**

**73,78** | **62,-**  
 € inkl. MwSt. | € ohne MwSt.

Art. F493507





## CONTURO KA 65 Kantenanleimer

Der CONTURO macht das Bekanten von Geraden, Rundungen, Radien, konvexen und konkaven Formen sowie Innenecken einfach möglich. Sogar Gehrungskanten können mit der Sationäreinrichtung in perfekter Qualität aufgefahren werden. Schnell, einfach und sauber – ideal für Formteile und Kleinserien. Kanten aller Art, Holz, Kunststoff oder Melamin, in einer Höhe von 18-65 mm und einer Kantenstärke von 0,5-3,0 mm (materialabhängig) können verarbeitet werden. Der CONTURO ist sauber im SYSTAINER verpackt, damit äußerst mobil und liefert auch auf Montage in Verbindung mit dem Systemzubehör eine perfekte Kantenqualität.

### Stärken und Nutzen

- Effizientes, einfaches und sauberes Arbeiten sowie schneller Farbwechsel dank einzigartigem Patronenleimsystem
- Perfekte Fugenqualität mit hoher Haftung dank exakter Leimdosierung
- Sauberes Düsensystem ohne Reinigungsaufwand, sicheres Arbeiten durch geringe Erwärmung des Gerätegehäuses. In sich geschlossenes System, das unerwünschten Leimaustritt verhindert.
- Bedarfsgerechtes Aufschmelzen des Klebstoffes. Kein Verkochen, Verfärben oder Qualitätsverlust des Klebstoffes
- Einfaches Handling, perfekte Ergonomie, gute Sicht auf das Werkstück
- Perfekt im System – eingebettet in ein ganzes System an Zubehör und Verbrauchsmaterial zum Erzielen der perfekten Kante

### Lieferumfang

- Kantenanleimgerät • komplett mit Führungstisch
- 4 Stück EVA-Kleber natur
- im SYSTAINER SYS 4 T-LOC

### Technische Daten

- Leistung 1200 W
- Kantenhöhe 18 - 65 mm • Kantenstärke 0,5 - 3,0 mm\*
- Innenradius > 50 mm • Aufheizzeit ca. 8 min
- Schmelztemperatur 100 - 210 °C
- Vorschubgeschwindigkeit 2/4 m/min
- Schutzklasse I • Gewicht (ohne Klebstoffpatronen und Netzkabel) 7,9 kg

\* Materialabhängig



KA 65 Plus 230 V

**2.338,35** | **1.965,-**

€ inkl. MwSt.

€ ohne MwSt.

Art. F574605



## SET



KA 65 Set 230 V

**2.615,62** | **2.198,-**

€ inkl. MwSt.

€ ohne MwSt.

Art. F574613

### Lieferumfang

- Kantenanleimgerät
- komplett mit Führungstisch
- 4 Stück EVA-Kleber natur
- Kantenbearbeitungs Set SYS KB-KA 65
- im SYSTAINER SYS 4 TL



Kantenbearbeitungs-Set

KB-KA 65 SYS

**368,90** | **310,-**

€ inkl. MwSt.

€ ohne MwSt.

Art. F500177



## ZUBEHÖR KANTENANLEIMER

Art. € inkl. MwSt. € ohne MwSt.

### EVA-Kleber natur EVA nat KA 65

EVA Kleber natur, Durchmesser 63 mm, Höhe 26 mm, Verarbeitungstemperatur 190°

F499812	48 Stück	<b>96,27</b>	80,90
93076	12 Stück	<b>30,35</b>	25,50



### EVA-Kleber weiß EVA weiß KA65

EVA Kleber weiß, Durchmesser 63 mm, Höhe 26 mm, Verarbeitungstemperatur 200°

F499813	48 Stück	<b>96,27</b>	80,90
93077	12 Stück	<b>30,35</b>	25,50



### EVA-Kleber braun/ schwarz 48x-KA 65

EVA-Kleber braun oder schwarz, Durchmesser 63 mm, Höhe 26 mm, Verarbeitungstemperatur 190 °C.

F200059	braun 48 Stk.	<b>96,27</b>	80,90
F200060	schwarz, 48 Stk.	<b>96,27</b>	80,90



### Polierfilz

PF-STF 80x133 STF H/5 5 x Polierfilz StickFix, 80x133 mm Zum Aufpolieren von Hochglanzkanten

F499894		<b>13,80</b>	11,60
---------	--	--------------	-------



### Ziehklinge ZK HW 45/45

Abmessungen 45x45x1,2 mm, mit Radien 1 mm, 1,5 mm und 2 mm

F499749		<b>47,60</b>	40,-
---------	--	--------------	------



Art. € inkl. MwSt. € ohne MwSt.

### PU-Klebstoff natur

4 Stück PU-Kleber á 200g in luftdichten Dosen.

F200056		<b>52,84</b>	44,40
---------	--	--------------	-------

### Spülmittel für KA 65

4 Spülmitteldosen á 140 g. Spülpatrone für den Kantenanleimer KA 65 nach Anwendung von PU-Kleber.

F200062		<b>43,08</b>	36,20
---------	--	--------------	-------



### Kappgerät KP 65/2

Kapphöhe 65 mm, Kappdicke 2 mm. Zum Kappen rechts- und linksseitig sowie bei Kreisbekantung

F499896		<b>139,47</b>	117,20
---------	--	---------------	--------



### Lochplatte KA 65 LP-KA 65 MFT/3

Lochplatte zum stationären Einsatz des CONTURO in den MFT. Zum Einsatz in Kombination mit Adapterplatte AP-KA 65. Inklusive M4 Muffen zum Anschrauben der Gleitplatten

F500366		<b>125,43</b>	105,40
---------	--	---------------	--------



### Adapterplatte AP-KA 65

Adapterplatte zum Einsatz des CONTURO als stationäres Gerät. Einbauplatte komplett mit Zusatzrolle und 15 Gleitplatten. Länge 254 mm, Breite 420 mm, Schwenkbar: 0 - 47°

F500175		<b>298,81</b>	251,10
---------	--	---------------	--------



### Gleitplatte GP-MFT/3 KA 65

15 Gleitplatten, zum Führen von Werkstücken bei stationärer Anwendung. Länge 255 mm, Breite 31 mm, Höhe 6 mm

F500367		<b>18,92</b>	15,90
---------	--	--------------	-------

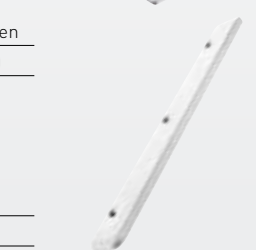

## MFK 700 EQ/B-Plus Modulantenfräse

- Kantenfräse speziell zum Bündigfräsen und Abrunden von Kantenüberständen
- Einzigartige Kugellagerbremse sorgt für streifenfreie, perfekte Arbeitsergebnisse
- Bündigfräsen von 0-45° Schrägkanten (fräserabhängig) möglich
- Gute Sicht auf das Werkstück - Absaugung direkt am Tisch
- Perfekte Arbeitsergebnisse mit exakter Feineinstellung
- Sichere Führung durch großen Auflagetisch

### Lieferumfang

- Kugellagerbremse und Spannfänger
- Spannzange Ø 8 mm
- Bedienungswerkzeug
- im SYSTAINER SYS 2 T-LOC

### Technische Daten

- Leistungsaufnahme 720 Watt
- Leerlaufdrehzahl 10.000 - 26.000 min<sup>-1</sup>
- Spannzangendurchmesser 6 - 8 mm
- Frästiefen-Feineinstellung 14 mm
- Fräserdurchmesser max. 32 mm
- Anschluss-Staubabsaugung 27 mm
- Gewicht 1,9 kg

**374,85** € inkl. MwSt. **315,-** € ohne MwSt.

Art. F574453



## Multifunktionstisch, MFT/3 Conturo

für KA 65; Tisch mit Lochplatte und Klappbeine; zum Einsetzen des Kantenanleimers CONTURO KA 65 als stationäres Gerät; Adapterplatte AP-KA 65; Querstrebe QT-MFT/3



**773,50** € inkl. MwSt. **650,-** € ohne MwSt.

Art. F500869





## OF 1010 Oberfräse

Optimales Handling und müheloses Fräsen dank des niedrigen Gewichts und der Einhandbedienung.

### Lieferumfang

- Spannzange Ø 8 mm
- Seitenanschlag
- Bedienungswerkzeug

### Technische Daten

- Leistungsaufnahme 1.010 W
- Leerlaufdrehzahl 10.000 – 24.000 U/min
- Fräshub 55 mm
- Mit MMC Electronic
- Gewicht 2,7 kg



Typ	Lieferumfang	Art.	€ inkl. MwSt.	€ ohne MwSt.
<b>OF 1010 EBQ-Plus</b>	zusätzlich mit Führungsschienen-Adapter, Spanfänger, im SYSTAINER SYS 3 T-LOC	F574335	<b>451,01</b>	379,-
<b>OF 1010 EBQ</b>	im Karton	F574175	<b>416,50</b>	350,-
<b>OF 1010 EBQ-Set</b>	zusätzlich mit Führungsschienen-Adapter, Führungsschiene FS 800/2, Spanfänger, im SYSTAINER SYS 3 T-LOC	F574375	<b>473,62</b>	398,-
<b>OF 1010 EBQ-Set + Box-OF-S 8/10x</b>	zusätzlich mit Führungsschienen-Adapter, Führungsschiene FS 800/2, Spanfänger, Fräserbox (Bestückung siehe Seite 310), im SYSTAINER SYS 3 T-LOC	F574384	<b>641,41</b>	539,-

## OF 1400 EBQ-Plus Oberfräse

Optimale Präzision, kein Verwinden der Grundplatte beim Fräsen durch die doppelte Führungssäulenklammerung.

### Lieferumfang

- Spannzangen Ø 8 und 12 mm
- Seitenanschlag mit Feineinstellung
- Kopierring D=30 mm • Absaughaube oben
- Spanfänger • SYSTAINER SYS 4 T-LOC
- Bedienungswerkzeug

### Technische Daten

- Leistungsaufnahme 1.400 W
- Leerlaufdrehzahl 10.000 – 22.500 U/min
- Fräshub 70 mm
- Mit MMC Electronic
- Gewicht 4,5 kg

**595,-**

€ inkl. MwSt.

**500,-**

€ ohne MwSt.

Art. F574341



## OF 1400 EBQ-Plus + Box-OF-S 8/10x HW

Bestückung siehe Seite 310.

**779,45**

€ inkl. MwSt.

**655,-**

€ ohne MwSt.

Art. F574398



FRÄSER siehe Seite 309-319

### OF 2200 EB-Plus Oberfräse

Einzigartig in Leistung und Bedienung: die neue Oberfräse OF 2200. Kräftiger, komfortabler und sicherer, die OF 2200 bietet Ihnen stärksten Durchzug bei größter Präzision.

**Lieferumfang**

- Spannzange Ø 8 und 12 mm • Kopier- ring Ø = 30 mm • Spanfänger • SYS- TAINER SYS 4 T-LOC • Bedienungswerkzeug

**Technische Daten**

- Leistungsaufnahme 2.200 W
- Fräshub 80 mm
- Leerlaufdrehzahl 10.000–22.000 U/min
- Fräserdurchmesser max. 89 mm
- Frästiefen-Feineinstellung 20 mm
- Anschluss Staubabsaugung Ø 36 mm (27 mm)
- Gewicht 7,8 kg



**844,90** € inkl. MwSt.    **710,-** € ohne MwSt.  
Art. F574349



### OF 2200 EB-Set

Inkl. Zubehör Set ZS-OF 2200 M

**1.172,15** € inkl. MwSt.    **985,-** € ohne MwSt.  
Art. F574392

### ZUBEHÖR-SET ZS-OF 2200 M

für OF 2200, alle Zubehöre der OF 2200 übersichtlich und griffbereit in einem SYSTAINER.

**Lieferumfang**

- Führungsschienen-Adapter
- Seitenanschlag mit Feineinstellung und Absaughaube
- Führungsstangen • Kopierring Ø 17 mm
- Kopierring Ø 24 mm • Kopierring Ø 27 mm
- Kopierring Ø 40 mm • Laufsohle D36
- Laufsohle für Kopierringe • Auflageverbreiterung
- im SYSTAINER SYS 3 T-LOC

**379,61** € inkl. MwSt.    **319,-** € ohne MwSt.  
Art. F497655



### Stangenzirkel SZ-OF 1000

für OF 900, OF 1000, OF 1010, KF. Zum Fräsen von Radien, Kreisen und Ornamenten auf Oberflächen und an Kanten.



**18,92** € inkl. MwSt.    **15,90** € ohne MwSt.  
Art. F483922

### Feineinstellung für Seitenanschlag FE-OF 1000/KF

für OF 900, OF 1000, OF 1010, KF. Für schnelles und maßgenaues Einstellen am Seitenanschlag.



**28,56** € inkl. MwSt.    **24,-** € ohne MwSt.  
Art. F483358

### Führungsanschlag FS-OF 1400

Mit Feineinstellung und Abstützung für Oberfräse.



**53,19** € inkl. MwSt.    **44,70** € ohne MwSt.  
Art. F492601

### OFK 500 Q-Plus Kantenfräse

Hohe Oberflächengüte durch die stabile Verbindung von Fräser und Antriebswelle mit unübertroffener Rundlaufgenauigkeit.

**Lieferumfang**

- Abrundfräser HW R3-OFK • Absaughaube

**Technische Daten**

- Leistungsaufnahme 450 W
- Leerlaufdrehzahl 28.000 U/min
- Gewicht 1,4 kg



### OFK 500 Q-Plus R3

im SYSTAINER SYS 2 T-LOC

**339,15** € inkl. MwSt.    **285,-** € ohne MwSt.  
Art. F574355

### OFK 500 Q R3

im Karton

**303,45** € inkl. MwSt.    **255,-** € ohne MwSt.  
Art. F574184

### OFK 500 Q-Plus R2

im SYSTAINER SYS 2 T-LOC mit Abrundfräser HW R2-OFK statt HW R3-OFK

**339,15** € inkl. MwSt.    **285,-** € ohne MwSt.  
Art. F574357



FRÄSER OF 2200 ab Seite 309 | OFK 500 siehe Seite 319





## OFK 700 EQ-Plus Kantenfräse

Ideal für Flächen- und Kantenüberstände aus Kunststoff und Holz. Umsteckbarer Frästisch und Feineinstellung. Fräsbreite bis 14 mm! Optimales Fräsergebnis durch 1,5° schräg geneigten Tisch.

### Lieferumfang

- Spannzange Ø 8 mm • Absaughaube • Bündigfräser
- D 19 x 16 • SYSTAINER SYS 2 T-LOC • Bedienungswerkzeug

### Technische Daten

- Leistungsaufnahme: 720 W • Leerlaufdrehzahl: 10.000 – 26.000 U/min
- Frästiefe vertikal/horizontal: max. 9/5 mm (1,5° Tisch)
- Spannzangendurchmesser: 6-8 mm • Gewicht: 2 kg



**570,01**

€ inkl. MwSt.

**479,-**

€ ohne MwSt.

Art. F574359



## MFK 700 EQ/B-Plus Modulkantenfräse

- Kantenfräse speziell zum Bündigfräsen und Abrunden von Kantenüberständen
- Einzigartige Kugellagerbremse sorgt für streifenfreie, perfekte Arbeitsergebnisse
- Bündigfräsen von 0-45° Schrägkanten (fräserabhängig) möglich
- Gute Sicht auf das Werkstück – Absaugung direkt am Tisch
- Perfekte Arbeitsergebnisse mit exakter Feineinstellung
- Sichere Führung durch großen Auflagetisch

### Technische Daten

- Leistungsaufnahme 720 Watt
- Leerlaufdrehzahl 10000 - 26000 min/1
- Spannzangendurchmesser 6 - 8 mm
- Frästiefen-Feineinstellung 14 mm
- Fräserdurchmesser max. 32 mm
- Anschluss-Staubabsaugung Ø 27 mm
- Gewicht 1,9 kg

### MFK 700 EQ/B-Plus

#### Lieferumfang

- Spannzange Ø 8 mm
- Seitenanschlag mit Feineinstellung und Absaughaube
- Absaughaube
- Bedienungswerkzeug
- im SYSTAINER SYS 2 T-LOC

### MFK 700 EQ-Set

#### Lieferumfang

- Absaughaube
- Spannzange Ø 8 mm
- Seitenanschlag mit Feineinstellung und Absaughaube
- Frästisch 1,5°
- Bedienungswerkzeug
- SYSTAINER SYS 2 T-LOC



**439,11**

€ inkl. MwSt.

**369,-**

€ ohne MwSt.

Art. F574369

**558,11**

€ inkl. MwSt.

**469,-**

€ ohne MwSt.

Art. F574364



## Frästische 0°

Für winkeltgerechte Fräsarbeiten



**96,87**

€ inkl. MwSt.

**81,40**

€ ohne MwSt.

Art. F491427

## Frästisch

### FT-MFK 700 1,5° Set

für MFK 700. Zum Bündigfräsen von Kantenumleimern



- Frästisch 1,5°
- Anlaufschuh
- Absaughaube

**135,54**

€ inkl. MwSt.

**113,90**

€ ohne MwSt.

Art. F495165

## Seitenanschlag SA-MFK 700

Mit Feineinstellung

### Lieferumfang

- Absaughaube • mit 2 Führungsstangen

**51,77**

€ inkl. MwSt.

**43,50**

€ ohne MwSt.

Art. F495182

**VERBINDUNGSSYSTEM VS 600**

Das Verbindungssystem bietet je nach Verbindungsart eine Arbeitsbreite von bis zu 650 mm. Es besteht aus einer Grundeinheit und 6 versch. Schablonen. Damit können verdeckte und offene Schwalbenschwanzzinken, Fingerzinken und Dübelverbindungen hergestellt werden.



**Grundeinheit VS 600 GE:**

Für OF 900, OF 1000, OF 1010, OF 1400, Werkstückdicke 6 - 30 mm, max. Werkstückbreite 650 mm

**398,65**

€ inkl. MwSt.

**335,-**

€ ohne MwSt.

Art. F488876



**SCHAFTFRÄSER FÜR VERBINDUNGSSYSTEM**

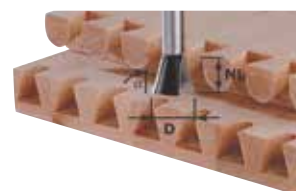
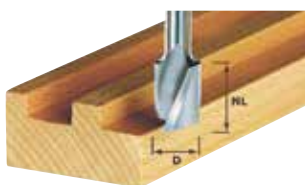

D	NL	GL (mm)	alpha	Art.Nr.	€ inkl. MwSt.	€ ohne MwSt.
---	----	---------	-------	---------	---------------	--------------

**Grat-/Zinkenfräser HW** Schaft 8 mm, D14,3 für offene Schwalbenschwanz-Verb. SZO 14

14,3 mm	16 mm	50 mm	10°	F491164	<b>40,46</b>	<b>34,-</b>
---------	-------	-------	-----	---------	--------------	-------------

**Grat-/Zinkenfräser HW** Schaft 8 mm, D20 für offene Schwalbenschwanz-Verb. SZO 20

20 mm	26 mm	58 mm	10°	F491165	<b>47,01</b>	<b>39,50</b>
-------	-------	-------	-----	---------	--------------	--------------

**Grat-/Zinkenfräser HS** Schaft 8 mm, D13,8 für halbverdeckte Schwalbenschwanz-Verb. SZ 14

13,8 mm	13,5 mm	46 mm	15°	F490991	<b>22,49</b>	<b>18,90</b>
---------	---------	-------	-----	---------	--------------	--------------

**Grat-/Zinkenfräser HW** Schaft 8 mm, D13,8 für halbverdeckte Schwalbenschwanz-Ver. SZ 14

13,8 mm	13,5 mm	46 mm	15°	F490992	<b>38,79</b>	<b>32,60</b>
---------	---------	-------	-----	---------	--------------	--------------

**Grat-/Zinkenfräser HS** Schaft 8 mm, D20 für halbverdeckte Schwalbenschwanz-Verb. SZ 20

20 mm	17 mm	49 mm	15°	F490995	<b>33,80</b>	<b>28,40</b>
-------	-------	-------	-----	---------	--------------	--------------

**Grat-/Zinkenfräser HW** Schaft 8 mm, D20 für halbverdeckte Schwalbenschwanz-Verb. SZ 20

20 mm	17 mm	49 mm	15°	F490996	<b>44,03</b>	<b>37,-</b>
-------	-------	-------	-----	---------	--------------	-------------

**Spiralnutfräser HW** Schaft 8 mm, D6 für Fingerzinken-Verbindung FZ6 u. offene Schwalbenschwanz-Verb. SZO 14 mit Sonderpräzision im Ø

6 mm	21 mm	50 mm	-	F490978	<b>52,72</b>	<b>44,30</b>
------	-------	-------	---	---------	--------------	--------------

**Spiralnutfräser HW** Schaft 8 mm, D10 für Fingerzinken-Verbindung FZ 10 u. offene Schwalbenschwanz-Verb. SZO 20 mit Sonderpräzision im Ø

10 mm	30 mm	60 mm	-	F490980	<b>65,33</b>	<b>54,90</b>
-------	-------	-------	---	---------	--------------	--------------

**ZUBEHÖR FÜR VS 600**



Zinkengröße Kopierring

Werkstück-  
dicke (mm)

Art.

€ inkl.  
MwSt.

€ ohne  
MwSt.

**Schwalbenschwanzzinken-Schablone,**

VS 600 SZ 14, Halbverdeckte Schwalbenschwanz-Verb.

14 mm	Ø 17 mm (für OF 1010, OF 1400)	14-20	F488877	<b>77,23</b>	<b>64,90</b>
-------	--------------------------------	-------	---------	--------------	--------------

**Schwalbenschwanzzinken-Schablone,**

VS 600 SZ 20, Halbverdeckte Schwalbenschwanz-Verb.

20 mm	Ø 24 mm (für OF 1010, OF 1400)	21-28	F488878	<b>77,23</b>	<b>64,90</b>
-------	--------------------------------	-------	---------	--------------	--------------

**Fingerzinken-Schablone,**

VS 600 FZ 6, Fingerzinken-Verbindung

6 mm	Ø 8,5 mm (für OF 1010, OF 1400)	6-10	F488879	<b>69,14</b>	<b>58,10</b>
------	---------------------------------	------	---------	--------------	--------------

**Fingerzinken-Schablone,**

VS 600 FZ 10, Fingerzinken-Verbindung

10 mm	Ø 13,8 mm (für OF 1010, OF 1400)	10-20	F488880	<b>69,14</b>	<b>58,10</b>
-------	----------------------------------	-------	---------	--------------	--------------

**Verbindungssystem Dübeleinheit,**

VS 600 DS 32, Dübelverbindung im 32er Raster

-	Ø 13,8 mm (für OF 1010, OF 1400)	-	F488881	<b>77,23</b>	<b>64,90</b>
---	----------------------------------	---	---------	--------------	--------------

**Schablonenset, VS 600 SZO 14,**

Offene Schwalbenschwanz-Verbindung

14 mm	Ø 8,5 u. 17 mm (für OF 1010, OF 1400)	10-14	F491152	<b>133,04</b>	<b>111,80</b>
-------	---------------------------------------	-------	---------	---------------	---------------

**Schablonenset, VS 600 SZO 20,**

Offene Schwalbenschwanz-Verbindung

20 mm	Ø 13,8 u. 24 mm (für OF 1010, OF 1400)	14-25	F491153	<b>133,04</b>	<b>111,80</b>
-------	--	-------	---------	---------------	---------------



**KOPIERRINGE**

**Kopierring für OF 900, OF 1000 und OF 1010, KF**



Bezeichnung	Ø außen	Ø innen	Art.	€ inkl. MwSt.	€ ohne MwSt.
KR-D 10,8/OF 900	10,8	7,8	F486029	<b>9,52</b>	8,-
KR-D 13,8/OF 900	13,8	10,8	F484176	<b>9,52</b>	8,-
KR-D 17/OF 900	17	14	F486030	<b>9,52</b>	8,-
KR-D 24/OF 900	24	21	F486031	<b>9,52</b>	8,-
KR-D 27/OF 900	27	24	F486032	<b>9,52</b>	8,-
KR-D 30/OF 900	30	27	F486033	<b>9,52</b>	8,-
KR-D 40/OF 900	40	37	F486034	<b>9,52</b>	8,-

**Kopierring für OF 1400**



Bezeichnung	Ø außen	Ø innen	Art.	€ inkl. MwSt.	€ ohne MwSt.
KR-D 17,0/OF 1400	17	14	F493315	<b>15,59</b>	13,10
KR-D 24,0/OF 1400	24	21	F492183	<b>15,83</b>	13,30
KR-D 27,0/OF 1400	27	24	F492184	<b>15,83</b>	13,30
KR-D 30,0/OF 1400	30	27	F492185	<b>15,83</b>	13,30
KR-D 40,0/OF 1400	40	37	F492186	<b>15,83</b>	13,30
KR-D 8,5/OF 1400*	8,5	6,5	F492179	<b>15,83</b>	13,30
KR-D 13,8/OF 1400*	13,8	10,8	F492180	<b>15,83</b>	13,30
KR-D 17,0/OF 1400*	17	14	F492181	<b>15,83</b>	13,30
KR-D 24,0/OF 1400*	24	21	F492182	<b>15,83</b>	13,30

\* auch für VS 600

**Zentrierdorn ZD-OF/D 6,35+8**

für alle Festool Oberfräsen, für Schaftaufnahme Ø 6,35 mm und Ø 8 mm, zum Zentrieren der Kopierringe



**19,75** | **16,60**  
 € inkl. MwSt. | € ohne MwSt.

Art. F492187

**Kopierring für OF 2200**



Bezeichnung	Ø außen	Ø innen	Art.	€ inkl. MwSt.	€ ohne MwSt.
KR-D 12,7 / OF 2200	12,7	10	F495339	<b>15,11</b>	12,70
KR-D 17,0 / OF 2200	17	15	F494622	<b>15,11</b>	12,70
KR-D 19,05/OF 2200	19,05	17	F495340	<b>15,11</b>	12,70
KR-D 24,0 / OF 2200	24	22	F494623	<b>15,11</b>	12,70
KR-D 25,4 / OF 2200	25,4	23	F495341	<b>15,11</b>	12,70
KR-D 27,0 / OF 2200	27	24	F494624	<b>15,11</b>	12,70
KR-D 30,0 / OF 2200	30	27	F494625	<b>15,11</b>	12,70
KR-D 34,93 OF 2200	34,93	32	F495342	<b>15,11</b>	12,70
KR-D 40,0 / OF 2200	40	37	F494626	<b>15,11</b>	12,70

**SPANNZANGEN**



Bezeichnung	Art.	€ inkl. MwSt.	€ ohne MwSt.
<b>Spannzange, SZ-D 6/OF 1000</b> für MFK/OFK 700, OF 900, OF 1000, OF 1010, KF mit Überwurfmutter; für Fräseschaft Ø 6 mm	F488760	<b>39,27</b>	33,-
<b>Spannzange SZ-D 8/OF 1000</b> für MFK/OFK 700, OF 900, OF 1000, OF 1010, KF mit Überwurfmutter; für Fräseschaft Ø 8 mm	F488755	<b>39,27</b>	33,-
<b>Spannzange SZ-D 6,0/OF 1400/2000/2200</b> für OF 1400, OF 2000, OF 2200 für Fräseschaft Ø 6 mm	F494459	<b>46,41</b>	39,-
<b>Spannzange SZ-D 8,0/OF 1400/2000/2200</b> für OF 1400, OF 2000, OF 2200 für Fräseschaft Ø 8 mm	F494460	<b>46,41</b>	39,-
<b>Spannzange SZ-D 12,0/OF 1400/2000/2200</b> für OF 1400, OF 2000, OF 2200 für Fräseschaft Ø 12 mm	F494462	<b>46,41</b>	39,-

**ABSAUGHAUBEN**

Bezeichnung	Art.	€ inkl. MwSt.	€ ohne MwSt.
<b>Absaughaube AH OF 1000</b> für OF 900, OF 1000, OF 1010, KF für Verbindungssystem VS 500 / VS 600 und zum Kantenfräsen	F484453	<b>18,56</b>	15,60



<b>Absaughaube AH-OF 1400</b> für OF 1400 / VS 600 zum seitlichen Absaugen	F492585	<b>33,68</b>	28,30
---	---------	--------------	-------





**■ Führungsschienen mit Lochreihen**



Bezeichnung	Länge	Art.	€ inkl. MwSt.	€ ohne MwSt.
FS 1400 / 2-LR32	1.400 mm	F496939	<b>109,84</b>	92,30
FS 2424 / 2-LR32	2.424 mm	F491622	<b>267,75</b>	225,-

**■ Lochreihen-Set LR 32 Set**

Für OF 900, OF 1000, OF 1010, OF 1400 im Lochreihensystem FS-LR32.

**Lieferumfang**

- Führungsplatte
- Zentrierdorn
- 2x Seitenanschlag
- 2x2 Längenschnägel

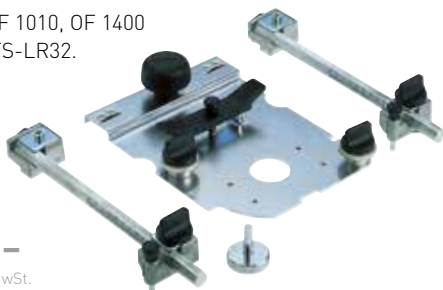

**220,15** € inkl. MwSt. | **185,-** € ohne MwSt.

Art. F583290

**Führungsplatte ohne Anschläge FP LR 32**

**124,95** € inkl. MwSt. | **105,-** € ohne MwSt.

Art. F494340

**SET**



**■ Frässhablone MFS 400**

Für rechteckige (300 x 100 mm) oder runde (Ø 40 – 600 mm) Ausfräsungen. Für alle Oberfräsen mit Kopierringaufnahme 30 mm.



**Lieferumfang**

- 2 Winkelanschläge
- Abkippschutz
- Kreisfräseinsatz
- Bedienungswerkzeug

**243,95** € inkl. MwSt. | **205,-** € ohne MwSt.

Art. F492610

**■ Frässhablone MFS 700**

Für rechteckige (600 x 300 mm) oder runde (Ø 40 – 1.200 mm) Ausfräsungen. **Für alle Oberfräsen** mit Kopierringaufnahme.



**Lieferumfang**

- 2 Winkelanschläge
- Abkippschutz
- Kreisfräseinsatz
- Bedienungswerkzeug

**380,80** € inkl. MwSt. | **320,-** € ohne MwSt.

Art. F492611



**■ Fräshilfe OF-FH 2200**

Für OF 900/1000/1010/1400/2000/2200, durch die verschiebbaren Schenkel wird die Oberfräse geführt.



**184,45** € inkl. MwSt. | **155,-** € ohne MwSt.

Art. F495246

**■ Arbeitsplattenschablone APS 900**

Für Fräserdurchmesser 14 mm und Kopierring 30 mm, für Eck- und Plattenverbindungen bis 900 mm Tiefe

**Lieferumfang**

- Eckverbinderschablone
- Profil MFS-VP 1000
- Bolzen 3x
- Bedienungswerkzeug

**309,40** € inkl. MwSt. | **260,-** € ohne MwSt.

Art. F492727



**422,45** € inkl. MwSt. | **355,-** € ohne MwSt.

Art. F584100

**■ Lochreihenbohrset LR 32-SYS**

für OF 900, OF 1000, OF 1010, OF 1400.

**Lieferumfang**

- Führungsplatte
- Zentrierdorn
- Bedienungswerkzeug
- HW-Beschlagbohrer Ø 35 mm
- HW-Dübelbohrer Ø 5 mm (Dachform)
- HW-Dübelbohrer Ø 5 mm (mit Zentrierspitze und Vorschneider)
- 2 Seitenanschläge mit Anschlagreiter
- 2 Schraubzwingen FSZ 120
- 2 Längenschnägel
- im SYSTAINER SYS 1 T-LOC



## DF 500 Q-Plus Dübelfräse DOMINO

Endlich ein System, das alles verbindet.

Vielseitiger Einsatz mit Dübelgrößen von 4x20 mm bis 10x50 mm. Patentiertes und für Handmaschinen einmaliges Fräsprinzip für exaktes und leichtgängiges Arbeiten. Schnell und einfach einstellbare Anschläge für präzise Ergebnisse. Höchste Stabilität und Verdrehsicherheit der Verbindung mit DOMINO Dübel. Systemzubehör passend für beide DOMINO Dübelfräsen.

### Anwendungsschwerpunkte

- Möbelbau
- Laden-/Innenausbau
- Fensterbau
- Messebau
- Für Plattenverbindungen
- Für Rahmen- und Gestellverbindungen

### Technische Daten

- Leistungsaufnahme 420 W
- Leerlaufdrehzahl 25500 min<sup>-1</sup>
- Tiefenanschlag für Frästiefe 12, 15, 20, 25, 28 mm
- Max. Frästiefe 28 mm
- DOMINO Schlitzfräser Ø 4, 5, 6, 8, 10 mm
- Fräshöhenverstellung 5-30 mm
- Fräsen auf Gehrung 0-90 °
- Anschluss Staubabsaugung Ø 27 mm
- Gewicht 3,2 kg



Bezeichnung	Lieferumfang	Art.	€ inkl. MwSt.	€ ohne MwSt.
<b>DF 500 Q-Plus</b>	DOMINO Fräser D 5; Auflagewinkel; Bedienungswerkzeug; im SYSTAINER SYS 2 T-LOC	F574325	<b>784,21</b>	659,-
<b>DF 500 Q-Set</b>	DOMINO Fräser D 5; Auflagewinkel; Leistenanschlag; Queranschlag; Bedienungswerkzeug; im SYSTAINER SYS 2 T-LOC	F574427	<b>843,71</b>	709,-

## DF 700 Dübelfräse DOMINO XL

- Ideal für den Möbel- und Türenbau und die Herstellung • konstruktive Massivholzverbindungen • Bis zu 50 % schneller als Stationärmaschinen
- Höchste Stabilität bis zu einer Dübelgröße von 14 x 140 mm
- Schnelles Einstellen der Fräshöhe • Präzises Fräsen auf Gehrung
- Leichtgängiges Fräsen selbst in Hartholz

### Lieferumfang

- DOMINO Fräser D 12
- Auflagewinkel • 2 leere Dübelboxen
- Bedienungswerkzeug
- im SYSTAINER SYS 5 T-LOC

**1.082,90** | **910,-**  
 € inkl. MwSt. | € ohne MwSt.  
 Art. F574320

### Technische Daten

- Leistungsaufnahme 720 W
- Leerlaufdrehzahl 21000 min<sup>-1</sup>
- Tiefenanschlag für Frästiefe 15-70 mm
- DOMINO Schlitzfräser Ø 8, 10, 12, 14 mm
- Fräshöhenverstellung mit Skala 10-50 mm
- Fräsen auf Gehrung 0-90 °
- Anschluss Staubabsaugung Ø 27 mm
- Gewicht 5,2 kg



## LA-DF 500/700 Leistenanschlag

Für Leisten von 22-70 mm Breite.

Art.	€ inkl. MwSt.	€ ohne MwSt.
F493487	<b>42,48</b>	35,70

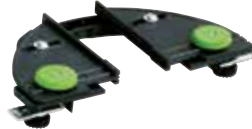

## QA-DF 500/700 Queranschlag

Für wiederkehrende Lochabstände von 100-205 mm.

Art.	€ inkl. MwSt.	€ ohne MwSt.
F498590	<b>45,22</b>	38,-



## RA DF 500/700 Rundanschlag

Für Holz-Rundstäbe von Ø 35 - 60 mm.

Art.	€ inkl. MwSt.	€ ohne MwSt.
F494847	<b>35,70</b>	30,-







Bezeichnung	Inhalt	Art.	€ inkl. MwSt.	€ ohne MwSt.
<b>DOMINO XL Buche Sortiment DS/XL D8/D10 306x BU</b>	DOMINO Dübel 8x50, 8x80, 8x100, 10x50, 10x80, 10x100 mm und DOMINO XL Fräser für die Größen 8 und 10	F498204	<b>177,31</b>	149,-
<b>DOMINO XL Buche Sortiment DS/XL D12/D14 128x BU</b>	DOMINO Dübel 12x100, 12x140, 14x100, 14x140 mm und DOMINO XL Fräser für die Größe 14	F498205	<b>153,51</b>	129,-
<b>Dübel Buche Sortiment DS 4/5/6/8/10 1060x BU</b>	DOMINO Dübel Sortiment 4x20, 5x30, 6x40, 8x40, 8x50, 10x50 mm und DOMINO Fräser für die Größen 4, 5, 6, 8 und 10	F498899	<b>196,35</b>	165,-

Bezeichnung	Inhalt	Art.	€ inkl. MwSt.	€ ohne MwSt.
<b>DOMINO Verbinder Sortiment SV-SYS D14</b>	• 16 Doppelbolzen SV-DB D14 • 32 Ankerbolzen SV-AB D14 • 32x DOMINO Dübel Buche D14x75 • 32 Spreizanker SV-SA D14 • 2x 32 Queranker SV-QA D14 • Stiftschlüssel SW 4 zum Anziehen der Gewindestifte • Verbreiterung SV-V D 14 für 32 Queranker • 32 Abdeckkappen silber SV-AK D14 slr • 32 Abdeckkappen dunkelbraun SV-AK D14 brn1 • 32 Abdeckkappen hellbraun SV-AK D14 brn2 • im SYSTAINER SYS 2 T-LOC	F201353	<b>213,01</b>	179,-

## HL 850 EB-Plus Hobel

### Hobeln ohne Grenzen!

Er kann, was keiner kann: unbegrenzt tief falzen und randnah hobeln dank der einzigartigen, patentierten einseitigen Lagerung des Hobelkopfes.



#### Inklusive

- Parallelanschlag
- Falztiefenanschlag
- Absaugadapter
- im SYSTAINER SYS 3 T-LOC
- Bedienungswerkzeug

**535,50** € inkl. MwSt. | **450,-** € ohne MwSt.

Art. F574550

#### Technische Daten

- Leistungsaufnahme 850 W
- Drehzahl 11.000 min<sup>-1</sup>
- Hobelbreite 82 mm
- Spanabnahme 0 – 3,5 mm
- Gewicht 3,9 kg

#### Ersatz-Hobelmesser HW 82 SD

**23,44** € inkl. MwSt. | **19,70** € ohne MwSt.

Art. F484515

## EHL 65 EQ-Plus Einhandhobel

### Leicht – handlich – leistungsstark!

Ermüdungsfreies Arbeiten bei Einpassarbeiten durch das besonders geringe Gewicht.

#### Inklusive

- Parallelanschlag
- im SYSTAINER SYS 2 T-LOC
- Bedienungswerkzeug

**297,50** € inkl. MwSt. | **250,-** € ohne MwSt.

Art. F574557

#### Technische Daten

- Leistungsaufnahme 720 W
- Drehzahl 15.600 min<sup>-1</sup>
- Hobelbreite 65 mm
- Spanabnahme 0 – 4 mm
- Falztiefe max. 23 mm
- Gewicht 2,4 kg

#### Ersatz-Hobelmesser HW 65

**14,64** € inkl. MwSt. | **12,30** € ohne MwSt.

Art. F488503

## Hobelkopf



Version	Bezeichnung	Art.	€ inkl. MwSt.	€ ohne MwSt.
1	<b>HK 82 RF</b> Rustikal-Ausführung fein	F484521	<b>141,61</b>	119,-
2	<b>HK 82 RG</b> Rustikal-Ausführung grob	F484522	<b>141,61</b>	119,-
3	<b>HK 82 RW</b> Rustikal-Ausführung Welle	F485331	<b>141,61</b>	119,-



## ROTEX Getriebe-Exzentrerschleifer

### 3 Funktionen in einem Gerät!

Grobschleifen – Feinschleifen – Polieren. Minimierung der Anschaffungskosten – da der ROTEX gleich drei Funktionen abdeckt. Besonders handlich und leistungsstark – einfach das ORIGINAL!

Werkzeugloser FastFix Schleiftellerwechsel und extrem hohe Laufruhe zeichnen diese Geräte aus.



### RO 150 FEQ-Plus

Der ergonomische Starke!

#### Lieferumfang

- Schleifteller FastFix Ø 150 mm (weich-HT)
- Festool PROTECTOR • SYSTAINER SYS 3 T-LOC

#### Technische Daten

- Leistungsaufnahme 720 W
- Drehzahl Exzenterbewegung 3.300 – 6.800 min<sup>-1</sup>
- Drehzahl ROTEX Kurvenbahn 320 – 660 min<sup>-1</sup>
- Schleifhub 5 mm • FastFix Schleifteller Ø 150 mm • Gewicht: 2,3 kg

#### RO 150 FEQ-Plus

**577,15** | **485,-**  
 € inkl. MwSt. | € ohne MwSt.

Art. F571805

#### RO 150 FEQ-Plus im Karton

**546,21** | **459,-**  
 € inkl. MwSt. | € ohne MwSt.

Art. F571761

### RO 125 FEQ-Plus

Kompakt und extrem handlich.

#### Lieferumfang

- Schleifteller FastFix Ø 125 mm (weich-HT)
- Festool PROTECTOR • SYSTAINER SYS 2 T-LOC

#### Technische Daten

- Leistungsaufnahme 500 W
- Drehzahl Exzenterbewegung 3.000 – 6.000 min<sup>-1</sup>
- Drehzahl ROTEX Kurvenbahn 300 – 600 min<sup>-1</sup>
- Schleifhub 3,6 mm • FastFix Schleifteller Ø 125 mm • Gewicht 1,9 kg

#### RO 125 FEQ-Plus

**498,61** | **419,-**  
 € inkl. MwSt. | € ohne MwSt.

Art. F571779



## ROTEX RO 90 DX Getriebe-Exzentrerschleifer

- Vier Geräte in einem: Für Grobschliff, Feinschliff, Deltaschleifen und Polieren. Dadurch geringe Investitionskosten und Arbeitszeiterparnis.
- Hohe Abtragsleistung durch ROTEX Kurvenbahn
- Hochwertige Oberflächenergebnisse durch Exzenterbewegung
- FastFix Schleiftellerwechsel: einfach, schnell und werkzeuglos
- Ermüdungsarmes Arbeiten dank geringem Gewicht von <1,5 kg
- Ideal für senkrechte und Überkopf-Arbeiten, sowie Arbeiten an schwer zugänglichen Stellen

#### Lieferumfang

- FastFix Schleifteller Ø 90 mm (weich-HT)
- Festool PROTECTOR
- StickFix Schleifschuh V93
- im SYSTAINER SYS 2 T-LOC

#### Technische Daten

- Leistungsaufnahme 400 W
- Drehzahl ROTEX Kurvenbahn ca. 260-520 min<sup>-1</sup>
- Drehzahl Exzenterbewegung ca. 3500-7000 min<sup>-1</sup>
- FastFix Schleifteller Ø 90 mm
- Schleifhub 3 mm
- Anschluss Staubabsaugung Ø 27 mm
- Gewicht 1,5 kg

**473,62** | **398,-**  
 € inkl. MwSt. | € ohne MwSt.

Art. F571819



Video auf  
mima.de





## ETS EC 150 EQ Exzentrerschleifer

Lange Lebensdauer durch EC-Technik und hartmetallbestückte Tellerbremse. Kompakte Bauweise und nur 1,2 kg Gewicht für beste Arbeitsergonomie. Stufenlose Drehzahlvorwahl und -konstanthaltung bei Belastung. Bester Arbeitsschutz durch Vibrations- und Absaugerkennung.

### Technische Daten

- Leistungsaufnahme 400 W
- Drehzahl Exzenterbewegung 6.000 – 10.000 min<sup>-1</sup>
- Schleifhub 3 mm bei EC 150/3, 5mm bei EC 150/5
- Auswechselbarer Schleifteller Ø 150 mm
- Anschluss Staubabsaugung Ø 27 mm
- Gewicht 1,2 kg



Bezeichnung	Lieferumfang	Art.Nr.	€ inkl. MwSt.	€ ohne MwSt.
<b>ETS EC 150/3 EQ-Plus</b>	<b>Ideal für den Feinschliff!</b> <ul style="list-style-type: none"> <li>• StickFix Schleifteller Ø 150/Ø 125 mm FUSION-TEC SW (superweich)</li> <li>• Bedienungswerkzeug</li> <li>• im SYSTAINER SYS 2 T-LOC</li> </ul>	F571870	<b>529,55</b>	445,-
<b>ETS EC 150/5 EQ-Plus</b>	<b>Ideal für den Grob- und Zwischenschliff!</b> <ul style="list-style-type: none"> <li>• StickFix Schleifteller Ø 150 mm FUSION-TEC W-HT (weich-HT)</li> <li>• Bedienungswerkzeug</li> <li>• im SYSTAINER SYS 2 T-LOC</li> </ul>	F571882	<b>529,55</b>	445,-
<b>ETS EC 150/3 EQ-Plus-GQ</b>	<b>Ideal für den Feinschliff!</b> <ul style="list-style-type: none"> <li>• StickFix Schleifteller Ø 150 mm FUSION-TEC SW (superweich)</li> <li>• Saugschlauch D27/22x3,5 m AS-GQ im SYSTAINER SYS 3 T-LOC</li> <li>• Bedienungswerkzeug</li> <li>• im SYSTAINER SYS 2 T-LOC</li> </ul>	F571940	<b>660,45</b>	555,-
<b>ETS EC 150/5 EQ-Plus-GQ</b>	<b>Ideal für den Grob- und Zwischenschliff!</b> <ul style="list-style-type: none"> <li>• StickFix Schleifteller Ø 150 mm FUSION-TEC W-HT (weich-HT)</li> <li>• Saugschlauch D27/22x3,5 m AS-GQ (im SYS 3 T-LOC)</li> <li>• Bedienungswerkzeug</li> <li>• im SYSTAINER SYS 2 T-LOC</li> </ul>	F571951	<b>660,45</b>	555,-

## ETS 150 Exzentrerschleifer

Ermüdungsfreies Arbeiten dank des extrem geringen Gewichts von 1,8 kg und der ergonomischen Bauform.

### Lieferumfang

- **150/5:** StickFix Schleifteller Ø 150 mm FUSION-TEC W-HT (weich-HT)
- **150/3:** StickFix Schleifteller Ø 150 mm FUSION-TEC SW (superweich)
- Filterkassette
- Bedienungswerkzeug

### Technische Daten

- Leistungsaufnahme 310 W
- Schleifhub 3 mm (bei ETS 150/3), 5 mm (bei ETS 150/5)
- Schleifteller Ø 150 mm
- Drehzahl Exzenterbewegung 4.000 - 10.000 U/min
- Gewicht 1,8 kg



Bezeichnung	Art.Nr.	€ inkl. MwSt.	€ ohne MwSt.
<b>ETS 150/3 EQ-Plus</b> Ideal für den Feinschliff! im SYSTAINER SYS 3 T-LOC	F571898	<b>374,85</b>	315,-
<b>ETS 150/3 EQ</b> Ideal für den Feinschliff, im Karton	F571899	<b>339,15</b>	285,-
<b>ETS 150/5 EQ-Plus</b> Ideal für den Grob- und Zwischenschliff, im SYSTAINER SYS 3 T-LOC	F571911	<b>374,85</b>	315,-
<b>ETS 150/5 EQ</b> Ideal für den Grob- und Zwischenschliff, im Karton	F571912	<b>339,15</b>	285,-







## ETS EC 125 EQ Exzentrerschleifer

Lange Lebensdauer durch EC-Technik und hartmetallbestückte Tellerbremse. Stufenlose Drehzahlregelung und -konstanthaltung bei Belastung. Ideal positionierter Tastschalter verhindert unkontrolliertes An- oder Ausschalten. Mit Jetstream-Schleifteller für optimale Absaugung. Optimal geeignet für das Schleifen von Kanten und Formteilen.

### Technische Daten

- Leistungsaufnahme 400 W
- Drehzahl Exzenterbewegung 6.000 – 10.000 min<sup>-1</sup>
- Schleifhub 3 mm
- Auswechselbarer Schleifteller Ø 125 mm
- Anschluss Staubabsaugung Ø 27 mm
- Gewicht 1,2 kg

### Lieferumfang

- StickFix Schleifteller Ø 125 mm
- W-HT (weich-HT)
- Bedienungswerkzeug im SYSTAINER SYS 2 T-LOC

### Lieferumfang

- StickFix Schleifteller Ø 125 mm
- W-HT (weich-HT)
- Saugschlauch D27/22x3,5 m AS-GQ (im SYSTAINER SYS 3 T-LOC)
- Bedienungswerkzeug im SYSTAINER SYS 2 T-LOC

### ETS EC 125/3 EQ-Plus

**522,41** | **439,-**  
 € inkl. MwSt. | € ohne MwSt.

Art. F571894

### ETS EC 125/3 EQ-Plus-GQ

**648,55** | **545,-**  
 € inkl. MwSt. | € ohne MwSt.

Art. F574641



## ETS 125 REQ Exzentrerschleifer

Ermüdungsarm arbeiten: Mit kompakt ergonomischer Bauform, nur 1,2 kg Gewicht und perfekt ausbalancierter Gewichtsverteilung.

### Technische Daten

- Leistungsaufnahme 250 W
- Drehzahl Exzenterbewegung 6000 - 12000 min<sup>-1</sup>
- Schleifhub 2 mm
- Auswechselbarer Schleifteller Ø 125 mm
- Anschluss Staubabsaugung Ø 27 mm
- Gewicht 1,2 kg

### Lieferumfang

- StickFix Schleifteller Ø 125 mm W-HT (weich-HT)
- Festool PROTECTOR
- Longlife-Staubfangbeutel



### im SYSTAINER SYS 2 T-LOC

**320,11** | **269,-**  
 € inkl. MwSt. | € ohne MwSt.

Art. F574636

### im Karton

**291,55** | **245,-**  
 € inkl. MwSt. | € ohne MwSt.

Art. F201213

**RTS 400 REQ RUTSCHER**

**Technische Daten**

- Leistungsaufnahme 250 W
- Leerlaufdrehzahl 6000 - 12000 min<sup>-1</sup>
- Arbeitshübe 12000 - 24000 min<sup>-1</sup>
- Schleifhub 2 mm
- Auswechselbarer Schleifschuh 80 x 130 mm
- Anschluss Staubabsaugung Ø 27 mm
- Gewicht 1,2 kg



Bezeichnung	Lieferumfang	Art.	€ inkl. MwSt.	€ ohne MwSt.
<b>RTS 400 REQ-Plus</b>	<ul style="list-style-type: none"> <li>• StickFix Schleifschuh 80x130 mm</li> <li>• Festool PROTECTOR</li> <li>• Longlife-Staubfangbeutel</li> <li>• im SYSTAINER SYS 2 T-LOC</li> </ul>	F574634	<b>320,11</b>	269,-
<b>RTS 400 REQ</b>	<ul style="list-style-type: none"> <li>• StickFix Schleifschuh 80x130 mm</li> <li>• Festool PROTECTOR</li> <li>• Longlife-Staubfangbeutel</li> <li>• im Karton</li> </ul>	F201224	<b>291,55</b>	245,-

**RS 300 RUTSCHER**

**Lieferumfang Set**

- Filterkassette
- Schleifschuh StickFix 93 x 175 mm
- Schleifschuh in Bügeleisenform

**RS 300 EQ-Set im SYSTAINER SYS 2 T-LOC**

**422,45** € inkl. MwSt.     **355,-** € ohne MwSt.

Art. F567848

**Technische Daten RS 300 EQ-Set**

- Leistungsaufnahme 280 W
- Drehzahl 4.000-10.000 min<sup>-1</sup>
- Schleifhub 2,4 mm
- Auswechselbarer Schleifschuh 93 x 175 mm
- Anschluss Staubabsaugung Ø 27 mm • Gewicht 2,3 kg

**RS 300 Q im Karton, ohne Schleifschuh in Bügeleisenform (ohne Elektronik)**

**320,11** € inkl. MwSt.     **269,-** € ohne MwSt.

Art. F567490



**DTS 400 REQ Deltaschleifer**

**Technische Daten**

- Leistungsaufnahme 250 W
- Leerlaufdrehzahl 6000 - 12000 min<sup>-1</sup>
- Schleifhub 2 mm
- Auswechselbarer Schleifschuh 100 x 150 mm
- Anschluss Staubabsaugung Ø 27 mm
- Gewicht 1,2 kg



Bezeichnung	Lieferumfang	Art.	€ inkl. MwSt.	€ ohne MwSt.
<b>DTS 400 REQ-Plus</b>	<ul style="list-style-type: none"> <li>• StickFix Schleifschuh 100 x 150 mm</li> <li>• Festool PROTECTOR</li> <li>• Longlife-Staubfangbeutel</li> <li>• im SYSTAINER SYS 2 T-LOC</li> </ul>	F574635	<b>320,11</b>	269,-
<b>DTS 400 REQ</b>	<ul style="list-style-type: none"> <li>• StickFix Schleifschuh 100 x 150 mm</li> <li>• Festool PROTECTOR</li> <li>• Longlife-Staubfangbeutel</li> <li>• im Karton</li> </ul>	F201231	<b>291,55</b>	245,-

**DUPLEX LS 130 EQ-Plus Linearschleifer**

**Lieferumfang**

- Profilschuh StickFix Standard
- Profilschuh 90°
- im SYSTAINER SYS 1 T-LOC

**446,25** € inkl. MwSt.     **375,-** € ohne MwSt.

Art. F567850

**Technische Daten**

- Leistungsaufnahme 260 W • Leerlaufdrehzahl 4.000 - 6.000 min<sup>-1</sup>
- Arbeitshübe 8.000 - 12.000 min<sup>-1</sup> • Schleifhub 4 mm • Auswechselbarer Schleifschuh 133 x 80 mm
- Anschluss Staubabsaugung Ø 27 mm • Gewicht 1,7 kg





## ■ BS 75 E-Set Bandschleifer

Perfekte Arbeitsergebnisse bis zu einer Breite von 75 mm bei den unterschiedlichsten Materialien durch die stufenlos einstellbare Bandgeschwindigkeit für Grob- und Feinschliff dank der intelligenten Vollwellen-Elektronik.

### Lieferumfang Set

- Flächenschleifrahmen
- stationäre Einrichtung
- Schleifband P 100
- Absaugadapter • Staubsack
- SYSTAINER SYS Maxi

### Technische Daten

- Leistungsaufnahme 1.010 W
- Schleifband 533 x 75 mm
- Mit Elektronik
- Gewicht 3,8 kg

### BS 75 E-SET/1.010 W

**559,30**

€ inkl. MwSt.

**470,-**

€ ohne MwSt.

Art. F570207

### BS 75 E-PLUS

**446,25**

€ inkl. MwSt.

**375,-**

€ ohne MwSt.

Art. F570203

### Grundpreis für Basisgerät BS 75 im Karton

(inkl. 1 Schleifband P100, Staubsack und Absaugadapter)

Bezeichnung	Wattleistung	Art.Nr.	€ inkl. MwSt.	€ ohne MwSt.
BS 75 ohne Elektronik	700 Watt	F570206	<b>339,15</b>	<b>285,-</b>
BS 75 E mit Elektronik	1.010 Watt	F570204	<b>379,61</b>	<b>319,-</b>



## ■ BS 105 E-Set Bandschleifer

Hohe Durchzugskraft, ausgewogener Schwerpunkt und der schnelle Bandwechsel zeichnen dieses Gerät aus. Mit Vollwellen-Elektronik.

### Technische Daten

- Leistungsaufnahme 1.200 W
- Schleifband 620 x 105 mm
- Mit Elektronik • Gewicht 6,5 kg

### Lieferumfang Set

- Flächenschleifrahmen
- stationäre Einrichtung
- Schleifband P 100
- Absaugadapter
- Staubsack
- SYSTAINER SYS Maxi

### BS 105 E-SET

**830,62**

€ inkl. MwSt.

**698,-**

€ ohne MwSt.

Art. F570212

### Grundpreis für Basisgerät BS 105 im Karton

(inkl. 1 Schleifband P100, Staubsack und Absaugadapter)

Bezeichnung	Art.Nr.	€ inkl. MwSt.	€ ohne MwSt.
BS 105 ohne Elektronik	F570210	<b>571,20</b>	<b>480,-</b>

PASSENDE SCHLEIFBÄNDER siehe Seite 419

## ■ Stationäreinrichtung, SE-BS 75/105

Für BS 75, BS 105, Packungsinhalt 2 St.

**25,23**

€ inkl. MwSt.

**21,20**

€ ohne MwSt.

Art. F490820



## ■ Längsanschlag, LA-BS 75/105

Für BS 75, BS 105, ermöglicht flexibles Abschleifen von Werkstücken.

**33,32**

€ inkl. MwSt.

**28,-**

€ ohne MwSt.

Art. F490821



## ■ Rustofix BMS 180 E Bürstmaschine

### Anwendungsschwerpunkte

- Strukturieren von Holzoberflächen
- Altbausanierung/Fachwerk
- Möbelherstellung
- Bearbeitung von Formteilen

### Technische Daten

- Leistungsaufnahme 1.500 W
- Drehzahl 800 – 4.000 min<sup>-1</sup>
- Gewicht 7,5 kg

### Lieferumfang

- Bürste LD 85 • Bürste KB 80
- Absaughaube • Aufnahmehorn
- Spannflansch • Transportkoffer
- Bedienungswerkzeug



**993,65**

€ inkl. MwSt.

**835,-**

€ ohne MwSt.

Art. F570775

## ZUBEHÖR FESTOOL RUSTOFIX



**LD 85** Zum Strukturieren, mit Litzenstahldraht. Grundkörper aus Stahl.

Art. € inkl. MwSt. € ohne MwSt.

F411549 **142,80** 120,-



**KB 85** Zum Zwischenschleifen, Kunststoffborsten mit eingebettetem Schleifkorn K80. Grundkörper aus Stahl.

Art. € inkl. MwSt. € ohne MwSt.

F411969 **130,90** 110,-



### BG 80

Zum Glätten und Reinigen, mit Sisalborsten. Grundkörper aus Stahl.

Art. € inkl. MwSt. € ohne MwSt.

F411887 **105,91** 89,-



### PLANEX easy Langhalsschleifer

Der neue Langhalsschleifer PLANEX easy ist der leichteste Langhalsschleifer mit Direktantrieb am Markt: wartungsfrei, leicht und intuitiv zu bedienen. Im Trockenbau können so Räume kaum einfacher und schneller vorbereitet werden. Der PLANEX easy ist langlebiger als alles, was Sie bislang kennen. Der büstenlose Motor ohne flexible Welle ist wartungsfrei und sorgt für die optimale Kraftübertragung.

**Technische Daten**

- Leistungsaufnahme 400 W
- Leerlaufdrehzahl 400 - 920 min<sup>-1</sup>
- Auswechselbarer Schleifteller Ø 215 mm
- Schleifmittel Ø 225 mm
- Länge 1,60 m
- Anschluss Staubabsaugung Ø 36/27 mm
- Gewicht 4,0 kg



Bezeichnung	Lieferumfang	Art.	€ inkl. MwSt.	€ ohne MwSt.
<b>LHS-E225 EQ</b>	• StickFix Schleifteller LHS-E Ø 215 mm • in Transporttasche LHS-E 225-BAG	F571934	<b>748,51</b>	629,-
<b>LHS-E225/ CTL36-Set</b>	• StickFix Schleifteller LHS-E Ø 215 mm • Absaugmobil CTL 36 E AC PLANEX • in Transporttasche LHS-E 225-BAG	F574857	<b>1.410,15</b>	1.185,-
<b>LHS-E225/ CTM36-Set</b>	• StickFix Schleifteller LHS-E Ø 215 mm • Absaugmobil CTM 36 E AC PLANEX • in Transporttasche LHS-E 225-BAG	F574858	<b>1.576,75</b>	1.325,-

### Tasche LHS-E 225-BAG

Transporttasche mit Schulterriemen für PLANEX easy, LHS-E 225 EQ. Im Karton

**86,04** € inkl. MwSt. | **72,30** € ohne MwSt.

Art. F202477



### PLANEX LHS 225 EQ-Plus Langhalsschleifer

- Zwei Längen, ein Gerät – mit wenigen Handgriffen zu verlängern oder zu verkürzen
- Starker, schneller Abtrag an Wand und Decke durch robustes, zweistufiges Getriebe
- Einfache Handhabung durch optimalen Schwerpunkt
- Robuste, zuverlässige Antriebskomponenten mit optimaler Kraftausnutzung
- Leichtes gefühltes Gewicht durch regulierbare Ansaugung
- Randnahe Arbeiten durch abnehmbares Bürstensegment

**Anwendungsschwerpunkte**

- Schleifen von Gipskarton und Trockenbauspachtel
- Entfernen von Tapetenresten

**Lieferumfang**

- StickFix Schleifteller Ø 215 mm • im SYSTEMER SYS MAXI

**Technische Daten**

- Leistungsaufnahme 550 W • Drehzahl 340 – 910 min<sup>-1</sup>
- Schleifteller Ø 215 mm • Anschluss für Staubabsaugung Ø 36/27 mm • Gewicht 3,8 kg

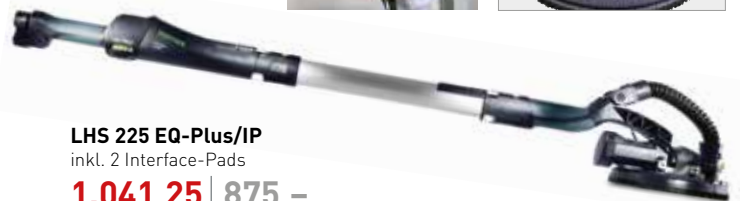

**LHS 225 EQ-Plus/IP**  
inkl. 2 Interface-Pads

**1.041,25** € inkl. MwSt. | **875,-** € ohne MwSt.

Art. F571719

### PLANEX LHS 225-IP/ CTL 36 E AC-Set Langhalsschleifer

**Lieferumfang**

- StickFix Schleifteller Ø 215 mm
- 2 Interface-Pads
- Absaugmobil CTL 36 E AC PLANEX
- im SYSTEMER SYS MAXI

**1.737,40** € inkl. MwSt. | **1.460,-** € ohne MwSt.

Art. F571841

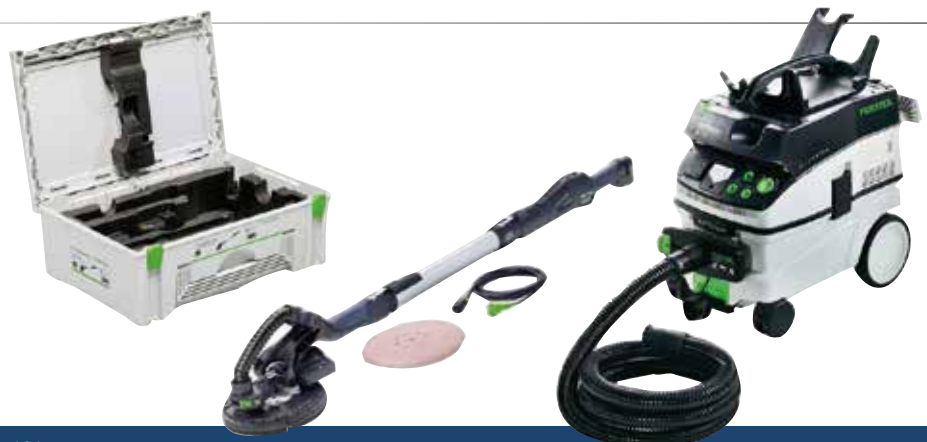

PASSENDE SCHLEIFMITTEL siehe Seite 421



■ **Schleifteller Ø 125** für ES, ETS 125

Art. € inkl. MwSt. € ohne MwSt.



**Schleifteller ST-STF 125/8-M4-J W-HT**  
Weiche Ausführung, für universellen Einsatz auf ebenen und gewölbten Flächen. Hochtemperaturbeständige Klette.  
F492280 **43,32** 36,40



**Schleifteller ST-STF 125/8-M4-J SW**  
Superweiche Ausführung, elastische Struktur, für starke Rundungen und Wölbungen.  
F492282 **43,32** 36,40



**Interface-Pad IP-STF-D120/8-J**  
Als Dämpfung zwischen Schleifscheibe und Schleifteller. Für Schleifarbeiten an geschweiften Teilen und Feinschliff. Höhe 15 mm, Ø 120 mm.  
F492271 **9,16** 7,70

■ **StickFix Schleifteller Ø 125** für ETS EC 125, LEX 125

Art. € inkl. MwSt. € ohne MwSt.



**Schleifteller ST-STF 125/8-M8-J W-HT**  
Weiche Ausführung, für universellen Einsatz auf ebenen und gewölbten Flächen. Hochtemperaturbeständige Klette.  
F492286 **44,51** 37,40



**Schleifteller ST-STF 125/8-M8-J SW**  
Superweiche Ausführung, elastische Struktur, für starke Rundungen und Wölbungen.  
F492288 **44,51** 37,40



**Schleifteller ST-STF 125/8-M8-J H**  
Harte Ausführung. Hohe Kantenfestigkeit. Für ebene Flächen und schmale Kanten. Hochtemperaturbeständige Klette.  
F492284 **44,51** 37,40



**Interface-Pad IP-STF-D120/8-J**  
Als Dämpfung zwischen Schleifscheibe und Schleifteller. Für Schleifarbeiten an geschweiften Teilen und Feinschliff. Ø 120 mm, Höhe 15 mm.  
F492271 **9,16** 7,70

■ **PoliStick Polierteller** für RAP 80/150

Art. € inkl. MwSt. € ohne MwSt.



**Polierteller, PT-STF-D80-M14** zur Aufnahme des Polierzubehörs, mit integriertem Dämpfer zur optimalen Druckverteilung beim Polieren, Ø 70 mm, Höhe 20 mm, Pkg.Inhalt 1 St.  
F488337 **26,30** 22,10



**Polierteller, PT-STF-D150-M14** zur Aufnahme des Polierzubehörs, mit integriertem Dämpfer zur optimalen Druckverteilung beim Polieren, Ø 125 mm, Höhe 25 mm, Pkg.Inhalt 1 St.  
F488342 **30,23** 25,40

■ **Schleifteller Ø 150 mm** für ET 2, ES 150, ETS 150, ETS EC 150, RO 2, RO 150, LET, LEX 150, WTS 150/7.

Art. € inkl. MwSt. € ohne MwSt.



**Schleifteller ST-STF D150/17FT-M8-SW**  
Superweiche Ausführung, elastische Struktur, zum Schleifen von Rundungen, Sicken und Kanten, MULTI-JETSTREAM, Anschlussgewinde M8  
F498986 **47,48** 39,90



**Schleifteller ST-STF D150/17FT-M8-W-HT**  
Weiche Ausführung, hochtemperaturbeständige Klette, für robusten und universellen Einsatz, MULTI-JETSTREAM, hohe Kantenfestigkeit, Anschlussgewinde M8  
F498987 **47,48** 39,90



**Schleifteller ST-STF D150/17FT-M8-H-HT**  
Harte Ausführung, hohe Kantenfestigkeit, optimal zum Schleifen ebener Flächen, hochtemperaturbeständige Klette, MULTI-JETSTREAM, Anschlussgewinde M8  
F498988 **47,48** 39,90

■ **Polierteller**

Art. € inkl. MwSt. € ohne MwSt.



**Polierteller PT-STF-D150 M8**  
Zur Aufnahme des Polierzubehörs. Ø 135 mm. Höhe 10 mm.  
F496152 **21,30** 17,90



**Interface-Pad IP-STF D 150/17 MJ**  
Als Dämpfungselement zwischen Schleifscheibe und Schleifteller. Optimale Dicke für Schleifarbeiten an stark gewölbten Bauteilen. Ø 145 mm, Höhe 15 mm.  
F496647 **11,42** 9,60



**Interface-Pad IP-STF D 150/17 MJ-S2x**  
Als Dämpfungselement zwischen Schleifscheibe und Schleifteller. Optimale Dicke für Schleifarbeiten an Karosserien und ähnlich geformten Bauteilen. Ø 145 mm, Höhe 5 mm. 2 Stk.  
F499257 **18,56** 15,60

■ **Schleifteller Ø 225** für LHS 225

Art. € inkl. MwSt. € ohne MwSt.



Für universellen Einsatz auf ebenen Flächen, hochtemperaturbeständige Klette, für robusten Einsatz, Ø 215 mm  
F495168 für LHS 225 **87,94** 73,90  
F201895 für LHS-E225 easy **87,94** 73,90

■ **Schleifteller Ø 115** für RAS 115

Art. € inkl. MwSt. € ohne MwSt.



**Schleifteller, ST-STF-D115/0-M14 W**  
Weiche Ausführung, für universellen Einsatz auf ebenen und gewölbten Flächen, Anschlussgewinde M14  
F484173 **20,59** 17,30



**Adapter, AD-D10/M14** für Festool Rührstäbe  
Zur Aufnahme in Bohrfutter, für Schleifteller mit M14-Gewinde zur Aufnahme in Bohrmaschinen, für Polierteller Ø 80 zur Aufnahme in Akkubohrschrauber. Spann-Ø 10 mm.  
F483944 **17,26** 14,50

■ **FastFix Schleifteller Ø 90 mm für RO 90**

Art. € inkl. MwSt. € ohne MwSt.



**FastFix Schleifteller, ST-STF D90/7 FX H-HT**  
Harte Ausführung. Hochtemperaturbeständige Klette. Für ebene Flächen und schmale Kanten.  
F495623 **28,92** 24,30



**FastFix Schleifteller, ST-STF D90/7 FX W-HT**  
Weiche Ausführung. Hochtemperaturbeständige Klette. Für universellen Einsatz auf ebenen und gewölbten Flächen.  
F496804 **28,92** 24,30



**FastFix Polierteller PT-STF-D90 FX-R090**  
Zur Aufnahme von Polierzubehör mit Durchmesser 80 mm. Polieren von Möbelkanten. Polieren kleiner Flächen. Ø 75 mm.  
F495625 **28,92** 24,30



**FastFix Schleifschuh, SSH-GE-STF-R090 DX**  
Passend für Schleifmittel 93 V. Tischplatte ohne auswechselbaren Schleifschuh. Grob-, Zwischen- und Feinschliff.  
F496802 **23,68** 19,90



**FastFix Schleifschuh, LSS-STF-R090 V93/6**  
Passend für Schleifmittel 93 V. Tischplatte inkl. auswechselbarem Schleifschuh. Zum Schleifen in engen Zwischenräumen.  
F496803 **28,92** 24,30



**FastFix Schleifschuh, LSS-STF-R090 V93 E**  
Für den Einsatz mit Lamellenschleifschuh. Ersatz-Schleifaufgabe für Lamellenschleifschuh.  
F497483 **18,09** 15,20



**Interface-Pad, IP-STF-D90/6**  
Als Dämpfungselement zwischen Schleifscheibe und Schleifteller. Schleifen starker Rundungen und Wölbungen.  
F497481 **7,38** 6,20



**Schleifschuh StickFix**  
Schleifen von Eckbereichen. Durch einfaches Drehen ist die Spitze des Schleifschuhs dreifach verwendbar. Mit Druckknopf. Inhalt jeweils 2 Stück.



**StickFix hart**  
SSH-STF-V93/6-H/2 F488716 **14,16** 11,90

**StickFix weich**  
SSH-STF-V93/6-W/2 F488715 **14,16** 11,90

■ **FastFix Schleifteller Ø 150 mm für RO 150 FEQ**

Art. € inkl. MwSt. € ohne MwSt.



**FastFix Schleifteller, ST-STF D150/17MJ-FX-W-HT**  
Weiche Ausführung, hochtemperaturbeständige Klette, für universellen Einsatz auf ebenen und gewölbten Flächen, FastFix Anschluss, MULTI-JETSTREAM.  
F496147 **42,84** 36,-



**FastFix Schleifteller, ST-STF D150/17MJ-FX-H-HT**  
Harte Ausführung, hochtemperaturbeständige Klette, hohe Kantenfestigkeit, für ebene Flächen und schmale Kanten, FastFix Anschluss, MULTI-JETSTREAM.  
F496149 **42,84** 36,-

■ **FastFix Schleifteller Ø 125 mm für RO 125 FEQ**

Art. € inkl. MwSt. € ohne MwSt.

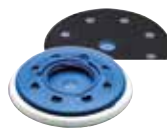

**FastFix Schleifteller, ST-STF D125/8 FX-H-HT**  
Harte Ausführung, hohe Kantenfestigkeit, für ebene Flächen und schmale Kanten.  
F492127 **35,70** 30,-



**FastFix Schleifteller, ST-STF D125/8 FX-W-HT**  
Weiche Ausführung, für universellen Einsatz auf ebenen und gewölbten Flächen; hochtemperaturbeständige Klette.  
F492125 **35,70** 30,-



**FastFix Schleifteller, ST-STF D125/8 FX-SW**  
Superweiche Ausführung, elastische Struktur; für starke Rundungen und Wölbungen.  
F492126 **35,70** 30,-



**FastFix Polierteller PT-STF-D125 FX-R0125**  
Zur Aufnahme des Polierzubehörs. Ø 115 mm. Höhe 10 mm.  
F492128 **20,71** 17,40



**FastFix Lamellenteller, LT-STF D125/R0125**  
Zum Schleifen von Lamellen.  
F492129 **37,49** 31,50



**Interface-Pad, IP-STF D 120/8-J**  
Als Dämpfungselement zwischen Schleifscheibe und Schleifteller, Höhe 15 mm, Ø 120 mm.  
F492271 **9,16** 7,70



**FastFix Schleifteller, ST-STF D150/17MJ-FX-SW**  
Superweiche Ausführung, elastische Struktur, für starke Rundungen und Wölbungen, FastFix Anschluss, MULTI-JETSTREAM.  
F496144 **42,84** 36,-



**FastFix Polierteller PT-STF-D150 FX**  
Zur Aufnahme des Polierzubehörs. Ø 135 mm. Höhe 10 mm.  
F496151 **28,68** 24,10



**Interface-Pad, IP-STF D 150/17 MJS2**  
Als Dämpfungselement zwischen Schleifscheibe und Schleifteller, Höhe 5 mm, Ø 145 mm.  
F499257 **18,56** 15,60





## Schleifschuhe und -zubehör

Art. € inkl. MwSt. € ohne MwSt.

### Schleifschuh StickFix, SSH-STF-115x225/10

Für RS 200, RS 2, RS 100, RS 1,  
Maße 115 x 225 mm

F483679 **31,65** 26,60



### Schleifschuh StickFix, SSH-STF-93x175/8

Für RS 300, RS 3, LRS 93, Maße 93 x 175 mm

F483905 **26,89** 22,60



### Schleifschuh StickFix, SSH-STF-V93x266/14

Für RS 300, RS 3, LRS 93, Maße 93 x 266 mm

F486418 **38,44** 32,30

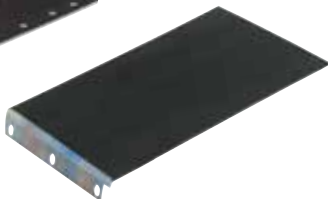

### Schleifunterlage, SU/GG-BS 75

Für BS 75; aus Gewebe/Graphit  
Packungsinhalt 2 St.

F490823 **12,61** 10,60

### Schleifschuh StickFix, SSH-STF-80x130/12

Für RTS 400, RS 400, Maße 80 x 130 mm

F489252 **22,49** 18,90



### Schleifschuh StickFix, SSH-STF-80x130/8

Für RS 4, Maße 80 x 130 mm

F483906 **22,97** 19,30



### Schleifschuh, SSH-STF-Delta100x150/7

Für DTS 400, DS 400, Maße 100 x 150 mm

F493723 **25,70** 21,60



### Schleifunterlage, SU/GG-BS 105

Für BS 105; aus Gewebe/Graphit  
Packungsinhalt 2 St.

F490825 **14,28** 12,-

## Zubehör Linearschleifer DUPLEX LS 130

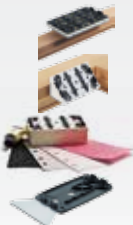

Bezeichnung	Erläuterung	Art.	€ inkl. MwSt.	€ ohne MwSt.
<b>Flach-Schleifschuh SSH-STF-LS130-F</b>	Standard-Ausführung, Maße 80 x 130 mm	F490161	<b>26,30</b>	22,10
<b>Falz-Profilschuh SSH-STF-LS130-90 GR</b>	90 Grad, Maße 80 x 130 mm	F490162	<b>28,44</b>	23,90
<b>Selbstbau-Kit SSH-STF-LS130 Kit</b>	Bausatz zur Erstellung eines beliebigen Profilschuhs	F490780	<b>40,82</b>	34,30
<b>Schaber SSH-LS130-B100</b>	Zum Entfernen von Belägen, Breite 100 mm	F491199	<b>20,94</b>	17,60

## SHINEX RAP 150 Rotationspolierer

Länger arbeiten durch ergonomische Bauform und leichtes Gewicht. Gasgebeschalter, Drehzahlvorwahl und -konstanthaltung, Sanftanlauf. Temperaturabhängiger Überlastschutz. Stark belastbar durch 2-stufiges Getriebe. Angenehme Greiftemperatur durch Kühlkörper. Polieren von verschiedenen Oberflächen: Lacke, Mineralwerkstoffe, ...

### Technische Daten

- Leistungsaufnahme 1200 W
- Leerlaufdrehzahl 900 – 2100 min<sup>-1</sup>  
RAP 150-14= 600 – 1400 min<sup>-1</sup>
- Max. Polierteller-Ø 150 mm
- Spindel M14
- Gewicht 2,1 kg



Bezeichnung	Lieferumfang	Art.	€ inkl. MwSt.	€ ohne MwSt.
<b>SHINEX RAP 150-14 FE</b>	• Zusatzhandgriff • StickFix Polierteller Ø 125 mm für PoliStick max. Ø 150 mm • im Karton (max. Drehzahl 1.400 min <sup>-1</sup> )	F570809	<b>473,62</b>	398,-
<b>SHINEX RAP 150-21 FE</b>	• Zusatzhandgriff • StickFix Polierteller Ø 125 mm für PoliStick max. Ø 150 mm • im Karton (max. Drehzahl 2.100 min <sup>-1</sup> )	F570811	<b>473,62</b>	398,-
<b>SHINEX RAP 150-21 FE-Set Wood</b>	• Zusatzhandgriff • StickFix Polierteller Ø 125 mm für PoliStick max. Ø 150 mm • Lackziehklinge • StickFix Schleifscheiben-Mix • Poliermittel MPA 5010 OR • Poliermittel MPA 9010 BL • PoliStick Polierschwamm Ø 150 mm OR W, orange, mittel, gewaffelt • PoliStick Polierschwamm Ø 150 mm BL W, blau, mittelfein, gewaffelt • PoliStick Premium-Lammfell Ø 150 mm • Microfaser Poliertuch • Finishreiniger • im SYSTAINER SYS MAXI (max. Drehzahl 2.100 min <sup>-1</sup> )	F574907	<b>624,75</b>	525,-

## HK 132 E Handkreissäge

### Stärken und Nutzen

- Präzise Auflage durch großflächige Tischplatte
- Problemloses Ansägen auch bei Gehrungsschnitten durch Pendelhauben-Fernbedienung
- Sichere Führung und Handhabung durch Pistolengriff in der Schnittebene und Griffbügel für Gehrungsschnitte
- Exakte Gehrungsschnitte bis 60° durch stabiles Schwenklager und präzise Skala
- Hohe Stabilität und lange Lebensdauer durch dreifach gelagerte Antriebswelle
- Komfortabel durch SSB-Elektronik: Sanftanlauf, konstante Drehzahl, Überlastschutz und Wicklungstemperaturüberwachung
- Sichere und präzise Führung durch praktisches Anschlagssystem: Parallelanschlag, Tischverbreiterung und Führungsanschlag für Führungsschienen

### Anwendungsschwerpunkte

- Kapp-, Gehrungs-, Längsschnitte und Schifterschnitte in Holz und Dämmstoffen bis 132 mm Materialstärke
- Umbauset Kerventräse: erstellen von Kernen mit maximaler Frästiefe von 38 mm
- Umbauset Abplattthobel: erstellen von Überplattungen bis zu einer Tiefe von 80 mm und einer Breite von 50 mm



### Technische Daten HK 132 E

- Leistungsaufnahme 2.300 W
- Schnitttiefe 0°; 90° 50 – 132 mm
- Schnitttiefe 45°/60° 85/50 mm
- Leerlaufdrehzahl 2.200 min<sup>-1</sup>
- Gehrungsschnitte 0 – 60°
- Gewicht 18 kg

**1.901,62** **1.598,-**

€ inkl. MwSt.

€ ohne MwSt.

Art. F769531



## HK 132 E Handkreissäge + Kerveneinrichtung

### Inklusive

- Hartmetall-Sägeblatt W24
- Parallelanschlag und Tischverbreiterung
- 10 m Anschlusskabel
- Kerveneinrichtung RS-HK 160 x 80
- im Karton

### Technische Daten

- Max. Fräsbreite 80 mm
- Max. Frästiefe 0 – 38 mm

**2.552,55** **2.145,-**

€ inkl. MwSt.

€ ohne MwSt.

Art. F561755

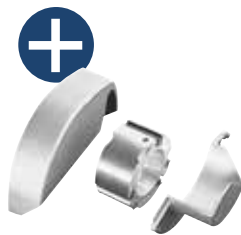

## HK 132 E Handkreissäge + Hobeleinrichtung

### Inklusive

- Hartmetall-Sägeblatt W24
- Parallelanschlag und Tischverbreiterung
- 10 m Anschlusskabel
- Hobeleinrichtung NS-HK 250 x 50
- im Karton

### Technische Daten

- Max. Hobelbreite 50 mm
- Max. Hobeltiefe 80 mm

**2.522,80** **2.120,-**

€ inkl. MwSt.

€ ohne MwSt.

Art. F561754



## CM 150 Kettenstemmer

### Leicht – handlich – leistungstark!

Das Multitalent zum Stemmen und Schlitten. Hohe Durchzugskraft, vielseitiger Einsatz.

### Technische Daten

- Leistungsaufnahme 2.000 W (230V)
- Stemmtiefe 100/150 mm
- Einstellbereich Seitenanschlag 0-150 mm
- Kettengarnitur 28 / 40 / 100 A
- Drehzahl Kettenritzel 4.250 min<sup>-1</sup>
- Gewicht 8,5 kg

### Inklusive

- Seitenanschlag
- Tiefenanschlag
- Fräsketten-Garnitur
- Anschlusskabel 10 m

Andere Kettengarnituren auf Anfrage!



**2.076,55** **1.745,-**

€ inkl. MwSt.

€ ohne MwSt.

Art. F769534

### ZUBEHÖR

## GM 145 Führungssystem zum Stemmen

### Für CM 150 Kettenstemmer!

Einfacher Einbau, integrierte Gasdruckfeder, Seitenanschlag stufenlos einstellbar 5 – 150 mm, für Kettengarnituren 100 – 150 mm lang, zum Stemmen.

### Inklusive

- Gasdruckfeder
- Tiefenanschlag
- Seitenanschlag



**458,15** **385,-**

€ inkl. MwSt.

€ ohne MwSt.

Art. F769541



## PL 205 E Balkenhobel

Balkenhobel mit Turbo-Spanauswurf

### Lieferumfang

- Messerwelle mit Spannleisten und 2 Trimmetall-Wendehobelmesser 19 x 1 x 205 mm
- Steckschlüssel SW 8
- 10 m Anschlusskabel
- im Karton

### Technische Daten

- Leistungsaufnahme 2.000 W
- Leerlaufdrehzahl 13.500 min<sup>-1</sup>
- Hobelbreite 205 mm
- Hobeltiefe einstellbar 0-3 mm
- Gewicht 13 kg



**1.636,25** € inkl. MwSt.    **1.375,-** € ohne MwSt.

Art. F769532

## PL 245 E Balkenhobel

Balkenhobel mit Turbo-Spanauswurf

### Lieferumfang

- Messerwelle mit Spannleisten und 2 Trimmetall-Wendehobelmesser 19 x 1 x 245 mm
- Steckschlüssel SW 8
- 10 m Anschlusskabel
- im Karton

### Technische Daten

- Leistungsaufnahme 2.300 W
- Leerlaufdrehzahl 13.000 min<sup>-1</sup>
- Hobelbreite 245 mm
- Hobeltiefe einstellbar 0-3 mm
- Gewicht 15,7 kg

**2.153,90** € inkl. MwSt.    **1.810,-** € ohne MwSt.

Art. F769533

## UNIVERS SSU 200 EB Schwertsäge

200 mm Schnitttiefe bei 6,5 kg Gewicht. Exakte Schnitte durch integrierte Führungsnut im Alu-Druckgusstisch zum Einsatz mit der Führungsschiene. Vielseitig einsetzbar für Gehrungsschnitte bis 60°. Zuschnitt druckfester Dämmstoffe wie Holzfaserplatten, PUR, Polystyrol, etc. Kapp-, Gehrungs-, Längs- und Schifterschnitte in Holz.



### Technische Daten

- Nennaufnahme 1.600 W
- Schnitttiefe 0°;90°/45°/60° 200/140/100 mm
- Gehrungsschnitte 0-60°
- Drehzahl (Leerlauf) 4.600 min<sup>-1</sup>
- Schnittgeschwindigkeit (Leerlauf) 10,6 m/s
- Gewicht 6,5 kg

### Lieferumfang

- Sägekette Uni SC 3/8"-91 U-39E
- Kettenhaftöl 250 ml
- 7,5 m Anschlusskabel
- im SYSTEMER SYS 5 T-LOC

Bezeichnung	Art.	€ inkl. MwSt.	€ ohne MwSt.
SSU 200 EB-Plus-FS inkl. Führungsschiene FS 800/2	F769010	<b>1.011,50</b>	<b>850,-</b>
SSU 200 EB-Plus	F767995	<b>975,80</b>	<b>820,-</b>

## IS 330 EB Schwertsäge

Zuschnitt druckfester Dämmstoffe wie z.B. Holzfaser, PUR oder EPP. Ideal für die Baustelle: Zuschnitt dickster Dämmstoffe dank Schnitttiefe von 330 mm bei 7,0 kg Gewicht. 60°-Gehrungsschnitte mit einer Schnitttiefe von 165 mm. Schnurgerade und ausrissfreie Schnitte dank FESTOOL Führungsschiene.



### Technische Daten

- Nennaufnahme 1.600 W
- Schnitttiefe 0°;90°/45°/60° 330/230/165 mm
- Drehzahl (Leerlauf) 4.600 min<sup>-1</sup>
- Gehrungsschnitte 0-60°
- Schnittgeschwindigkeit (Leerlauf) 12 m/s
- Schwertstellung 0-10°
- Gewicht 7,0 kg

### Lieferumfang

- Sägekette Iso SC 3/8"-90 I-57E
- Sägekette Iso Hard SC 3/8"-91 IH-57E
- Kettenhaftöl 250 ml
- 7,5 m Anschlusskabel
- im Karton

Bezeichnung	Art.	€ inkl. MwSt.	€ ohne MwSt.
IS 330 EB-FS inkl. Führungsschiene FS 1400/2	F769006	<b>1172,15</b>	<b>985,-</b>
IS 330 EB	F767998	<b>1117,41</b>	<b>939,-</b>

## DSG-AG 125 Plus Diamant-Schleifsystem

### Lieferumfang

- Winkelschleifer AG 125-14 DE
- Absaughaube
- im SYSTEMER SYS 3 T-LOC

### Technische Daten

- Nennaufnahme 1.400 W
- Drehzahl Leerlauf 3.500 – 11.000 min<sup>-1</sup>
- Scheiben- Ø 125 / 130 mm
- Anschlussstaubabsaugung Ø 36 / 27 mm



### Ersatzbürstenkranz für DSG-AGP 125

**16,90** € inkl. MwSt.    **14,20** € ohne MwSt.

Art. F769081

**267,75** € inkl. MwSt.    **225,-** € ohne MwSt.

Art. F768997

**Diamantscheiben DIA Ø 130 mm / Innen-Ø 25/22,2 mm**, Geeignet für die Gerätetypen RG 130, DSG-AG 125, RGP 130, AGP 125

## DIA HARD-D130-ST

Für harten Altbeton, Epoxidharze auf hartem Untergrund, Beschichtungen und Farben auf Beton.



**89,25** € inkl. MwSt.    **75,-** € ohne MwSt.

Art. F499972

## DIA ABRASIVE-D130-ST

Für stark sandhaltige Materialien, Estrich, Frischbeton, Kleber auf Estrich, Kalksandstein und Porenbeton.



**89,25** € inkl. MwSt.    **75,-** € ohne MwSt.

Art. F499973



## RENOFIX RG 130 E Diamantschleifer

### Das Diamant-Ass.

Diamantschleifer mit idealer Drehzahl für Diamantwerkzeuge. Schneller Abtrag und Arbeitsfortschritt mit 1.600 Watt-Motor. Arbeiten direkt bis zur Wand durch abklappbares Segment. Sichere und schnelle Arbeit an der Wand durch integrierten Wandanschlag. Die optimale Lösung zur Materialentfernung beim Renovieren und Sanieren.



#### Lieferumfang

- Führungstisch • Spannflanschgarnitur
- Stimlochschlüssel • im SYSTAINER SYS 5 T-LOC

Bezeichnung	Art.	€ inkl. MwSt.	€ ohne MwSt.
RG 130 E-Plus	F768809	<b>648,55</b>	545,-
RG 130 E-Set DIA HD inkl. Diamantscheibe DIA HARD-D130	F768977	<b>772,31</b>	649,-

ZUBEHÖR FÜR DIAMANTSCHLEIFER siehe Katalog Seite 429

#### Technische Daten

- Nennaufnahme 1.600 W
- Drehzahl (Leerlauf) 3.000-7.700 min<sup>-1</sup>
- Werkzeugdurchmesser 130 mm
- Werkzeugaufnahme D25/M14
- Anschluss-Staubabsaugung- Ø 36 mm
- Gewicht 3,8 kg

Bezeichnung	Art.	€ inkl. MwSt.	€ ohne MwSt.
RG 130 E-Set DIA ABR inkl. Diamantscheibe DIA ABRASIVE-D130	F768978	<b>772,31</b>	649,-
RG 130 E-Set DIA TH inkl. Diamantscheibe DIA THERMO-D130	F768981	<b>821,10</b>	690,-



## RENOFIX RG 80 E Renovierungsfräse

### Das Multitalent für Wände, Decken und Böden.

Universelle Renovierungsfräse mit idealer Drehzahl zur Bearbeitung weicher Materialien, sowie der Möglichkeit zum Einsatz von DIA-Werkzeugen. Kompakt, handlich und leistungsstark durch 1.100 Watt-Motor. Konstante Drehzahl unter Last durch Leistungselektronik mit Tacho-Generator. Der Spezialist mit dem breiten Anwendungsspektrum. Die optimale Lösung zur Materialentfernung beim Renovieren und Sanieren.

#### Lieferumfang

- Absaughaube • Zusatzhandgriff VIBRASTOP
- Innensechskantschlüssel
- im SYSTAINER SYS 3 T-LOC



Bezeichnung	Art.	€ inkl. MwSt.	€ ohne MwSt.
RG 80 E-Plus	F768016	<b>612,85</b>	515,-
RG 80 E-Set SZ inkl. Werkzeugkopf SZ-RG 80	F768966	<b>696,15</b>	585,-

Bezeichnung	Art.	€ inkl. MwSt.	€ ohne MwSt.
RG 80 E-Set DIA HD inkl. Werkzeugkopf DIA HARD-RG 80	F768967	<b>736,61</b>	619,-
RG 80 E-Set DIA ABR inkl. Werkzeugkopf DIA ABRASIVE-RG 80	F768968	<b>736,61</b>	619,-



## RENOFIX RG 150 E Renovierungsfräse

### Das Großflächen-Ass.

Renovierungsfräse mit idealer Drehzahl zur Bearbeitung weicher Materialien auf großen Flächen. Robust und durchzugstark durch 1.600 Watt-Motor. Bequeme und sichere Handhabung durch „D“-Griffe. Der Spezialist für große Flächen. Die optimale Lösung zur Materialentfernung beim Renovieren und Sanieren.

#### Lieferumfang

- Abzieher • Steckschlüssel • im SYSTAINER SYS 5 T-LOC

Bezeichnung	Art.	€ inkl. MwSt.	€ ohne MwSt.
RG 150 E-Plus	F768019	<b>874,65</b>	735,-
RG 150 E-Set SZ inkl. Werkzeugkopf SZ-RG 150	F768984	<b>1.153,11</b>	969,-

#### Lieferumfang

- Abzieher • Steckschlüssel
- im SYSTAINER SYS 5 T-LOC

Bezeichnung	Art.	€ inkl. MwSt.	€ ohne MwSt.
RG 150 E-Set DIA HD inkl. Werk- zeugkopf DIA HARD-RG 150	F768985	<b>1.184,05</b>	995,-
RG 150 E-Set DIA ABR inkl. Werk- zeugkopf DIA ABRASIVE-RG 150	F768986	<b>1.184,05</b>	995,-





## DSC-AG 125 Plus Diamant-Trennsystem

Präzise trennen ohne Staub.

### Technische Daten

- Leistungsaufnahme 1.400 W
- Leerlaufdrehzahl 3.500 – 11.000 min<sup>-1</sup>
- Scheiben Ø 125 mm
- Abstand seitlich 32 mm
- Abstand vorne 78 mm
- Schnitttiefe mit/ohne Führungsschiene 27/23 mm
- Anschluss Staubabsaugung Ø 36/27 mm
- Gewicht Haube/System 2,2/4,1 kg



### Lieferumfang

- Winkelschleifer AG 125-14 D • Absaughaube DCC-AG 125
- Diamantscheibe ALL-D125 Premium • im SYSTAINER SYS 4 T-LOC

Bezeichnung	Art.	€ inkl. MwSt.	€ ohne MwSt.
DSC-AG 125 Plus	F767996	<b>327,25</b>	275,-

## DSC-AG 230 Diamant-Trennsystem

Präzise trennen ohne Staub.

### Technische Daten

- Leistungsaufnahme 2.600 W
- Leerlaufdrehzahl 6.500 min<sup>-1</sup>
- Scheiben Ø 230 mm
- Abstand seitlich 35 mm
- Abstand vorne 85 mm
- Schnitttiefe mit/ohne Führungsschiene 63/59 mm
- Anschluss Staubabsaugung Ø 36/27 mm
- Gewicht Haube/System 3,2/8,9 kg

### Lieferumfang

- Winkelschleifer AG 230
- Absaughaube DCC-AG 230
- Diamantscheibe ALL-D230 Premium
- im Koffer



Bezeichnung	Art.	€ inkl. MwSt.	€ ohne MwSt.
DSC-AG 230	F767997	<b>511,70</b>	430,-
DSC-AG 230-FS			
inkl. Führungsschiene FS 800/2	F769001	<b>547,40</b>	460,-

## DSC-AG 125 FH Diamant-Trennsystem

Hohe Absaugeffektivität für staubarme Trennarbeiten. Sehr gute Sicht auf die Schnittstelle für präzise, freie Zuschnitte. Ermöglicht durch Öffnen der Absaughaube randnahes Arbeiten nach vorne. Regelbare Drehzahl für materialgerechtes Arbeiten. Zuschneiden und Ablängen mineralischer Plattenwerkstoffe wie Fliesen und Naturstein.

### Technische Daten

- Leistungsaufnahme 1.400 W
- Leerlaufdrehzahl 3.500 – 11.000 min<sup>-1</sup>
- Scheiben-Ø 125 mm
- Abstand seitlich /vorne 23/16 mm
- Schnitttiefe 27 mm
- Anschluss Staubabsaugung Ø 36/27 mm
- Gewicht Haube/System 0,6/2,9 kg



### Lieferumfang

- Winkelschleifer AG 125
- Absaughaube DCC-AG 125 FH
- Diamantscheibe ALL-D125 Standard
- Tischplatte TP-DSC-AG 125 FH
- Zusatzhandgriff VIBRASTOP
- im SYSTAINER SYS 3 T-LOC



**279,65** € inkl. MwSt. | **235,-** € ohne MwSt.

Art. F769954

**Absaughaube**  
DCC-AG 125 FH

**87,11** € inkl. MwSt. | **73,20** € ohne MwSt.

Art. F769953

## CLEANTEC CTL/CTM 36 E AC HD Absaugmobil

Der Baustellensauger mit automatischer Abreinigung.

Absaugung von Elektrowerkzeugen wie z.B. Sanierungsfräsen oder Mauernutfräsen. Zur Reinigung der Baustelle, z.B. im Sanierungsbereich.

### Technische Daten

- Leistungsaufnahme 350-1.200 W
- Volumenstrom max. 3.900 l/min
- Unterdruck max. 24.000 Pa
- Filteroberfläche 6.318 cm<sup>2</sup>
- Netzanschlusskabel, gummi-isoliert 7,5 m
- Behältervolumen 36 l
- Abmessungen (LxBxH) 673x365x522 mm
- Anschlusswert Gerätesteckdose max. 2.400 W
- Gewicht 15 kg

### Lieferumfang

- High Performance Hauptfilter
- SELFCLEAN-Filtersack
- Entsorgungssack
- Saugschlauch Antistatik Ø 36/32 mm x 3,5 m AS mit drehbaren Anschlussmuffen
- Verschlusschieber ComfortClean
- Zubehörbox
- im Karton



### CTL 36 E AC HD

Zulassung für Staubklasse L

**755,65** € inkl. MwSt. | **635,-** € ohne MwSt.

Art. F584167

### CTM 36 E AC HD

Zulassung für Staubklasse M

**938,91** € inkl. MwSt. | **789,-** € ohne MwSt.

Art. F584171

**MX 1000 E EF HS3R Rührwerk**

Universelles 1-Gang Rührwerk für Mischanwendungen bis 40 l. Ideal zum Mischen von Ausgleichsmassen, Fliesenkleber, Mörtel, Putz und größeren Mengen flüssiger Materialien.

**Lieferumfang**

- Rührstab HS 3 120x600 R M14
- Adapter ErgoFix • Doppelmaulschlüssel
- im Karton

**Technische Daten**

- Leistungsaufnahme 1.020 W
- Leerlaufdrehzahl 360-630 min<sup>-1</sup>
- Werkzeugaufnahme M14/ErgoFix
- Spannhals-Ø 57 mm
- Max. Rührkorb-Ø 120 mm
- Mischmenge 40 l
- Gewicht 4,5 kg



**243,95** € inkl. MwSt. | **205,-** € ohne MwSt.  
Art. F768001

**MX 1000/2 E EF HS3R Rührwerk**

2-Gang Rührwerk für Mischanwendungen bis 40 l. Ideal zum Mischen von Ausgleichsmassen, Fliesenkleber, Mörtel, Putz und größeren Mengen flüssiger Materialien. 1. Gang mit maximaler Kraft ist ideal für Daueranwendungen und schwere Materialien. 2. Gang ist der Schnellmischgang zum noch leichteren und schnelleren Mischen von Farbe, Fliesenkleber, etc.

**Lieferumfang**

- Rührstab HS 3 120x600 R M14
- Adapter ErgoFix • Doppelmaulschlüssel • im Karton

**Technische Daten**

- Leistungsaufnahme 1.020 W
- Leerlaufdrehzahl 1. Gang/2. Gang 360-630/580-1.010 min<sup>-1</sup>
- Werkzeugaufnahme M14/ErgoFix
- Spannhals-Ø 57 mm
- Max. Rührkorb-Ø 120 mm
- Mischmenge 40 l
- Gewicht 4,9 kg

**291,55** € inkl. MwSt. | **245,-** € ohne MwSt.  
Art. F768003

**MX 1200 E EF HS3R Rührwerk**

1-Gang Rührwerk mit 1.200 Watt für Mischanwendungen bis 60 l. Ideal zum Mischen von Fertigputz, Gips, Ausgleichsmassen, Fliesenkleber, Mörtel, Beton, Zement, etc.

**Lieferumfang**

- Rührstab HS 3 140x600 R M14 • Adapter ErgoFix
- Doppelmaulschlüssel • im Karton

**Technische Daten**

- Leistungsaufnahme 1.200 W
- Leerlaufdrehzahl 360-630 min<sup>-1</sup>
- Werkzeugaufnahme M14/ErgoFix
- Spannhals-Ø 57 mm
- Max. Rührkorb-Ø 140 mm
- Mischmenge 60 l
- Gewicht 4,5 kg



**339,15** € inkl. MwSt. | **285,-** € ohne MwSt.  
Art. F768004

**MX 1200/2 E EF HS3R Rührwerk**

2-Gang Rührwerk für Mischanwendungen bis 70 l. Ideal zum Mischen von Ausgleichsmassen, Fliesenkleber, Mörtel, Putz und größeren Mengen flüssiger Materialien. 1. Gang mit maximaler Kraft ist ideal für Daueranwendungen und schwere Materialien. Hohe Drehzahlen im 2. Gang sind ideal für flüssiges Rührgut.

**Technische Daten**

- Leistungsaufnahme 1.200 W
- Leerlaufdrehzahl 1./2. Gang 150-360/320-780 min<sup>-1</sup>
- Werkzeugaufnahme M14/ErgoFix
- Spannhals-Ø 57 mm
- Max. Rührkorb-Ø 140 mm
- Mischmenge 70 l
- Gewicht 6,2 kg

**Lieferumfang**

- Rührstab HS 3 140x600 R M14
- Adapter ErgoFix
- Doppelmaulschlüssel • im Karton



**410,55** € inkl. MwSt. | **345,-** € ohne MwSt.  
Art. F768008

**MX 1600/2 E EF HS3R Rührwerk**

2-Gang Rührwerk für Mischanwendungen bis 90 l. Ideal zum Mischen von Beton, Estrich, Mörtel, Putz und größeren Mengen flüssiger Materialien. 1. Gang mit maximaler Kraft ist ideal für Daueranwendungen und schwere Materialien. Hohe Drehzahlen im 2. Gang sind ideal für flüssiges Rührgut.

**Lieferumfang**

- Rührstab HS 3 160x600 R M14
- Adapter ErgoFix
- Doppelmaulschlüssel
- im Karton

**Technische Daten**

- Leistungsaufnahme 1.500 W
- Leerlaufdrehzahl 1. Gang/2. Gang 150-300/320-650 min<sup>-1</sup>
- Werkzeugaufnahme M14/ErgoFix
- Spannhals-Ø 57 mm
- Max. Rührkorb-Ø 160 mm
- Mischmenge 90 l
- Gewicht 6,4 kg

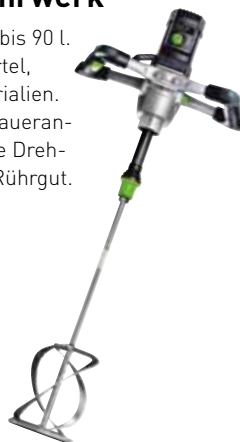

**464,10** € inkl. MwSt. | **390,-** € ohne MwSt.  
Art. F768009

**MX 1600/2 EQ DUO DOUBLE / COMBI Duo-Rührwerk**

Der Zweispindler für schwere und anspruchsvolle Mischaufgaben bis 90 kg. Ideal zum Mischen von mehrkomponentigen Materialien und zähem Mischgut. 2-Gang: 1. Gang mit hohem Drehmoment für schwere und zähe Materialien und 2. Gang mit hohen Drehzahlen für dünnflüssiges Rührgut.

**Technische Daten**

- Leistungsaufnahme 1.500 W
- Leerlaufdrehzahl 1. Gang/2. Gang 100-250/130-350 min<sup>-1</sup>
- Werkzeugaufnahme FastFix
- Spannhals-Ø 57 mm
- Max. Rührkorb-Ø 140 mm
- Spindelabstand 110 mm
- Mischmenge 90 l
- Gewicht 7,9 kg

**Lieferumfang**

- 1 Paar Rührstäbe
- HS 3 Double 140 x 600
- im Karton



**636,65** € inkl. MwSt. | **535,-** € ohne MwSt.  
Art. F769236





## CLEANTEC CT 17 E Absaugmobil

Hohe Saugleistung und Volumenstrom durch einstufige Hochleistungsturbine. Elektronische Niveaukontrolle zum Saugen von Flüssigkeiten.



Set BAU

### Technische Daten

- Leistungsaufnahme 400 - 1.200 W
- Gewicht 9,4 kg
- Volumenstrom max. 3.700 l/min
- Unterdruck max. 24.000 Pa
- Filteroberfläche 4.600 cm<sup>2</sup>
- Netzkabelanschluss 5,5 m
- Behälter Filtersackvolumen 17 l
- max. Anschlusswert
- Gerätesteckdose 2.400 W

### Lieferumfang

- Saugschlauch Ø 27 mm x 3,5 m
- mit drehbaren Anschlussmuffen
- doppelwandiger Filtersack • im Karton

Bezeichnung	Art.	€ inkl. MwSt.	€ ohne MwSt.
CT 17 E Standard	F767992	<b>255,85</b>	215,-
CT 17 E-Set Bau inkl. Reinigungsset D36 BA-RS	F768943	<b>299,88</b>	252,-
CT 17 E-Set Büro inkl. Reinigungsset D36 BU-RS	F768944	<b>299,88</b>	252,-

## CLEANTEC CTL SYS Absaugmobil

Für Stäube mit Grenzwerten → 1 mg/m<sup>3</sup>. Ideal für den mobilen Einsatz bei der Montage und Servicearbeiten. Absaugung von Elektrowerkzeugen dank integrierter Ein-/Ausschaltautomatik. Nur zum Trockensaugen geeignet.

### Technische Daten

- Zulassung Staubklasse L • Leistungsaufnahme 1.000 W
- Max. Volumenstrom 3.000 l/min. • Max. Unterdruck 20.000 Pa
- Filteroberfläche 5.357 cm<sup>2</sup> • Kabel, gummiisoliert 5 m
- Max. Behälter-/Filtersackvolumen 4,5/3,5 l
- Abmessungen (LxBxH) 396x296x270 mm • Gewicht 6,9 kg



**320,11**

€ inkl. MwSt.

**269,-**

€ ohne MwSt.

Art. F584173



## CLEANTEC CTL MINI / MIDI Absaugmobil

**Der kleine Riese!** Optimales Verhältnis von Baugröße, Gewicht und Behältergröße. Vielseitig einsetzbar für Montage und Werkstatt. Mit Schlauchdepot.

### Technische Daten

- Leistungsaufnahme 400 - 1.200 W
- Volumenstrom max. 3.700 l/min
- Unterdruck max. 24.000 Pa
- Filteroberfläche 5.000 cm<sup>2</sup>
- Behälter-/Filtersackvolumen max. 10/7,5 l
- Abmessungen 430 x 330 x 422 mm
- Gewicht 8,7 kg
- Zulassung für Staubklasse L

### Technische Daten

- Leistungsaufnahme 400-1.200 W
- Volumenstrom max. 3.700 l/min
- Unterdruck max. 24.000 Pa
- Filteroberfläche 5.000 cm<sup>2</sup>
- Behälter-/Filtersackvolumen max. 15/12,5 l
- Abmessung 430 x 330 x 470 mm
- Gewicht 9,0 kg
- Zulassung für Staubklasse L

### Lieferumfang

- 1 Filtersack montiert
- 1 Saugschlauch Ø 27/32 x 3,5 m AS mit Winkeldrehausgleich saugerseitig
- Schlauchdepot
- SYS-DOCK mit T-LOC Funktion
- im Karton

### CTL MINI Absaugmobil

**374,85**

€ inkl. MwSt.

**315,-**

€ ohne MwSt.

Art. F584150

### CTL MIDI Absaugmobil

**410,55**

€ inkl. MwSt.

**345,-**

€ ohne MwSt.

Art. F584159



Abbildung CTL MINI

## CLEANTEC CTL/CTM 26 / 36 Absaugmobile

**Wahre Größe kommt von innen.**

### Technische Daten

- Leistungsaufnahme 350 - 1.200 W
- Volumenstrom max. 3.900 l/min.
- Unterdruck max. 24.000 Pa
- Filteroberfläche 6.318 cm<sup>2</sup>
- Netzkabelanschluss, gummiisoliert 7,5 m
- Anschluss Gerätesteckdose max. 2.400 W

### Lieferumfang

- 1 SELF-CLEAN Filtersack
- Saugschlauch Ø 27 x 3,5 m-AS
- Schlauchdepot
- SYS-DOCK mit T-LOC Funktion
- Kabelaufwicklung
- im Karton



### CTL 26 E

Zulassung Staubklasse L  
Behälter-/Filtersackvolumen 26/24 l, LxBxH 630x365x540 mm  
Gewicht 13,9 kg

**558,11**

€ inkl. MwSt.

**469,-**

€ ohne MwSt.

Art. F583490

### CTL 36 E

Zulassung Staubklasse L  
Behälter-/Filtersackvolumen 36/34 l, LxBxH 630x365x596 mm  
Gewicht 14,4 kg

**677,11**

€ inkl. MwSt.

**569,-**

€ ohne MwSt.

Art. F583491

### CTM 26 E

Zulassung Staubklasse M  
Behälter-/Filtersackvolumen 26/24 l, LxBxH 630x365x540 mm  
Gewicht 13,9 kg

**748,51**

€ inkl. MwSt.

**629,-**

€ ohne MwSt.

Art. F583848

### CTM 36 E

Zulassung Staubklasse M  
Behälter-/Filtersackvolumen, 36/34 l, LxBxH 630x365x596 mm  
Gewicht 14,4 kg

**862,75**

€ inkl. MwSt.

**725,-**

€ ohne MwSt.

Art. F584000

**Wir haben etwas gegen zugesetzte Filter: den CLEANTEC AC.**

Seine automatische Filterabreinigung hält den Filter frei und die Saugleistung konstant hoch. Jederzeit kann eine Sofortabreinigung ausgelöst werden. Und wie die Basismodelle CLEANTEX CT 26/36 ist er mit Flachfilter und Hochleistungsturbine ausgestattet. Für eine Saugleistung, die gefangen nimmt - nicht nur Staub.



**CLEANTEC CTL 26 E AC Absaugmobil**

**Lieferumfang**

- High Performance Hauptfilter
- SELFCLEAN-Filtersack
- Entsorgungssack
- Saugschlauch Ø 27 x 3,5 m-AS
- Schlauchdepot
- SYS-DOCK mit T-LOC Funktion
- Kabelaufwicklung
- im Karton
- Zulassung Staubklasse L

**Technische Daten**

- Leistungsaufnahme 350 – 1.200 W
- Volumenstrom max. 3.900 l/min
- Unterdruck max. 24.000 Pa
- Filteroberfläche 6.318 cm<sup>2</sup>
- Netzanschlusskabel, gummiisoliert 7,5 m
- Behälter-/Filtersackvolumen max. 26/24 l
- Abmessungen (L x B x H) 630 x 365 x 540 mm
- Anschlusswert Gerätesteckdose max. 2.400 W
- Gewicht 14,7 kg



**660,45** € inkl. MwSt. | **555,-** € ohne MwSt.  
Art. F584017

**CLEANTEC CTL 36 E AC Absaugmobil**

**Lieferumfang**

- High Performance Hauptfilter
- SELFCLEAN-Filtersack
- Entsorgungssack
- Saugschlauch Ø 27 x 3,5 m-AS
- Schlauchdepot
- SYS-DOCK mit T-LOC Funktion
- Kabelaufwicklung
- im Karton
- Zulassung: Staubklasse L

**Technische Daten**

- Leistungsaufnahme 350 – 1.200 W
- Volumenstrom max. 3.900 l/min
- Unterdruck max. 24.000 Pa
- Filteroberfläche 6.318 cm<sup>2</sup>
- Netzanschlusskabel, gummiisoliert 7,5 m
- Behälter-/Filtersackvolumen max. 36/34 l
- Abmessungen (L x B x H) 630 x 365 x 596 mm
- Anschlusswert Gerätesteckdose max. 2.400 W
- Gewicht 15,2 kg



**779,45** € inkl. MwSt. | **655,-** € ohne MwSt.  
Art. F584025

**TOPSELLER**

**CLEANTEC CTM 26 E AC Absaugmobil**

**Lieferumfang**

- High Performance Hauptfilter
- SELFCLEAN-Filtersack
- Entsorgungssack
- Saugschlauch Ø 27 x 3,5 m-AS
- Verschlussdeckel für Ansaugstutzen
- Schlauchdepot
- SYS-DOCK
- Kabelaufwicklung
- im Karton
- Zulassung Staubklasse M

**Technische Daten**

- Leistungsaufnahme 350 – 1.200 W
- Volumenstrom max. 3.900 l/min
- Unterdruck max. 24.000 Pa
- Filteroberfläche 6.318 cm<sup>2</sup>
- Netzanschlusskabel, gummiisoliert 7,5 m
- Behälter-/Filtersackvolumen max. 26/24 l
- Abmessungen (L x B x H) 630 x 365 x 540 mm
- Anschlusswert Gerätesteckdose max. 2.400 W
- Gewicht 14,7 kg



**843,71** € inkl. MwSt. | **709,-** € ohne MwSt.  
Art. F584032

**CLEANTEC CTM 36 E AC Absaugmobil**

**Lieferumfang**

- High Performance Hauptfilter
- SELFCLEAN-Filtersack
- Entsorgungssack
- Saugschlauch Ø 27 x 3,5 m-AS
- Verschlussdeckel für Ansaugstutzen
- Schlauchdepot
- SYS-DOCK
- Kabelaufwicklung
- im Karton
- Zulassung Staubklasse M

**Technische Daten**

- Leistungsaufnahme 350 – 1.200 W
- Volumenstrom max. 3.900 l/min
- Unterdruck max. 24.000 Pa
- Filteroberfläche 6.318 cm<sup>2</sup>
- Netzanschlusskabel, gummiisoliert 7,5 m
- Behälter-/Filtersackvolumen max. 36/34 l
- Abmessungen (L x B x H) 630 x 365 x 596 mm
- Anschlusswert Gerätesteckdose max. 2.400 W
- Gewicht 15,2 kg



**949,62** € inkl. MwSt. | **798,-** € ohne MwSt.  
Art. F584035



## CLEANTEC CTL/CTM 36 E AC HD Absaugmobil

**Der Baustellensauger mit automatischer Abreinigung.**

Absaugung von Elektrowerkzeugen wie z.B. Sanierungsfräsen oder Mauer-  
nutfräsen. Zur Reinigung der Baustelle, z.B. im Sanierungsbereich.

### Lieferumfang

- High Performance Hauptfilter
- SELFCLEAN-Filtersock
- Entsorgungssack
- Saugschlauch Antistatik Ø 36/32 mm x 3,5 m AS mit drehbaren Anschlussmuffen
- Verschlusschieber ComfortClean
- Zubehörbox
- im Karton

### Technische Daten

- Leistungsaufnahme 350-1.200 W
- Volumenstrom max. 3.900 l/min
- Unterdruck max. 24.000 Pa
- Filteroberfläche 6.318 cm<sup>2</sup>
- Netzanschlusskabel, gummiisoliert 7,5 m
- Behältervolumen 36 l
- Abmessungen (LxBxH) 673x365x522 mm
- Anschlusswert Gerätesteckdose max. 2.400 W
- Gewicht 15 kg



### CTL 36 E AC HD

Zulassung für Staubklasse L

**755,65** | **635,-**  
€ inkl. MwSt. | € ohne MwSt.

Art. F584167

### CTM 36 E AC HD

Zulassung für Staubklasse M

**938,91** | **789,-**  
€ inkl. MwSt. | € ohne MwSt.

Art. F584171

## CLEANTEC CTL/CTM 48 E AC Absaugmobil

**Die AUTOCLEAN Version mit 48 Liter Behältervolumen.**

Für Stäube mit Grenzwerten > 1 mg/m<sup>3</sup>. Flexibel und sauber in der Werkstatt dank  
Behältervolumen von 48 Litern. Absaugung an Elektrowerkzeugen dank inte-  
grierter Ein-/Ausschaltautomatik. Zum Nass- und Trockensaugen geeignet.

### Technische Daten

- Leistungsaufnahme 350-1.200 W
- Volumenstrom max. 3.900 l/min
- Unterdruck max. 24.000 Pa
- Filteroberfläche 6.318 cm<sup>2</sup>
- Netzanschlusskabel, gummiisoliert 7,5 m
- Behälter-/Filtersackvolumen max. 48/46 l
- Abmessungen (LxBxH) 740x406x1.005 mm
- Anschlusswert Gerätesteckdose max. 2.400 W
- Gewicht 19,6 kg

### Lieferumfang

- High Performance Hauptfilter
- SELFCLEAN-Filtersock
- Entsorgungssack
- Saugschlauch Ø 27 x 3,5 m-AS
- Schlauchdepot
- SYS-DOCK
- Kabelaufwicklung
- Schubbügel
- im Karton



### CTL 48 E AC

Zulassung für Staubklasse L

**874,65** | **735,-**  
€ inkl. MwSt. | € ohne MwSt.

Art. F584085

### CTM 48 E AC

Zulassung für Staubklasse M

**1.046,01** | **879,-**  
€ inkl. MwSt. | € ohne MwSt.

Art. F584095



## CLEANTEC CTH 26 E / a Spezialsauger

**Keine Chance für gefährliche Stäube.**

Für Holzstäube und Stäube mit Grenzwerten > 0,1 mg/m<sup>3</sup>. Für krebserzeugende oder krankheitserregende  
Stäube. Flexibel und sauber in der Werkstatt und auf der Baustelle dank kompakter Bauform. Absaugung an  
Elektrowerkzeugen dank integrierter Ein-/ Ausschaltautomatik. Zum Nass- und Trockensaugen geeignet.

### Technische Daten

- Leistungsaufnahme 350-1.000 W
- Volumenstrom max. 3.900 l/min
- Unterdruck max. 24.000 Pa
- Filteroberfläche 6.318 cm<sup>2</sup>
- Netzanschlusskabel, gummiisoliert 7,5 m
- Behälter-/Filtersackvolumen max. 26/24 l
- Gewicht 13,9 kg

### Lieferumfang

- Sicherheits-Filtersock
- Saugschlauch Ø 27 x 3,5 m-AS
- Schlauchdepot
- SYS-DOCK
- Kabelaufwicklung
- im Karton

**867,51** | **729,-**  
€ inkl. MwSt. | € ohne MwSt.

Art. F584139

## CT-ASA Absaugarm

**Geeignet für CT 26/36**

Mit Schubbügel  
SB-CT 26/36.  
Länge 2.119 mm  
Breite 1.136 mm

### Lieferumfang

- Rohrset mit Anschlüssen
- Schubbügel
- im Karton



**351,05** | **295,-**  
€ inkl. MwSt. | € ohne MwSt.

Art. F496372

## WCR 1000 Workcenter

**Mobilität auf kleinstem Raum.** Plateau zur Ablage von Kleinteilen inkl.  
Schraubenzieherhalterungen und 2 Relingen. Stufenlose Höhenver-  
stellung zur individuellen Anpassung der Höhe an die Arbeitsbedingungen.  
Doppelter Werkzeughaken und doppelter Universalhaken zur Aufnahme  
des Werkzeugs und der Absaugschläuche. 4 Ösen zum Einhängen von z.B.  
Lappen und Spritzflaschen. Nut-Profil ermöglicht über die erhältlichen  
Passfedern die Anbringung individuellen Zubehörs.

### Lieferumfang

- Plateau
- Ablagewanne
- Ablageboden für Lochwand
- doppelter Werkzeughaken
- 6 St. Standardhaken (125 mm lang)
- 2 St. Lochwände mit quadratischer Lochung
- Systaineraufnahme
- im Karton

### Technische Daten

- Länge 1.050 mm
- Breite 362 mm
- Höhe verstellbar 545-785 mm
- Große quadratisches Lochbild 9,2 x 9,2 mm
- Lochinnenabstand quadratisches Lochbild 38 mm
- Gewicht 10,2 kg



**391,51** | **329,-**  
€ inkl. MwSt. | € ohne MwSt.

Art. F497471



**Filtersack** für CT 17 E, VCP 170 E, VCP 171 E-L, doppelwandig, 5 Stück

**25,70** € inkl. MwSt. **21,60** € ohne MwSt.

Art. F769136



## Filtersack

Bezeichnung	Pkg.-Inhalt	Art.	€ inkl. MwSt.	€ ohne MwSt.
für CT 22	5 Stk.	F452970	<b>35,58</b>	<b>29,90</b>
für CT 22	20 Stk.	F494631	<b>127,33</b>	<b>107,-</b>
für CT 33	5 Stk.	F452971	<b>38,79</b>	<b>32,60</b>
für CT 33	20 Stk.	F494632	<b>139,23</b>	<b>117,-</b>
für CT 44	5 Stk.	F452972	<b>42,13</b>	<b>35,40</b>
für CT 55	5 Stk.	F452973	<b>45,46</b>	<b>38,20</b>

## Sicherheitsfiltersack

doppellagig

Bezeichnung	Pkg.-Inhalt	Art.	€ inkl. MwSt.	€ ohne MwSt.
für CTH 26	3 Stk.	F497541	<b>50,69</b>	<b>42,60</b>
für CTH 48	3 Stk.	F497542	<b>56,88</b>	<b>47,80</b>



## CT SELF-CLEAN Filtersack

Bezeichnung	Pkg.-Inhalt	Art.	€ inkl. MwSt.	€ ohne MwSt.
für CTL MINI	5 Stk.	F498410	<b>15,83</b>	<b>13,30</b>
für CTL MIDI	5 Stk.	F498411	<b>23,32</b>	<b>19,60</b>
für CT 26	5 Stk.	F496187	<b>35,58</b>	<b>29,90</b>
für CT 36	5 Stk.	F496186	<b>38,79</b>	<b>32,60</b>
für CT 48	5 Stk.	F497539	<b>42,13</b>	<b>35,40</b>
für CT-SYS	5 Stk.	F500438	<b>13,80</b>	<b>11,60</b>

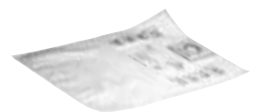

## Longlife-Filtersack

Nur beim Aufsaugen nicht gesundheitsgefährdender Stäube verwendbar! Aus hochfestem, langlebigem, 3-lagigem Polyester-Vlies

Bezeichnung	Pkg.-Inhalt	Art.	€ inkl. MwSt.	€ ohne MwSt.
für CTL MINI	1 Stk.	F499703	<b>69,14</b>	<b>58,10</b>
für CTL MIDI	1 Stk.	F499704	<b>99,13</b>	<b>83,30</b>
für CT 22	1 Stk.	F456737	<b>137,45</b>	<b>115,50</b>
für CT 26	1 Stk.	F496120	<b>137,45</b>	<b>115,50</b>
für CT 33	1 Stk.	F456738	<b>144,82</b>	<b>121,70</b>
für CT 36	1 Stk.	F496121	<b>144,82</b>	<b>121,70</b>
für CT 48	1 Stk.	F498506	<b>151,96</b>	<b>127,70</b>
für CT-SYS	1 Stk.	F500642	<b>53,79</b>	<b>45,20</b>



## CT Entsorgungssack

Zum Absaugen von Stäuben mit dem CT mit Autoclean. Nicht für CT Standardausführung (ohne AC) geeignet.

Bezeichnung	Pkg.-Inhalt	Art.	€ inkl. MwSt.	€ ohne MwSt.
für CT/CTL/CTM 26 AC	5 Stk.	F496216	<b>31,06</b>	<b>26,10</b>
für CT/CTL/CTM 36 AC	5 Stk.	F496215	<b>33,80</b>	<b>28,40</b>
für CT/CTL/CTM 48 AC	5 Stk.	F497540	<b>36,41</b>	<b>30,60</b>



## ZUBEHÖR SAUGEN

### Hauptfilter HF-CT

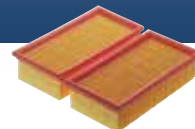

Bezeichnung	Pkg.-Inhalt	Art.	€ inkl. MwSt.	€ ohne MwSt.
für CT 17	1 Stk.	F769134	<b>26,42</b>	<b>22,20</b>
für CT/CTL/CTM 11, 22, 33, 44, 55	2 Stk.	F452923	<b>29,63</b>	<b>24,90</b>
für CT 26/36/48 (nicht für AC)	1 Stk.	F496170	<b>29,63</b>	<b>24,90</b>
für CT AC 26/36/48	1 Stk.	F496172	<b>39,63</b>	<b>33,30</b>
für CTL MINI, MIDI	1 Stk.	F456790	<b>18,21</b>	<b>15,30</b>
für CT-SYS	1 Stk.	F500558	<b>15,71</b>	<b>13,20</b>

### Nassfilter NF-CT



Bezeichnung	Pkg.-Inhalt	Art.	€ inkl. MwSt.	€ ohne MwSt.
für CT 17	1 Stk.	F769135	<b>19,28</b>	<b>16,20</b>
für CT/CTL/CTM 11, 22, 33, 44, 55	2 Stk.	F452924	<b>13,92</b>	<b>11,70</b>
für CT 26/36/48	1 Stk.	F496169	<b>13,92</b>	<b>11,70</b>
für CTL MINI, MIDI	1 Stk.	F456805	<b>10,12</b>	<b>8,50</b>

### Fugendüsen



Bezeichnung	Länge	Passend für	Art.	€ inkl. MwSt.	€ ohne MwSt.
D 36 FD-300	300 mm	D 27 und D 36	F452904	<b>6,90</b>	<b>5,80</b>
D 36 FD-210	210 mm	D 27 und D 36	F492391	<b>5,71</b>	<b>4,80</b>
D 36 FD-150	150 mm	D 27 und D 36, CT-SYS	F500593	<b>5,71</b>	<b>4,80</b>

### Schrägrohrdüse D 36 SRD



Länge 100 mm  
Ø 40 mm  
Passend für D 27 und D 36

**18,92** € inkl. MwSt. **15,90** € ohne MwSt.  
Art. F411810

### Saugpinsel D 36 SP



Ø 70 mm,  
Passend für D 27 und D 36

**9,64** € inkl. MwSt. **8,10** € ohne MwSt.  
Art. F440404

### Polsterdüse D 36 PD



Breite 120 mm  
Passend für D 27 und D 36, CT-SYS

**7,38** € inkl. MwSt. **6,20** € ohne MwSt.  
Art. F500529

### Universal-Bürstdüse D 36 UBD



Passend für D 27 und D 36

**13,80** € inkl. MwSt. **11,60** € ohne MwSt.  
Art. F498527

### Flachdüse D 27 FDG



Breite 100 mm  
Passend für D 27

**49,15** € inkl. MwSt. **41,30** € ohne MwSt.  
Art. F440408



## ■ Düsen-Reinigungsset D27/D36 D-RS

- Fugendüse D 36 FD-210 • Polsterdüse D 36 PD
- Saugpinsel D36 SP

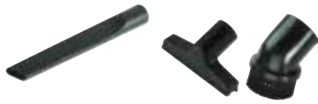

**12,73** € inkl. MwSt. | **10,70** € ohne MwSt.  
Art. F492392

## ■ Standard-Reinigungsset D27/D36 S-RS

- Handrohr gebogen D 36 HR-K • 3 Verlängerungsrohre D 36 VR-K
- Bodendüse 4-teilig D 36 BD 270 • Fugendüse D36 FD-210
- Polsterdüse D 36 PD • im Karton



**37,01** € inkl. MwSt. | **31,10** € ohne MwSt.  
Art. F492389

## ■ Kompakt-Reinigungsset D27/D36 K-RS-Plus

- Handrohr gebogen D 36 HR-K
- 3 Verlängerungsrohre D 36 VR-K
- Bodendüse 4-teilig D 36 BD 270
- Fugendüse D 36 FD-210
- Polsterdüse D 36 PD
- im SYSTAINER 1 T-LOC



**66,76** € inkl. MwSt. | **56,10** € ohne MwSt.  
Art. F497697

## ■ Grobschmutz-Reinigungsset D 50 GS-RS

- Saugschlauch Ø 50 x 2,5 m • 2 Verlängerungsrohre D 50 VR-K
- Bodendüse D 50 BD370 • Quadratdüse D 50 QD
- Saugpinsel D 50 SP • Fugendüse D 50 FD • im Karton



**100,79** € inkl. MwSt. | **84,70** € ohne MwSt.  
Art. F454770

## ■ Universal-Reinigungsset D 36 UNI-RS-Plus

- Saugschlauch D 36
- Handrohr gebogen D 36 HR-K
- 3 Verlängerungsrohre D 36 VR-K
- Bodendüse D 36 BD300
- Fugendüse D 36 FD-210
- Saugpinsel D 36 SP
- Polsterdüse D 36 PD
- im SYSTAINER SYS 5 T-LOC



**132,45** € inkl. MwSt. | **111,30** € ohne MwSt.  
Art. F497702

## ■ Renovierungs-Reinigungs-Set D 36 RS-M-Plus

- Handrohr gebogen D 36 HR-M
- 3 Verlängerungsrohre Edelstahl D 36 VR-M
- Teppichdüse D 36 TD
- Fugendüse D 36 FD
- Polsterdüse D 36 PD
- im SYSTAINER SYS 2 T-LOC



**123,64** € inkl. MwSt. | **103,90** € ohne MwSt.  
Art. F497698

## ■ Handwerker-Reinigungs-set D 36 HW-RS-Plus

- Saugschlauch Antistatik D 36
- Handrohr gebogen D 36 HR-M
- 3 Verlängerungsrohre Edelstahl D 36 VR-M
- Teppichdüse D 36 TD
- Fugendüse D 36 FD-210
- Polsterdüse D 36 PD
- Saugpinsel D 36 SP
- im SYSTAINER SYS 5 T-LOC



**201,71** € inkl. MwSt. | **169,50** € ohne MwSt.  
Art. F497700

## ■ Werkstatt-Reinigungsset D 36 WB-RS-Plus

- Saugschlauch Antistatik D 36 x 3,5 m-AS
- Handrohr gebogen D 36 HR-M
- Verlängerungsrohr Edelstahl 3-teilig D36
- Bodendüse D 36 BD 370
- im SYSTAINER 5 T-LOC



**215,63** € inkl. MwSt. | **181,20** € ohne MwSt.  
Art. F497701

## ■ Bau-Reinigungsset D36 BA-RS

für alle CT (außer VCP 30 E) und VCP

### Lieferumfang

- Saugschlauch D 36/32 x 3 m
- Handrohr gebogen D 36 HR-K
- Verlängerungsrohre Edelstahl 2-teilig
- Bodendüse 4-teilig D 36 BD270
- Fugendüse D 36 FD-210
- Saugpinsel D 36 SP
- im Karton



**110,19** € inkl. MwSt. | **92,60** € ohne MwSt.  
Art. F767985

## ■ Büro-Reinigungsset D36 BU-RS

für alle CT (außer VCP 30 E) und VCP

### Lieferumfang

- Saugschlauch D 36/32 x 3 m
- Handrohr gebogen D 36 HR-K
- Verlängerungsrohre Edelstahl 2-teilig
- Teppichdüse D 36 TD
- Polsterdüse D 36 PD
- Fugendüse D 36 FD-210
- im Karton



**110,19** € inkl. MwSt. | **92,60** € ohne MwSt.  
Art. F767987

**Saugschlauch D 27 / D36 Antistatik**



Mit Drehausgleich und Anschlussmuffe.

Ø	Länge	Art.	€ inkl. MwSt.	€ ohne MwSt.
27 mm	3 m	F500559	<b>85,09</b>	71,50
27 mm	3,5 m	F452878	<b>102,10</b>	85,80
36 mm	3,5 m	F452882	<b>129,59</b>	108,90
27 mm	5 m	F452880	<b>130,90</b>	110,-
36 mm	5 m	F452884	<b>172,07</b>	144,60
27/32 mm	3,5 m (für MINI/MIDI)	F499742	<b>112,46</b>	94,50

**Saugschlauch D 27 / D 36**



Mit Drehausgleich und Anschlussmuffe.

Ø	Länge	Art.	€ inkl. MwSt.	€ ohne MwSt.
27 mm	3,5 m	F452877	<b>62,71</b>	52,70
36 mm	3,5 m	F452881	<b>80,44</b>	67,60
27 mm	5 m	F452879	<b>70,69</b>	59,40
36 mm	5 m	F452883	<b>103,89</b>	87,30

**Adapterschlauch AD-D36 / CS50 CS70 / CMS**

Für Y-Anschlussstück in Verbindung mit CTL MINI/MIDI.

**30,70** € inkl. MwSt. | **25,80** € ohne MwSt.

Art. F499196

**Absaug-Set, CS 70 AB**

Für CT/CTL/CTM 11, 22, 33, 44, 55; kann mit Basis, CS 70, CS 50 und CMS verwendet werden.



**Lieferumfang**

- Saugschlauch D27x2,0 m
- Saugschlauch D36x1,0 m
- Y-Anschlussstück

**81,87** € inkl. MwSt. | **68,80** € ohne MwSt.

Art. F488292

**Umbausatz plug it, UBS-PUR 360 plug it 240 V und UBS-PUR 420 PLUG IT 240V**

Für Festool Geräte.



Spannung	Länge	Art.	€ inkl. MwSt.	€ ohne MwSt.
240 V plug it	360 mm	F491144	<b>17,37</b>	14,60
240 V plug it	420 mm	F491145	<b>17,37</b>	14,60

**CT-Zubehör**

**Modulsteckdose, Modul-SD CT 26/36/48**

Für CT/CTL/CTM 26/36 /48 Steckdose mit Dauerstrom.

**Modulsteckdose, Modul-SD E/A CT 26/36/48**

Für CT/CTL/CTM 26/36 /48 Steckdose mit Ein-/Ausschaltautomatik.



**44,03** € inkl. MwSt. | **37,-** € ohne MwSt.

Art. F496142

**44,03** € inkl. MwSt. | **37,-** € ohne MwSt.

Art. F496405

**Anschlussmuffe Antistatik**

Sichere und verrutschfreie Verbindung zwischen Absaugmobil und Elektrowerkzeug.



Bezeichnung	Für	Art.	€ inkl. MwSt.	€ ohne MwSt.
D 27/22 DM-AS/CT	alle Elektrowerkzeuge mit D27 und D36 Flansch	F500668	<b>14,40</b>	12,10
D 27 DM-AS/CT	alle Elektrowerkzeuge mit D27 und D36 Flansch	F500669	<b>14,40</b>	12,10
D 36 DM-AS	Saugschlauch D36	F487721	<b>18,21</b>	15,30
D 36/32 DM-AS	Saugschlauch D36/32	F499723	<b>18,21</b>	15,30
RM D 36/27-AS	Saugschlauch D36 (reduziert auf D27 maschinenseitig)	F498528	<b>14,28</b>	12,-

**Reduziermuffe DC-D 36/27-AS**

Reduziermuffe werkzeugseitig für D36 Muffen auf D27 Muffe, einsteckbar. Reduzierung Ø 36 auf 27 mm.

**19,75** € inkl. MwSt. | **16,60** € ohne MwSt.

Art. F768135



**Absaugadapter, D 50/D 36 AS**

Zum Verbinden eines Saugschlauches D 50 mit Zubehör D 36.

**13,21** € inkl. MwSt. | **11,10** € ohne MwSt.

Art. F452897



**Sternverteiler Antistatik, D 50 SV-AS/D 50 V**

Für D 50/D 36/D 27; mit Verschlussstück; zum Anschluss von zwei Saugschläuchen.

**35,70** € inkl. MwSt. | **30,-** € ohne MwSt.

Art. F452898



**Saugschlauch plug it D 27/32 Antistatik glatt**

3in1 Kombination aus glatter, robuster Schutzhülle, antistatischem Saugschlauch und plug it-Kabel. Temperaturbeständig bis +70 °C. Mit plug it-Anschluss; Antistatik



Ø	Länge	Art.	€ inkl. MwSt.	€ ohne MwSt.
27 / 22 mm	3,5 m	F200041	<b>157,20</b>	132,10
27 / 22 mm	5 m	F201758	<b>203,97</b>	171,40
32 / 22 mm	10 m	F200051	<b>293,93</b>	247,-

**plug it-Kabel**

**plug it-kabel, H05 RN-F/4 und H05 RN-F/7,5**  
Gummikabel



Spannung	Länge	Stk.	Art.	€ inkl. MwSt.	€ ohne MwSt.
240 V plug it	4 m	1	F489421	<b>17,97</b>	15,10
240 V plug it	4 m	3	F499851	<b>35,70</b>	30,-
240 V plug it	7,5 m	1	F489661	<b>22,13</b>	18,60
240 V plug it	5,5 m	1	F201884	<b>19,75</b>	16,60
240 V plug it	10 m	1	F500636	<b>28,56</b>	24,-

**plug it-kabel, H05 BQ-F/4 und H05 BQF/7,5**

Grünes PUR Gummikabel

Spannung	Länge	Art.	€ inkl. MwSt.	€ ohne MwSt.
240 V plug it	4 m	F489662	<b>25,59</b>	21,50
240 V plug it	7,5 m	F489663	<b>33,68</b>	28,30





## Führungsschienen bis 5.000 mm

Bezeichnung	Länge	Art.	€ inkl. MwSt.	€ ohne MwSt.
FS 800/2	800 mm	F491499	<b>58,91</b>	49,50
FS 1080/2	1.080 mm	F491504	<b>74,49</b>	62,60
FS 1400/2	1.400 mm	F491498	<b>88,06</b>	74,-
FS 1900/2	1.900 mm	F491503	<b>151,25</b>	127,10
FS 2400/2	2.400 mm	F491502	<b>217,06</b>	182,40
FS 2700/2	2.700 mm	F491937	<b>252,64</b>	212,30
FS 3000/2	3.000 mm	F491501	<b>271,32</b>	228,-
FS 5000/2	5.000 mm	F491500	<b>446,73</b>	375,40

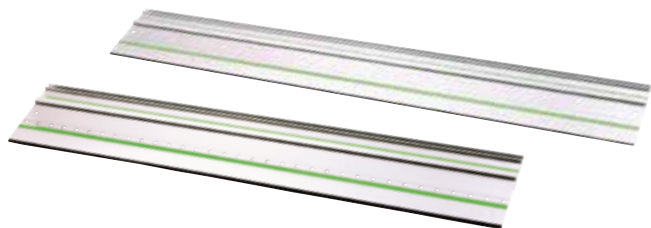

## Führungsschienen mit Lochreihen

Bezeichnung	Länge	Art.	€ inkl. MwSt.	€ ohne MwSt.
FS 1400 / 2-LR32	1.400 mm	F496939	<b>109,84</b>	92,30
FS 2424 / 2-LR32	2.424 mm	F491622	<b>267,75</b>	225,-

## Tasche FS-BAG

Tragetasche mit Schulterriemen  
bis Länge FS 1400/2



**59,14** € inkl. MwSt. | **49,70** € ohne MwSt.

Art. F466357

## Kappschienen

Für HKC 55, HK 55 und HK 85. Handkreissäge kann einfach über einen Schnellverschluss mit der Kappschiene zu einer Einheit gekoppelt werden.

Bezeichnung	Länge	Winkelbereich	Art.	€ inkl. MwSt.	€ ohne MwSt.
FSK 250	250 mm	-45 - +60°	F769941	<b>136,97</b>	115,10
FSK 420	420 mm	-60 - +60°	F769942	<b>158,03</b>	132,80
FSK 670	670 mm	-60 - +60°	F769943	<b>179,10</b>	150,50



## Tasche für Kappschiene

Bezeichnung	Passend	Art.	€ inkl. MwSt.	€ ohne MwSt.
FSK420-BAG	Für Kappschiene FSK 250, FSK 420	F200160	<b>46,77</b>	39,30
FSK670-BAG	Für Kappschiene FSK 670	F200161	<b>56,41</b>	47,40



## Zubehör für Führungsschienen

### Hebelzwinge FS-HZ 160

Ganzstahlausführung  
• Spannweite 160 mm  
• Packungsinhalt 1 Stk.

**45,46** € inkl. MwSt. | **38,20** € ohne MwSt.

Art. F491594



### Schraubzwingen FSZ

Ganzstahlausführung  
• Packungsinhalt 2 Stk.

Spannweite 120  
**32,96** € inkl. MwSt. | **27,70** € ohne MwSt.

Art. F489570



Spannweite 300  
**40,58** € inkl. MwSt. | **34,10** € ohne MwSt.

Art. F489571

### Verbindungsstück FSV

Zum Verbinden von zwei Führungsschienen, für lange Werkstücke.  
• Packungsinhalt 1 Stk.

**14,52** € inkl. MwSt. | **12,20** € ohne MwSt.

Art. F482107

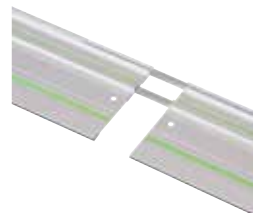

### Schnellspanner FS-RAPID/R

Zum Spannen und Positionieren der Festool Führungsschiene FS und FS/2 + GRP/2

Lieferumfang  
• Spannbacken  
• Festbacken



**39,27** € inkl. MwSt. | **33,-** € ohne MwSt.

Art. F489790

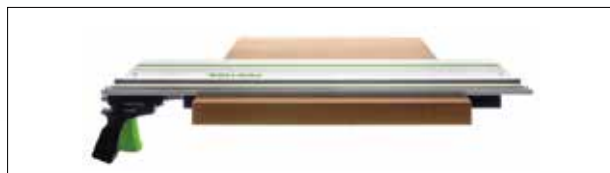

### ■ Parallelanschlag FS-PA

- zum Sägen auf Breite
- Wiederholmaß mittels Skala und Anschlagsreiter einstellbar
- werkzeuglose Montage an der Führungsschiene
- Max. Werkstückbreite 650 mm
- Packungsinhalt 2 Stk.

**Lieferumfang**  
 • Anschlaglineal • mit Zusatzklemmung • Anschlagsreiter

<b>185,28</b>	<b>155,70</b>
€ inkl. MwSt.	€ ohne MwSt.

Art. F495717

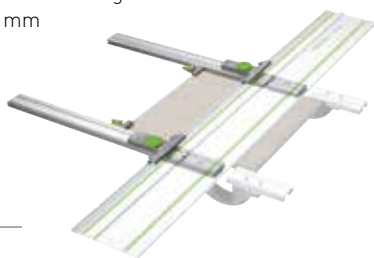

### ■ Verlängerung FS-PA-VL

- nur in Verbindung mit FS-PA verwendbar
- Max. Werkstückbreite 195 mm
- Max. Materialstärke 70 mm
- Packungsinhalt 2 Stk.

**Lieferumfang**  
 • Brücke • Anschlaglineal • Skala

<b>110,19</b>	<b>92,60</b>
€ inkl. MwSt.	€ ohne MwSt.

Art. F495718

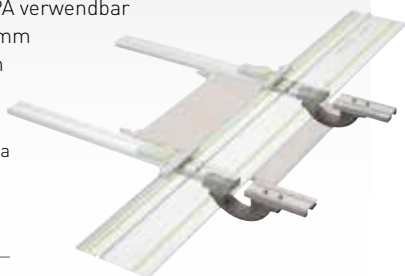

### ■ Splitterschutz FS-SP

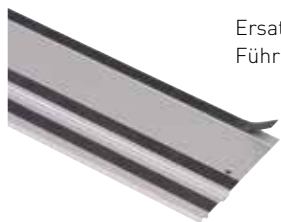

Ersatz-Splitterschutz für Führungsschiene FS und FS/2.

**FS-SP 1400 - Länge 1.400 mm**

<b>9,64</b>	<b>8,10</b>
€ inkl. MwSt.	€ ohne MwSt.

Art. F495207

**FS-SP 5000 - Länge 5.000 mm**

<b>23,44</b>	<b>19,70</b>
€ inkl. MwSt.	€ ohne MwSt.

Art. F495209

**Haftunterlage FS-HU 10M Länge 10m**

<b>16,54</b>	<b>13,90</b>
€ inkl. MwSt.	€ ohne MwSt.

Art. F485724

### ■ Doppelsaugheber GECKO DOSH-Set

Zum Tragen von Werkstücken oder Positionieren der Führungsschiene mittels Adapter. Tragfähigkeit: 50 kg

**Lieferumfang**  
 • Adapter DOSH-FSAD  
 • Doppelsaugheber GECKO DOSH



<b>73,90</b>	<b>62,10</b>
€ inkl. MwSt.	€ ohne MwSt.

Art. F493507

**ohne Adapter**

<b>56,05</b>	<b>47,10</b>
€ inkl. MwSt.	€ ohne MwSt.

Art. F492617

### Zubehör für Führungsschienen

#### ■ Abweiser FS-AW

Verhindert das Verhaken von Saugschlauch und Kabel am Führungsschienenende.

<b>17,26</b>	<b>14,50</b>
€ inkl. MwSt.	€ ohne MwSt.

Art. F489022



#### ■ Rückschlagstopp FS-RSP

Dient als hintere und vordere Stopp-Position auf Führungsschiene FS/2. Für TS 55, TS 55R, TSC 55, HKC 55, HK 55, TS 75, ATF 55, AP 55, AT 65, AP 65, AP 85.

<b>14,16</b>	<b>11,90</b>
€ inkl. MwSt.	€ ohne MwSt.

Art. F491582



#### ■ Kombischmiege FS-KS

Für Winkelschnitte mit der Führungsschiene zwischen 0° und 180°, für FS/2.

<b>80,21</b>	<b>67,40</b>
€ inkl. MwSt.	€ ohne MwSt.

Art. F491588



#### ■ Winkelanschlag FS-AG-2

Für FS/2 und GRP/2.

Für winkeltreue Schnitte in Verbindung mit Führungsschiene.

<b>112,10</b>	<b>94,20</b>
€ inkl. MwSt.	€ ohne MwSt.

Art. F768168



### ■ Führungsschienen-Zubehörsystainer FS-SYS/2

Die ideale Ergänzung für Ihre Tauchsäge!



**Lieferumfang**

- 2 Schraubzwingen FSZ 120
- Abweiser FS-AW
- Kombischmiege FS-KS
- Rückschlagstopp FS-RSP
- 2 Verbindungsstücke FSV
- Splitterschutz FS-SP 1400
- im SYSTAINER SYS 1 T-LOC

<b>145,-</b>	<b>121,85</b>
€ inkl. MwSt.	€ ohne MwSt.

Art. F497657



## ■ P1cc Sticksäge

**Das neue Maß für Präzision und Kraft.**

Dank der ausgefeilten Eigenabsaugung und einer cleveren Freiblaseeinrichtung ist die Schnittfläche sogar ohne angeschlossenen Staubsauger immer frei von Spänen. Mit dem werkzeuglosen Schnellverschluss ist sie immer exakt rechtwinklig an die Sticksäge angebunden.

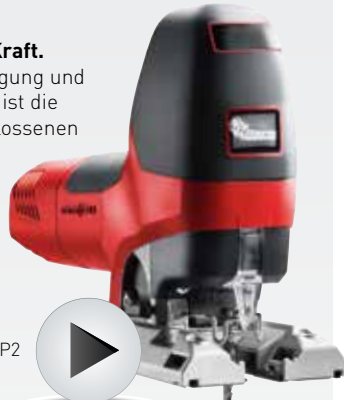

Video auf [mima.de](http://mima.de)

### Lieferumfang

- Sticksäge P1 cc im T-MAX
- 3 Sticksägeblätter CUnex W1, W2, W+P2
- 1 Grundplatte P1-GP
- 1 Absaugstutzen P1-AS
- 1 Späneabweiser P1-SA
- 1 Spanreißschutz P1-SS
- 1 Parallelanschlag P1-PA
- 1 Gleiter P1-G
- 1 Anschlussleitung 4 m

### Technische Daten

- Nennaufnahme 900 W
- Universal-Motor 230 V / 50 Hz
- Leerlauf-Hubzahl 800 – 3000 1/min
- Gewicht 2,5 kg
- Hubhöhe 26 mm

**560,49**

€ inkl. MwSt.

**471,-**

€ ohne MwSt.

Art. MAF-917103



## ■ Zubehör für Sticksäge P1cc

Bezeichnung	Art.	€ inkl. MwSt.	€ ohne MwSt.
Schwenkplatte P1-SP bis +/-45° schwenkbar	MAF-205446	<b>89,25</b>	<b>75,-</b>



## ■ KSP 40 Flexistem

**Einzigartiges mobiles Sägekomplettsystem** mit KSP 40 Handkreissäge und rollbarer Führungsschiene im handlichen Transportkoffer MAFELL-MAX. Schattenfugen – kein Problem ab 13 mm. Präzises Tauchen mit FLIPPKEIL.

### Lieferumfang

- 1 Flexi-Schiene FX 140 (1.400 mm mit Spanreißschutz)
- 1 Sägeblatt HM 120 x 1,2/1,8 x 20 mm Z 24 WZ
- 1 Parallelanschlag • 2 Spannpratzen
- 1 Absaugstutzen • 1 Anschlussleitung 4 m
- im T-MAX

\* mit Schiene

### Technische Daten

- Schnitttiefe 0-42 mm (40 mm\*)
- Flexi-Schiene Nutzlänge 1.400 mm
- Nennaufnahme 900 W
- Schwenkbereich 0-45°
- Leerlaufdrehzahl 8.400 U/min
- Gewicht 2,2 kg

**565,25**

€ inkl. MwSt.

**475,-**

€ ohne MwSt.

Art. MAF-915801



## ■ MT 55 cc Tauchsäge

**Gehen Sie einen Schritt weiter.** Die MT 55 cc ist ein Multitalent. Sie meistert Tauch-, Trenn-, Schräg- und Winkelschnitte mit höchster Präzision und ohne Ausrisse. Sie sägt Span-, Multiplex-, Mehrschicht-, Dreischicht-, OSB-, Gipsfaser-, Weichfaser-, Faserzement- und Schichtstoffplatten ebenso präzise wie Massivholz, Plexiglas, Aluminium, Aluprofile, Laminat- und Bodenplatten.



### Technische Daten

- Schnitttiefe 0 – 57 mm
- Schnitttiefe bei 45° 0 – 40,5 mm
- Schwenkbereich – 1 bis + 48 °
- Nennleerlaufdrehzahl 3.600 – 6.250 U/min
- Nennaufnahme 1.400 W
- Gewicht 4,5 kg
- Universal-Motor 230 V / 50 Hz

### Lieferumfang

- Tauchsäge MT 55 cc
- HM Sägeblatt 162 x 1,2/1,8 x 20 mm WZ48
- Führungsschiene F 160, 1,6 m
- im T-MAX
- Sechskantschlüssel 5 mm
- Anschlussleitung 4 m

**712,81**

€ inkl. MwSt.

**599,-**

€ ohne MwSt.

Art. MAF-917613

**785,40**

€ inkl. MwSt.

**660,-**

€ ohne MwSt.

Art. MAF-917614

### Lieferumfang

- Tauchsäge MT 55 cc
- Führungsschiene F 160, 1,6 m
- Sägeblatt-HM 162 x 1,2/1,8 x 20 mm, Z 48, WZ
- Parallelanschlag
- Positionsanzeiger MT-PA
- Anschlussleitung 4 m
- Sechskantschlüssel 5 mm
- im T-MAX

## ■ KSS 300 Kappschiene-Säge

Extra kompakte und handliche Bauweise. Hochfunktionelles Einhand-Kapp-Sägesystem für Neigungs- und Gehrungsschnitte dank fester Verbindung per Schnellverschluss (von Handkreissäge und Kappschiene).



Video auf [mima.de](http://mima.de)

**752,08**

€ inkl. MwSt.

**632,-**

€ ohne MwSt.

Art. MAF-916702

### Lieferumfang

- 1 Flexi-Schiene FX 140 (1.400 mm mit Spanreißschutz)
- 1 Sägeblatt HM 120 x 1,2/1,8 x 20 mm, Z 40 FZ/TR
- 1 Parallelanschlag
- 1 Absaugstutzen
- 1 Sechskantschlüssel 4 mm
- 1 Anschlussleitung 4 m
- 2x Spannpratzen
- im T-MAX

### Technische Daten

- Schnitttiefe 0-40 mm
- Schwenkbereich 0-45°
- Leerlaufdrehzahl 8.800 U/min
- Schnittlänge 300 mm
- Abmessung inkl. Schiene 550 x 200 x 200 mm
- Nennaufnahme 900 W
- Gewicht 3,0 kg





## ■ KSS 40 18M bi Akku-Kappschiene-Säge

### Lieferumfang

- Flexi-Schiene FX 140 • 2 Spannpratzen • Parallelanschlag
- Spänebeutel • Absaugstutzen • Sechskantschlüssel 4 mm
- Sägeblatt HM 120 x 1,2/1,8 x 20 mm, Z 24, WZ 4 mm • 2 Akku-PowerTanks 18 M 94 • 1 Akku-Power Station APS 18 M • im T-MAX

### Technische Daten

- Akku 18 V, 94 Wh, Li-Ion
- Drehzahl (Leerlauf) 6.700 1/min
- Schnitttiefe mit Schiene 90° 0 - 40 mm
- Schnitttiefe ohne Schiene 90° 0 - 42 mm
- Schnitttiefe mit Schiene 45° 0 - 27 mm
- Schwenkbereich 0 - 45°
- Winkelschnitte + 45° bis - 60°
- Gewicht mit Kappschiene (inkl. Akku) 3,55 kg
- Gewicht ohne Kappschiene (inkl. Akku) 2,8 kg



**1.093,61** | **919,-**  
€ inkl. MwSt. | € ohne MwSt.

Art. MAF-919801

## ■ KSS 60 cc Kappschiene-Säge

### Technische Daten

- Schnitttiefe mit Schiene bei 0° 0 - 61 mm
- Schnitttiefe mit Schiene bei 45° 0 - 47 mm
- Schnitttiefe ohne Schiene bei 0° 0 - 67 mm
- Schnitttiefe ohne Schiene bei 45° 0 - 53 mm
- Schwenkbereich 0 - 45°
- Schnittlänge 408 mm
- Winkelschnitte -60 - +60°
- Nennleerlaufdrehzahl 2.700 - 4.700 min<sup>-1</sup>
- Nennaufnahme 1800 W
- Gewicht mit Kappschiene 6,1 kg
- Universal-Motor 230 V / 50 Hz

### Lieferumfang

- Sägeblatt HM 185 x 1,4/2,4 x 20 mm, Z 32, WZ
- Parallelanschlag
- Führungseinrichtung 400
- Sechskantschlüssel 5 mm
- Anschlussleitung 4 m



**im Karton**  
**831,81** | **699,-**  
€ inkl. MwSt. | € ohne MwSt.

Art. MAF-919101

**im Transportkoffer (Metall)**  
**971,04** | **816,-**  
€ inkl. MwSt. | € ohne MwSt.

Art. MAF-919102

## ■ KSS 400 Kappschiene-Säge

Das Besondere an dem System ist die Einheit von Handkreissäge und Schiene dank fester Verbindung. Damit schneiden Sie freistehend und ohne Auflage! Geringes Gewicht durch Bauteile aus Magnesium-Druckguss.

### Technische Daten

- Schnitttiefe 0 - 49,5 mm
- Schwenkbereich 0 - 45°
- Schnittlänge 400 mm
- Nennaufnahme 1.100 W
- Gewicht 5,2 kg

### Lieferumfang

- Sägeblatt-HM 160 x 1,2 / 1,8 x 20 mm Z 32, WZ
- Absaugstutzen
- Sechskantschlüssel 5 mm
- Anschlagbügel (Karton Variante)
- Anschlussleitung 4 m
- Führungseinrichtung 400
- Parallelanschlag (Metallkoffer Variante)



**im Karton**  
**689,01** | **579,-**  
€ inkl. MwSt. | € ohne MwSt.

Art. MAF-916501

**im Karton mit Führungsschiene F160**  
**763,98** | **642,-**  
€ inkl. MwSt. | € ohne MwSt.

Art. MAF-916511

**im Transportkoffer (Metall) mit Führungsschiene F160**  
**922,25** | **775,-**  
€ inkl. MwSt. | € ohne MwSt.

Art. MAF-916516

## ■ Mafell KSS 80 Ec Kappschiene-Säge

Bei der Kappschiene-Säge KSS 80 Ec / 370 von MAFELL trifft Kraft und Präzision auf Anwenderfreundlichkeit und Ergonomie. Diese Eigenschaften verschmelzen in der Maschine zu einem einzigartigen System.

**1.310,19** | **1.101,-**  
€ inkl. MwSt. | € ohne MwSt.

Art. MAF-918501



### Lieferumfang

- Parallelanschlag
- Sägeblatt-HM 237 x 1,8/2,5 x 30 mm, Z 12, WZ
- Sechskantschlüssel 5 mm
- Führungseinrichtung 370
- Anschlussleitung 4 m
- Absaugstutzen

### Technische Daten

- Schnitttiefe mit Schiene 0-82 mm • Schnitttiefe mit Schiene bei 45° 0-55,5 mm • Schnittlänge 370 mm • Schwenkbereich 0-60°
- Nennaufnahme 2.300 W • Winkelschnitte -60° bis +50° • Nennleerlaufdrehzahl 2.250-4.400 1/min • Gewicht 8,3 kg • Universal-Motor 230 V/50 Hz





## MS 55 Handkreissäge

Äußerst robust, dabei sehr leicht. Zuverlässig. Hohe Leistungsreserven.

### Lieferumfang

- Sechskantschlüssel 5 mm
- Anschlagbügel
- Anschlussleitung 4 m
- Sägeblatt-HM 160 x 1,2/1,8 x 20 mm, Z 16, WZ



### Technische Daten

- Schnitttiefe 10 - 55 mm • Schnitttiefe bei 45° 12 - 42 mm
- Schwenkbereich 0 - 45° • Nennleerlaufdrehzahl 4400 1/min
- Nennaufnahme 1100 W • Gewicht 3,3 kg
- Universal-Motor 230 V / 50 Hz

**364,14** | **306,-**

€ inkl. MwSt. | € ohne MwSt.

Art. MAF-915701

## KSP 55 F Handkreissäge

Robuste und sehr handliche Maschine für den täglichen Einsatz für Tischler und Zimmerer.

### Lieferumfang

- Sägeblatt-HM 160 x 1,2/1,8 x 20 mm, Z24, WZ
- Parallelanschlag • Absaugstutzen
- Sechskantschlüssel 5 mm
- Anschlussleitung 4 m



### Technische Daten

- Schnitttiefe 0 - 55 mm • Sägeblatt 160 mm • Nennleerlaufdrehzahl 4.400 1/min • Nennaufnahme: 1.100 W • Gewicht 3,8 kg

### KSP 55 F im Karton

**476,-** | **400,-**

€ inkl. MwSt. | € ohne MwSt.

Art. MAF-915001

### im T-MAX mit Führungsschiene F160

**610,47** | **513,-**

€ inkl. MwSt. | € ohne MwSt.

Art. MAF-915013

## K 65 cc Handkreissäge

### Technische Daten

- Schnitttiefe 0 - 67 mm
- Schnitttiefe bei 45° 0 - 53 mm
- Schwenkbereich 0 - 45°
- Nennleerlaufdrehzahl 2700 - 4700 1/min
- Nennaufnahme 1800 W
- Gewicht 4,7 kg
- Universal-Motor 230 V / 50 Hz

### Lieferumfang

- Sägeblatt-HM 185 x 1,4/2,4 x 20 mm, Z 24 WZ
- Parallelanschlag
- Sechskantschlüssel 5 mm
- Anschlussleitung 4 m



### im Karton

**666,40** | **560,-**

€ inkl. MwSt. | € ohne MwSt.

Art. MAF-919001

### im T-MAX

**718,76** | **604,-**

€ inkl. MwSt. | € ohne MwSt.

Art. MAF-919002

## K 85 / K 85 Ec Handkreissäge

Die K 85 / K 85 Ec für mehr Schnitttiefe bis 88 mm. Selbst mit Führungsschiene werden außergewöhnliche 80 mm erreicht. Optimaler Spanauswurf speziell beim Sägen von Dämmstoffen. Sägen nach Anriss. Der Risszeiger passt sich automatisch dem eingestellten Neigungswinkel an. Mit nur einem Handgriff kann die Schnitttiefe eingestellt und arretiert werden. Die neuartige Winklereinstellung der K 85 / K 85 Ec ermöglicht eine optimale Ablesbarkeit an der Skala.

### Technische Daten

- Schnitttiefe 0-88 mm • Schnitttiefe bei 45° 0-61,5 mm • Schnitttiefe bei 60° 2-44,5 mm • Schwenkbereich 0-60° • Nennleerlaufdrehzahl 2.500 - 4.400 min<sup>-1</sup> (K85 Ec) • Nennleerlaufdrehzahl 4.400 min<sup>-1</sup> (K85) • Gewicht 6,7 kg • Nennaufnahme 2.300 W
- Universal-Motor 230 V / 50 Hz

### Lieferumfang

- Sägeblatt-HM 237 x 1,8/2,5 x 30 mm, Z 12, WZ • Absaugstutzen
- Sechskantschlüssel 5 mm
- Anschlussleitung 4 m
- im Karton • **K 85 Ec zusätzlich mit Parallelanschlag im L-MAX**



Bezeichnung	Art.	€ inkl. MwSt.	€ ohne MwSt.
K 85 Mit CUprex Hochleistungsmotor	MAF-918201	<b>993,65</b>	<b>835,-</b>
K 85 Ec Mit CUprex Hochleistungsmotor. Mit regelbarer Elektronik	MAF-918202	<b>1.129,31</b>	<b>949,-</b>

## MF 26 cc / 400 Multifräse im Transportkoffer

Die Bauweise der MF 26 cc besticht durch extrem robuste, hochwertige und präzise gefertigte Bauteile, wie z. B. das leichte Magnesium-Druckgussgehäuse oder die stoßfesten, glasfaserverstärkten Kunststoffteile. Die Multifräse MF 26 cc kann bis zu einer Schnitttiefe von 26 mm auf der Führungsschiene auch als Tauchsäge eingesetzt werden. Was für das Sägen gilt, gilt auch für das Fräsen. Echte Fräspräzision lässt sich am besten mit dem Führungsschienen-System F umsetzen. Stufenlose Drehzahleinstellung bis zu 6250 1/min. Für das Fräsen, Sägen und Schlitzeln in verschiedensten Materialien.

### Technische Daten

- Frästiefe 0 - 26 mm • Nennleerlaufdrehzahl 3600 - 6250 1/min • Schnittgeschwindigkeit 39,9 m/s
- Universal-Motor 230 V / 50 Hz • Nennaufnahme 1400 W • Gewicht 6,3 kg



**1.807,61** | **1.519,-**

€ inkl. MwSt. | € ohne MwSt.

Art. MAF-917804



### Lieferumfang

- Führungseinrichtung 400 • Sägeblatt-HM 120 x 1,2/1,8 x 20 mm, Z 24, WZ • Verstellnuter MF-VN 25
- Parallelanschlag • Anschlussleitung 4 m • im Transportkoffer

Bezeichnung	Art.	€ inkl. MwSt.	€ ohne MwSt.
<b>Führungsschiene F 80</b> 0,8 m lang	MAF-204380	<b>63,67</b>	53,50
<b>Führungsschiene F 110</b> 1,1 m lang	MAF-204381	<b>79,73</b>	67,-
<b>Führungsschiene F 160</b> 1,6 m lang	MAF-204365	<b>104,72</b>	88,-
<b>Führungsschiene F 210</b> 2,1 m lang	MAF-204382	<b>171,36</b>	144,-
<b>Führungsschiene F 310</b> 3,1 m lang	MAF-204383	<b>243,95</b>	205,-
<b>Verbindungsstück F-VS</b> zum Verbinden zweier Führungsschienen	MAF-204363	<b>56,53</b>	47,50
<b>Saug-Spann-System Aerofix F-AF 1</b> mit Schiene, Adapter für oben und unten, Flexschlauch	MAF-204770	<b>260,61</b>	219,-
<b>Führungsschienenentasche F 160</b> für Führungsschienen bis 1,6 Länge	MAF-204626	<b>71,40</b>	60,-
<b>Führungsschienen-Set 2 x F 160 + F-VS + 2 x F-SZ 100 mm + Führungsschienen- tasche</b>	MAF-204805	<b>332,01</b>	279,-
<b>Führungsschienen-Set F 80 + F 160 + F-WA + F-VS + 2 x F-SZ 100 mm + Führungs- schienen- tasche</b>	MAF-204749	<b>396,27</b>	333,-

Bezeichnung	Art.	€ inkl. MwSt.	€ ohne MwSt.
<b>Endkappen F-EK</b> 2 Stück	MAF-205400	<b>9,52</b>	8,-
<b>Haftprofil F-HP</b> 6,8 m	MAF-204376	<b>20,23</b>	17,-
<b>Spanreißschutz F-SS</b> 3,4 m	MAF-204375	<b>20,23</b>	17,-
<b>Schraubzwinde F-SZ</b> 100 mm, 2 Stück, zur Schienenfixierung am Werkstück	MAF-205399	<b>45,22</b>	38,-
<b>Führungseinrichtung 770</b> Maximale Schnittlänge 770 mm	MAF-204378	<b>228,48</b>	192,-
<b>Parallelanschlag</b> Mit Flügelschrauben. Für KSS 400 / MT 55 / MS 55 / KSP 55.	MAF-203214	<b>51,53</b>	43,30
<b>Parallelanschlag K85-PA</b> 2-skalgig	MAF-205323	<b>46,53</b>	39,10
<b>Untergreifanschlag K85-UA</b> 2-skalgig. Für KSS 80 / K 85.	MAF-205166	<b>73,78</b>	62,-
<b>Untergreifanschlag MF-UA</b>	MAF-206073	<b>63,07</b>	53,-
<b>Winkelanschlag F-WA</b>	MAF-205357	<b>105,91</b>	89,-

## ■ A 10 M Akku-Bohrschrauber

Kleines Format, große Leistung: Der kompakte Akkubohrschrauber A 10 M überrascht in seiner Klasse mit außergewöhnlicher Kraft und cleveren Funktionen. Das handliche Multitalent ist damit rund um den Innenausbau die perfekte Wahl.

### Lieferumfang

- Schnellwechsel-Bohrfutter A-SBF 10
- Schnellwechsel-Winkelvorsatz A-SWW 10
- Akku-Power Tank 10 M 22
- Akku-Power Tank 10 M 43
- Akku-PowerStation APS 10 M
- Gürtelclip
- Bit PZ 2
- im T-MAX

### Technische Daten

- Akku 10,8 V Li-Ion
- Bohrfutterspannweite 10 mm
- Max. Bohrdurchmesser Holz/Stahl 22/10 mm
- Drehmoment weich/hart 17/34 Nm
- Leerlaufdrehzahl 1./2. Gang 0-360/0-1.400 min<sup>-1</sup>
- Gewicht (inkl. Akku) 0,8 kg

**327,25**

€ inkl. MwSt.

**275,-**

€ ohne MwSt.

Art. MAF-919901

## ■ A 18 M bl Akku-Bohrschrauber

Kraftvoll, komfortabel, belastbar, robust: Die neuen, starken Akku-bohrschrauber von MAFELL steigern die Freude am perfekten Job. Der zuschaltbare Impulsbetrieb spielt seine Stärken speziell bei festsitzenden Schrauben und beim Anbohren von glatten Flächen aus.

### Lieferumfang

- Schnellwechsel-Bohrfutter A-SBF 13
- Schnellwechsel-Bithalter A-SBH
- 2x Akku-Power Tank 18 M 72
- Akku PowerStation APS 18 M
- Gürtelclip • Zusatzhandgriff
- Bit PZ 2 • im T-MAX

### Technische Daten

- Akku 18 V Li-Ion
- Spannhalsdurchmesser 43 mm
- Bohrfutterspannweite 13 mm
- Max. Bohrdurchmesser Holz/Stahl 50/13 mm
- Drehmoment weich/hart 44/90 Nm
- Impulsmoment (weich) 49 Nm
- Nennleerlaufdrehzahl 1./2. Gang 0-600/0-2.050 min<sup>-1</sup>
- Drehmomentstufen 11
- Gewicht (inkl. Akku) 1,7 kg

**668,78**

€ inkl. MwSt.

**562,-**

€ ohne MwSt.

Art. MAF-91A001







## ERIKA 60 E Unterflur-Zugsäge

Das Super-Leichtgewicht fühlt sich mit 21 kg in jedem Stockwerk zu Hause. Ob im Keller oder unterm Dach – schnell und mühelos lässt sich die ERIKA 60 E von einem Arbeitsplatz zum anderen tragen.

### Lieferumfang

- Sägeblatt HM 190 x 1,2 / 2,0 x 30 mm, Z36, WZ
- Universalanschlag mit Anschlagsschiene
- Absaug Schlauch mit 2 Stützen
- Schiebstock
- Anschlussleitung 4 m
- Sechskantschlüssel 5 mm

**1.248,31** € inkl. MwSt. | **1.049,-** € ohne MwSt.

Art. MAF-971501



### Stationär-Einrichtung

Art.	€ inkl. MwSt.	€ ohne MwSt.
MAF-203153	<b>249,78</b>	209,90

## ERIKA 70 Ec / 85 Ec Unterflur-Zugsägen

### Seit 30 Jahren ein Begriff für mobiles Sägen und ständig weiterentwickelt!

Das Original mit CUprex, dem neuen Hochleistungsmotor. Leicht, stabil, universell! Der integrierte Quickstand stellt die ERIKA innerhalb von Sekunden auf 4 stabile Aluminiumbeine. Mit Regelelektronik.



Video auf [mima.de](http://mima.de)

**2.378,81** € inkl. MwSt. | **1.999,-** € ohne MwSt.

Art. MAF-971401



Abb. mit eingeklappten Beinen (/Quickstand\)



### Lieferumfang ERIKA 70 Ec

- Universalanschlag
- Schiebstock
- Sechskantschlüssel 6 mm
- HM-Sägeblatt 225 x 1,8/2,5 x 30, Z32, WZ
- Absaugset mit 2 Stützen
- /Quickstand\
- Anschlussleitung 4 m

### Lieferumfang ERIKA 85 Ec

- Anbausatz Räder
- Multifunktionsanschlag MFA
- 1 Schiebstock
- 1 Sechskantschlüssel 6 mm
- Sägeblatt HM 250 x 1,8/2,8 x 30 mm, Z 40, WZ
- Absaugset mit 2 Stützen
- /Quickstand\
- Anschlussleitung 4 m

### Technische Daten ERIKA 70 Ec

- Nennaufnahme 2.250 W
- Zuglänge 340 mm
- Schnitthöhe 0 - 72 mm
- Schwenkbereich -3 bis 48°
- Gewicht 32 kg

### Technische Daten ERIKA 85 Ec

- Nennaufnahme 2.500 W
- Zuglänge 430 mm
- Schnitthöhe -1 - 85 mm
- Schwenkbereich -3 bis +48°
- Gewicht 34,5 kg

**2.854,81** € inkl. MwSt. | **2.399,-** € ohne MwSt.

Art. MAF-971601



### Zubehör

#### für alle ERIKA-Modelle

#### Multifunktionsanschlag MFA

Art.	€ inkl. MwSt.	€ ohne MwSt.
MAF-203400	<b>313,57</b>	263,50



## ■ DD40 P / DD40 G DuoDübler

Durch den Einsatz von herkömmlichen Holzdübeln in Kombination mit dem präzisen DuoDübler-System DD40 ist es MAFELL gelungen, die Verbindungstechnik in der mobilen Anwendung zu revolutionieren. Dabei arbeitet das DD40-System schneller, präziser und günstiger als andere Verbindungssysteme.



Video auf [mima.de](http://mima.de)

Ein präzises Positionieren ist durch das Anschlagssystem gewährleistet. Dank der zwei Dübelbohrungen in einem Arbeitsgang ist ein schnelles Arbeiten selbst bei Lochreihen gegeben.

### Die Vorteile

- Optimiertes Handling • Zusätzliche Anschlagstifte
- Leistungsstark • Bohrerabstand 32 mm
- im T-MAX

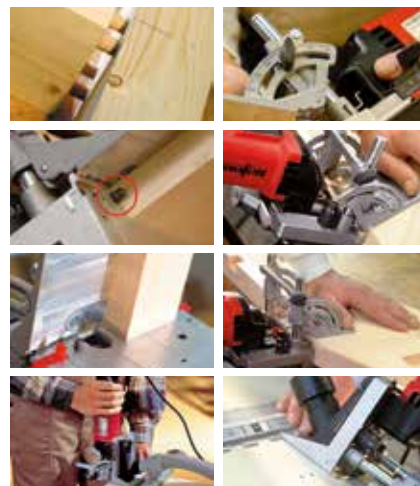

TECHNISCHE DATEN	DD40 G MidiMAX	DD40 G MaxiMAX	DD40 P PowerMAX
Bohrtiefe	0 - 37 mm	0 - 37 mm	0 - 40 mm
Schwenkbereich	0 - 90°	0 - 90°	0 - 90°
Werkzeugdurchmesser max.	12 mm	12 mm	16 mm
Werkzeugdurchmesser min.	3 mm	3 mm	5 mm
Nennaufnahme	700 W	700 W	1.000 W
<b>Lieferumfang</b>			
350 MAFELL-Systemdübel 6 x 30 mm		x	
200 MAFELL-Systemdübel 8 x 30 mm	x	x	x
100 MAFELL-Systemdübel 10 x 40 mm		x	x
40 MAFELL-Systemdübel 12 x 60 mm			x
je 2 MAFELL-Dübelbohrer HM	8 mm	6, 8, 10 mm	8, 10, 12 mm
2 Anti-Rutschmatten (265 x 175 mm)	x	x	x
1 Leimflasche 250 ml (ohne Inhalt)	x	x	x
Sechskantschlüssel mit Griff	x	x	x
Leimdüse 8 mm		x	x
Zusatzanschläge (Sortiment)	x	x	x
4 m Anschlussleitung	x	x	x

### DD40 G MidiMAX

Art.	€ inkl. MwSt.	€ ohne MwSt.
MAF-916001	<b>752,08</b>	632,-

### DD40 G MaxiMAX

Art.	€ inkl. MwSt.	€ ohne MwSt.
MAF-916002	<b>877,03</b>	737,-

### DD40 P PowerMAX

Art.	€ inkl. MwSt.	€ ohne MwSt.
MAF-916010	<b>960,33</b>	807,-

## ■ Dübelbohrlehre mit Schnellspaneinrichtung



Bezeichnung	Länge	Art.	€ inkl. MwSt.	€ ohne MwSt.
Dübelbohrlehre	800 mm	MAF-203980	<b>210,27</b>	176,70
Verlängerung	1.600 mm	MAF-203434	<b>311,54</b>	261,80



## ■ Schraubzwinde

Bezeichnung	Art.	€ inkl. MwSt.	€ ohne MwSt.
Schraubzwinde	MAF-093281	<b>21,66</b>	18,20
Schraubzwinde mit Anschlag	MAF-093280	<b>31,65</b>	26,60

## ■ LO 65 Ec Oberfräse

Treppenwangenfräsergerät im Sonderzubehör. Individuelle Einstellmöglichkeit von Drehzahl, Frästiefe und Anschlag - für großen und vielseitigen Einsatzbereich. **CUPrex Motor!**



Abb.: LO 65 Ec MaxiMAX

### Lieferumfang

- Parallelanschlag mit Feineinstellung (nur MaxiMAX) • 1 Kopierhülse 30 mm
- Spannange 8 mm (nur MaxiMAX)
- Adapter M12 x 1
- Absaughaube
- Einmaulschlüssel 22 mm
- Anschlussleitung 4 m
- Revolveranschlag (nur MaxiMax)

### Technische Daten

- Frästiefe 0 - 65 mm
- Drehzahl - elektronisch stabilisiert 10.000 - 22.000 U/min
- Werkzeugaufnahme 1/2"/6-12 mm
- Nennaufnahme 2.600 W
- Gewicht 6,9 kg

<b>MaxiMAX</b>	<b>1.043,63</b>	<b>877,-</b>
€ inkl. MwSt.		€ ohne MwSt.

Art. MAF-916901

<b>MidiMAX</b>	<b>960,33</b>	<b>807,-</b>
€ inkl. MwSt.		€ ohne MwSt.

Art. MAF-916950

## ■ LNF 20 Lamellen-Nutfräse

Ergonomisches Design • Im T-MAX • 2-fach-Säulenführung der Höheneinstellung - für exakte und windungsfreie Einstellung • Der Ein-/Ausshalter lässt sich einfach und bequem mit dem Daumen bedienen - für Rechts- und Linkshänder.

### Lieferumfang

- HM-Scheibenfräser, 100 x 4 x 22 mm, Z 6
- Auswurfrohr • Absaugstutzen
- Spänebeutel
- Kreuzschlitzschlüssel
- Stirnlochschlüssel
- Anschlussleitung 4 m

### Technische Daten

- Fräserwerkzeug Ø 100 mm • Frästiefe 19 mm
- Schwenkbereich 0 - 90 ° • Nennleerlaufdrehzahl 9.800 U/min
- Nennaufnahme 750 W • Gewicht 3,2 kg
- Universal-Motor 230 V / 50 Hz



Bezeichnung	Art.	€ inkl. MwSt.	€ ohne MwSt.
<b>LNF 20</b>	MAF-915601	<b>577,15</b>	485,-

**BOHRER, DÜBEL und FRÄSER** siehe Katalog Seite 319, 375, 314, 315



## ■ UVA 115 E Schwingschleifer

Die Paradedisziplin eines Schwingschleifers: Hervorragende Schleifergebnisse auf großen Flächen für absolut plan und dellenfreie Oberflächen. Exzellente Arbeitsergebnisse bei hoher Abtragsleistung und perfekter Ergonomie. Sauber, schnell, vibrationsarm und großflächig.



Video auf  
mima.de



### Lieferumfang

- Universal-Filter-Beutel UFB-1
- Schleifplatte Delta 105 mit Klett
- Set Schleifgitter Abranet: je 1 x Schleifgitter Abranet P 60 / P 80 / P 100 / P 120 / P 150 / P 180 / P 240 / P 320 / 1 Schutzauflage UVA-SA 10 / Schutzauflage UVA-SA Delta 105
- Schleifgitter Abranet Delta 105
- Anschlussleitung 4 m
- im T-MAX

### Technische Daten

- Nennaufnahme 450 W
- Schleiffläche 115 x 230 mm
- Hubweg 2,6 mm
- Gewicht 2,7 kg

Art.	€ inkl. MwSt.	€ ohne MwSt.
MAF-917401	<b>575,96</b>	484,-

## ■ EVA 150 E Exzentrerschleifer

Der EVA 150 E ist der Exzentrerschleifer für hohen Abtrag, ein sauberes Arbeitsumfeld und beste Ergebnisse. So erhalten alle Holzarten und Plattenwerkstoffe, aber auch Lacke, Farben und Gipsspachtel eine exzellente Oberfläche. Er bietet Ihnen eine um 20 Prozent höhere Drehzahl als herkömmliche Exzentrerschleifer. Das erhöht den Abtrag spürbar. Ihr Vorteil: Bei gleicher Oberflächenqualität sind Sie bis zu 20 % schneller am Ziel und sparen letztendlich Kosten.



### Lieferumfang

- Universal-Filter-Beutel UFB-1
- Set Schleifgitter Abranet: 1 x HD P 60 / P 80 / P 100 / P 120 / P 150 / P 180 / P 240 / P 320
- Schleifteller soft • Schutzauflage EVA-SA
- Zusatzhandgriff • Kantenschutz
- Anschlussleitung 4 m • im T-MAX

### ■ EVA 150 E / 3

Ideal für den Feinschliff.  
Schleifhub 3 mm

**462,91** | **389,-**  
€ inkl. MwSt. | € ohne MwSt.

Art. MAF-917701

### ■ EVA 150 E / 5

Ideal für den Grob- und Zwi-  
schenschliff. Schleifhub 5 mm

**462,91** | **389,-**  
€ inkl. MwSt. | € ohne MwSt.

Art. MAF-917710



## ■ MHU 82 Einhandhobel

Der Einhandhobel für Profis! Mit 12000 Umdrehungen pro Minute geben Sie Ihrem Werkstück ein bestechend sauberes Oberflächenbild. **Die Leistungsdaten des MHU 82 können sich sehen lassen:** 82 mm Hobelbreite, 22 mm Falztiefe und eine Spanabnahme von bis zu 3 mm. **Auch beim MHU 82:** Der 800 Watt Hochleistungs-Motor wurde bei MAFELL entwickelt, gefertigt und montiert; er gibt dem Hobel den richtigen Durchzug.



### Lieferumfang

- Falztiefenanschlag
- Absaugstutzen, Innen-Ø 38 mm
- Wendemesser HM-Stahl, 1 Paar
- Einmaulschlüssel 8 mm
- Anschlussleitung 4 m
- im Karton

### Technische Daten

- Hobelbreite 82 mm • Spanabnahme 0 - 3 mm
- Falztiefe 22 mm • Nennleerlaufdrehzahl 12.000 1/min • Nennaufnahme 800 W
- Gewicht 3,4 kg • Hobelwelle Ø 59,5 mm
- Universal-Motor 230 V / 50 Hz

**417,69** | **351,-**  
€ inkl. MwSt. | € ohne MwSt.

Art. MAF-912701

## ■ BST 460 S Bohrstation

• Perfekte Bohrerführung • Für Serienbohrung mit Schablone • Einsäulenführung • 80 mm hohe Bohrerführung mit sechs vertikal gelagerten Rollen • Die Zugkraft des Polyethylenseils kann individuell angepasst werden. Nach dem Bohren fährt die Maschine autom. in die Ausgangsposition zurück. • Die S-Varianten können beidseitig über eine Skala von +/- 45° präzise ausgerichtet werden und sind bei 0° arretierbar.

### Technische Daten

- Max. Werkzeug-Ø bei 0° 130 mm
- Max. Werkzeug-Ø bei 45° 100 mm
- Max. Bohrerlänge 460 mm
- Max. Bohrtiefe 265 mm
- Spannbereich Bohrerführung 8 - 30 mm
- Schwenkbereich, beidseitig 45°
- Gewicht 5,0 kg
- Aufnahme Spannhals 43 mm

**604,52** | **508,-**  
€ inkl. MwSt. | € ohne MwSt.

Art. MAF-961215







**■ NFU 32 Nutfräse**

- Spezialmaschine für Nuten
- Nutfräser einstellbar • Führungseinrichtung auf beiden Seiten - für div. Einsatzmöglichkeiten • Spezialmaschine, ausgelegt für Fräsungen im Holzhandwerk - für hohe Leistungsreserven und lange Lebensdauer

**Technische Daten**

- Frästiefe 0 - 32 mm
- Schwenkbereich 0 - 45 °
- Nennleerlaufdrehzahl 4.500 U/min
- Nennaufnahme 1.600 W
- Gewicht 8,1 kg
- Fräswerkzeug - serienmäßig 125 x 15,4 - 26,5 mm
- Universal-Motor 230 V / 50 Hz



**Lieferumfang**

- Wendepatten-Verstellnuten hartmetallbestückt Ø 125 x 15,4 - 26,5 x 30 mm
- Parallelanschlag
- Sechskantschlüssel 4 mm
- Sechskantschlüssel 6 mm
- Ringschlüssel 45 mm
- Anschlussleitung 4 m
- im Karton

**1.630,30** | **1.370,-**  
 € inkl. MwSt. | € ohne MwSt.

Art. MAF-913501

**■ ZH 205 Ec / 245 Ec / 320 Ec Zimmerei Hobel**

**Einzigartige Spanabnahme** (stufenlos 0 - 4 mm) und **Leistungsentfaltung** (CUprex Motor!) sowie praxisorientierte Griffanordnung zeichnen diese drei Geräte aus. Konsequente Leichtbauweise.

**Lieferumfang**

- Wendemesser HL-Stahl, 1 Paar
- Spanauswurf montiert
- Einmaulschlüssel 8 mm
- Anschlussleitung 10 m
- im Karton



Bezeichnung	Art.	€ inkl. MwSt.	€ ohne MwSt.
ZH 205 Ec	MAF-925201	<b>2.708,44</b>	<b>2.276,-</b>
ZH 245 Ec	MAF-925101	<b>3.414,11</b>	<b>2.869,-</b>
ZH 320 Ec	MAF-924401	<b>4.447,03</b>	<b>3.737,-</b>

Technische Daten	ZH 205 Ec	ZH 245 Ec	ZH 320 Ec
Hobelbreite	208 mm	248 mm	320 mm
Spanabnahme	0 - 4 mm	0 - 4 mm	0 - 3 mm
Nennaufnahme	2.300 W	2.500 W	2.700 W
Gewicht	12,5 kg	13,2 kg	14 kg

**■ ZSX Ec / 400 Zimmerei Kettensäge**

Überzeugende Schnitteigenschaften in nicht gekannter Qualität durch Mafell-Spezialkette und exakte Kettenführung auf der Schiene. Mit neuem **Hochleistungsmotor CUprex** und beidseitiger 60°-Schwenkung

**Technische Daten**

- Schnittiefe 400 mm • Nennaufnahme 3.000 W
- Gewicht 14,1 kg



**Lieferumfang bei 400 HM**

- 2 Feinschnittketten HM 400
- Parallelanschlag
- Kombi-Schraubenschlüssel 6 mm
- Anschlussleitung 10 m
- im Karton

**ZSX Ec / 400 HM**

**5.948,81** | **4.999,-**  
 € inkl. MwSt. | € ohne MwSt.

Art. MAF-925502

**Lieferumfang bei 400 Q**

- 2 Sägeketten 3/8" 400 P
- Parallelanschlag
- Kombi-Schraubenschlüssel
- Anschlussleitung 10 m
- im Karton

**ZSX Ec / 400 Q**

**4865,91** | **4.089,-**  
 € inkl. MwSt. | € ohne MwSt.

Art. MAF-925503

**■ MKS 130 Ec / 185 Ec Zimmerei-Handkreissäge**

Mit dem neuen Hochleistungsmotor CUprex hat diese Handkreissäge **noch mehr geballte Power und Drehmoment**. Optimales Handling dank Sanftanlauf, konstanter Drehzahl unter Last, Drehzahlabsenkung und Überlastschutz. Robust und hochwertig (Magnesium-Druckgussgehäuse!) mit **neuem 60° Schwenksystem**.

**Lieferumfang**

- HM-Sägeblatt
- Absaugstutzen
- Sechskantschlüssel 6 mm
- Parallelanschlag
- Anschlussleitung 10 m



Video auf [mima.de](http://mima.de)



Abb. MKS 130 Ec

**Technische Daten**

- Schnittiefe 50 - 130 mm
- Schwenkbereich 0 - 60°
- Nennaufnahmeleistung 2.500 W
- Sägeblatt Ø 330 mm, 24 Zähne
- Gewicht 12 kg

**MKS 130 Ec**

**2.378,81** | **1.999,-**  
 € inkl. MwSt. | € ohne MwSt.

Art. MAF-925401

**Technische Daten**

- Schnittiefe 105 - 185 mm
- Schwenkbereich 0 - 60°
- Nennaufnahmeleistung 3.000 W
- Sägeblatt Ø 450 mm, 20 Zähne
- Gewicht 16,1 kg

**MKS 185 Ec**

**4.366,11** | **3.669,-**  
 € inkl. MwSt. | € ohne MwSt.

Art. MAF-924801

**■ Z 5 Ec Handbandsäge**

**Modell ist mit dem CUprex Motor ausgerüstet.** Weiters mit regelbarer Digital-Elektronik, Ausschalter mit Bremstaste, kugellagerter Sägebandführung und 30° schwenkbarer Bandseite.

**Lieferumfang**

- Sägeband 8 mm breit, 4 Zähne mit Rückenzahnung
- Sägeband 6 mm breit, 4 Zähne per Zoll
- Sägeband 8 mm breit, 4 Zähne per Zoll
- Handgriff für 2 Mann Einsatz
- Parallelanschlag
- Anschlussleitung 10 m
- im Karton

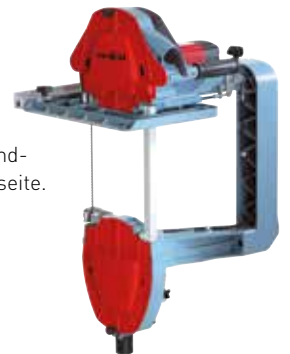

**Technische Daten**

- Schnittiefe 305 mm
- 1 Bandseite schwenkbar 0 - 30°
- Nennleerlaufdrehzahl 650 - 1.550 U/min
- Nennaufnahme 2250 W
- Universal Motor 230 V / 50 Hz
- Gewicht 13,6 kg

**4.937,31** | **4.149,-**  
 € inkl. MwSt. | € ohne MwSt.

Art. MAF-925301

**■ LS 103/40 Ec Kettenstemmer**

Sicheres und leichtes Gerät, das einen schnellen Kettenwechsel ermöglicht. Jetzt mit CUprex Hochleistungsmotor! Der lange Queranschlaghalter mit großem Einstellbereich ermöglicht Arbeiten an groß dimensionierten Hölzern. Preis für Führungsgestell auf Anfrage! Mit Kettengarnitur 28 x 40 x 100 mm. Lieferbar auch mit anderen Kettengarnituren! (Ausstattungen und Preise auf Anfrage!)



**Lieferumfang**

- Queranschlag
- Sechskantschlüssel 4 mm + 8 mm
- 1 Anschlussleitung 10 m

**Technische Daten**

- Stemmtiefe 100 (opt. 150) mm
- Nennleerlaufdrehzahl 4.050 U/min
- Nennaufnahme 2.500 W
- Gewicht 8,7 kg
- Universal-Motor 230 V / 50 Hz

**3.321,29** | **2.791,-**  
 € inkl. MwSt. | € ohne MwSt.

Art. MAF-924201



Video auf  
mima.de

## Lamello Zeta P2

**Die Nutfräsmaschine, mit der Sie täglich Zeit einsparen und sich differenzieren können. Mit Profilnutfunktion zum Einfräsen von Clamex P.**

Die Maschine ist nun mit 2 verschiedenen Tiefstellern ausgerüstet • schnell, einfach und präzise arbeiten, mit dem bekannten Lamello Anwendungs-Prinzip • beidseitig gleiche Bearbeitung der Werkstücke, dadurch Zeitersparnis für wegfallende Tiefenumstellung und geringeres Fehlerrisiko • Zeitgewinn bei Beschlagmontage ermöglicht durch innovative Profilnuttechnik, mit der viel Arbeitszeit und zusätzliches Befestigungsmaterial eingespart werden kann • zukünftiger Zeitgewinn mit jedem neuentwickelten Verbinder für die P-System Familie.

### Anwendungsbeispiel:

ca. 2 min erforderliche Arbeitszeit\* für eine Eckverbindung mit 2 Verbindern (Einfräsung von 4 Profilnuten, bohren von 2 Bedienungsöffnungen, einschieben von 4 Verbinderhälften, zusammenstecken und anziehen).

### \*Voraussetzungen:

vorbereitete Platten,  
Lamello Zeta Set,  
Akkubohrmaschine



**SET!**



### Lieferumfang

- Maschine komplett
- Anschlagwinkel
- Absaugstutzen 23 mm
- Absaugadapter 36 mm
- Aufsteckplatte 4 mm
- Aufsteckplatte 2 mm
- Werkzeugsatz
- Neue Bohrlehre inkl. Bohrer
- im Systainer

### Technische Daten

- Leistung 1.050 W
- Ausführung 230 V
- Drehzahl 9.000 min<sup>-1</sup>
- Fräser HW-Profilnutfräser 100 x 7 x 22 mm
- Zähne Z3
- Frästiefe max 20 mm
- Gewicht 3,7 kg

mit HW-Profilnutfräser  
im Systainer  
**1.326,85** 1.115,-  
€ inkl. MwSt. € ohne MwSt.  
Art. LAM-101402DSOM

mit Diamant-Profilnutfräser  
im Systainer  
**1.463,70** 1.230,-  
€ inkl. MwSt. € ohne MwSt.  
Art. LAM-101402DSOMD

**VERBRAUCHSMATERIAL** siehe Katalog Seite 376, 377 / **ERSATZFRÄSER** siehe Seite 292

## Invis Mx2 Starter Kit inkl. Rasto Bohrlehre

**Der schnelle einfache Einbau – Sparen Sie Zeit!**

1. Verbinder in die vorbereitete Bohrung schrauben
2. Mutter mittels Eindrehlehre perfekt senkrecht einschrauben
3. Verbindung per MiniMag Mx2 verschließen und spannen
4. Wenn gewünscht, durch Drehrichtungsänderung am Akkuschauber die Verbindung wieder lösen

### Lieferumfang

- 1 MiniMag Mx2
- 20 Invis Mx2 Verbinder-Set mit Eindrehmutter 14 mm
- Rasto Bohrlehre mit Bohrer 12 mm
- Tiefensteller
- Aufsteckhülse
- 1 Invis Mx2 Eindrehbuchse
- Eindrehwerkzeug
- Federwelle

**416,50** 350,-  
€ inkl. MwSt. € ohne MwSt.  
Art. LAM-6100300



## Lamello Set Classic X

Das Original! Die bekannte hochwertige Nutfräsmaschine zum Herstellen von Holzverbindungen. **Jetzt neu überarbeitet!**

### Ausstattung:

- Neuer Motor, kraftvoll 780W, ergonomische, schlanke Form
- Neue Grundplatte: beidseitig bündig für effizientes Positionieren der Maschine am Werkstück
- Präzise bearbeitete Führung und Anschlagflächen für perfekte Passgenauigkeit der Werkstücke
- Multifunktionaler Anschlagwinkel
- Vielseitiger Einsatz, mit der Möglichkeit für 19 verschiedene Anwendungen
- Schwenkanschlag 0–90° mit Gradskala, einrastend bei 22,5°, 45°, 67,5°, 90°
- Drehbarer Tiefensteller für 6 Standard-Tiefen
- im Set mit 1.000 Stk. hochwertigen ORIGINAL Holzverbindungs-Lamellen Gr. 20

### Technische Daten

- Leistung 780 W
- Ausführungen 120 und 230V
- Drehzahl 10.000 U/min
- Fräser HW-Nutfräser 100 x 4 x 22 mm
- Zähne Z6 (3+3) Wechselzahn
- Frästiefe max 20 mm • Gewicht 3,1 kg

**TOPSELLER**

+



### Classic X im Karton

**517,65** | **435,-**  
 € inkl. MwSt. | € ohne MwSt.

Art. LAM-101600DKOM

### Classic X im Systainer

**577,15** | **485,-**  
 € inkl. MwSt. | € ohne MwSt.

Art. LAM-101600DSOM



### Classic X im Karton inkl. 1.000 Stk. Lamellen

**534,31** | **449,-**  
 € inkl. MwSt. | € ohne MwSt.

Art. LAM-CLASSIC1X

### Classic X im Systainer inkl. 1.000 Stk. Lamellen

**592,62** | **498,-**  
 € inkl. MwSt. | € ohne MwSt.

Art. LAM-CLASSIC3X

## Lamello Nutfräsmaschine Top 21

- Soft Start für ein ruckfreies Starten • Ergonomische Motorform • Höhenverstellbarer Nutfräser, Step Memory SystemTM: • Skala +/- 2 mm, in Stufen von 1/10 mm • Ausrichten der Nut in die Mitte der Werkstückdicke (von 8 - 24 mm Materialstärke) • Vor- und Rücksprung • Schattenfuge (verstellbar von 8 - 12 mm)
- Präzisionsführung für perfekte Passgenauigkeit der Werkstücke • Multifunktionaler Anschlagwinkel: • Gehrungsverbindungen mit unterschiedlich dicken Werkstücken können aussenbündig verbunden werden • auf Grundplatte aufgesetzt als Vergrößerung der Auflagefläche • Schwenkanschlag 0-90° mit Gradskala, einrastend bei 22,5°, 45°, 67,5° • Tiefensteller für 6 Frästiefen
- Zentrale Verriegelung für einfachen Fräserwechsel • Extraflache Rutschsicherung

### Neue Grundplatte

- Grundplatte, Schwenkanschlag und Anschlagwinkel beidseitig bündig
- für effizientes Positionieren der Maschine am Werkstück
- Neuer Anschlagwinkel mit leichtgängiger, präziser Führung
- für schnelles, genaues Einstellen der Nutposition

### Lieferumfang

- HW-Nutfräser
- Absaugstutzen 23 mm
- Absaugadapter 36 mm
- Stoff-Spänesack
- Anschlagwinkel
- Aufsteckplatte 4 mm
- Werkzeugsatz
- Bedienungsanleitung
- im Systainer

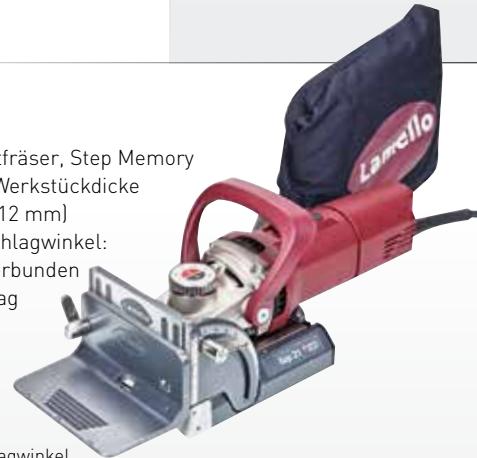

### im Systainer

**981,75** | **825,-**  
 € inkl. MwSt. | € ohne MwSt.

Art. LAM-101500DSMM

### Technische Daten

- Motor 800 W
- Drehzahl 9.000 U/min
- HW Nutfräser 100 mm / Zähne: 6
- Frästiefe max. 20 mm
- Gewicht 3,5 kg



## HW-Nutfräser

Z6 Wechselzahn, ohne Nabe mit Distanzscheibe für Classic Ø 100x4x22 mm

**41,65** | **35,-**  
 € inkl. MwSt. | € ohne MwSt.

Art. LAM-132106



## Stoff-Spänesack mit Absaugadapter Ø 36 mm für Nutfräsmaschinen.

### Adapter Festool kompatibel

**46,41** | **39,-**  
 € inkl. MwSt. | € ohne MwSt.

Art. LAM-257530

### Stoff-Spänesack einzeln

**39,98** | **33,60**  
 € inkl. MwSt. | € ohne MwSt.

Art. LAM-337530



### Absaugadapter

**17,85** | **15,-**  
 € inkl. MwSt. | € ohne MwSt.

Art. LAM-331007

WEITERE FRÄSER siehe Katalog Seite 292





## ■ Bündigfräsmaschine Cantex Ergo

- Spezielle Fräsgeometrie bewirkt ziehenden Schnitt für ausrissfreies Arbeiten
- Geringer Schnittdruck, kein Wegsplittern am Kantenende
- Perfekte Schnittqualität auch im Querholz
- Ergonomische Gestaltung von Schaltern und Griffen
- Spezielle Beschichtung der Auflageplatte für eine optimale Gleitfähigkeit
- Drehbarer Absaugstutzen für flexiblen Späneauswurf
- Abnehmbares Gleitlineal für rundum vorstehende Kanten

### Lieferumfang

- Maschine komplett
- Werkzeugsatz
- Bedienungsanleitung
- im Karton

**1.570,80** | **1.320,-**  
 € inkl. MwSt. | € ohne MwSt.

Art. LAM-111857D



Video auf [mima.de](#)

### Technische Daten

- Leistung 1.000 W • Ausführungen 120 / 230 V
- Drehzahl 10.000 U/min
- Messerkopf 3 Stk. HW-Wendemeser 45 x 12 x 1,5 mm
- Schnittbreite 45 mm • Schnitthöhe 3 mm • Gewicht 4,3 kg

## ■ Zubehör für Cantex Ergo

Bezeichnung	Stück	Art.	€ inkl. MwSt.	€ ohne MwSt.
HW-Wendeschniden	3	LAM-131822	<b>31,18</b>	<b>26,20</b>
Parallelanschlag	1	LAM-121290	<b>168,98</b>	<b>142,-</b>

## ■ Trennfräsmaschine Tanga Delta S2

- Front wechselbar mit Schnellverschluss, gerade und 45°-Front (für den Schnitt bis in die Ecke nur mit Diamantblatt zulässig)
- Präzise, langlebige, staubabstreifende Führung
- Diamant-Trennblatt zum Schneiden von Putz, Stein und Fliesen, Grösse 180 x 2,6 x 22,2 mm
- Schnittabstand von Bodenblech inkl. Trennscheibe 6 mm
- Rollen am Frontlineal für besseres Gleiten auf der Oberfläche

**1.034,11** | **869,-**  
 € inkl. MwSt. | € ohne MwSt.

Art. LAM-111553DE

### Lieferumfang

- Maschine komplett (gerade + 45° Front)
- Diamant-Trennscheibe D = 180 mm
- 4 m Absaugschlauch mit Anschlussstück
- Werkzeugsatz
- Bedienungsanleitung
- Holzkoffer



### Technische Daten

- Leistung 1.600 W
- Ausführungen 230 V
- Drehzahl 7.700 U/min
- Diamant-Trennscheibe 180 x 2,6 x 22,2 mm
- Schnitthöhe 6 mm (Fugenbreite)
- Schnitttiefe 0 - 58 mm verstellb. (optional bis 68 mm)
- Gewicht 5,4 kg



## ■ Profilfräsmaschine Profila

- Einfache und stufenlose Feineinstellung der Frästiefe durch Drehung der Auflageplatte
- Hohe Drehzahl garantiert saubere Schnittqualität
- Spez. Beschichtung verhindert Abriebspuren auf dem Werkstück

### Lieferumfang

- HW-Abrundfräser Z2 R2 mm, Schaft 8 mm
- Spannzangen 8, 6 und 1/4" mm
- Werkzeugsatz
- Bedienungsanleitung
- Absaugaufsatz
- im Karton

### Technische Daten

- Leistung 740 W
- Ausführungen 230 V
- Drehzahl 25.000 U/min
- Auflageplatte 100 mm, Bohrung 34 mm, Reduziereinsatz 25 mm
- Gewicht 1,8 kg

### Profila E plus im Karton

**458,15** | **385,-**  
 € inkl. MwSt. | € ohne MwSt.

Art. LAM-111962DK



## ■ Lamello Montagekissen

Das aufblasbare Montagekissen funktioniert wie ein regulierbarer Keil.

- Zur Montage von Fenster und Türrahmen
- Tragfähigkeit max. 100 kg/Stück, Fugenbreite 2-50 mm
- Set mit 4 Montagekissen



**129,71** | **109,-**  
 € inkl. MwSt. | € ohne MwSt.

Art. LAM-060003

## ■ FELDER FORKA ECO Handkantenanleimgerät

Flexible, manuelle Handkantenanleimmaschine mit Leimtopf für stationäre und mobile Anwendungen bei Montagearbeiten. Das ForKa ECO Handkantenanleimgerät ist sowohl für gerade Werkstückkanten, als auch für geschwungene Werkstücke mit konkaver bzw. konvexer Kantenform geeignet. Verarbeitung von ABS-, PVC- und Holzkanten. Je nach Kantenmaterial ist ein minimaler Innenradius von 25 mm möglich. Skaleneinstellung für Kantendicke. Schnelle Einsatzbereitschaft durch Schnellheizbecken. Flexibilität durch den Einsatz von Schmelzklebergranulat.



### Technische Daten

- Kantendicke 0,4 – 3 mm
- Kantenhöhe 10 - 45 mm
- Innenradius ca. 25 mm
- Leimbecken Fassungsvermögen 150 cm<sup>3</sup>
- Aufheizzeit 6-12 min
- Temperatur regelbar 130° - 200°
- Vorschub 3,8 m/min
- Anschluss 230 V
- Gewicht ca. 8 kg



Video auf  
mima.de

**1.664,81**

€ inkl. MwSt.

**1.399,-**

€ ohne MwSt.

Art. 16.1.009

ZUBEHÖR siehe Katalog Seite 25 / LEIM siehe Katalog Seite 361

## ■ Graule Abläng- und Gehrungssägen

### Für die Aluminium-, Kunststoff und Holzbearbeitung

Die Sägebaureihe Typ ZS bietet für jeden Anwendungsfall die richtige Maschine. Abläng-, Gehrungs- und Schifterschnitte werden sauber und präzise durchgeführt. Die Maschinen sind für die Bearbeitung von Holz, PVC- und Aluminiumprofile gleich gut geeignet. Die Maschinen zeichnen sich durch eine stabile und bedienerfreundliche Konstruktion aus. Die mit vier Kugelbüchsen gelagerte Sägeeinheit läuft auf einem gehärteten Führungsarm, welcher beidseitig auf Gehrung horizontal schwenkbar ist. Bei den „N“-Typen läßt er sich noch zusätzlich seitlich vertikal neigen, so daß auch Schifterschnitte durchgeführt werden können. Nachstellbare Festanschläge bei 90° und 45°, Zwischengehrungen nach gut ablesbaren Skalen. Spitze Winkelschnitte unter 45° sind je nach Maschinentyp zum Teil auch möglich. Die untere Säge- blattschutzhaube läßt sich an eine Absauganlage anschließen.



Preis auf Anfrage



**MULTIMASTER – Das Werkzeug der unbegrenzten Möglichkeiten! Optimales Handling durch geringes Gewicht und optimale Ergonomie. Nahezu unbegrenzte Anwendungsmöglichkeiten durch oszillierenden Bewegungsablauf. In verschiedenen Setvarianten erhältlich! Die Elektronik erhöht den Bedienkomfort z.B. bei filigranen Arbeiten zusätzlich!**



**Elektronische Drehzahlstellung. Optimales Handling durch Softgrip-Zone. StarlockPlus Werkzeugaufnahme mit hervorragender Drehmomentübertragung, passend für alle Starlock und StarlockPlus Zubehöre. Manueller Werkzeugwechsel mit Spanschlüssel.**

### ■ FMT 250 SL - FEIN MultiTalent Start

#### Lieferumfang

- 1 FEIN MultiTalent FMT 250
- 1 Schleifplatte
- je 3 Schleifblätter (K 80, 120, 180)
- 1 Universal E-Cut-Sägeblatt (44 mm)
- 1 Kunststoff-Werkzeugkoffer

#### Technische Daten

- Nennaufnahme 250 W
- Schwingungen 11.000 - 20.000 1/min
- Gewicht nach EPTA 1,3 kg
- Kabel mit Stecker 5 m
- Schleifplatte über Eck 80 mm
- Amplitude 2 x 1,6 Grad
- Werkzeugaufnahme StarlockPlus
- Werkzeugwechsel Manuell mit Schraube, Innensechskant



**139,-**

€ inkl. MwSt.

**116,81**

€ ohne MwSt.

Art. FEI-72295461000

### ■ FMT 250 QSL - FEIN MultiTalent QuickStart

#### Lieferumfang

- 1 FEIN MultiTalent FMT 250 QSL
- 1 Schleifplatte
- je 3 Schleifblätter (K 80, 120, 180)
- 1 Universal E-Cut-Sägeblatt (44 mm)
- 1 Kunststoff-Werkzeugkoffer

#### Technische Daten

- Nennaufnahme 250 W
- Schwingungen 11.000 - 20.000 1/min
- Gewicht nach EPTA 1,4 kg
- Kabel mit Stecker 5 m
- Schleifplatte über Eck 80 mm
- Werkzeugaufnahme StarlockPlus
- Werkzeugwechsel QuickIN
- Amplitude 2 x 1,6 Grad



**179,-**

€ inkl. MwSt.

**150,42**

€ ohne MwSt.

Art. FEI-72295361000

**Komfortables QuickIN-Schnellspannsystem. Elektronische Drehzahlstellung mit Tachogenerator für konstante Drehzahlen auch unter Last. Integrierte Schnittstelle für die Befestigung von zusätzlichem System-Zubehör. Optimales Handling durch Softgrip-Zone. StarlockPlus Werkzeugaufnahme mit hervorragender Drehmomentübertragung, passend für alle Starlock und StarlockPlus Zubehöre.**

### ■ FMM 350 QSL – FEIN MultiMaster QuickStart

#### Lieferumfang

- 1 FEIN MultiMaster FMM 350 QSL
- 1 Schleifplatte
- je 3 Schleifblätter (K 60, 80, 120, 180)
- 1 fester Spachtel
- 1 Universal E-Cut-Sägeblatt (44 mm)
- 1 E-Cut Long-Life Sägeblatt (65 mm)
- 1 HSS-Segmentsägeblatt
- 1 Kunststoff-Werkzeugkoffer

#### Technische Daten

- Nennaufnahme 350 W
- Schwingungen 10.000 - 19.500 1/min
- Gewicht nach EPTA 1,4 kg
- Kabel mit Stecker 5 m
- Schleifplatte über Eck 80 mm
- Werkzeugaufnahme StarlockPlus
- Werkzeugwechsel QuickIN
- Amplitude 2 x 1,7 Grad



**229,-**

€ inkl. MwSt.

**192,44**

€ ohne MwSt.

Art. FEI-72295262000

### ■ FMM 350 QSL – FEIN MultiMaster Top

#### Lieferumfang

- 1 FEIN MultiMaster FMM 350 QSL
- 1 Schleifplatte
- je 3 Schleifblätter (K 60, 80, 120, 180)
- 1 Schleifplatte gelocht
- je 3 Schleifblätter gelocht (K 60, 80, 120, 180)
- 1 Schleifteller Ø 115 mm, gelocht
- je 2 Schleifblätter gelocht (K 60, 80, 180)
- 1 Absaugvorrichtung
- 1 fester Spachtel
- 1 E-Cut Long-Life Sägeblatt (35 mm)
- 1 Universal E-Cut-Sägeblatt (44 mm)
- 1 E-Cut Long-Life Sägeblatt (65 mm)
- 1 HSS-Segmentsägeblatt
- 1 Hartmetall-Segmentsägeblatt
- 1 Hartmetall-Raspel (Dreieckform), gelocht
- 1 Kunststoff-Werkzeugkoffer

#### Technische Daten

- Nennaufnahme 350 W
- Schwingungen 10.000 - 19.500 1/min
- Gewicht nach EPTA 1,4 kg
- Kabel mit Stecker 5 m
- Schleifplatte über Eck 80 mm
- Werkzeugaufnahme StarlockPlus
- Werkzeugwechsel QuickIN
- Amplitude 2 x 1,7 Grad



**279,-**

€ inkl. MwSt.

**234,45**

€ ohne MwSt.

Art. FEI-72295261000



### AFMM 18 QSL - FEIN MultiMaster Akku

StarlockPlus Werkzeugaufnahme mit hervorragender Drehmomentübertragung, passend für alle Starlock und StarlockPlus Zubehöre. Leistungsstarke 18 V Li-Ion-Akkus mit SafetyCell Technology. Ladestandanzeige an jedem Akku. Integrierte Schnittstelle für die Befestigung von zusätzlichem System-Zubehör.

**Lieferumfang**

- 1 FEIN Akku MultiMaster AFMM 18 QSL
- 1 Schleifplatte • je 3 Schleifblätter (K 60, 80, 120, 180)
- 1 fester Spachtel • 1 HSS-Segmentsägeblatt
- 1 E-Cut Long-Life Sägeblatt (65 mm)
- 1 Universal E-Cut-Sägeblatt (44 mm)
- 1 Schnellladegerät ALG 50
- 2 Li-Ionen Akkus (2,5 Ah)
- 1 Kunststoff-Werkzeugkoffer

**Technische Daten**

- Akku-Spannung 18 V
- Akku-Kapazität 2,5 Ah
- Gewicht mit Akku 1,8 kg
- Werkzeugaufnahme StarlockPlus
- Werkzeugwechsel QuickIN
- Schwingungen 11.000 - 18.500 1/min
- Amplitude 2 x 1,7 Grad
- Schleifplatte über Eck 80 mm



**362,95** € inkl. MwSt. | **305,-** € ohne MwSt.

Art. FEI-71292261000

### AFMT 12 SL - FEIN MultiTalent

Leistungsstarke Li-Ion-Akkus mit SafetyCell Technology. Ladestandanzeige an jedem Akku.

**Lieferumfang**

- 1 FEIN Akku MultiTalent 12 SL
- 1 Schleifplatte
- je 3 Schleifblätter (K 80, 120, 180)
- 1 Universal E-CUT-Sägeblatt (29 mm)
- 1 Schnellladegerät ALG 50
- 2 Li-Ionen Akkus (2,5 Ah)
- 1 Kunststoff-Werkzeugkoffer

**Technische Daten**

- Akku-Spannung 12 V • Akku-Kapazität 2,5 Ah
- Gewicht mit Akku 1,4 kg
- Werkzeugaufnahme StarlockPlus
- Werkzeugwechsel Manuell mit Schraube, Innensechskant
- Schwingungen 11.000 - 18.000 1/min
- Amplitude 2 x 1,6 Grad
- Schleifplatte über Eck 80 mm



**235,62** € inkl. MwSt. | **198,-** € ohne MwSt.

Art. FEI-71292661000

Lieferbar ab April 2017!

### FSC 500 QSL - FEIN SuperCut Profi-Set Innenausbau Holz

Leistungsstarkes System für Ausbau und Renovierung. Exakte Schnitte auch aus der Hand ohne das Werkstück einzuspannen. Starke Oszillationsbewegung für höchsten Arbeitsfortschritt. Umrüstbar auch als Dreieckschleifer.

**Lieferumfang**

- 1 FEIN SuperCut FSC 500 QSL • 1 HSS-Sägeblatt Holz Ø 100 mm
- 1 Tiefenanschlag • 2 E-Cut Precasio BIM Sägeblätter (Form 205, 208)
- 5 E-Cut Long-Life Sägeblätter (Form 183, 160, 161, 201, 203)
- 2 E-Cut Sägeblätter Universal (Form 151, 152)
- 1 Schleifplatte • je 5 Schleifblätter (K 80, 120, 180)
- 1 Kunststoff-Werkzeugkoffer



Video auf mima.de

Weitere Sets auf Anfrage!



**Technische Daten**

- Nennaufnahme 450 W
- Leistungsabgabe 250 W
- Schwingungen 10.000 - 19.500 1/min
- Amplitude 2 x 2,0 Grad
- Kabel mit Stecker 5 m
- Gewicht nach EPTA 1,6 kg
- Werkzeugaufnahme StarlockMax
- Werkzeugwechsel QuickIN

**522,41** € inkl. MwSt. | **439,-** € ohne MwSt.

Art. FEI-72294662000

### AFSC 18 QSL - FEIN SuperCut Akku Profi-Set Innenausbau Holz

Höchste Arbeitsleistung - auch mit Akku. StarlockMax Werkzeugaufnahme mit hervorragender Drehmomentübertragung, passend für alle Starlock, StarlockPlus und StarlockMax Zubehöre. Identisches Leistungsvermögen wie Netzmaschine. Modernste Li-Ion-Technologie mit Einzelzellenüberwachung. Leistungsstarke 18 V Li-Ion-Akkus mit Ladestandanzeige. Schnellladegerät für kontinuierliches Arbeiten ohne Unterbrechung. Komfortables QuickIN-Schnellspannsystem. Höchste FEIN Qualität und Stabilität. Auf Dauereinsatz und hohe Belastung ausgelegt.

**Lieferumfang**

- FEIN Akku SuperCut AFSC 18 QSL • 1 HSS-Sägeblatt Holz Ø 100 mm
- 1 Tiefenanschlag • 2 E-Cut Precision BIM Sägeblätter (Form 205, 208)
- 5 E-Cut Long-Life Sägeblätter (Form 183, 160, 161, 201, 203)
- 2 E-Cut Sägeblätter Universal (Form 151, 152)
- 1 Schleifplatte je 5 Schleifblätter (K 80, 120, 180)
- 2 Akku-Packs (Li-Ionen)
- 1 Ladegerät
- 1 Kunststoff-Werkzeugkoffer



Video auf mima.de



**Technische Daten**

- Akku-Spannung 18 V
- Akku-Kapazität 5 Ah
- Schwingungen 10.000 - 19.500 1/min
- Gewicht mit Akku 1,8 kg
- Amplitude 2 x 2,0 Grad
- Werkzeugaufnahme StarlockMax
- Werkzeugwechsel QuickIN

**605,71** € inkl. MwSt. | **509,-** € ohne MwSt.

Art. FEI-71292764000

VERBRAUCHSMATERIAL siehe Katalog Seite 70-75



## Zubehör für FEIN MULTIMASTER + SUPERCUT



Art. € inkl. MwSt. € ohne MwSt.

**E-Cut Standard Sägeblatt Starlock, Breite 35 mm**  
Geschränkte Verzahnung für alle Holz-, Gipskarton- und Kunststoffmaterialien, hohe Schnittqualität und gute Schnittgeschwindigkeit. Mittlere Breite, taillierte Form für optimale Schnittgeschwindigkeit und gute Spanabfuhr.

FEI-63502133210 SL 50x35, 1 Stk.	<b>11,40</b>	<b>9,58</b>
FEI-63502133220 SL 50x35, 3 Stk.	<b>32,40</b>	<b>27,23</b>
FEI-63502133230 SL 50x35, 5 Stk.	<b>51,20</b>	<b>43,03</b>
FEI-63502133240 SL 50x35, 10 Stk.	<b>96,70</b>	<b>81,26</b>



Art. € inkl. MwSt. € ohne MwSt.

**E-Cut Standard Sägeblatt Starlock Plus, Breite 65 mm**  
Geschränkte Verzahnung für alle Holz-, Gipskarton- und Kunststoffmaterialien, hohe Schnittqualität und gute Schnittgeschwindigkeit. Breite Form für maximale Schneidleistung und lange gerade Schnitte.

FEI-63502134210 SLP 50x65, 1 Stk.	<b>12,50</b>	<b>10,50</b>
FEI-63502134220 SLP 50x65, 3 Stk.	<b>35,70</b>	<b>30,-</b>
FEI-63502134230 SLP 50x65, 5 Stk.	<b>56,40</b>	<b>47,39</b>
FEI-63502134240 SLP 50x65, 10 Stk.	<b>106,50</b>	<b>89,50</b>



Art. € inkl. MwSt. € ohne MwSt.

**E-Cut Long-Life Sägeblatt Starlock, 10 mm**  
Bi-Metall mit geschränkter Holzverzahnung für alle Holz-, Gipskarton- und Kunststoffmaterialien. Hervorragende Standzeit, hohe Schnittqualität und guter Arbeitsfortschritt. Äußerst robust, unempfindlich auch gegen im Holz befindliche Nägel (bis ca. Ø 4 mm), Mauerwerk etc. Kurze, sehr schmale Form für kleinste Aussparungen.

FEI-63502184210 SL 30x10, 1 Stk.	<b>7,70</b>	<b>6,47</b>
FEI-63502184220 SL 30x10, 3 Stk.	<b>22,-</b>	<b>18,49</b>
FEI-63502184230 SL 30x10, 5 Stk.	<b>34,70</b>	<b>29,16</b>
FEI-63502184240 SL 30x10, 10 Stk.	<b>65,60</b>	<b>55,13</b>



Art. € inkl. MwSt. € ohne MwSt.

**E-Cut Long-Life Sägeblatt Starlock, 20 mm**  
Bi-Metall mit geschränkter Holzverzahnung für alle Holz-, Gipskarton- und Kunststoffmaterialien. Hervorragende Standzeit, hohe Schnittqualität und guter Arbeitsfortschritt. Äußerst robust, unempfindlich auch gegen im Holz befindliche Nägel (bis ca. Ø 4 mm), Mauerwerk etc. Kurze, sehr schmale Form für kleinste Aussparungen.

FEI-63502183210 SL 34x20, 1 Stk.	<b>10,-</b>	<b>8,40</b>
FEI-63502183220 SL 34x20, 3 Stk.	<b>28,50</b>	<b>23,95</b>
FEI-63502183230 SL 34x20, 5 Stk.	<b>45,-</b>	<b>37,82</b>
FEI-63502183240 SL 34x20, 10 Stk.	<b>85,-</b>	<b>71,43</b>



Art. € inkl. MwSt. € ohne MwSt.

**E-Cut Long-Life Sägeblatt Starlock, 35 mm**  
Bi-Metall mit geschränkter Holzverzahnung für alle Holz-, Gipskarton- und Kunststoffmaterialien. Hervorragende Standzeit, hohe Schnittqualität und guter Arbeitsfortschritt. Äußerst robust, unempfindlich auch gegen im Holz befindliche Nägel (bis ca. Ø 4 mm), Mauerwerk etc. Mittlere Breite, taillierte Form für optimale Schnittgeschwindigkeit und gute Spanabfuhr.

FEI-63502160210 SL 50x35, 1 Stk.	<b>13,10</b>	<b>11,01</b>
FEI-63502160220 SL 50x35, 3 Stk.	<b>37,30</b>	<b>31,34</b>
FEI-63502160230 SL 50x35, 5 Stk.	<b>59,-</b>	<b>49,58</b>
FEI-63502160240 SL 50x35, 10 Stk.	<b>111,40</b>	<b>93,61</b>



Art. € inkl. MwSt. € ohne MwSt.

**E-Cut Long-Life Sägeblatt Starlock Plus, 65 mm**  
Bi-Metall mit geschränkter Holzverzahnung für alle Holz-, Gipskarton- und Kunststoffmaterialien. Hervorragende Standzeit, hohe Schnittqualität und guter Arbeitsfortschritt. Äußerst robust, unempfindlich auch gegen im Holz befindliche Nägel (bis ca. Ø 4 mm), Mauerwerk etc. Breite Form für maximale Schneidleistung und lange gerade Schnitte.

FEI-63502161210 SLP 50x65, 1 Stk.	<b>14,50</b>	<b>12,18</b>
FEI-63502161220 SLP 50x65, 3 Stk.	<b>41,30</b>	<b>34,71</b>
FEI-63502161230 SLP 50x65, 5 Stk.	<b>65,20</b>	<b>54,79</b>
FEI-63502161240 SLP 50x65, 10 Stk.	<b>123,20</b>	<b>103,53</b>



Art. € inkl. MwSt. € ohne MwSt.

**E-Cut Preciso BIM Sägeblatt Starlock, 35 mm**  
Bi-Metall mit doppelreihiger Japan-Verzahnung für alle Holzwerkstoffe, Gipskarton und weiche Kunststoffe. Erhöhte Standzeit und Robustheit. Schnellster Arbeitsfortschritt und höchste Präzision. Schmale, taillierte Form für optimale Schnittgeschwindigkeit und gute Spanabfuhr.

FEI-63502205210 SL 50x35, 1 Stk.	<b>15,20</b>	<b>12,77</b>
FEI-63502205220 SL 50x35, 3 Stk.	<b>43,30</b>	<b>36,39</b>
FEI-63502205230 SL 50x35, 5 Stk.	<b>68,40</b>	<b>57,48</b>
FEI-63502205240 SL 50x35, 10 Stk.	<b>129,10</b>	<b>108,49</b>



Art. € inkl. MwSt. € ohne MwSt.

**E-Cut Preciso BIM Sägeblatt Starlock Plus, 65 mm**  
Bi-Metall mit doppelreihiger Japan-Verzahnung für alle Holzwerkstoffe, Gipskarton und weiche Kunststoffe. Erhöhte Standzeit und Robustheit. Schnellster Arbeitsfortschritt und höchste Präzision. Extra breite Form für maximale Schneidleistung und lange gerade Schnitte.

FEI-63502208210 SLP 50x65, 1 Stk.	<b>16,80</b>	<b>14,12</b>
FEI-63502208220 SLP 50x65, 3 Stk.	<b>47,70</b>	<b>40,08</b>
FEI-63502208230 SLP 50x65, 5 Stk.	<b>75,40</b>	<b>63,36</b>
FEI-63502208240 SLP 50x65, 10 Stk.	<b>142,40</b>	<b>119,66</b>



Art. € inkl. MwSt. € ohne MwSt.

**E-Cut Universal Sägeblatt Starlock Plus, 28 mm**  
Bi-Metall mit gewellter Universalverzahnung. Breites Anwendungsspektrum für Blech bis 2 mm, Alu-Profile, Cu-Rohre, Holz, Gipskarton und Kunststoffe. Schmale, taillierte Form für optimale Schnittgeschwindigkeit und gute Spanabfuhr.

FEI-63502151210 SLP 60x28, 1 Stk.	<b>15,-</b>	<b>12,61</b>
FEI-63502151220 SLP 60x28, 3 Stk.	<b>42,60</b>	<b>35,80</b>
FEI-63502151230 SLP 60x28, 5 Stk.	<b>67,20</b>	<b>56,47</b>
FEI-63502151240 SLP 60x28, 10 Stk.	<b>126,80</b>	<b>106,55</b>



Art. € inkl. MwSt. € ohne MwSt.

**E-Cut Universal Sägeblatt Starlock Plus, 44 mm**  
Bi-Metall mit gewellter Universalverzahnung. Breites Anwendungsspektrum für Blech bis 2 mm, Alu-Profile, Cu-Rohre, Holz, Gipskarton und Kunststoffe. Breite, taillierte Form für optimale Schnittgeschwindigkeit und gute Spanabfuhr.

FEI-63502152210 SLP 60x44, 1 Stk.	<b>15,80</b>	<b>13,28</b>
FEI-63502152220 SLP 60x44, 3 Stk.	<b>45,-</b>	<b>37,82</b>
FEI-63502152230 SLP 60x44, 5 Stk.	<b>71,10</b>	<b>59,75</b>
FEI-63502152240 SLP 60x44, 10 Stk.	<b>134,20</b>	<b>112,77</b>



Art. € inkl. MwSt. € ohne MwSt.

**E-Cut Fine Sägeblatt Starlock, 30 mm**  
Bi-Metall mit feiner Verzahnung für Blech bis 2 mm, Alu-Profile, Cu-Rohre. Auch für GFK und andere harte Kunststoffe. Äußerst präzise und sehr gut kontrollierbare Schnitte mit besonders dünner Schnittlinie. Mittlere Breite, taillierte Form für optimale Schnittgeschwindigkeit und gute Spanabfuhr.

FEI-63502157210 SL 50x30, 1 Stk.	<b>10,-</b>	<b>8,40</b>
FEI-63502157220 SL 50x30, 3 Stk.	<b>28,50</b>	<b>23,95</b>
FEI-63502157230 SL 50x30, 5 Stk.	<b>45,-</b>	<b>37,82</b>
FEI-63502157240 SL 50x30, 10 Stk.	<b>85,-</b>	<b>71,43</b>



Art.	€ inkl. MwSt.	€ ohne MwSt.
<b>Tiefenanschlag</b> für alle E-Cut Sägeblätter und runde Sägeblätter geeignet. Nur verwendbar mit (A)FMM oder (A)FSC.		
FEI-32127069010	<b>17,90</b>	15,04



Art.	€ inkl. MwSt.	€ ohne MwSt.
<b>E-Cut Sägeblatt Combo Starlock</b> Zusammenstellung der 3 wichtigsten FEIN E-Cut Sägeblätter für den universellen Einsatz. Preisvorteil gegenüber Einzelbezug. Für alle Säge-Anwendungen perfekt ausgestattet. Lieferumfang: je 1 E-Cut Long-Life Sägeblatt 35 mm und 65 mm breit und 1 E-Cut Universal-Sägeblatt 44 mm breit.		
FEI-35222952030 SLP	<b>37,90</b>	31,85



Art.	€ inkl. MwSt.	€ ohne MwSt.
<b>Zubehörset Best of E-Cut</b> Bestehend aus 6 verschiedenen E-Cut Sägeblättern mit Bi-Metall-Verzahnung zum Vorteilspreis in einer praktischen Kunststoff-Aufbewahrungs-Box. Inhalt: je 1 x E-Cut Universal Sägeblatt 28 mm und 44 mm breit sowie je 2 E-Cut Long-Life Sägeblätter 35 mm und 65 mm breit.		
FEI-35222942050 SLP	<b>59,-</b>	49,58



Art.	€ inkl. MwSt.	€ ohne MwSt.
<b>HSS-Sägeblatt Starlock</b> Voll-HSS-Sägeblatt mit Metall-Verzahnung für Blech bis ca. 1 mm. Auch für Kunststoffe, GFK, Holz, Kitt und Buntmetalle. Hervorragende Schnittgeschwindigkeit. Saubere, dünne Schnittlinie. Durch Kreisform gute Wirtschaftlichkeit.		
FEI-63502097210 SL Ø 85, 1 Stk.	<b>18,90</b>	15,88
FEI-63502097220 SL Ø 85, 2 Stk.	<b>35,90</b>	30,17
FEI-63502097230 SL Ø 85, 5 Stk.	<b>85,20</b>	71,60



Art.	€ inkl. MwSt.	€ ohne MwSt.
<b>HSS-Sägeblatt Starlock</b> Voll-HSS-Sägeblatt mit Metall-Verzahnung für Blech bis ca. 1 mm. Auch für Kunststoffe, GFK, Holz, Kitt und Buntmetalle. Hervorragende Schnittgeschwindigkeit. Saubere, dünne Schnittlinie. Segmentiert, ideal zum Arbeiten in Ecken und an Kanten ohne Überschnitt.		
FEI-63502106210 SL Ø 85 mm, 1 Stk.	<b>21,70</b>	18,24
FEI-63502106220 SL Ø 85 mm, 2 Stk.	<b>41,30</b>	34,71
FEI-63502106230 SL Ø 85 mm, 5 Stk.	<b>97,70</b>	82,10



Art.	€ inkl. MwSt.	€ ohne MwSt.
<b>HSS-Sägeblatt Starlock</b> Bi-Metall für hohe Standzeiten. Metall-Verzahnung für Blech bis ca. 1 mm. Auch für Kunststoffe, GFK, Holz, Kitt und Buntmetalle. Plan zur Oberfläche arbeiten. Durch Kreisform gute Wirtschaftlichkeit.		
FEI-63502174210 SL Ø 85 mm, 1 Stk.	<b>38,70</b>	32,52
FEI-63502174230 SL Ø 85 mm, 5 Stk.	<b>174,10</b>	146,30



Art.	€ inkl. MwSt.	€ ohne MwSt.
<b>HSS-Sägeblatt Starlock Plus</b> Bi-Metall für hohe Standzeiten. Metall-Verzahnung für Blech bis ca. 1 mm. Auch für Kunststoffe, GFK, Holz, Kitt und Buntmetalle. Plan zur Oberfläche arbeiten. Durch Kreisform und extra großen Durchmesser optimale Wirtschaftlichkeit.		
FEI-63502175210 SLP Ø 100 mm, 1 Stk.	<b>40,30</b>	33,87
FEI-63502175230 SLP Ø 100 mm, 5 Stk.	<b>181,40</b>	152,44



Art.	€ inkl. MwSt.	€ ohne MwSt.
<b>Zubehörset Best of Renovation</b> 34-teiliges Zubehörset für zahlreiche Renovierungsarbeiten zum Vorteilspreis in einer praktischen Kunststoff-Aufbewahrungs-Box. Universell einsetzbar zum Sägen, Schleifen, Trennen u.v.m. Attraktiver Preisvorteil gegenüber Einzelbezug. Inhalt: je 1 E-Cut Long-Life-Sägeblatt 10 und 20 mm, je 3 E-Cut Long-Life-Sägeblätter 35 und 65 mm, je 1 E-Cut Universal Sägeblatt 28 und 44 mm, 1 HSS-Sägeblatt, segmentiert Ø 85 mm, 1 Hartmetall-Sägeblatt, segmentiert Ø 90 mm, 1 Hartmetallfeile 10 mm, 1 fester, kurzer Spachtel, 1 Schleifplatte Dreiecksform, ungelocht, mit je 3 Schleifblättern Korn 60, 80, 120, 180, 1 Schleifteller Ø 115 mm mit je 2 Schleifblättern Korn 60, 80, 180.		
FEI-35222942060 SLP	<b>149,-</b>	125,21



Art.	€ inkl. MwSt.	€ ohne MwSt.
<b>Zubehörset Best of Sanding</b> 61-teiliges Zubehörset für alle Schleifarbeiten an Ecken und Kanten sowie für mittlere bis große Flächen in einer praktischen Kunststoff-Aufbewahrungs-Box. Attraktiver Preisvorteil gegenüber Einzelbezug. Inhalt: 1 Schleifplatte Dreiecksform, ungelocht, mit je 10 Schleifblättern Korn 60, 80, 120, 180, 1 Schleifteller Ø 115 mm mit je 6 Schleifblättern Korn 60, 80, 180, 1 Hartmetall-Raspel, Dreiecksform.		
FEI-35222942040 SLP	<b>59,-</b>	49,58



Art.	€ inkl. MwSt.	€ ohne MwSt.
<b>Säge- und Feil-Set</b> Ideale Kombination für kleiner Aussparungen und Arbeiten an beengten Stellen z. B. für viele Installationsarbeiten, Schalter-Einbau, Modellbau u.v.m. Lieferumfang: je 1 E-Cut Sägeblatt Long-Life 10 mm und 20 mm, 1 Hartmetall-Feile 10 mm.		
FEI-35222952020 SLP	<b>25,-</b>	21,01



Art.	€ inkl. MwSt.	€ ohne MwSt.
<b>Hartmetall-Feile</b> Zum Entgraten und Ausfeilen von CFK-/GFK-Materialien, Kunststoffen und Holz. Besonders geeignet für kleine Aussparungen. Breite 10 mm. Länge 30 mm.		
FEI-63706019210 SLP	<b>18,40</b>	15,46



Art.	€ inkl. MwSt.	€ ohne MwSt.
<b>HSS-Sägeblatt Starlock Plus</b> Ø 100 mm. Bi-Metall für hohe Standzeiten. Geschränkte Holzverzahnung. Hervorragende Standzeit, hohe Schnittqualität und guter Arbeitsfortschritt. Als „Mini-Kreissäge“ ideal für lange, gerade Schnitte und zum Ausschneiden von verlegtem Parkett, Laminat und Wandvertäfelungen.		
FEI-63502176210	<b>48,-</b>	40,34



Art.	€ inkl. MwSt.	€ ohne MwSt.
<b>HSS-Sägeblatt Set Starlock Plus</b> Ø 100 mm. Bi-Metall für hohe Standzeiten. Geschränkte Holzverzahnung. Hervorragende Standzeit, hohe Schnittqualität und guter Arbeitsfortschritt. Als „Mini-Kreissäge“ ideal für lange, gerade Schnitte und zum Ausschneiden von verlegtem Parkett, Laminat und Wandvertäfelungen. Der Tiefenanschlag kann auch mit vielen anderen FEIN Zubehörteilen eingesetzt werden. Für exaktes Arbeiten auf Tiefe. StarlockPlus-Aufnahme. Lieferumfang: 1 HSS-Sägeblatt, 1 Tiefenanschlag (passend für FMM 350 QSL, AFMM 18 QSL, AFSC 18 QSL, FSC 500 QSL).		
FEI-35222952010	<b>59,-</b>	49,58

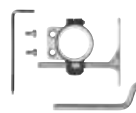





Art.	€ inkl. MwSt.	€ ohne MwSt.
<b>Flexibler Spachtel Starlock</b> Kurze Ausführung. Zum Entfernen von Silikon- oder Acrylfugen im Sanitärbereich sowie von Aufklebern. FEI-63903165210	<b>7,70</b>	6,47



Art.	€ inkl. MwSt.	€ ohne MwSt.
<b>Fester Spachtel Starlock</b> Kurze Ausführung. Zum Entfernen von hartnäckigen Altlacken, Klebstoffresten, Teppichboden, Fliesenkleber und Unterbodenbeschichtungen. FEI-63903226210	<b>14,20</b>	11,93



Art.	€ inkl. MwSt.	€ ohne MwSt.
<b>Fester Spachtel Starlock Plus</b> Lange Ausführung. Zum Entfernen von hartnäckigen Altlacken, Klebstoffresten, Teppichboden, Fliesenkleber und Unterbodenbeschichtungen. FEI-63903234210	<b>14,40</b>	12,10



Art.	€ inkl. MwSt.	€ ohne MwSt.
<b>Hartmetall Rasper Starlock</b> Zum Grobschliff von Spachtelmasse, Fliesenkleber, Beton, Stein und Holz. Dreiecksform, Kantenlänge 80 mm, gelocht, auch mit Staubabsaugung einsetzbar. FEI-63731001210	<b>25,50</b>	21,43



Art.	€ inkl. MwSt.	€ ohne MwSt.
<b>Hartmetall Rasper Starlock Plus</b> Zum Grobschliff von Spachtelmasse, Fliesenkleber, Beton, Stein und Holz. Für den Einsatz an sehr engen und tief liegenden Stellen, in Sicken, Nuten, Öffnungen und Falzen. Auch im Formenbau, an Wölbungen und in Hohlkehlen und für künstlerische Arbeiten. Fingerform, beidseitige Beschichtung. FEI-63731002210	<b>32,50</b>	27,31



Art.	€ inkl. MwSt.	€ ohne MwSt.
<b>Hartmetall Sägeblatt Starlock</b> Zum Austrennen schadhafter Fliesenfugen. Auch zum Fräsen von Schlitzen in Putz, Gasbeton und ähnlichen Baumaterialien sowie zur Reinigung und Nacharbeit von Stabdeckfugen. Nicht für sehr harte Epoxid- oder Zementfugen geeignet. Die wirtschaftliche Alternative zu Diamant-Werkzeugen. Segmentiert, ideal zum Arbeiten in Ecken und an Kanten ohne Überschnitt. Schnittbreite ca. 2,2 mm. Ø 75 mm. FEI-63502118210	<b>23,80</b>	20,-



**Passend für viele Multi-Tools wie z.B. Makita, Hitachi, Metabo, Milwaukee, AEG, Einhell, Ryobi, Skil.**



Art.	€ inkl. MwSt.	€ ohne MwSt.
<b>E-Cut Sägeblatt Combo</b> Lieferumfang: je 1 E-Cut Universal Sägeblatt 28 mm und 44 mm, 1 E-Cut Long-Life-Sägeblatt 50 mm FEI-35222952130	<b>39,-</b>	32,77



Art.	€ inkl. MwSt.	€ ohne MwSt.
<b>Zubehörset Best of Tileworking Starlock Plus</b> 3-teiliges Zubehörset für Renovierungs- und Sanierungsarbeiten im Sanitärbereich in einer praktischen Kunststoff-Aufbewahrungs-Box. Attraktiver Preisvorteil gegenüber Einzelbezug. Inhalt: 1 Hartmetall-Raspel Dreiecksform, 1 Diamant-Sägeblatt, segmentiert, Ø 90 mm, 1 Hartmetall-Sägeblatt Ø 90 mm, segmentiert, extra dünn. FEI-35222942070	<b>83,20</b>	69,92



Art.	€ inkl. MwSt.	€ ohne MwSt.
<b>Hartmetall Sägeblatt Starlock Plus</b> Zum Austrennen schadhafter Fliesenfugen. Auch zum Fräsen von Schlitzen in Putz, Gasbeton und ähnlichen Baumaterialien sowie zur Reinigung und Nacharbeit von Stabdeckfugen. Nicht für sehr harte Epoxid- oder Zementfugen geeignet. Die wirtschaftliche Alternative zu Diamant-Werkzeugen. Segmentiert, ideal zum Arbeiten in Ecken und an Kanten ohne Überschnitt. FEI-63502170210 SLP Ø 90 mm, Schnittbreite 1,2, 1 Stk.	<b>29,20</b>	24,54
FEI-63502169210 SLP Ø 90 mm, Schnittbreite 2,2, 1 Stk.	<b>28,30</b>	23,78



Art.	€ inkl. MwSt.	€ ohne MwSt.
<b>Diamant Sägeblatt Starlock Plus</b> Zum Austrennen von Marmor-, Epoxidharz- und Trassfugen. Hervorragende Standzeit. Auch für sehr harte Epoxid- oder Zementfugen geeignet. Die richtige Wahl für häufigen Einsatz und anspruchsvolle Aufgaben. Segmentiert, ideal zum Arbeiten in Ecken und an Kanten ohne Überschnitt. Schnittbreite ca. 2,2 mm. Ø 90 mm. FEI-63502166210	<b>59,70</b>	50,17



Art.	€ inkl. MwSt.	€ ohne MwSt.
<b>Fliesenfugen Reiniger Starlock Plus</b> Zum schnellen und wirtschaftlichen Reinigen stark verschmutzter Fliesenfugen. Die Alternative zur aufwendigen Komplettsanierung. Für alle Fugenbreiten geeignet. 2 Stk. FEI-63719011220	<b>18,70</b>	15,71

**Passend für viele Multi-Tools wie z.B. Makita, Hitachi, Metabo, Milwaukee, AEG, Einhell, Ryobi, Skil.**

Art.	SL	Stk.	€ inkl. MwSt.	€ ohne MwSt.
<b>E-Cut Long-Life Sägeblatt Form 221</b>				
FEI-63502221210	50x50	1	<b>14,40</b>	12,10
FEI-63502221220	50x50	3	<b>40,90</b>	34,37
FEI-63502221230	50x50	5	<b>64,70</b>	54,37

Art.	SL	Stk.	€ inkl. MwSt.	€ ohne MwSt.
<b>E-Cut Universal Sägeblatt Form 222</b>				
FEI-63502222210	50x28	1	<b>14,90</b>	12,52
FEI-63502222220	50x28	3	<b>42,50</b>	35,71
FEI-63502222230	50x28	5	<b>67,10</b>	56,39

Art.	SL	Stk.	€ inkl. MwSt.	€ ohne MwSt.
<b>E-Cut Universal Sägeblatt Form 223</b>				
FEI-63502223210	55x44	1	<b>15,70</b>	13,19
FEI-63502223220	55x44	3	<b>44,60</b>	37,46
FEI-63502223230	55x44	5	<b>67,10</b>	56,39

## Zubehör für FEIN SUPERCUT

Art. Länge Breite VE € inkl. MwSt. € ohne MwSt.

**E-Cut Standard-Sägeblatt** Geschränkte Verzahnung, für alle Holz-, Gipskarton- und Kunststoffarbeiten.

FEI-63502123018	78	32	1	<b>11,19</b>	<b>9,40</b>
FEI-63502123046	78	32	5	<b>50,34</b>	<b>42,30</b>
FEI-63502123030	78	32	25	<b>223,72</b>	<b>188,-</b>
FEI-63502124016	78	42	1	<b>11,66</b>	<b>9,80</b>
FEI-63502124044	78	42	5	<b>52,24</b>	<b>43,90</b>
FEI-63502124038	78	42	25	<b>232,29</b>	<b>195,20</b>
FEI-63502135019	50	35	1	<b>11,78</b>	<b>9,90</b>
FEI-63502135031	50	35	5	<b>52,84</b>	<b>44,40</b>
FEI-63502135025	50	35	25	<b>234,67</b>	<b>197,20</b>
FEI-63502136012	50	65	1	<b>12,73</b>	<b>10,70</b>
FEI-63502136034	50	65	5	<b>57,-</b>	<b>47,90</b>
FEI-63502136028	50	65	25	<b>253,35</b>	<b>212,90</b>

Art. Länge Breite VE € inkl. MwSt. € ohne MwSt.

**E-Cut Precision-Sägeblätter** Doppelreihige Original Japan-Verzahnung, für hochpräzise Schnitte und saubere Schnittkanten, genaues Arbeiten auch aus der Hand.

FEI-63502119010	50	35	1	<b>15,71</b>	<b>13,20</b>
FEI-63502119048	50	35	5	<b>70,57</b>	<b>59,30</b>
FEI-63502119032	50	35	25	<b>313,45</b>	<b>263,40</b>
FEI-63502120012	50	45	1	<b>16,07</b>	<b>13,50</b>
FEI-63502120040	50	45	5	<b>72,47</b>	<b>60,90</b>
FEI-63502120034	50	45	25	<b>321,90</b>	<b>270,50</b>
FEI-63502121011	50	55	1	<b>16,54</b>	<b>13,90</b>
FEI-63502121049	50	55	5	<b>74,38</b>	<b>62,50</b>
FEI-63502121033	50	55	25	<b>330,34</b>	<b>277,60</b>
FEI-63502122014	50	65	1	<b>16,90</b>	<b>14,20</b>
FEI-63502122042	50	65	5	<b>76,28</b>	<b>64,10</b>
FEI-63502122036	50	65	25	<b>338,79</b>	<b>284,70</b>

Art. Länge Breite VE € inkl. MwSt. € ohne MwSt.

**E-CUT Universal-Sägeblätter** Mit BiMetall-Verzahnung, gekröpft, auch für Radien geeignet, hohe Schnittgeschwindigkeit, Blech (400 N/mm<sup>2</sup>) bis ca. 2 mm, Alu-Profile, Cu-Rohre, Holz, Gipskarton u. fast alle Kunststoffe.

FEI-63502147015	60	28	1	<b>15,23</b>	<b>12,80</b>
FEI-63502147021	60	28	5	<b>68,43</b>	<b>57,50</b>
FEI-63502147037	60	28	25	<b>304,16</b>	<b>255,60</b>
FEI-63502148013	60	44	1	<b>15,95</b>	<b>13,40</b>
FEI-63502148029	60	44	5	<b>71,88</b>	<b>60,40</b>
FEI-63502148035	60	44	25	<b>319,40</b>	<b>268,40</b>

## E-CUT Long-Life Sägeblätter

Art. Länge Breite VE € inkl. MwSt. € ohne MwSt.

**E-Cut Standard-Sägeblatt** BiMetall Verzahnung, für alle Holz-, Gipskarton- und Kunststoffarbeiten.

FEI-63502162010	78	32	1	<b>12,73</b>	<b>10,70</b>
FEI-63502162020	78	32	5	<b>57,12</b>	<b>48,-</b>
FEI-63502162030	78	32	25	<b>254,07</b>	<b>213,50</b>

FEI-63502164010	50	35	1	<b>13,57</b>	<b>11,40</b>
FEI-63502164020	50	35	5	<b>60,81</b>	<b>51,10</b>
FEI-63502164030	50	35	25	<b>270,37</b>	<b>227,20</b>

FEI-63502163010	78	42	1	<b>13,21</b>	<b>11,10</b>
FEI-63502163020	78	42	5	<b>59,38</b>	<b>49,90</b>
FEI-63502163030	78	42	25	<b>263,70</b>	<b>221,60</b>

FEI-63502165010	50	65	1	<b>14,64</b>	<b>12,30</b>
FEI-63502165020	50	65	5	<b>65,93</b>	<b>55,40</b>
FEI-63502165030	50	65	25	<b>293,22</b>	<b>246,40</b>

Art. € inkl. MwSt. € ohne MwSt.

## M-CUT Sägeblatt

Für Abschnitte, Ausschnitte und Aussparungen in Blech, Kunststoff, GFK und CFK, 2er-Pack.

FEI-63502138014 B=30 mm L=50 mm	<b>14,99</b>	<b>12,60</b>
---------------------------------	--------------	--------------

Art. € inkl. MwSt. € ohne MwSt.

**Zubehörset Best of E-Cut** Bestehend aus 6 verschiedenen E-Cut-Sägeblättern. Inhalt: je 1x E-Cut Universal 28 mm (Form 147) und 44 mm breit (Form 148), 2 x E-Cut Long-Life 35 mm breit (Form 164), 2 x E-Cut Long-Life 65 mm breit (Form 165), in der praktischen Kunststoff-Aufbewahrungs-Box.

FEI-63502147120	<b>61,88</b>	<b>52,-</b>
-----------------	--------------	-------------





Art.	€ inkl. MwSt.	€ ohne MwSt.
<b>Sägeblätter</b> HSS, mit feiner Verzahnung für präzise Schnitte. Universell einsetzbar an Blechen bis ca. 1 mm, auch aufgedoppelt, und Kunststoffen. 2er-Pack.		
FEI-63502102016 Ø 63 mm	<b>34,99</b>	29,40
FEI-63502103010 Ø 80 mm	<b>36,65</b>	30,80



Art.	€ inkl. MwSt.	€ ohne MwSt.
<b>Sägeblätter</b> HSS gekröpft, versenkte Spannschraube für bündiges Arbeiten, 1 Stk.		
FEI-63502177010 Ø 85 mm	<b>39,51</b>	33,20
FEI-63502178010 Ø 100 mm	<b>41,06</b>	34,50

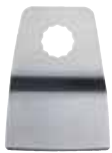

Art.	€ inkl. MwSt.	€ ohne MwSt.
<b>Spachtel</b> Zum Abtragen von Belägen und Beschichtungen, 2er-Pack., Länge 64 mm		
FEI-63903206018	<b>19,52</b>	16,40



Art.	€ inkl. MwSt.	€ ohne MwSt.
<b>Schneidmesser</b> Pilzform, zum Schneiden von Silikonen und weichem Kittmaterial sowie zum Separieren von Isolierglas-Einheiten. 5 Stück		
FEI-63903128012	<b>14,88</b>	12,50



Art.	€ inkl. MwSt.	€ ohne MwSt.
<b>Segmentsägeblatt</b> Gekröpft, zum Austrennen von in Kittbett verlegten Isolierglasscheiben. 2er-Pack.		
FEI-63903166016	<b>60,69</b>	51,-



Art.	€ inkl. MwSt.	€ ohne MwSt.
<b>Segmentmesser</b> Diamantbesetzt, auch für Ecken und Radien und zum Arbeiten ohne Überschneidung. Schnittlinie ca. 2,2 mm		
FEI-63903162017	<b>65,81</b>	55,30



Art.	€ inkl. MwSt.	€ ohne MwSt.
<b>Segmentmesser</b> Schnittlinie ca. 1,2 mm, für extrem dünne Marmorfugen. Schnitttiefe max. 10 mm. Nicht geeignet für Epoxydharz- und Zementtrassfugen. Diamantbesetzt.		
FEI-63903196013	<b>65,81</b>	55,30



Art.	€ inkl. MwSt.	€ ohne MwSt.
<b>Sägeblätter</b> Diamantbesetzt, gekröpft, Durchm. 80 mm, Schnittlinie ca. 2,2 mm, Standard-Ausführung für alle Marmor-, Epoxydharz- und Zementtrassfugen.		
FEI-63502115011	<b>63,07</b>	53,-



Art.	€ inkl. MwSt.	€ ohne MwSt.
<b>Tiefenanschlag FMM/FSC</b> Für E-CUT Sägeblätter, zur Begrenzung der Eintauchtiefe.		
FEI-32127069010	<b>17,85</b>	15,-



Art.	€ inkl. MwSt.	€ ohne MwSt.
<b>Adapter für Fein SuperCut mit QuickIN</b> Erforderlich für die Aufnahme der Zubehörteile mit 8-Sternaufnahme (z. B. Raspeln, Schleif- und Polierplatten).		
FEI-63733005010	<b>21,06</b>	17,70

**SUPERCUT-Adapter für Zubehör MULTIMASTER**

## ZUBEHÖR FÜR MULTIMASTER + SUPERCUT MIT ADAPTER

### FEIN Schleifset Starlock Plus Ø 115 mm

Zum schnellen und wirtschaftlichen Schleifen von mittleren Flächen. Die Alternative zum Exzenter- oder Schwingschleifer. Kein Rückschlaggeffekt an Kanten. Einfache Handhabung, sehr gute Abtragsleistung. Mit und ohne Staubabsaugung einsetzbar. Kunststoff-Trägerplatte zur Vermeidung von Beschädigungen und Markierungen auf dem Werkstück. Runde Form, gelochte Ausführung, Klettenhaftteil.

#### Lieferumfang:

- 1 Schleifteller Ø 115 mm
- je 2 gelochte Schleifblätter Korn 60, 80, 180

Art.	€ inkl. MwSt.	€ ohne MwSt.
FEI-63806195210	<b>23,90</b>	20,08



Nur original FEIN Schleifblätter garantieren qualitativ hochwertige Schleifergebnisse: Ø 115 mm, gelocht für Staubabsaugung, Vollkunstharzbindung für hohe Abtragsleistung, Kletten Schnellbefestigung.

Art.	€ inkl. MwSt.	€ ohne MwSt.
------	---------------	--------------

#### FEIN-Schleifblatt SET

16 Schleifblätter (je 4 Blatt K60/K80/K120/K180)

FEI-63717227010	<b>9,95</b>	8,36
-----------------	-------------	------

Art.	Kern	€ inkl. MwSt.	€ ohne MwSt.
------	------	---------------	--------------

#### Ersatz-Schleifblätter (VE 16)

FEI-63717230020	40	<b>9,95</b>	8,36
-----------------	----	-------------	------

FEI-63717227020	60	<b>9,95</b>	8,36
-----------------	----	-------------	------

FEI-63717228020	80	<b>9,95</b>	8,36
-----------------	----	-------------	------

FEI-63717229010	120	<b>9,95</b>	8,36
-----------------	-----	-------------	------

FEI-63717231020	180	<b>9,95</b>	8,36
-----------------	-----	-------------	------



### Schleifplatten-Set SLP KL 130

Zum schnellen und wirtschaftlichen Schleifen von mittleren Flächen

#### Lieferumfang:

- 1 große gelochte Dreiecks-Schleifplatte (Kantenlänge 130 mm)
- je 2 gelochte Schleifblätter Korn 60, 80, 180

Art.	€ inkl. MwSt.	€ ohne MwSt.
FEI-63806204210	<b>27,95</b>	23,49



### Schleifblätter gelocht 3-Eck KL 130

Passend zur großen Dreiecks-Schleifplatte mit Kantenlänge 130 mm. Korund-Schleifkörner und Vollkunstharzbindung garantieren hohe Abtragsleistung, geringes Zusetzen und hohe Standzeit. Für den universellen Einsatz auf nahezu allen Materialien. Gelocht, für den Einsatz mit gelochter Schleifplatte und Staubabsaugung, Klettschnellbefestigung.



Art.	Körnung	Inhalt	€ inkl. MwSt.	€ ohne MwSt.
FEI-63717292020	K40	16 Stk.	<b>9,95</b>	8,36
FEI-63717293020	K60	16 Stk.	<b>9,95</b>	8,36
FEI-63717294020	K80	16 Stk.	<b>9,95</b>	8,36
FEI-63717295020	K120	16 Stk.	<b>9,95</b>	8,36
FEI-63717296020	K180	16 Stk.	<b>9,95</b>	8,36
FEI-63717297020	K240	16 Stk.	<b>9,95</b>	8,36
FEI-35222952100	SET K60, K80, K120, K180	16 Stk.	<b>9,95</b>	8,36





Art.	€ inkl. MwSt.	€ ohne MwSt.
<b>Schleifplatten 2er-Pack ungelocht Starlock</b> Standard-Ausführung. Kunststoff-Trägerplatte zur Vermeidung von Beschädigungen und Markierungen auf dem Werkstück. Kletthaftend. FEI-63806129220	<b>10,35</b>	8,70



Art.	€ inkl. MwSt.	€ ohne MwSt.
<b>Schleifplatten 2er-Pack gelocht Starlock</b> Standard-Ausführung für das Schleifen mit Staubabsaugung. FEI-63806136220	<b>15,83</b>	13,30



Art.	Korn	VE	€ inkl. MwSt.	€ ohne MwSt.
<b>Schleifblätter ungelocht</b> mit Klettbefestigung. Für den universellen Einsatz auf fast allen Oberflächen.				
FEI-63717081046	40	5	<b>3,69</b>	3,10
FEI-63717081018	40	50	<b>15,47</b>	13,-
FEI-63717082049	60	5	<b>3,69</b>	3,10
FEI-63717082011	60	50	<b>15,47</b>	13,-
FEI-63717083043	80	5	<b>3,69</b>	3,10
FEI-63717083015	80	50	<b>15,47</b>	13,-
FEI-63717084041	100	5	<b>3,69</b>	3,10
FEI-63717084013	100	50	<b>15,47</b>	13,-
FEI-63717085045	120	5	<b>3,69</b>	3,10
FEI-63717085017	120	50	<b>15,47</b>	13,-
FEI-63717087042	150	5	<b>3,69</b>	3,10
FEI-63717087014	150	50	<b>15,47</b>	13,-
FEI-63717088040	180	5	<b>3,69</b>	3,10
FEI-63717088012	180	50	<b>15,47</b>	13,-



Art.	Korn	VE	€ inkl. MwSt.	€ ohne MwSt.
<b>Schleifblätter</b> mit Klettbefestigung. Für den universellen Einsatz auf fast allen Oberflächen.				
FEI-63717108047	40	5	<b>4,05</b>	3,40
FEI-63717108019	40	50	<b>16,54</b>	13,90
FEI-63717109041	60	5	<b>4,05</b>	3,40
FEI-63717109013	60	50	<b>16,54</b>	13,90
FEI-63717110043	80	5	<b>4,05</b>	3,40
FEI-63717110015	80	50	<b>16,54</b>	13,90
FEI-63717111042	100	5	<b>4,05</b>	3,40
FEI-63717111014	100	50	<b>16,54</b>	13,90
FEI-63717112045	120	5	<b>4,05</b>	3,40
FEI-63717112017	120	50	<b>16,54</b>	13,90
FEI-63717113049	150	5	<b>4,05</b>	3,40
FEI-63717113011	150	50	<b>16,54</b>	13,90

Art.	€ inkl. MwSt.	€ ohne MwSt.
<b>Schleifblatt-Set</b> Je 10 Schleifblätter, ungelocht, mit Klettschnellbefestigung, Körnung 60, 80, 120, 180, 240. FEI-63717082033	<b>15,47</b>	13,-



Art.	€ inkl. MwSt.	€ ohne MwSt.
<b>Schleifblatt-Set</b> Je 10 Schleifblätter, gelocht für Staubabsaugung, mit Klettschnellbefestigung, Korund, Korn 60, 80, 120, 180, 240. FEI-63717109035	<b>16,54</b>	13,90



Art.	€ inkl. MwSt.	€ ohne MwSt.
<b>Reinigungsblock</b> Rhombo zur Reinigung der Hartmetall- und Diamant-Werkzeuge. FEI-63719007010	<b>19,87</b>	16,70

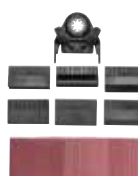

Art.	€ inkl. MwSt.	€ ohne MwSt.
<b>Profil-Schleifset</b> 22-teiliges Set zum Schleifen in Nuten und an Außenradien. Inhalt: 1 Halter mit 6 unterschiedlichen Profil-Einsätzen. 1x V-Form für 90°-Winkel, 1x Trapezform für Nut- und Feder-Verbindungen, 1x gerade Form für Profile, 1x konvexe Form (groß), je 1x konkave und konvexe Form (klein) sowie je 5 Schleifblätter Korn 80, 120 und 180. FEI-63810031010	<b>40,10</b>	33,70



Art.	VE	€ inkl. MwSt.	€ ohne MwSt.
<b>Schleiffinger 2er-Pack Starlock</b> Für den Einsatz an sehr engen und tief liegenden Stellen, in Sicken, Nuten, Öffnungen und Falzen. Auch im Formenbau, an Wölbungen und in Hohlkehlen. Kunststoff-Trägerplatte zur Vermeidung von Beschädigungen und Markierungen auf dem Werkstück. Fingerform, Klettenhafterteil. FEI-63806159220	2	<b>11,07</b>	9,30



Art.	Korn	VE	€ inkl. MwSt.	€ ohne MwSt.
<b>Schleifpapier für Profil-Schleif-Set</b> Für fast alle Werkstoffe, z. B. Holz, Metall, Lack und Kunststoffe.				
FEI-63717217016	80	25	<b>8,33</b>	7,-
FEI-63717218014	120	25	<b>8,33</b>	7,-
FEI-63717219018	180	25	<b>8,33</b>	7,-



Art.	Korn	VE	€ inkl. MwSt.	€ ohne MwSt.
<b>Schleifblätter für Schleiffinger</b> Mit Klettschnellbefestigung, vollkünstharzgebunden, hohe Abtragleistung, Korund. Einsatzgebiet: Holz, Metall, Lötstellen, GFK, Kunststoff, Lack, Spachtel und Leder.				
FEI-63717184012	40	20	<b>5,12</b>	4,30
FEI-63717185016	60	20	<b>5,12</b>	4,30
FEI-63717186019	80	20	<b>5,12</b>	4,30
FEI-63717187013	100	20	<b>5,12</b>	4,30
FEI-63717188011	120	20	<b>5,12</b>	4,30
FEI-63717189015	150	20	<b>5,12</b>	4,30



Art.	€ inkl. MwSt.	€ ohne MwSt.
<b>Filtzpolierplatte 2er-Pack Starlock</b> Zum Aufpolieren von Metallteilen, sowie zum Polieren und Effektpolieren von Stein und Steinerzeugnissen. Gelcoat-Beschichtungen an Booten lassen sich ebenfalls bearbeiten. Kunststoff-Trägerplatte zur Vermeidung von Beschädigungen und Markierungen auf dem Werkstück. Materialbezogene Poliermittel erhalten Sie im qualifizierten Fachhandel. FEI-63806140220	<b>28,08</b>	23,60



### MF 14-180 Montagefräse

Extrem leistungsstarke und robuste Montagefräse zum Ausbau von Altfenstern.

**Lieferumfang**

- 1 Diamantscheibe Ø 180 mm
- 1 Kunststoff-Werkzeugkoffer

**Technische Daten**

- Nennaufnahme 1.200 W
- Leistungsabgabe 750 W
- Leerlaufdrehzahl 7.000 min<sup>-1</sup>
- Kabel mit Stecker 4 m
- Gewicht 4,1 kg



**1.053,15** **885,-**  
 € inkl. MwSt. € ohne MwSt.

Art. FEI-72381400230

### BOP 10 Bohrmaschine

- **Leistungsstark** dank durchzugsstarkem Hochleistungsmotor
- **Unverwüstlich** durch qualitativ hochwertige Bauteile
- **Handlich** für ermüdungsfreies und effizientes Arbeiten
- **Komfortabel** einhändiger Werkzeugwechsel dank autom. Spindelarretierung
- **Zuverlässig** auch bei härtestem Dauereinsatz
- **Durchdacht** wartungsfreundlicher Verbau der einzelnen Komponenten

**Technische Daten**

- Nennaufnahme 500 W
- Leerlaufdrehzahl 0 – 1.500 min<sup>-1</sup>
- Bohr-Ø Stahl 10 mm
- Gewicht nach EPTA 1,8 kg



**267,75** **225,-**  
 € inkl. MwSt. € ohne MwSt.

Art. FEI-72055360000

### STC 5-40 M Magazinschrauber

Einer der leichtesten Magazinschrauber für Innenausbau und Trockenbau! Nur 1,6 kg, Werkzeuglose Magazin-entnahme, Magazin 360° drehbar, mit Handgurt, patentiertes Schraubentransportsystem, ideal für Einhandbedienung.



### WSG8-125 Winkelschleifer 125 mm

Handlicher Compact-Winkelschleifer für Entgrat-, Schleif- und Trennarbeiten.

**Technische Daten**

- Schleifscheibe-Ø 125 mm
- Nennaufnahme 800 W
- Leerlaufdrehzahl 11.000 min<sup>-1</sup>
- Gewicht 2,0 kg
- Vibration (Schruppen) 5,0 m/s<sup>2</sup>
- Vibration (Fiberscheibe) 1,8 m/s<sup>2</sup>
- Kabel mit Stecker 4 m



**Lieferumfang**

- 1 Schutzhaube
- 1 Paar Flansche
- 1 Zusatz-Handgriff
- 1 Schlüssel

**116,62** **98,-**  
 € inkl. MwSt. € ohne MwSt.

Art. FEI-72217460000

### WSG15-125 PQ Winkelschleifer 125 mm

Handlicher Compact-Winkelschleifer mit hoher Leistungsreserve für effiziente Schleif- und Trennarbeiten.

**Lieferumfang**

- 1 Schutzhaube
- 1 Anti-Vibrationshandgriff
- 1 Schlüssel
- 1 Schnellspannmutter Fixtec

**Technische Daten**

- Schleifscheibe-Ø 125 mm
- Nennaufnahme 1.500 W
- Leerlaufdrehzahl 11.000 min<sup>-1</sup>
- Gewicht 2,3 kg
- Vibration (Schruppen) 5,0 m/s<sup>2</sup>
- Vibration (Fiberscheibe) 3,5 m/s<sup>2</sup>



**196,35** **165,-**  
 € inkl. MwSt. € ohne MwSt.

Art. FEI-72217960000

### WSB 20-230 Winkelschleifer

Leistungsstarker Sicherheitswinkelschleifer für Schleif- und Trennarbeiten. Komplettes Sicherheitspaket mit elektrischem Bremssystem EBS, werkzeugloses Fein-Schnellspan-System, QuickIN Werkzeuge sicher spannen ohne Schlüssel. Wiederanlaufsperrung und Sanftanlauf.

**Lieferumfang**

- 1 Schutzhaube • 1 Spanneinheit für Schrubb- und Trennscheiben • 1 Zusatzgriff

**Technische Daten**

- Nennaufnahme 2000 W
- Leistungsabgabe 1250 W
- Leerlaufdrehzahl 6600 1/min
- Kabel mit Stecker 4 m
- Gewicht 5,9 kg
- Werkzeugaufnahme QuickIN
- Aufnahmebohrung Ø 22,23 mm
- Schleifscheibe Ø 230 mm
- Elast. Schleifteller Ø 230 mm



**327,25** **275,-**  
 € inkl. MwSt. € ohne MwSt.

Art. FEI-72210600230

**Lieferumfang**

- 1 Magazin für gegurtete Schrauben
- 1 Bit 1/4" Gr. 2, lang
- 1 Bit 1/4" für Kreuzschlitzschrauben Gr. 2 • 1 Tiefenanschlag
- 1 Magnethalter für 1/4" Bits
- 1 Handgurt • 1 Gürtel-Clip
- 1 Kunststoff-Werkzeugkoffer

**Technische Daten**

- Nennaufnahme 450 W
- Leerlaufdrehzahl 0 – 4.000 U/min
- Schrauben Ø bis 5,0 mm
- Schraubenlänge 25 – 55 mm
- Kabellänge 5 m
- Schnellwechselfutter 1/4"
- Leistungsabgabe 250 W
- Lastdrehzahl 0 - 2.700 U/min
- Max. Anziehdrehmoment 12 Nm

**354,62** **298,-**  
 € inkl. MwSt. € ohne MwSt.

Art. FEI-72130650018

## ■ ABSU 12 W4C Akku-Bohrschrauber

**2-Gang Akku-Bohrschrauber.** Starker und langlebiger DC-Motor mit Schutz vor Überhitzung und Überlastung. Perfekt geeignet für alle Montagearbeiten und gelegentliches Bohren. Sehr kurze Bauform von 155 mm.

### Lieferumfang

- 1 Akku-Bohrschrauber
- 2 Akku-Packs 12 V / 2,5 Ah Li-Ion
- 1 Gürtel-Clip
- 1 Bitgarage
- 1 Schnellladegerät ALG 50
- 1 Kunststoff-Werkzeugkoffer

### Technische Daten

- Akku 12 V / 2,5 Ah
- Leerlaufdrehzahl 400 / 1.300 min<sup>-1</sup>
- Max. Drehmoment (h/w) 30 / 16 Nm
- Drehmomentstufen 17 + 1
- Schrauben 6 x 200 mm
- Werkzeugaufnahme 1/4 in Sechskantaufnahme
- Gewicht mit Akku 1,1 kg



**172,55** | **145,-**  
 € inkl. MwSt. | € ohne MwSt.

Art. FEI-71132161000

## ■ ASCM 12 QC Akku-Bohrschrauber

**4-Gang Akku-Bohrschrauber.** Bürstenloser FEIN PowerDrive Motor, leistungsstark und wartungsfrei für maximale Effizienz und Lebensdauer. Abnehmbares Bohrfutter in Vollmetall-Ausführung für überragende Belastbarkeit unter härtesten Bedingungen. Für jeden Bohrdurchmesser die optimale Schnittgeschwindigkeit dank 4-Gang Vollmetall-Getriebe.

### Lieferumfang

- 1 Akku-Bohrschrauber
- 2 Akku-Packs 12 V / 2,5 Ah Li-Ion
- 1 Schnellladegerät ALG 50
- 1 Gürtelclip • 1 Bitgarage
- 1 Kunststoff-Werkzeugkoffer

### Technische Daten

- Leerlaufdrehzahl 400 / 700 / 1.400 / 2.500 min<sup>-1</sup> • Max. Drehmoment (h/w) 40 / 20 Nm • Drehmomentstufen 20 + 1 • Bohrfutter-Spannweite 1,5 - 13 mm • Schrauben 8 x 200 mm • Bohr-Ø Stahl 13 mm • Bohr-Ø Holz 40 mm • Gewicht 1,1 kg



**267,75** | **225,-**  
 € inkl. MwSt. | € ohne MwSt.

Art. FEI-71161061000

## ■ ABS 18 QC 2-Gang Bohrschrauber

Bürstenloser FEIN PowerDrive Motor, mit 30% höherem Wirkungsgrad und langer Lebensdauer. MultiVolt-Schnittstelle. FEIN SafetyCell Technology. Schützt Akku und Werkzeug vor Überlastung, Überhitzung und Tiefentladung.

### Technische Daten

- Akku-Spannung 18 Volt
- Leerlaufdrehzahl 450 / 2.000
- max. Drehmoment (hart / weich) 60 / 32 Nm
- Drehmomentstufen 22 + 1
- Bohrfutter-Spannweite 1,5 - 13 mm
- max. Schraubengröße 8 x 300 mm
- Gewindebohren M10
- max. Bohr-Ø in Stahl 13 mm
- max. Bohr-Ø in Holz 50 mm
- Abmessungen Maschine ohne Akku (LxBxH) 204 x 59 x 190
- Gewicht mit Akku 1,7 kg (2,5 Ah)

### Lieferumfang

- 1 Akku-Bohrschrauber
- 2 Akku-Packs 2,5 Ah Li-Ion
- 1 Schnellladegerät ALG 50
- 1 QuickIN Bohrfutter (120 Nm)
- 1 Gürtel-Clip • 1 Bitgarage
- 1 Werkzeugkoffer



**410,55** | **345,-**  
 € inkl. MwSt. | € ohne MwSt.

Art. FEI-71132262000

## ■ ABSU 12 C Akku-Bohrschrauber

**2-Gang Akku-Bohrschrauber.** Starker und langlebiger DC-Motor mit Schutz vor Überhitzung und Überlastung. Perfekt geeignet für alle Montagearbeiten und gelegentliches Bohren. Kurze Bauform von 180 mm.

### Lieferumfang

- 1 Akku-Bohrschrauber
- 2 Akku-Packs 12 V / 2,5 Ah
- 1 Gürtel-Clip • 1 Bitgarage
- 1 Schnellladegerät ALG 50
- 1 Kunststoff-Werkzeugkoffer

### Technische Daten

- Akku 12 V / 2,5 Ah Li-Ion
- Leerlaufdrehzahl 400 / 1.300 min<sup>-1</sup>
- Max. Drehmoment (h/w) 30 / 16 Nm
- Drehmomentstufen 17+1
- Schrauben 6 x 200 mm • Werkzeugaufnahme 1/4 in Sechskantaufnahme
- Gewicht mit Akku 1,2 kg



**178,50** | **150,-**  
 € inkl. MwSt. | € ohne MwSt.

Art. FEI-71132061000

## ■ ASCM 18 QX Akku-Bohrschrauber

**4-Gang Akku-Bohrschrauber.** 4-Gang Vollmetall-Getriebe. Bürstenloser FEIN PowerDrive Motor mit 30% höherem Wirkungsgrad. Li-Ionen Akku mit FEIN SafetyCell Technology. Eine separate Kommunikationsleitung schützt Akku und Werkzeug vor Überlastung. 3 Jahre FEIN PLUS Garantie inkl. Akku und Ladegerät. Abnehmbares Vollmetall-Bohrfutter/Bithalter. Elektronische Drehmomenteinstellung. Motor und Elektronik sind komplett staubgeschützt. 1.800 Verschraubungen mit einer Akku-Ladung. Verschraubt 10 x 400 mm Schrauben ohne Vorbohren. Hohe Drehmomente bis 90 Nm. Hartmetallbestückte Spannbacken halten runde Bohrschäfte extrem zuverlässig.

### Lieferumfang

- 1 Akku-Bohrschrauber • 2 Akku-Packs (Li-Ionen) • 1 Schnellladegerät ALG 50
- 1 Handgriff • 1 abnehmbares Bohrfutter / separater Bithalter • 1 Kunststoff-Werkzeugkoffer

### Technische Daten

- Akku 18 V / 5,0 Ah Li-Ion • Leerlaufdrehzahl 400 / 800 / 1.950 / 3.850 1/min
- max. Drehmoment (hart/weich) 90/46 Nm
- Schrauben 10 x 400 mm • Bohr-Ø Holz 50 mm • Bohr-Ø Stahl 13 mm
- Gewicht mit Akku 2,0 kg



**487,90** | **410,-**  
 € inkl. MwSt. | € ohne MwSt.

Art. FEI-71160461000

## ■ ASCD 18-300 W2 Akku-Schlagschrauber

Bürstenloser FEIN PowerDrive Motor, mit 30% höherem Wirkungsgrad und langer Lebensdauer. 1/2 in Vierkant zur Aufnahme von Schlagnüssen.

### Technische Daten

- Akku-Spannung 18 Volt
- Akku-Kapazität 5 Ah
- Leerlaufdrehzahlen 0 - 1.800
- Schlagzahl 0 - 3.600
- max. Drehmoment (hart) 280 Nm
- Drehmomentstufen 6
- max. metrische Schraube M18 (8.8)
- max. Ø Holzschraube 8 x 300 mm
- Abmessungen Maschine ohne Akku (LxBxH) 160 x 53 x 190 mm
- Gewicht mit Akku 1,7 kg (5,0 Ah)

### Lieferumfang

- 1 Akku-Schlagschrauber
- 2 Akku-Packs 5,0 Ah Li-Ion
- 1 Schnellladegerät ALG 50
- 1 Gürtel-Clip
- 1 Bitgarage • 1 Werkzeugkoffer



**517,65** | **435,-**  
 € inkl. MwSt. | € ohne MwSt.

Art. FEI-71150661000





## MULTICUT 1 Dekupiersäge

Das Einsteigermodell für anspruchsvolle Heimwerker. Einfach und leistungsfähig, insbesondere bei feinen Arbeiten. Aufbau aus Grauguss, Motor für Dauerbetrieb geeignet, Tischplatte feinstgefräst. Mit Staubabsaugungsanschluss, Tischeinlegeeteil, Bedienwerkzeug. **Inkl. 60 Stk. Sägeblattsortiment!**

### Technische Daten

- Längsdurchgang 365 mm
- Durchgangshöhe 50 mm
- Sägertisch 435 x 230 mm
- 45° schwenkbar
- Sägehub 2 Hübe, 15 und 12 mm
- Motor 230 V, 100 W
- Gewicht ca. 16 kg

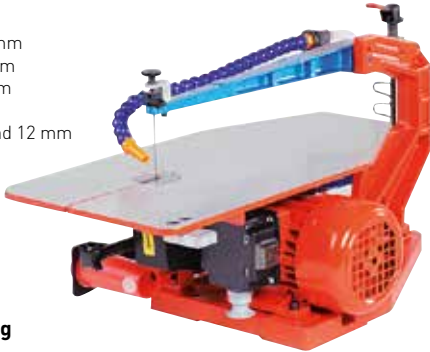

**MULTICUT 1**  
mit Drehzahlregelung  
400-1.400 U/min

**678,30**

€ inkl. MwSt.

**570,-**

€ ohne MwSt.

**476,-**

€ inkl. MwSt.

**400,-**

€ ohne MwSt.

Art. 91456

Art. 91450

## MULTICUT 2S Dekupiersäge

Hochwertige Maschine mit großer Ausladung und Alu-Tisch. Aufbau aus Grauguss, Motor für Dauerbetrieb ausgelegt, Tischplatte aus Alu-Kokillenguss feinstgefräst, mit Hegner-Sägeblatt Einspanntechnik.

### Lieferumfang

- 76 Stk. Sägeblattsortiment
- Schnellspannvorrichtung
- 2 Sägeblattklemmen 0,7 mm
- 2 Schrauben für Sägeblattklemmen
- 1 Sonderklemme für Innenschnitte
- Kunststoff-Tischeinlegeeteil
- 2 Ersatzrollen für Schnellspannung
- Bedienwerkzeug

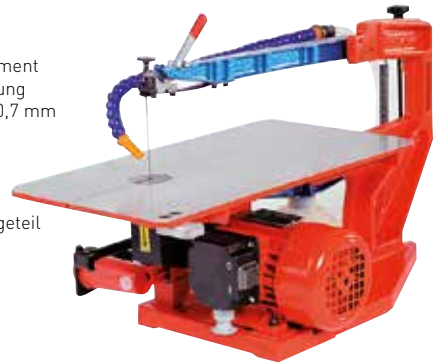

### Technische Daten

- Längsdurchgang 460 mm
- Durchgangshöhe 65 mm
- Sägertisch 435 x 230 mm
- 45° / 12° schwenkbar
- Sägehub 2 Hübe, 19 und 12 mm
- Motor 230 V, 100 W
- Gewicht ca. 19 kg

**755,65**

€ inkl. MwSt.

**635,-**

€ ohne MwSt.

Art. 91451

## MULTICUT SE Dekupiersäge

Wie Multicut 2S, jedoch mit Schnellspanneinrichtung, elektronischer Drehzahlregulierung (400 - 14.000 U/min) und Graugusstischplatte.

### Lieferumfang

- 1 Sortiment Qualitätslaubsägeblätter (76 Stück)
- 2 Sägeblatt-Klemmen 0,7 mm
- 2 Schrauben für Sägeblatt-Klemmen
- 1 Sonderklemme für Innenschnitte
- 1 Kunststoff-Tischeinlegeeteil
- 2 Ersatzrollen für Schnellspannung
- 1 Satz Bedienwerkzeug
- Bedienungsanleitung



### Technische Daten

- Längsdurchgang 460 mm
- Durchgangshöhe 65 mm
- Sägertisch 435 x 230 mm
- 45° / 12° schwenkbar
- Sägehub 2 Hübe, 19 u. 12 mm
- Motor 230 V, 100 W
- Gewicht ca. 23 kg

**1.046,01**

€ inkl. MwSt.

**879,-**

€ ohne MwSt.

Art. 91452

## HEGNER Universal-Feinschnittsägen sind einmalig in ihrer Art und Qualität. Made in Germany!

### Die Vorteile auf einen Blick

- Feinste Schnitte und enge Radien möglich
- Handelsübliche Laubsägeblätter verwendbar
- Schnellstmöglicher Sägeblattwechsel
- Schnellspannsystem (z.B. bei Multicut-2S)
- Innenschnitt-Klemme • Holzstaub-Gebläse/Absaugung
- 3 Jahre Garantie (ausgenommen Verschleißteile)



Mit HEGNER – Feinschnittsägen lassen sich eine Vielzahl verschiedener Werkstoffe bearbeiten:

	MULTICUT 2S / SE	MULTICUT 1
<b>Weichholz</b>	bis zu 65 mm	bis zu 50 mm
<b>Hartholz</b>	bis zu 50 mm	bis zu 40 mm
<b>Aluminium</b>	bis zu 15 mm	bis zu 06 mm
<b>Kupfer</b>	bis zu 15 mm	bis zu 06 mm
<b>Messing</b>	bis zu 10 mm	bis zu 06 mm
<b>Silber</b>	bis zu 10 mm	bis zu 06 mm
<b>Eisen</b>	bis zu 08 mm	-
<b>Kunststoffe</b>	bis zu 40 mm	bis zu 25 mm
<b>Schaumstoffe</b>	bis zu 65 mm	bis zu 50 mm

## Werkstückniederhalter

	Art.	€ inkl. MwSt.	€ ohne MwSt.
für Multicut 1	91454	<b>59,50</b>	50,-
für Multicut S / SE	91455	<b>59,50</b>	50,-



## Dreibeiniger Maschinenständer

für Multicut 1/ 2S/ SE

Zur vibrationsfreien Aufstellung der Maschine, (dämmt Schwingungen noch besser als eine Holzworkbank). Wird komplett montiert geliefert. Arbeitshöhe 1.060 mm

**160,65**

€ inkl. MwSt.

**135,-**

€ ohne MwSt.

Art. 91458

**■ Sägeblatt-Klemme**

Schlitzbreite 0,7 mm

Art.	€ inkl. MwSt.	€ ohne MwSt.
91462	<b>8,57</b>	7,20



**■ Sägeblatt-Klemme mit Sterngriff**

Schlitzbreite 0,7 mm

Art.	€ inkl. MwSt.	€ ohne MwSt.
91463	<b>9,88</b>	8,30



**■ Spezial-Sonderklemme für Innenschnitte**

Mit gehärtetem, drehbarem Druckstück (gegen das Verdrehen des Sägeblattes).

Art.	€ inkl. MwSt.	€ ohne MwSt.
91464	<b>25,70</b>	21,60



**■ Qualitäts-Sägeblätter Sortiment**

Für Hegner Dekupiersägen. Für Holz, Kunststoffe und weiche Metalle.

**60 Stk. Packung.**

(je 12 Stk. 0,77 x 0,30 mm; 0,90 x 0,34 mm; 1,20 x 0,38 mm; 1,20 x 0,44 mm; 1,5 x 0,48 mm)

Art.	€ inkl. MwSt.	€ ohne MwSt.
91453	<b>15,60</b>	13,11



**■ Maschinen- Laubsägeblätter**

Für Holz und Kunststoff. Geeignet für alle gängigen Laubsägenmaschinen wie Hegner, Proxxon, Wolfcraft usw.



L (mm)	Art.	€ inkl. MwSt.	€ ohne MwSt.
6 versch. Sorten á 4 Stück	130 HW-592.97	<b>8,20</b>	6,89

**■ JET JSS-16 Dekupiersäge**

Preisgünstige Einstiegsmaschine. Robuste Gusskonstruktion garantiert Stabilität und ruhigen Lauf.

**Lieferumfang**

- Sägeblatt-Schnellwechselsystem
- Werkstückniederhalter
- Staublassystem

**Technische Daten**

- Motorleistung 230 V / 0,9 kW
- Sägeblatthub 15 mm
- Hubzahl 400 - 1.600 / min
- Tischgröße 410 x 253 mm
- Max. Schnitthöhe 50 mm
- Ausladung 406 mm
- Tischverstellung 0° - 45°
- Gewicht 11 kg

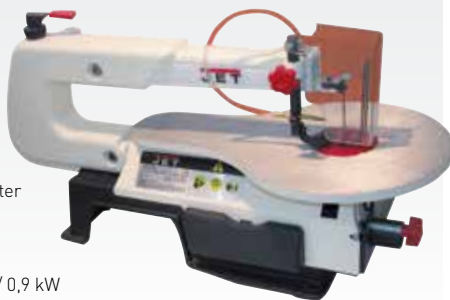

<b>134,90</b>	<b>113,36</b>
€ inkl. MwSt.	€ ohne MwSt.

Art. WMH-10000808M

Art.	€ inkl. MwSt.	€ ohne MwSt.
5 Stk. Packung WMH-10000809	<b>4,70</b>	3,95

**■ HEGNER Scheibenschleifmaschine HSM 300**

**Der besonders robuste Tellerschleifer mit großflächigem Arbeitstisch und großem Standard-Lieferumfang.**

Tellerschleifer für Holz, Kunststoff und Metall. Der Tellerdurchmesser hat eine handelsübliche metrische Standardabmessung (300 mm). Die Klettverschluß-Technik der Schleifscheiben ist zeitgemäß. Einfacher Schleifscheibenwechsel durch Abkippen des Schleiftisches, kein Werkzeug erforderlich.

**Lieferumfang**

- Gehrungsanschlag mit Anschlagschiene
- Haftscheibe für Klettbefestigung
- Absaugstutzen
- 1 Schleifscheibe Korn 80 für Holz

**Technische Daten**

- Schleifscheiben-Ø 300 mm
- Tischgröße 520 x 260 mm
- Schleifneigung 45°
- Motor Wechselstrom 230 V/50 Hz P1 0,75 kW
- Drehzahl 1.400 U/min
- Gewicht ca. 25 kg



<b>743,75</b>	<b>625,-</b>
€ inkl. MwSt.	€ ohne MwSt.

Art. 90323

**■ Laubsägen**

**Tornado**

allseitig schneidend  
Blattlänge 130 mm  
12 Stück



Art.	€ inkl. MwSt.	€ ohne MwSt.
für Holz, Gips und Kunststoffe HW-620.30 mittel	<b>2,95</b>	2,48
für Holz, Gips und Kunststoffe HW-620.50 grob	<b>3,95</b>	3,32

**■ JET JSS-354 / JSS-354 V Dekupiersäge**

Vielseitige, hochwertige Dekupiersäge.

**Vorteile**

Stufenloser Motor, verstellbarer Arbeitstisch 45° links -10° rechts mit transparentem Späneschutz, Staublassystem reinigt permanent die Schnittlinie, Schnellwechselsystem zum Auswechseln der Sägeblätter

**Lieferumfang**

- Sortiment mit 5 Sägeblättern
- Staublassystem
- 2-Sägeblatt-Klemmhalter

**Technische Daten**

- Leistung 230 V / 0,12 kW
- Sägeblattmaß 130 mm
- Sägeblatt-Hubhöhe 20 mm
- Ausladung 460 mm
- Tischgröße 460x230 mm
- Schnitthöhe 90° 60 mm
- Schnitthöhe 45° 45 mm
- Schwenkbereich 45° links / 10° rechts
- Abmessung LxBxH 640x290x380 mm
- Gewicht 27 kg



<b>498,-</b>	<b>418,49</b>
€ inkl. MwSt.	€ ohne MwSt.

Art. WMH-10000805VM

<b>429,-</b>	<b>360,50</b>
€ inkl. MwSt.	€ ohne MwSt.

Art. WMH-10000805M



## ■ Dewalt Paneelsäge DWS774

**Sehr kompakte und leichte Paneelsäge mit XPS LED-Schnittlinienanzeige**

### Lieferumfang

- 24 Zahn HM- Sägeblatt
- Werkstückklemmer und Montagewerkzeug

### Technische Daten

- Aufnahmeleistung 1.400 W
- Leerlaufdrehzahl 6.300 min<sup>-1</sup>
- Sägeblatt-Ø 216 mm (Bohrung 30 mm)
- Neigungseinstellung links 48°
- Gehrungseinstellungen rechts/links 48°/48°
- Max. Schnittbereich bei 90°/90° 250x62 mm
- Max. Schnittbereich bei 45°/90° 170x62 mm
- Max. Schnittbereich bei 90°/45° 270x47 mm



**320,11** € inkl. MwSt. | **269,-** € ohne MwSt.

Art. DEW-DWS774-QS

## ■ DWS 780 Paneelsäge 305 mm

### Das Schnittwunder!

- Sehr hohe Schnittkapazität von bis zu 110 x 303 mm
- Millimetergenaue Schnitte durch LED-unterstützte Schnittlinienanzeige (XPS)
- Extreme Belastbar- und Genauigkeit der Maschine bei vollkommener Präzision
- **Auch zum Ablängen von 12er Kanthölzern geeignet (bei Verwendung einer 20 mm-Beilage)**

### Technische Daten

- Aufnahmeleistung 1.675 Watt
- Sägeblattgeschwindigkeit 1.900 - 3.800 U/min
- Sägeblattdurchmesser 305 mm
- Sägeblattbohrung 30 mm
- Neigungseinstellung 49/49°
- Gehrungseinstellungen (rechts/ links) 60/50°
- max. Schnitttiefe bei 90°/90° 303 x 110 mm
- max. Schnittbereich bei 45°/ 45° 244 x 58 mm
- Gewicht 24,8 kg



**998,41** € inkl. MwSt. | **839,-** € ohne MwSt.

Art. DEW-DWS780-QS

### Lieferumfang

- 60 Zahn HM-Sägeblatt
- Montagewerkzeug
- Staubfangsack
- Werkstückklemme

## ■ DW 743N Tisch-, Kapp- und Gehrungssäge

Klassische Säge in robuster Bauweise, werkzeugloser Umbau von Tisch- zu Kappsäge mit zweitem Betriebsschalter. Sehr gutes Drehmoment, dreifacher Absauganschluss, Einklappmechanismus für die Standbeine. Verstellbarer Werkstückanschlag.

### Technische Daten

- Aufnahmeleistung 2.000 W
- Leerlaufdrehzahl 2.850 U/min
- Max. Schnittleistung bei: 90°/90°: 140 x 68 mm
- 45°/45°: 50 x 95 mm
- Gehrungseinstellung re/li: 45°/45°
- Neigungseinstellung 45°
- Max. Schnitttiefe 90°/45° als Tischkreissäge: 0 - 70 mm / 0 - 32 mm
- HW-Sägeblatt 250 x 30 mm, Z30
- Gewicht 37 kg



**1.057,91** € inkl. MwSt. | **889,-** € ohne MwSt.

Art. DEW-DW743N-QS



## ■ DWS 778 Paneelsäge

Leichte und präzise Paneelsäge mit leistungsstarkem Motor. Aufgrund kompakter Abmessungen ideal für die Montage. Effiziente Staubabsaugung für ein nahezu staubarmes Arbeitsumfeld.

### Technische Daten

- Aufnahmeleistung 1.850 Watt
- Sägeblattgeschwindigkeit 4.300 U/min
- Sägeblattdurchmesser 250 mm
- Sägeblattbohrung 30 mm
- Neigungseinstellung 48°
- Gehrungseinstellungen (rechts/ links) 50/50°
- max. Schnitttiefe bei 90°/90° 305x85 mm
- max. Schnittbereich bei 45°/ 45° 215x58 mm
- max. Schnitttiefe 85 mm
- Gewicht 17,2 kg



**636,65** € inkl. MwSt. | **535,-** € ohne MwSt.

Art. DEW-DWS778-QS

### Lieferumfang

- 42 Zahn HM-Sägeblatt
- Werkstückklemme
- Stiftschlüssel

## ■ D 27112 Paneel- und Tischsäge

Diese Maschine von DeWALT lässt sich blitzschnell von einer Kapp-/ Zugsäge auf eine Tischsäge umstellen. Mit Schnitttiefeinstellung, Parallelanschlag, Winkel-Einrastsystem, Neigungsverstellung etc.

### Technische Daten

- Abgabeleistung 1.370 W
- Aufnahmeleistung 1.600 W
- Max. Schnittleistung bei: 90°/90°: 285 x 90 mm
- 45°/45°: 200 x 62 mm
- Gehrungseinstellung re/li: 60°/50°
- Neigungseinstellung: 45°
- Max. Schnitttiefe Tischsäge: 51 mm
- HM-Sägeblatt 305 x 30 mm, Z32
- Gewicht 23 kg



**922,25** € inkl. MwSt. | **775,-** € ohne MwSt.

Art. DEW-D27112-QS

## ■ D 27107 XPS

### Tisch-, Kapp- und Gehrungssäge.

In wenigen Sekunden kann die Säge werkzeuglos von einer sehr präzisen Kapp- und Gehrungssäge in eine vollwertige Tischkreissäge umgebaut werden. Hohe Schnittkapazität! **Mit LED-Schnittlinienanzeige**

### Technische Daten

- Leistung 2.000 W
- Leerlaufdrehzahl 4.000 U/min
- Max. Schnittleistung bei: 90°/90° 205 x 63 mm
- Max. Schnitttiefe 90°/45° als Tischkreissäge: 0 - 81 mm / 0 - 56 mm
- HW Sägeblatt 305 x 30 mm, 48 Zahn
- Gewicht 40 kg



Mit Räder zum einfachen Transport

**1.425,62** € inkl. MwSt. | **1.198,-** € ohne MwSt.

Art. DEW-D27107XPS-QS



## ■ DWE 550 Handkreissäge 55 mm

• Kompakte Bauweise mit geringem Gewicht • Ausschnitt im Sägeschuh sowie der Schutzhaube ermöglicht eine optimale Sicht auf das Werkstück • Gebläse reinigt die Schnittlinie von Späne und Staub

### Lieferumfang

- 24 Zahn HM-Sägeblatt (DT10300)
- Parallelanschlag • Schutzhauben-Aufsatz für die Staubabsaugung
- Transportkoffer • Schlüssel für Sägeblattwechsel

### Technische Daten

- Aufnahmeleistung 1.200 Watt • Leerlaufdrehzahl 5.500 min<sup>-1</sup>
- Sägeblattdurchmesser 165 mm • Sägeblattbohrung 20 mm
- Neigungseinstellung 48° • Max. Schnitttiefe bei 90° 55 mm
- Max. Schnitttiefe bei 45° 35 mm • Gewicht 3,6 kg

Art.	€ inkl. MwSt.	€ ohne MwSt.
DEW-DWE550-QS	<b>166,60</b>	140,-



## ■ DWE 575K Handkreissäge 67 mm

- Skala für genaue Tiefeneinstellung bis zu 67 mm
- durchzugsstark
- Variable Winkeleinstellung bis zu 57°
- Zusatzhandgriff für sicheres Arbeiten

### Lieferumfang

- 24 Zahn HM-Sägeblatt (DT10304) +
- Parallelanschlag • Schutzhauben-Aufsatz für die Staubabsaugung • Montagewerkzeug
- Transportkoffer

### Technische Daten

- Aufnahmeleistung 1.600 Watt • Leerlaufdrehzahl 5.200 min<sup>-1</sup> • Sägeblatt durchmesser 190 mm • Sägeblattbohrung 30 mm • Neigungseinstellung 57°
- Max. Schnitttiefe bei 90° 67 mm • Max. Schnitttiefe bei 45° 49 mm
- Gewicht 4,0 kg

Art.	€ inkl. MwSt.	€ ohne MwSt.
DEW-DWE575K-QS	<b>189,21</b>	159,-



## ■ DWE 576 KR Handkreissäge

Produktmerkmale wie DWE 575 K (siehe oben), jedoch mit speziellem Sägeschuh für den Einsatz auf DEWALT Führungsschienen. Inkl. Führungsschiene DWS 5022 1.500 mm.

Art.	€ inkl. MwSt.	€ ohne MwSt.
DEW-DWE576KR-QS	<b>279,65</b>	235,-

## ■ D 23700 Handkreissäge 86 mm

Hohe Durchzugskraft, beste Schnittergebnisse und vibrationsarmer Lauf zeichnen diese Maschine aus. Hochwertige Schutzhaube aus Alu-Druckguss. Mit Spindel-arretierung.

### Lieferumfang

- HW Sägeblatt 235 x 30 mm / 24 Zahn
- Parallelanschlag

### Technische Daten

- Aufnahmeleistung 1.750 W • Leerlaufdrehzahl 4.700 U/min
- Abgabeleistung 960 W • Sägeblattdurchmesser 235 mm
- Max. Schnitttiefe 90°/45°: 86 / 62 mm • Gewicht 8,2 kg

Art.	€ inkl. MwSt.	€ ohne MwSt.
DEW-D23700-QS	<b>345,10</b>	290,-



## ■ DWS 520K Tauchkreissäge

### Mit elektronischer Drehzahlregelung!

Einzigartiges Eintauchen dank Parallel-Mechanismus, die Führungshand bleibt stets in gleicher Position. Problemloser Sägeblattwechsel und werkzeuglose Einstellung von Neigung sowie Schnitttiefe und ein versenkbarer Spaltkeil sind weitere Argumente Die (optionale) Führungsschiene ist in beide Richtungen nutzbar. Inkl. HW Sägeblatt mit 48 Zähnen.

### Technische Daten

- Leistung 1.300 W
- Sägeblattdurchmesser 165 mm
- Leerlaufdrehzahl 1.750 – 4.200 U/min
- Schnitttiefe max. 59 mm [90°]
- Neigungseinstellung 0 – 47°
- Gewicht 5,1 kg

### Lieferumfang

- HW-Sägeblatt 165 x 20 mm, 48 Zahn
- Transportkoffer



### Preis DWS-520K ohne Führungsschiene

Art.	€ inkl. MwSt.	€ ohne MwSt.
DEW-DWS520KT-QS	<b>379,61</b>	319,-

### Preis DWS-520K inkl. Führungsschiene 1.500 mm

Art.	€ inkl. MwSt.	€ ohne MwSt.
DEW-DWS520KTR-QS	<b>428,40</b>	360,-

## ■ DW 333KT Pendelhub-Stichsäge

Hochleistungsmotor mit Vollwellenelektronik und elektronischer Hubzahlregulierung. Werkzeugloses Sägeblatt-Schnellwechselsystem. Dreistufige Pendelhubsteuerung. Blasvorrichtung und effektive Staubabsaugung für freie Sicht auf den Anriss. Besonders vibrationsarm.

### Lieferumfang

- Stichsägeblatt
- Sägeschuh-Schutzaufgabe
- Absaugadapter
- T STAK-Box II

### Technische Daten

- Aufnahmeleistung 701 W
- Leerlaufhubzahl 800 – 3.100 Hübe/min
- Hublänge 26 mm
- Neigungseinstellung 45° (rechts/links)
- max. Schnittleistung (Holz) 130 mm
- max. Schnittleistung (Stahl) 12 mm
- max. Schnittleistung (NE-Metalle) 30 mm
- Gewicht 2,8 kg



<b>208,25</b>	<b>175,-</b>
€ inkl. MwSt.	€ ohne MwSt.

Art. DEW-DW333KT-QS

## ■ DWE 305 PK Säbelsäge

### Technische Daten

- Aufnahmeleistung 1.100 W
- Leerlaufhubzahl 0-2.800 U/min.
- Hublänge 29 mm
- Max. Schnittleistung Holz 280 mm
- Max. Schnittleistung Stahl & Rohre 100 mm
- Max. Schnittleistung PVC 130 mm
- Gewicht 3,5 kg
- Länge 435 mm
- 4-fache Sägeblatt-positionierung
- Im Transportkoffer inkl. Sägeblatt

<b>169,-</b>	<b>142,02</b>
€ inkl. MwSt.	€ ohne MwSt.

Art. DEW-DWE305PK-QS



## DW 615 Oberfräse

Bewährtes Gerät in leichter und kompakter Bauweise sowie freier Sicht auf den Fräser in allen Arbeitspositionen. Mit Drehzahlkonstant-Elektronik

### Lieferumfang

- Parallelanschlag
- 2 Führungsstangen
- Absaug-Set
- 8 mm Spannzange
- Montageschlüssel

### Technische Daten

- Aufnahmeleistung 900 W
- Abgabeleistung 590 W
- Leerlaufdrehzahl 8.000 – 24.000 U/min
- Fräskorbhub 55 mm
- Werkzeugaufnahme 6 - 8 mm
- Max. Fräsdurchmesser 36 mm
- Gewicht 2,9 kg



**291,55** € inkl. MwSt. | **245,-** € ohne MwSt.

Art. DEW-DW615-QS

## DW 621 Oberfräse

Ein innovatives, patentiertes Absaugsystem sowie die leichtgängige, präzise Führung zeichnen dieses Gerät aus. Mit Drehzahlkonstant-Elektronik.

### Lieferumfang

- Parallelanschlag mit Feineinstellung
- Absaugadapter
- 8 mm Spannzange
- Montageschlüssel

### Technische Daten

- Aufnahmeleistung 1.100 W
- Leerlaufdrehzahl 8.000 – 24.000 U/min
- Fräskorbhub 55 mm
- Werkzeugaufnahme 6 - 8 mm
- Max. Fräsdurchmesser 36 mm
- Gewicht 3,1 kg



**343,91** € inkl. MwSt. | **289,-** € ohne MwSt.

Art. DEW-DW621-QS

## DW 682 K Lamellendübelfräse

Höhenverstellbar und von 0° bis 90° justierbarer Gehrungsanschlag für Materialstärken von 10 bis 70 mm, einstellbare Fixrasten für Lamellendübel Größe 0, 10 und 20. Präzise Zahnstangenführung garantiert exakte vertikale Justierung und Ausrichtung des Parallelanschlages, versenkbare Anti-Rutsch-Vorrichtung, achtfache Anrissmarkierung und Anschlag mit Sichtfenster für präzise Arbeiten.

### Lieferumfang

- 4 mm HW-Nutfräser
- Spänefangsack
- Absaugadapter
- Montagewerkzeug
- Transportkoffer

### Technische Daten

- Aufnahmeleistung 600 W
- Leerlaufdrehzahl 10.000 U/min
- Max. Fräserdurchmesser 100 mm
- Max. Frästiefe 20 mm
- Gehrungseinstellung 0 - 90°
- Nutbreite 4 mm
- Gewicht 3,0 kg



**367,71** € inkl. MwSt. | **309,-** € ohne MwSt.

Art. DEW-DW682K-QS

## D 26204K Multifunktionsfräse

Kombi-Gerät aus Oberfräse und Kantenfräse für äußerst vielseitigen Einsatz. 5-stufige Frästiefenvorwahl (nur Taucheinheit) sowie exakte Frästiefen-Einstellung (bei Kantenfräseinheit mittels praktischem Einstellring). Optimale Sicht auf das Werkstück durch transparente Grundplatten und zwei leistungsstarke LED-Leuchten.

### Lieferumfang

- 2 x Parallelanschlag (für Tauch- und Kantenfräseinheit)
- 2 x Absaugadapter (für Tauch- und Kantenfräseinheit)
- Spannzange (8 mm)
- Montageschlüssel
- Tauch- und Kantenfräseinheit
- Zentrierstift
- Transportkoffer

### Technische Daten

- Aufnahmeleistung 900 Watt
- Abgabeleistung 620 Watt
- Leerlaufdrehzahl 16.000-27.000 U/min
- Fräskorbhub 55 mm
- Werkzeugaufnahme 6 - 8 mm
- Max. Fräserdurchmesser 36 mm
- Gewicht 2,9 kg
- L x H 110 x 270 mm



**355,81** € inkl. MwSt. | **299,-** € ohne MwSt.

Art. DEW-D26204K-QS

## DW625E Oberfräse

Vollwellen-Elektronik mit Drehzahl-Konstanthaltung garantiert einheitliches Fräsbild auch unter Last. Elektronischer Sanftanlauf verhindert Verrutschen der Maschine beim Starten. Frästiefeneinstellung mit Feinjustierung und Skalenlupe.

### Technische Daten

- Aufnahmeleistung 2000 W
- Leerlaufdrehzahl 8000-20000 U/min
- Fräskorbhub 80 mm
- Werkzeugaufnahme 6 - 12,7 mm
- Max. Fräsdurchmesser 50 mm
- Gewicht 5,1 kg



**629,51** € inkl. MwSt. | **529,-** € ohne MwSt.

Art. DEW-DW625EKT-QS

### Lieferumfang

- Parallelanschlag mit Feineinstellung
- Absaugadapter
- Montageschlüssel
- Spannzange (12 mm)
- T STAK Box VI

## Führungshülsen



Art.	Ø mm	Type	€ inkl. MwSt.	€ ohne MwSt.
DEW-DE6917-XJ	17	DW 621 / DW 621 K / DW 622 K	<b>5,20</b>	<b>4,37</b>
DEW-DE6924-XJ	24	DW 621 / DW 621 K / DW 622 K	<b>5,20</b>	<b>4,37</b>
DEW-DE6927-XJ	27	DW 621 / DW 621 K / DW 622 K	<b>5,20</b>	<b>4,37</b>
DEW-DE6930-XJ	30	DW 621 / DW 621 K / DW 622 K	<b>5,20</b>	<b>4,37</b>
DEW-DE6940-XJ	40	DW 621 / DW 621 K / DW 622 K	<b>13,49</b>	<b>11,34</b>
DEW-DE6989-XJ	17	DW 615 / D 26203 / D 26204 K	<b>7,30</b>	<b>6,13</b>
DEW-DE6990-XJ	24	DW 615 / D 26203 / D 26204 K	<b>7,30</b>	<b>6,13</b>
DEW-DE6991-XJ	27	DW 615 / D 26203 / D 26204 K	<b>7,30</b>	<b>6,13</b>
DEW-DE6992-XJ	30	DW 615 / D 26203 / D 26204 K	<b>7,35</b>	<b>6,17</b>

### ■ DWE 6411 Vibrationsschleifer

- Leistungsstarker Motor mit 230 Watt Aufnahmeleistung für hohe Schleifleistung bei allen Anwendungen
- Schneller Schleifpapierwechsel durch Klettfix-System
- Zusätzliche Klemmvorrichtung für einfachen Wechsel von konventionellem Schleifpapier

#### Technische Daten

- Aufnahmeleistung 230 W
- Schwingungen 14000 U/min
- Schwingkreis 1,6 mm
- Schleifpapier 140x115 mm
- Schleifplatte 108x115 mm
- Gewicht 1,1 kg

#### Lieferumfang

- Staubfangsack
- Absaugadapter



**129,-** € inkl. MwSt.    **108,40** € ohne MwSt.

Art. DEW-DWE6411-QS

### ■ DWE 6423 Exzentrerschleifer

- Kraftvoller 280 Watt Exzentrerschleifer
- Perform & Protect: Extrem niedrige Vibrationen
- Effektive Staubabsaugung, AirLock-kompatibel

#### Technische Daten

- Aufnahmeleistung 280 W
- Abgabeleistung 120 W
- Schwingungen 8000 - 12000 U/min
- Schwingkreis 2,6 mm
- Schleifpapier Ø 125 mm
- Gewicht 1,28 kg

#### Lieferumfang

- Staubfangbehälter



**159,-** € inkl. MwSt.    **133,61** € ohne MwSt.

Art. DEW-DWE6423-QS

### ■ DW 680 K Handhobel 82 mm

Hochwertiger, aber preisgünstiger Hobel mit geringem Gewicht. Hochleistungsmotor für beste Ergebnisse auch bei hartem Holz. Gummierter Zusatzhandgriff mit integriertem Spantiefen-Einstellrad.

#### Technische Daten

- Aufnahmeleistung 600 W
- Leerlaufdrehzahl 1.500 U/min
- Spantiefe max. 2,5 mm
- Hobelbreite 82 mm
- Falztiefe 12 mm
- Hobelsohlenlänge 290 mm
- Gewicht 5,6 kg

**224,91** € inkl. MwSt.    **189,-** € ohne MwSt.

Art. DEW-DW680K-QS



#### Lieferumfang

- Parallelanschlag
- Absaugadapter
- Koffer

### ■ DWP352VS Bandschleifer

Elektronische Regulierung der Bandgeschwindigkeit ermöglicht perfekt bearbeitete Oberflächen auch bei temperaturempfindlichen Materialien. Feinjustierbare Bändeinstellung für präzisen Bandlauf. Ergonomischer Zusatzhandgriff für zusätzliche Maschinenkontrolle. Inkl. Staubfangsack.

#### Technische Daten

- Aufnahmeleistung 1010 W
- Gewicht 5,5 kg
- Bandgeschwindigkeit 270-440 m/min
- Bandmaße (BxL) 75x533 mm
- Schleiffläche 75 140 mm

**297,50** € inkl. MwSt.    **250,-** € ohne MwSt.

Art. DEW-DWP352VS-QS



### ■ DWD 014 S 550 Watt Bohrmaschine

- Optimal geeignet für den Einhand-Betrieb durch kompakte Abmessungen, geringes Gewicht und ausbalanciertem Schwerpunkt
- Elektronische Drehzahlregulierung sowie Rechts-/ Linkslauf
- Drehzahlvorwahl per Einstellrad

#### Technische Daten

- Aufnahmeleistung 550 Watt
- Leerlaufdrehzahl 0-2.800 min<sup>-1</sup>
- max. Drehmoment 7,9 Nm
- max. Bohrleistung (Holz / Stahl) 25 / 10 mm
- Bohrfutterspannweite 1-10 mm
- Gewicht 1,3 kg



**99,-** € inkl. MwSt.    **83,19** € ohne MwSt.

Art. DEW-DWD014S-QS

### ■ D 26411 Heißluftpistole

Robuste Heißluftpistole mit Überlastschutz für hohe Lebensdauer. Problemlose Handhabung durch leichte und kompakte Bauweise. Stufenlos einstellbare Temperatur sowie zwei Gebläsestufen für vielseitigen, materialgerechten Einsatz.

#### Technische Daten

- Aufnahmeleistung 1.800 W
- Betriebstemperatur 50-400 / 50-600 °C
- Luftdurchsatz 250 / 450 l/min
- Gewicht 0,8 kg

#### Lieferumfang

- Flächendüse Breite 50 mm
- Reduzierdüse Ø 20 mm



**69,-** € inkl. MwSt.    **57,98** € ohne MwSt.

Art. DEW-D26411-QS

### ■ D 26414 Heißluftpistole

Heißluftpistole mit Überlastschutz für hohe Lebensdauer. Durch sichere und standfeste Stellfläche auch im Stationärbetrieb einsetzbar. Leistungsstarkes Heizelement mit optimaler Kühlung.

#### Technische Daten

- Aufnahmeleistung 2.000 W
- Betriebstemperatur 50 - 600 °C
- Luftdurchsatz 650 l/min.
- Gewicht 0,85 kg

#### Lieferumfang

- Konusdüse
- Punktdüse

**99,-** € inkl. MwSt.    **83,19** € ohne MwSt.

Art. DEW-D26414-QS



### ■ DCV 584 L Netz- und Akku-Sauger

- Komplette Flexibilität: Stromversorgung über 230 Volt Netzanschluss oder mit allen Dewalt XR Akkus (14,4 / 18 und 54 Volt)
- Einsetzbar als Nass- oder Trockensauger
- Zertifizierter L-Klasse-Sauger zum Absaugen von Weichholzstäuben

#### Technische Daten

- Aufnahmeleistung 300 W
- Ansaugleistung 954 l/s
- Behältervolumen 7,5 l
- Akku 14,4 / 18 und 54 V
- Gewicht 4,8 kg

#### Lieferumfang

- 2 m Gummischlauch (tritt- und knickfest)
- Fugendüse
- Bodendüse
- HEPA-Hochleistungsfilter
- Airlock-Adapter

**219,-** € inkl. MwSt.    **184,03** € ohne MwSt.

Art. DEW-DCV584L-QW







## DCD 710 D2F 10,8 Volt Akku-Bohrschrauber Integrierte LED-Leuchte

Extrem kompakter und leichter Akku-Bohrschrauber.

### Lieferumfang

- Schnellladegerät
- 2 x 2,0 Ah Li-Ion-Akkus
- Transportkoffer

### Technische Daten

- Akku 10,8 Volt / 2,0 Ah
- Abgabeleistung 180 Watt
- Leerlaufdrehzahl 0-400 / 0-1.500 min<sup>-1</sup>
- Konstantes Drehmoment 25 Nm (hart)
- max. Bohrleistung in Holz / Metall 20 / 10 mm
- Bohrfutterspannweite 1 - 10 mm
- Gewicht (inkl. Akku) 1,1 kg



**159,-** € inkl. MwSt. | **133,61** € ohne MwSt.

Art. DEW-DCD710D2F-QW

## Dewalt Akku-Bohrschrauber DCD 780 M2

Problemloser Langzeiteinsatz durch Sicherheitselektronik. Permanente Überprüfung von Akku-Temperatur, Stromentnahme und Entladeschutz. Integrierte LED.

### Lieferumfang

- 2 Li-Ion XR Akkus 18 V / 4,0 Ah Li-Ion
- System-Schnellladegerät
- Transportkoffer

### Technische Daten

- 18 V / 4,0 Ah Li-Ion
- Leerlaufdrehzahl 0-600 / 0-2.000 U/min
- Max. Bohrleistung Holz/ Metall 38/13 mm
- Max. Drehmoment h/w 60/23 Nm
- Bohrfutterspannweite 1,5 - 13 mm
- Gewicht 1,8 kg



**249,-** € inkl. MwSt. | **209,24** € ohne MwSt.

Art. 91502

## DCK 791 D2T Akku-Bohrschrauber 18 V / 2,0 Ah

Problemloser Langzeiteinsatz durch Sicherheitselektronik. Permanente Überprüfung von Akku-Temperatur, Stromentnahme und Entladeschutz. Längere Laufzeit pro Akku-Ladung und höhere Lebensdauer durch bürstenlosen Motor. Robuste 13 mm Vollmetall-Schnellspannbohrfutter und Spindelarrretierung. Innovative dreistufige LED-Leuchte mit sehr hoher Leuchtkraft.

### Technische Daten

- Akku 18 V / 2,0 Ah Li
- Leerlaufdrehzahl 10 - 550 / 2000 min<sup>-1</sup>
- max. Drehmoment h/w 70/27 Nm
- Bohrleistung in Holz/Metall 40/13 mm
- Bohrfutterspannweite 1,5 - 13 mm
- Gewicht 1,5 kg



**299,-** € inkl. MwSt. | **251,26** € ohne MwSt.

Art. DEW-DCK791D2T-QW

### Lieferumfang

- 2x Akku 18 V / 2,0 Ah Li-Ion
- System-Schnellladegerät
- TSTAK-BOX I mit integriertem Organizer
- inkl. 71-tlg. Zubehörset

## DCK 796 D2T Akku-Schlagbohrschrauber 18 V / 2,0 Ah

Leistungsstarker Akku-Schlagbohrschrauber. Längere Laufzeit pro Akku-Ladung und höhere Lebensdauer durch bürstenlosen Motor.

### Technische Daten

- Akku 18 V / 2,0 Ah Li
- Leerlaufdrehzahl 0 - 550 / 2000 min<sup>-1</sup>
- Leerlaufschlagzahl 0 - 9350 / 34000 min<sup>-1</sup>
- max. Drehmoment h/w 70/27 Nm
- Bohrleistung in Holz/Metall/Stein 40/13/13 mm
- Bohrfutterspannweite 1,5 - 13 mm
- Gewicht 1,6 kg



**319,-** € inkl. MwSt. | **268,07** € ohne MwSt.

Art. DEW-DCK796D2T-QW

### Lieferumfang

- 2x Akku 18 V / 2,0 Ah Li-Ion
- System-Schnellladegerät
- TSTAK-BOX I mit integriertem Organizer
- inkl. 71-tlg. Zubehörset

## DCR020 Kompakt-Radio mit DAB+

Kompaktes, robustes DAB(+)/FM Baustellen-Radio. Stromversorgung über Netzanschluß (230 Volt) oder über alle 10,8 - 18,0 Volt XR Li-Ion Schiebe-Akkus von DEWALT. Tech Box um externe Audio-Geräte zu schützen und deponieren.

### Technische Daten

- Akku 10,8 / 14,4 / 18,0 V
- Stromversorgung AC/DC
- Radio-Frequenzen DAB+ FM
- LxH 240x245 mm
- Gewicht 2,8 kg



**139,-** € inkl. MwSt. | **116,81** € ohne MwSt.

Art. DEW-DCR020-QW

Lieferung ohne Akku und Ladegerät

## Dewalt ToughBox Radio DAB+

### Technische Daten

- Display mit Hintergrundbeleuchtung
- Stromversorgung 230 V oder 10,8 V, 14,4 V und 18 V Li-Ion XR-Akkus
- Sowohl digitaler als auch analoger Empfang über DAB+ oder FM
- Bluetooth kompatibel zum Anschließen von externen Geräten
- USB-Ladeanschluss
- AUX-Ausgang: 3,5 mm
- IP Klassifizierung: IP54 (Staub- und Spritzwasserschutz)
- 6 Lautsprecher (2 Subwoofer- Bestandteil der 6 Lautsprecher)
- Leistung 400 W (RMS)
- Radio passen zum ToughSystem, Trolley kompatibel
- Gewicht ohne Akku 7,7 kg



**269,-** € inkl. MwSt. | **226,05** € ohne MwSt.

Art. DEW-DWST1-75659

## 18 V Kombopack

Die rollende Werkstatt. Jetzt mit der besten Akku- Maschinen-Kombination aller Zeiten.

Universell einsetzbares  
Komplett-Set inkl.

- 8 leistungsstarke Akku-Geräte
- 4 Li-Ion XR-Akkus (18 V / 5,0 Ah)
- System-Boxen DS 150, DS 300 und DS 400 sowie
- Trolley DS Carrier

**1.998,01** | **1.679,-**  
€ inkl. MwSt. | € ohne MwSt.

Art. DEW-DCK896P4-QW



### Säbelsäge DCS 387

- Leerlaufhubzahl 0-2.900 min<sup>-1</sup>
- Hublänge 28,6 mm
- Gewicht inkl. Akku 2,9 kg

### SDS-plus Kombihammer DCH 273

- Leerlaufschlagzahl 0-4.600 min<sup>-1</sup>
- Einzelschlagenergie 2,1 Joule
- Bohrleistung in Beton 24 mm
- Gewicht inkl. Akku 3,1 kg

### 1/2" Schlagschrauber DCF880

- Leerlaufdrehzahl 0-2.300 min<sup>-1</sup>
- Max. Drehmoment 203 Nm
- Gewicht inkl. Akku 1,6 kg

### Stichsäge DCS 331

- Leerlaufhubzahl 0-3.000 min<sup>-1</sup>
- Max. Schnitttiefe in Holz / Stahl 35 / 10 mm
- Gewicht inkl. Akku 3,1 kg

### Dreigang-Schlagbohrschrauber DCD 996

- Leerlaufdrehzahl 0-450 / 1.300 / 2.000 min<sup>-1</sup>
- Max. Drehmoment h/w 95/66 Nm
- Gewicht inkl. Akku 2,1 kg

### Handkreissäge DCS 391

- Leerlaufdrehzahl 3.700 min<sup>-1</sup>
- Max. Schnitttiefe bei 90° / 45° 55 / 42 mm
- Gewicht inkl. Akku 3,8 kg

### LED-Lampe DCL 050

- Leuchtdauer (bei 5,0 Ah) ca. 12 Std.
- Lampenkopfverstellung um 144°
- Gewicht ohne Akku 1,0 kg

### Winkelschleifer DCG 412

- Leerlaufdrehzahl 7.000 min<sup>-1</sup>
- Max. Scheiben-Ø 125 mm
- Gewicht ohne Akku 2,9 kg

## DCE560N Akku-Kartuschenpresse

Sehr hoher Auspressdruck gewährleistet die problemlose Verarbeitung besonders zähflüssiger Kleb und Dichtstoffe selbst bei niedrigen Temperaturen. Exakte, elektronische Geschwindigkeitsregelung über Rändelrad zur materialgerechten Voreinstellung der Auspressgeschwindigkeit. Sehr präzise Regulierung der Auspressmenge über feinjustierbaren Schalter.



### Technische Daten

- Akku 18 V / 2,0 Ah Li-Ion
- Max. Folienbeutelgröße 600 ml
- Kartuschengröße 310 ml
- Auspressdruck 454 kg
- Gewicht 2,6 kg

**248,71** | **209,-**  
€ inkl. MwSt. | € ohne MwSt.

Art. DEW-DCE560N-XJ

Lieferung ohne Akkupack,  
Ladegerät und Transportkoffer

## DCM561PB Akku-Rasentrimmer

- Lieferung ohne Akku und Ladegerät
- Leistungsstarker bürstenloser Motor für lange Akku-Laufzeit
- Patentiertes Getriebe für effektive Kraftübertragung und lange Lebensdauer
- 2-Stufen-Elektronik und Gasbeschalter für volle Geschwindigkeits- und Anwendungskontrolle

### Technische Daten

- Akkuleistung 18 V / 5,0 Ah Li-Ion
- Ladezeit 75 min • Schnittweite 330 mm
- Schnittgeschwindigkeit 0 - 4.600 / 0-6.000 rpm
- Fadendurchmesser 2 mm
- Fadenlänge 7,5 m
- inkl. Zusatzhandgriff



**199,-** | **167,23**  
€ inkl. MwSt. | € ohne MwSt.

Art. DEW-DCM561PB-QW

Lieferung ohne Akkupack  
und Ladegerät

## Dewalt Akkupack 18 V / 4,0 Ah Li-Ion



**79,-** | **66,39**  
€ inkl. MwSt. | € ohne MwSt.

Art. DEW-DCB182-XJ

## DCM562PB Akku-Gebläse

Leistungsstarker bürstenloser Motor für lange Akku-Laufzeit und lange Lebensdauer. Starker Luftstrom mit bis zu 144 Km/h. Besonders leichte und ergonomische Bauweise für ein ermüdungsfreies Arbeiten.



### Technische Daten

- Akku 18 V, Li-Ion
- Blasgeschwindigkeit 144 km/h
- Schallleistung 94 dB(A)
- Gewicht 3,2 kg

**199,-** | **167,23**  
€ inkl. MwSt. | € ohne MwSt.

Art. DEW-DCM562PB-QW

Lieferung ohne Akkupack  
und Ladegerät

## DCL040 18,0 V Akku-Lampe

### Technische Daten

- Akku 18 V Li-Ion • Lampenart LED
- Leuchtstärke 110 Lumen • HxL 240x115 mm
- Gewicht ohne Akku 600 g

**54,95** | **46,18**  
€ inkl. MwSt. | € ohne MwSt.

Art. DEW-DCL040-XJ

Lieferung ohne  
Akkupack und Ladegerät



## DCL050 18,0 V LED-Leuchte

### Technische Daten

- Akku 18 V Li-Ion • Lampenart LED • Leuchtstärke 250 - 500 Lumen • Schutzklasse IP54 • HxL 345x95 mm
- Gewicht ohne Akku 1,1 kg

**69,-** | **57,98**  
€ inkl. MwSt. | € ohne MwSt.

Art. DEW-DCL050-XJ

Lieferung ohne  
Akkupack und Ladegerät



## System-Schnellladegerät DCB115

Für alle XR Akkus 10,8 V bis 18 Volt bis 5,0 Ah geeignet. Ladezeit 30 min (bei 2,0 Ah Akku).



**89,25** | **75,-**  
€ inkl. MwSt. | € ohne MwSt.

Art. DEW-DCB115-QW

# AKKU+

WÄHLEN SIE IHRE AKKU-MASCHINE(N)!

1.

1 DCD 791 NT



2 DCD 796 NT



3 DCD 740 NT



4 DCD 991 NT



5 DCD 996 NT



8 DCF 620 NT



9 DCF 880 NT



10 DCF 899 NT



11 DCH 273 NT



6 DCF 620 NT



14 DCS 350 NT



15 DCS 373 NT



12 DCS 387 NT



13 DCG 412 NT



18 DCS 355 NT



19 DCP 580 NT



16 DCS 371 NT



17 DCS 331 NT



21 DCN 660 NT



20 DCS 391 NT



**1 DCD 791 NT: 18 V Zweigang-Bohrschrauber**

- Leerlaufdrehzahl 0-550/2000 U/min
- Max. Drehmoment h/w 70/27 Nm

**129,71** | **109,-**  
€ inkl. MwSt. | € ohne MwSt.

Art. DEW-DCD791NT-XJ

**3 DCD 740 NT: 18 V Winkelbohrmaschine**

- Leerlaufdrehzahl: 0 - 650 / 2.000 min<sup>-1</sup>
- Konstantes Drehmoment: 33 Nm
- Max. Bohrleistung in Holz / Metall: 28 / 10 mm

**177,31** | **149,-**  
€ inkl. MwSt. | € ohne MwSt.

Art. DEW-DCD740NT-XJ

**5 DCD 996 NT: 18 V Dreigang-Schlagbohrschrauber**

- Leerlaufschlagzahl 0-8600/25500/38250 U/min
- Max. Drehmoment h/w 95/66 Nm

**224,91** | **189,-**  
€ inkl. MwSt. | € ohne MwSt.

Art. DEW-DCD996NT-XJ

**7 DCF 622 NT: 18 V Universalschrauber**

- Leerlaufdrehzahl 0-2000 U/min
- Max. Drehmoment 34 Nm

**208,25** | **175,-**  
€ inkl. MwSt. | € ohne MwSt.

Art. DEW-DCF622NT-XJ

**9 DCF 880 NT: 18 V 1/2" Schlagschrauber**

- Leerlaufschlagzahl 0-2700 U/min
- Max. Drehmoment 203 Nm

**224,91** | **189,-**  
€ inkl. MwSt. | € ohne MwSt.

Art. DEW-DCF880NT-XJ

**2 DCD 796 NT: 18 V Zweigang-Schlagbohrschrauber**

- Leerlaufschlagzahl 0-9350/34000 U/min
- Max. Drehmoment h/w 70/27 Nm

**148,75** | **125,-**  
€ inkl. MwSt. | € ohne MwSt.

Art. DEW-DCD796NT-XJ

**4 DCD 991 NT: 18 V Dreigang-Bohrschrauber**

- Leerlaufdrehzahl 0-450/1300/2000 U/min
- Max. Drehmoment h/w 95/66 Nm

**208,25** | **175,-**  
€ inkl. MwSt. | € ohne MwSt.

Art. DEW-DCD991NT-XJ

**6 DCF 620 NT: 18 V Schnellbauschrauber**

- Leerlaufdrehzahl: 0 - 4.400 min<sup>-1</sup>
- Max. Drehmoment (h/w): 30 / 5 Nm
- Werkzeugaufnahme: 1/4 "Innensechskant"

**208,25** | **175,-**  
€ inkl. MwSt. | € ohne MwSt.

Art. DEW-DCF620NT-XJ

**8 DCF 887 NT: 18 V Dreigang-Schlagschrauber**

- Leerlaufdrehzahl: 0 -1.000 / 2.800 / 3.250 min<sup>-1</sup>
- Leerlaufschlagzahl: 0 - 400 / 2.800 / 3.800 min<sup>-1</sup>
- Max. Drehmoment: 27 / 170 / 205 Nm

**196,35** | **165,-**  
€ inkl. MwSt. | € ohne MwSt.

Art. DEW-DCF887NT-XJ

**10 DCF 899 NT: 18 V 1/2" Schlagschrauber**

- Leerlaufdrehzahl: 0 - 400 / 1.200 / 1.900 min<sup>-1</sup>
- Leerlaufschlagzahl: 0 - 600 / 1.800 / 2.400 min<sup>-1</sup>
- Max. Drehmoment: 950 Nm

**296,31** | **249,-**  
€ inkl. MwSt. | € ohne MwSt.

Art. DEW-DCF899NT-XJ



# WÄHLEN SIE IHR 18 V AKKU-SET

AKKU Plus bietet für jeden Anwender und für jeden Job die perfekte Akku-Maschinen-Kombination: **individuell und kompromisslos!**

**Praktisch:** Jede Maschine kommt in der jeweils passenden T STAK System-Box



18 Volt Hochleistungs-Akkus, wahlweise in ultra-kompakter 2 Ah-Version oder mit extrem hoher Laufzeit durch 5 Ah.



Egal, ob Sie 2 oder 3 Akkus benötigen - egal, ob Sie sich für 2 oder 5 Ah Kapazität entscheiden: Jedes Akku-Kit beinhaltet serienmäßig ein System-Schnellladegerät, passend für XR-Akkus aller Volt-Klassen

WÄHLEN SIE IHR(E) AKKU-KIT(S)

**2.**

**2 AH**

DCB 115 D2  
169,-  
€ inkl. MwSt. | € ohne MwSt.  
Art. DEW-DCB115D2-QW



**2 AH**

DCB 115 D3  
218,96  
€ inkl. MwSt. | € ohne MwSt.  
Art. DEW-DCB115D3-QW



**5 AH**

DCB 115 P2  
279,65  
€ inkl. MwSt. | € ohne MwSt.  
Art. DEW-DCB115P2-QW



**5 AH**

DCB 115 P3  
379,61  
€ inkl. MwSt. | € ohne MwSt.  
Art. DEW-DCB115P3-QW



7 DCF 622 NT



**AKKU+**



BEIM KAUF VON

3 NT-MASCHINEN\*  
ERHALTEN SIE  
1X +TSTAK CART  
(UVP inkl. MwSt.: 58,31)

5 NT-MASCHINEN\*  
ERHALTEN SIE  
1X +TSTAK TROLLEY  
(UVP inkl. MwSt.: 178,38)



WÄHLEN SIE IHRE ZUGABE(N)! **3.**

\*auch mit FlexVolt Maschinen in T STAK-Boxen

**11 DCH 273 NT: 18 V SDS-plus Kombihammer**

- Einzelschlagenergie 2,1 Joule
- Leerlaufschlagzahl 0-4600 U/min
- Max. Bohrleistung in Beton 24 mm

**267,75** | **225,-**  
€ inkl. MwSt. | € ohne MwSt.

Art. DEW-DCH273NT-XJ

**12 DCS 387 NT: 18 V Säbelsäge**

- Leerlaufhubzahl 0-2900 U/min
- Hublänge 29 mm

**208,25** | **175,-**  
€ inkl. MwSt. | € ohne MwSt.

Art. DEW-DCS387NT-XJ

**13 DCG 412 NT: 18 V Winkelschleifer**

**224,91** | **189,-**  
€ inkl. MwSt. | € ohne MwSt.

Art. DEW-DCG412NT-XJ

**14 DCS 350 NT: 18 V Gewindestangenschneider**

**498,61** | **419,-**  
€ inkl. MwSt. | € ohne MwSt.

Art. DEW-DCS350NT-XJ

**15 DCS 373 NT: 18 V 1/2" Metallkreissäge**

- Leerlaufdrehzahl: 3.700 min<sup>-1</sup>
- Sägeblattmaße 140 x 20 mm
- Max. Schnitttiefe: 43 mm

**236,81** | **199,-**  
€ inkl. MwSt. | € ohne MwSt.

Art. DEW-DCS373NT-XJ

**16 DCS 371 NT: 18 V Bandsäge**

- Sägebandgeschwindigkeit: 174m/min
- Sägebandmaße: 858 x 12,7 x 0,5 mm
- Max. Schnitttiefe: 63,5 mm

**279,65** | **235,-**  
€ inkl. MwSt. | € ohne MwSt.

Art. DEW-DCS371NT-XJ

**17 DCS 331 NT: 18 V Pendelhub-Stichsäge**

- Leerlaufhubzahl 0-3000 U/min
- Hublänge 26 mm
- Neigungseinstellung 45°

**208,25** | **175,-**  
€ inkl. MwSt. | € ohne MwSt.

Art. DEW-DCS331NT-XJ

**18 DCS 355 NT: 18 V Multi-Tool**

- Oszillationen: 0 - 20.000 min<sup>-1</sup>
- Werkzeuglose Zubehör-Aufnahme
- Inkl. 30-tlg. Zubehör-Set

**196,35** | **165,-**  
€ inkl. MwSt. | € ohne MwSt.

Art. DEW-DCS355NT-XJ

**19 DCP 580 NT: 18 V 82 mm Hobel**

- Leerlaufdrehzahl 15.000 min<sup>-1</sup>
- Max. Spanabnahme: 2 mm
- Max. Falztiefe: 9 mm
- Hobelsohlenlänge: 295 mm

**177,31** | **149,-**  
€ inkl. MwSt. | € ohne MwSt.

Art. DEW-DCP580NT-XJ

**20 DCS 391 NT: 18 V Handkreissäge**

- Leerlaufdrehzahl 3700 U/min
- Sägeblatt-Ø 165x20 mm
- Max. Schnitttiefe bei 90° 55 mm

**236,81** | **199,-**  
€ inkl. MwSt. | € ohne MwSt.

Art. DEW-DCS391NT-XJ

**21 DCN 660 NT: 18 V Nagler**

- 1,4 mm x 1,6 mm Stauchkopfnägel
- 48 Joule Einschlagenergie
- Magazin für 110 Nägel

**386,75** | **325,-**  
€ inkl. MwSt. | € ohne MwSt.

Art. DEW-DCN660NT-XJ



## ■ Akku-Säbelsäge DCS388N

Robuste Akku-Säbelsäge mit geringen Vibrationen, durch ein neu konstruiertes Getriebekonzept mit Ausgleichsgewicht. 2-positions-Blattaufnahme sowie werkzeugloses Schnellwechsel-System für schnellen und einfachen Sägeblattwechsel.



### Technische Daten

- Geeignet für 54 V Akkus
- Leerlaufhubzahl 0 - 3000 U/min
- Hublänge 29 mm
- Max. Schnittleistung (Holz) 300 mm
- Max. Schnittleistung (Stahl & Rohre) 130 mm
- Max. Schnittleistung (PVC) 160 mm
- Gewicht 4,6 kg

**367,71** € inkl. MwSt. | **309,-** € ohne MwSt.

Art. DEW-DCS388N-XJ

**Lieferung ohne Akku und Ladegerät**

## ■ Akku-Spezialsäge DCS396N / DCS397N

Langlebiger Hochleistungsmotor für härteste Anwendungen. Verstärktes Schwert für höhere Genauigkeit, exaktere Schnitte und deutlich längere Lebensdauer. Ergonomisch geformter und gummierter Zusatzhandgriff garantiert ein Maximum an Arbeitskomfort und Sicherheit.

### Technische Daten

- Geeignet für 54 V Akkus • Leerlaufdrehzahl 2.400 min<sup>-1</sup> • Hublänge 40 mm
- Schnittlänge 430 mm bei DCS397
- Schnittlänge 295 bei DCS396
- Gewicht 6,5 kg / 6,7 kg



Art. € inkl. MwSt. € ohne MwSt.

DEW-DCS396N-XJ **398,65** | **335,-**

DEW-DCS397N-XJ **498,61** | **419,-**

**Lieferung ohne Akku und Ladegerät**

## ■ Akku-Handkreissäge DCS575NT / DCS576NT

Extrem drehmomentstarker, bürstenloser 54 V Motor. Einfache und präzise Schnitttiefen- und Schnittwinkeleinrichtung (bis 57°). DCS576 mit speziellem Sägeschuh für Dewalt Führungsschienen. Inkl. 24 Zahn HM Sägeblatt.

### Technische Daten

- Geeignet für 54 V Akkus • Leerlaufdrehzahl 5.800 min<sup>-1</sup> • max. Schnitttiefe 67 / 61 mm • mit Führungsschiene bei DCS576NT 57 mm • Neigungseinstellung 57° • Sägeblattmaße 130x30 mm
- Gewicht 4,0 kg



Art. € inkl. MwSt. € ohne MwSt.

DEW-DCS575NT-XJ **315,35** | **265,-**

DEW-DCS576NT-XJ **345,10** | **290,-**

**Lieferung ohne Akku und Ladegerät**

## ■ Akku-Winkelschleifer DCG414NT

Aktiver Anwenderschutz durch elektronische Kupplung und Motorbremse. Schnellwechsellmutter und werkzeuglose Schutzhaubenverstellung. Extrem drehmomentstarker, bürstenloser Motor.

### Technische Daten

- Geeignet für 54 V Akkus • Leerlaufhubzahl 9000 min<sup>-1</sup> • max. Scheibendurchmesser 125 mm • Antriebsspindel M14 • Gewicht 2,9 kg

**367,71** € inkl. MwSt. | **309,-** € ohne MwSt.

Art. DEW-DCG414NT-XJ

**Lieferung ohne Akku und Ladegerät**



## XR FLEXVOLT

**XR FLEXVOLT ist ein Sortiment von 54V Akku-Maschinen, deren Laufzeit und Leistung einzigartig bei Akku-Werkzeugen ist.** Damit ist es Handwerkern nun erstmals möglich, schwerste Anwendungen durchzuführen ohne einen Stromanschluss dafür zu benötigen. Durch diese innovative Weltneuheit lässt sich die Leistung eines 54V Akkus mit einem breiten Sortiment an Elektrowerkzeugen und ohne ein störendes Kabel nutzen. DEWALT XR FLEXVOLT ist das einzige Akkusystem, dass rückwärtskompatibel ist und somit für 18V und 54V Maschinen verwendet werden kann.

## ■ Akku-Tauchsäge DCS520NT

Extrem drehmomentstarker, bürstenloser 54 V Motor. Paralleler Tauchmechanismus ermöglicht sicheres Eintauchen bei ergonomisch optimaler Handposition. Inkl. speziellem Sägeschuh für Dewalt Führungsschienen. Rückschlagstopp verhindert ein Rückstoßen beim Eintauchen. Inkl. 48 Zahn HM Sägeblatt.



### Technische Daten

- Geeignet für 54 V Akkus
- Leerlaufdrehzahl 1.750 - 5.000 min<sup>-1</sup>
- max. Schnitttiefe 59 mm
- max. Schnitttiefe mit Führungsschiene 55 mm
- Neigungseinstellung 47°
- Sägeblattmaße 165x20 mm
- Gewicht 5,1 kg

**Lieferung ohne Akku und Ladegerät**

**577,15** € inkl. MwSt. | **485,-** € ohne MwSt.

Art. DEW-DCS520NT-XJ

## ■ FLEXVOLT Starter Sets

Geeignet für alle Dewalt XR Schiebe Akkus von 10,8 V bis 18,0 V sowie Dewalt FLEXVOLT Akkus.

### Starter-KIT DCB118T2

#### Lieferumfang

- 1x System-Schnellladegerät DCB118
- 2x FLEXVOLT Akkupack 54 V



### Starter-KIT DCB132T2

#### Lieferumfang

- x System-Doppelladegerät DCB132
- 2x FLEXVOLT Akkupack 54 V



Art. € inkl. MwSt. € ohne MwSt.

DEW-DCB118T2-QW **327,25** | **275,-**

DEW-DCB132T2-QW **345,10** | **290,-**

## ■ Akku-Paneelsäge DCS777N / DCS778N

Innovative, bürstenlose Motor-Technologie - höherer Leistung, kompakteren Abmessungen, längere Laufzeit pro Akkuladung sowie höhere Lebensdauer. Patentierte XPS-Schnittlinienanzeige für exakte Schnitte und perfekte Ausleuchtung des Schnittbereichs. Inkl. 24 Zahn HM Sägeblatt.

Lieferung ohne Akku und Ladegerät

### Technische Daten

- Geeignet für 54 V Akkus
- Leerlaufdrehzahl 6300 min<sup>-1</sup> / 4300 min<sup>-1</sup>
- Gehrungseinstellung (links/rechts) 50°/50°
- Neigungseinstellung (links) 48°
- max. Schnittbereich  
bei 90°/90° 270x60 mm / 305x85 mm  
bei 90°/45° 270x48 mm / 305x58 mm  
bei 45°/90° 190x60 mm / 215x85 mm  
bei 45°/45° 190x48 mm / 215x58 mm
- Sägeblattmaße 190x48 mm / 250x30 mm
- Gewicht 14,0 kg / 17,2 kg



Art.	Schnittbereich	€ inkl. MwSt.	€ ohne MwSt.
Art. DEW-DCS777N-XJ	270 mm	<b>517,65</b>	435,-
Art. DEW-DCS778N-XJ	305 mm	<b>636,65</b>	535,-

## ■ DCS7485N Akku-Tischkreissäge 54 V, XR FLEXVOLT

Weltweit die erste Akku-Tischkreissäge! Die 54V XR FLEXVOLT Tischkreissäge bietet Bewegungsfreiheit auf der Baustelle. Top-Features sind: 610mm Schnittkapazität, 65mm Schnitttiefe und eine überzeugende Akku-Laufzeit - bis zu 50 Meter OSB-Platte (18mm stark) mit einer einzigen Akkuladung.

### Lieferumfang

- 24 Zahn HW-Sägeblatt
- AirLock-Adapter
- Parallelschlag
- [ohne Akku und Ladegerät]

### Technische Daten

- Akku-Technologie 54,0 Volt XR FLEXVOLT Li-Ion
- Leerlaufdrehzahl 5.800 U/min
- max. Schnitttiefe  
bei 90° 65 mm  
bei 45° 45 mm
- Neigungseinstellungen -3 – 48°
- Sägeblattmaße 210 x 30 mm
- Gewicht 21,5 kg



**712,81** € inkl. MwSt. **599,-** € ohne MwSt.  
Art. DEW-DCS7485N-XJ

## ■ D25134K SDS-plus Kombihammer 26 mm

Ideal für Bohrarbeiten in Beton und Mauerwerk von 4 bis 26 mm. Drehstopp für leichte Meißelarbeiten in Mauerwerk, Stein und Beton. Werkzeuglos wechselbare Werkzeugaufnahme und 13mm Schnellspannbohrfutter.

### Lieferumfang

- Gummierter Zusatzhandgriff
- Bohrtiefenanschlag
- TSTAK Box
- 13 mm Schnellspannbohrfutter

### Technische Daten

- Leerlaufdrehzahl 0 – 1.500 min<sup>-1</sup>
- Einzelschlagenergie 2,8 Joule
- Leerlaufschlagzahl 0 – 5.540 min<sup>-1</sup>
- Werkzeugaufnahme SDS-plus
- Max. Bohrleistung Holz/Metall/Beton 30/13/26 mm
- Gewicht 3,0 kg



**214,20** € inkl. MwSt. **180,-** € ohne MwSt.  
Art. DEW-D25134K-QS

## ■ D 25602K SDS-max Kombihammer 45 mm

Ideal für Bohrarbeiten in Beton und Mauerwerk von 12 - 45 mm Durchmesser. Exzellentes Gewichts-/Leistungsverhältnis mit 8 Joule Einzelschlagenergie bei einem Gewicht von 6,9 kg.

### Lieferumfang

- Vibrationsdämpfender Zusatzhandgriff
- Transportkoffer

### Technische Daten

- Aufnahmeleistung 1.250 Watt
- Lastdrehzahl 210-415 U/min
- Leerlaufschlagzahl 1.430-2.840 min<sup>-1</sup>
- Werkzeugaufnahme SDS-max
- Max. Bohrleistung (Beton/Durchbruchbohrer/Bohrkronen) 45 mm/65 mm /100 mm
- Gewicht 6,9 kg



Art.	€ inkl. MwSt.	€ ohne MwSt.
DEW-D25602K-QS	<b>595,-</b>	500,-

## ■ Spezialsägen

- Innovative und durchzugsstarke Universalsäge für präzise Schnitte in Poroton, Porenbeton, Holz und Dämmstoffe
- Vibrationsarmes und rückschlagfreies Doppelsägeblatt-System mit Schnellstopp in 3 Sekunden
- Verwindungssteifes Schwert für akkurate Schnitte
- Einfaches und schnelles Sägeblatt-Wechselsystem
- Robustes Aluminiumgehäuse und vollgummierte Griffe
- Integrierter Anschluss für externe Staubabsaugungs-Systeme

### Technische Daten

- Aufnahmeleistung 1.700 W (DWE 396: 1.600 W)
- Leerlaufhubzahl 3.000 min<sup>-1</sup>
- Schnittlänge 430 mm (DWE 396: 295 mm)
- Gewicht 5,5 kg (DWE 396: 5,3 kg)



Art.	Bezeichnung	€ inkl. MwSt.	€ ohne MwSt.
DEW-DWE396-QS	DWE 396 inkl. Sägeblatt (DT2973) für Porenbeton	<b>327,25</b>	275,-
DEW-DWE397-QS	DWE 397 inkl. Sägeblatt (DT2974) für Poroton (FK 12)	<b>427,21</b>	359,-
DEW-DWE398-QS	DWE 398 inkl. Sägeblatt (DT2976) für Poroton (FK 20)	<b>529,55</b>	445,-
DEW-DWE399-QS	DWE 399 inkl. Sägeblatt (DT2975) für Porenbeton	<b>427,21</b>	359,-

## ■ DWE 4057 Winkelschleifer 125 mm

Kompakter Einhand-Winkelschleifer mit sehr geringem Gehäusedurchmesser. Selbstabschaltende Kohlebürsten für höhere Motorstandzeit.

### Lieferumfang

- Schutzhaube für Schleifarbeiten
- Zusatzhandgriff
- Spannflansch und -mutter
- Montagewerkzeug

### Technische Daten

- Aufnahmeleistung 800 Watt
- Leerlaufdrehzahl 11.800 U/min
- Max. Scheibendurchmesser 125 mm
- Antriebsspindel M 14
- Gewicht 1,8 kg



**74,95** € inkl. MwSt. **62,98** € ohne MwSt.  
Art. DEW-DWE4057-QS





## DF331DSMJ / DF331DY1J Akku-Bohrschrauber 10,8 V / 4,0 Ah

Kraftvoller Motor für hohe Arbeitsgeschwindigkeit und hohes Drehmoment. Drehmoment in 18 Stufen.

Mit Akku-Kapazitätsanzeige. Integrierte Temperaturüberwachung, Überlastschutz und Tiefenladeschutz.

Im MAKPAC Gr. 1.



### Technische Daten

- Akku 10,8 V / 4,0 Ah Li-Ion
- Leerlaufdrehzahl 1/2. Gang 0-450 / 0-1.700 min<sup>-1</sup>
- Bohrleistung in Holz/Stahl 21/10 mm
- Drehmoment w/h 14/30 Nm
- Bohrfutterspannweite 0,8 - 10 mm
- Gewicht 1,3 kg

**DF331DSMJ** inkl. 2 Akkus  
BL1040B, Schnellladegerät,  
Bit PH 2

**169,-**  
€ inkl. MwSt. € ohne MwSt.

Art. MAK-DF331DSMJ

**DF331DY1J** inkl. 1 Akku  
1,5 Ah ohne Ladegerät,  
Bit PH 2

**83,30** **70,-**  
€ inkl. MwSt. € ohne MwSt.

Art. MAK-DF331DY1J

## DF332D Akku-Bohrschrauber 10,8 V / 4,0 Ah

Kraftvoller Motor für hohe Arbeitsgeschwindigkeit und hohes Drehmoment. 20-fache Drehmomenteinstellung plus Bohrstufe. Integrierte Temperaturüberwachung, Überlastschutz und Tiefenladeschutz.

### Technische Daten

- Akku 10,8 V / 4,0 Ah Li-Ion
- Leerlaufdrehzahl 1/2. Gang 0-450/0-1500 min<sup>-1</sup>
- Bohrleistung in Holz/Stahl 28/10 mm
- Drehmoment weich/hart 21/35 Nm
- Bohrfutterspannweite 0,8 - 10 mm
- Gewicht 1,0 kg

### Lieferumfang

- 2x Akku 10,8 V / 4,0 Ah Li-Ion • Ladegerät DC10SA
- Schraube M4x12 • Bit PH2x50 • im MAKPAC Gr. 1
- **DF332DY1J: ohne Akku und Ladegerät**

### Inkl. Akku und Ladegerät

**219,-** **184,03**  
€ inkl. MwSt. € ohne MwSt.

Art. MAK-DF332DSMJ



### Inkl. 1 Akku 1,5 Ah ohne Ladegerät

**139,-** **116,81**  
€ inkl. MwSt. € ohne MwSt.

Art. MAK-DF332DY1J

## JR103DY1J Akku-Reciprosäge

Zwei verschiedene Einschalter für mehr Flexibilität im Handling. Sehr handlich und leicht für optimale Flexibilität im Einsatz. Verstellbarer Führungsschuh zur optimalen Ausnutzung des Sägeblatts.

### Lieferumfang

- 6-KT Stiftschlüssel 3 mm
- Recipproblatt BIM 100/18Z
- Recipproblatt BIM 100/6Z
- im MAKPAC Gr. 1
- ohne Ladegerät
- 1 Akku Li 10,8 V / 1,5 Ah



### Technische Daten

- Akku 10,8 V / 1,5 Ah
- Leerlaufdrehzahl 0 - 3.300 min<sup>-1</sup>
- Hubhöhe 13 mm
- Max. Schnittleistung Rohr 50 mm
- Max. Schnittleistung Holz 90° 50 mm
- Gewicht 1,3 kg

**113,05** **95,-**  
€ inkl. MwSt. € ohne MwSt.

Art. MAK-JR103DY1J

## HS301DY1J Akku-Handkreissäge

Ideal zum Ablängen bereits montierter Werkstücke. Ausschnitte auf engstem Raum. Schnitttiefeverstellung nach Scherenprinzip.

### Lieferumfang

- Asbaugstutzen
- 6-KT Stiftschlüssel 4 mm
- im MAKPAC Gr. 2
- ohne Ladegerät
- 1 Akku Li 10,8 V / 1,5 Ah



### Technische Daten

- Akku 10,8 V
- Leerlaufdrehzahl 1.500 min<sup>-1</sup>
- Schnittleistung 0°/45° 25,5/16,5 mm
- Sägeblatt-Ø/Bohrung 85/16,5 mm
- Gewicht 1,6 kg

**99,-** **83,19**  
€ inkl. MwSt. € ohne MwSt.

Art. MAK-HS301DY1J

## DHP453 Set Akku-Schlagbohrschrauber 18 V / 3,0 Ah

Kraftvoller Akku-Schlagbohrschrauber mit sehr kurzer Bauform von nur 192 mm.

### Lieferumfang

- Schubladenkoffer
- 2x 18 V / 3,0 Ah
- 22-Minuten-Ladegerät
- umfangreiches Zubehör-Sortiment

### Technische Daten

- Akkuspannung 18 V / 3,0 Ah Li-Ion
- Leerlaufdrehzahl 1/2. Gang 0-400/0-1.300 min<sup>-1</sup>
- Leerlaufschlagz. 1/2. Gang 0-6.000/0-19.000 min<sup>-1</sup>
- Bohrleistung Stahl/Holz/Mauerwerk: 13 mm / 36 mm / 13 mm
- Drehmoment weich/hart 27 Nm/42 Nm
- Bohrfutterspannweite 1,5-13 mm
- Gewicht 1,7 kg



**297,50** **250,-**  
€ inkl. MwSt. € ohne MwSt.

Art. MAK-DHP453-SET1

## DLX2020Y 18V

Dream-Team im Koffer,  
Inklusive 2 Akkus

### Akku-Schlagbohrschrauber DHP453

- Mit 1,5 Ah Li-Ion Akku
- Schlag abschaltbar
- 16-fache Drehmomenteinstellung plus Bohrstufe
- Motorbremse

### Technische Daten

- Akku-Li-Ion 18 V / 1,5 Ah
- Leerlaufdrehzahl
  1. Gang 0-400 min<sup>-1</sup> / 2. Gang 0-1.300 min<sup>-1</sup>
- Leerlaufschlagzahl
  1. Gang 0-6.000 min<sup>-1</sup> / 2. Gang 0-19.000 min<sup>-1</sup>
- Bohrleistung in Stahl/Holz/Mauerwerk 13/36/13 mm
- Max. Drehmoment hart/weich 42/27 Nm
- Drehmomenteinstellung 1,0 - 4,0 mm
- Bohrfutterspannweite 1,5-13 mm
- Ladezeit 1,5 Ah, 15 Min.
- Gewicht 1,7 kg



### Akku-Schlagschrauber DTD146

- Kraftvoller Akku-Schlagschrauber mit sehr kurzer Bauform von nur 138 mm • Feinfühlig regelbare Drehzahl • Mit leuchtstarker LED
- Mit Akku-Kapazitätsanzeige

### Technische Daten

- Akku Li-Ion 18 V / 1,5 Ah
- Leerlaufdrehzahl 0 - 2.300 min<sup>-1</sup>
- Leerlaufschlagzahl 0 - 3.200 min<sup>-1</sup>
- Max. Drehmoment 160 Nm
- Standardschrauben M5 - M12
- Maschinenschrauben M5 - M14
- Gewicht 1,5 kg

**269,-** **226,05**  
€ inkl. MwSt. € ohne MwSt.

Art. MAK-DLX2020Y

## DDF459 Akku-Bohrschrauber 18 V

Bürstenloser Motor für mehr Lebensdauer. Kraftvoller, sehr kurzer Akku-Bohrschrauber. 2-Gang Vollmetall Planetengetriebe.

**TOPSELLER**



### Technische Daten

- Akku 18 V Li-Ion
- Leerlaufdrehzahl 1. Gang 0-400 min<sup>-1</sup>
- 2. Gang 0- 1.500 min<sup>-1</sup>
- Drehmoment hart/ weich 45 / 25Nm
- Bohrdurchmesser Holz/ Metall 38/ 13 mm
- Gewicht 1,7 kg

### Lieferumfang

- 2 Akkupacks 18 V Li-Ion
- Schnell-Ladegerät DC18RC
- Gürtelclip
- Im MAKPAC 2
- **DDF459ZJ: ohne Akku und Ladegerät**

Art.	Bezeichnung	€ inkl. MwSt.	€ ohne MwSt.
MAK-DDF459ZJ	DDF459 ZJ	<b>119,-</b>	<b>100,-</b>
91518	DDF459 1,5 Ah 2x	<b>219,-</b>	<b>184,03</b>
91516	DDF459 3,0 Ah 2x	<b>249,-</b>	<b>209,24</b>
MAK-DDF459RTJ	DDF459 5,0 Ah 2x	<b>339,-</b>	<b>284,87</b>

## DDF483 Akku-Bohrschrauber 18 V

Die sehr kurze Bauweise macht aus dem DDF483 einen super handlichen Akkuschauber. Bürstenloser Motor für mehr Ausdauer, längere Lebensdauer und kompaktere Bauweise.

### Technische Daten

- Akkuspannung 18 V
- Leerlaufdrehzahl 1. Gang 0-500 min<sup>-1</sup>
- Leerlaufdrehzahl 2. Gang 0-1.700 min<sup>-1</sup>
- Drehmoment hart/weich 40/21 Nm
- Bohrleistung in Stahl/Holz 13/36 mm
- Bohrfutterspannweite 1,5-13 mm • Gewicht 1,3 kg



### Lieferumfang

- MAKPAC Gr. 2
- Ladegerät DC18RC
- 2x Akku BL1850B
- **DDF483ZJ: ohne Akku und Ladegerät**

Art.	Beschreibung	€ inkl. MwSt.	€ ohne MwSt.
MAK-DDF483ZJ	ohne Akku und Ladegerät	<b>154,70</b>	<b>130,-</b>
MAK-DDF483RTJ	inkl. Akku und Ladegerät	<b>319,-</b>	<b>268,07</b>

## DHP459 Makita Akku-Schlagbohrschrauber 18 V

• Kraftvoller, sehr kurzer Akku-Bohrschrauber • 2-Gang-Vollmetall-Planetengetriebe • Mit abschaltbarem Schlagwerk • Feinfühlig regelbare Drehzahl • Rechts-/ Links-Lauf • Drehmoment in 16 Stufen einstellbar • Nürstenloser Motor macht Kohlebürstenwechsel überflüssig • Bürstenloser Motor benötigt weniger Strom, daher 1,6 x längere Akkustandzeit • Mit LED

### Technische Daten

- Leerlaufdrehzahl 1. Gang 0 - 400 min<sup>-1</sup>
- Leerlaufdrehzahl 2. Gang 0 - 1.500 min<sup>-1</sup>
- Bohrleistung in Holz / Stahl 38 / 13 mm
- Bohrleistung in Mauerwerk 13 mm
- Drehmoment hart / weich 45 / 25 Nm
- Akkuspannung / -kapazität 18 V / 5,0 Ah
- Bohrfutterspannweite 1,5 - 13 mm
- Leerlaufschlagzahl 1. Gang 0 - 6.000 min<sup>-1</sup>
- Leerlaufschlagzahl 2. Gang 0 - 22.500 min<sup>-1</sup> • Gewicht 1,7 kg

### Lieferumfang

- im MAKPAC 2
- 2 Akkus BL1850 18 V / 5,0 Ah
- 22-Minuten-Ladegerät DC18RC
- **DHP459ZJ: ohne Akku und Ladegerät**



Art.	Beschreibung	€ inkl. MwSt.	€ ohne MwSt.
MAK-DHP459ZJ	ohne Akku und Ladegerät	<b>159,-</b>	<b>133,61</b>
MAK-DHP459RTJ	inkl. Akku und Ladegerät	<b>357,-</b>	<b>300,-</b>

## DDF481 Akku-Bohrschrauber 18 V

- Kraftvoller, sehr kurzer Akku-Bohrschrauber
- Bürstenloser Motor für mehr Ausdauer, längere Lebensdauer und kompakteres Gehäuse
- 2-Gang-Vollmetall-Planetengetriebe

### Lieferumfang

- Ladegerät DC18RC
- 2x Akku BL1850
- MAKPAC Gr. 2
- Seitengriff
- **DDF481ZJ: ohne Akku und Ladegerät**

### Technische Daten

- Akku 18 V
- Leerlaufdrehzahl 1./ 2. Gang 0-550/0-2.100 min<sup>-1</sup>
- Bohrfutterspannweite 1,5-13 mm
- Bohrleistung in Holz/Stahl 76/13 mm
- Drehmoment (h/w) 115/60 Nm
- Gewicht 2,6 kg



Art.	Beschreibung	€ inkl. MwSt.	€ ohne MwSt.
MAK-DDF481ZJ	ohne Akku und Ladegerät	<b>199,-</b>	<b>167,23</b>
MAK-DDF481RTJ	inkl. Akku und Ladegerät	<b>409,-</b>	<b>343,70</b>

## DHP481 Akku-Schlagbohrschrauber 18 V

• Kraftvoller, sehr kurzer Akku-Bohrschrauber • 2-Gang-Vollmetall-Planetengetriebe • Mit abschaltbarem Schlagwerk • Feinfühlig regelbare Drehzahl • Rechts-/ Links-Lauf • Drehmoment in 16 Stufen einstellbar • Neuer bürstenloser Motor macht Kohlebürstenwechsel überflüssig • Bürstenloser Motor benötigt weniger Strom, daher 1,6 x längere Akkustandzeit • Mit LED

### Lieferumfang

- 2x Akku BL1850 18 V / 5,0 Ah Li
- Ladegerät DC18RC
- Bithalter
- Schraube M4x12
- PH/LS Doppelbite
- Einhängebügel
- im MAKPAC Gr. 2
- **DHP481: ohne Akku und Ladegerät**

### Technische Daten

- Akku 18 V • Leerlaufdrehzahl 1./2. Gang 0-550/0-2100 min<sup>-1</sup> • Leerlaufschlagzahl 1./2. Gang 0-8250/0-31000 min<sup>-1</sup> • Bohrleistung in Holz/Stahl 76/13 mm • Bohrleistung in Mauerwerk 16 mm • Drehmoment w/h 60/115 Nm
- Bohrfutterspannweite 1,5 - 13 mm • Gewicht 2,6 kg



Art.	Beschreibung	€ inkl. MwSt.	€ ohne MwSt.
MAK-DHP481ZJ	ohne Akku und Ladegerät	<b>209,-</b>	<b>175,63</b>
MAK-DHP481RTJ	inkl. Akku und Ladegerät	<b>419,-</b>	<b>352,10</b>



### DDA350 Akku-Winkelbohrmaschine

- Leerlaufdrehzahl 0-1.800 min-1
- Bohrleistung in Holz/Stahl 25/10 mm
- Eckmaß 66 mm
- Lieferung in MAKPAC Gr. 2

inkl. 1x  
18 V/1,5 Ah  
Akku

**224,91**

€ inkl. MwSt.

**189,-**

€ ohne MwSt.

Art. MAK-DDA350Y1J



### DFR550 Akku-Magazinschrauber

- Leerlaufdrehzahl 4.000 min-1
- Schnellbauschrauben 4,0x25-55 mm
- Lieferung in MAKPAC Gr. 3

inkl. 1x 18 V/  
1,5 Ah Akku

**297,50**

€ inkl. MwSt.

**250,-**

€ ohne MwSt.

Art. MAK-DFR550Y1J



### DTD153 Akku-Schlagschrauber

- Leerlaufdrehzahl 0 - 3400 min-1
- Leerlaufschlagzahl 0 - 3600 min-1
- Drehmoment hart 170 Nm
- Werkzeugaufnahme 1/4"
- Lieferung in MAKPAC Gr. 2

inkl. 1x 18 V/1,5 Ah Akku

**172,55**

€ inkl. MwSt.

**145,-**

€ ohne MwSt.

Art. MAK-DTD153Y1J



### DTW281 Akku-Schlagschrauber

- Leerlaufdrehzahl 1. Gang 0 - 1600 min-1
- Leerlaufschlagzahl 2. Gang 0 - 2100 min-1
- Drehmoment hart 280 Nm
- Werkzeugaufnahme 1/2"
- Lieferung in MAKPAC Gr. 2

inkl. 1x 18 V/1,5 Ah Akku

**297,50**

€ inkl. MwSt.

**250,-**

€ ohne MwSt.

Art. MAK-DTW281Y1J



### DTW450 Akku-Schlagschrauber

- Leerlaufdrehzahl 1600 min-1
- Leerlaufschlagzahl 2.200 min-1
- Drehmoment hart 440 Nm
- Werkzeugaufnahme 1/2"
- Lieferung in MAKPAC Gr. 3

inkl. 1x 18 V/1,5 Ah Akku

**296,31**

€ inkl. MwSt.

**249,-**

€ ohne MwSt.

Art. MAK-DTW450Y1J



### DTW1002 Akku-Schlagschrauber

- Leerlaufdrehzahl 1. Gang 0 - 900 min-1
- Leerlaufschlagzahl 1. Gang 0 - 1.800 min-1
- Drehmoment hart 1000 Nm
- Werkzeugaufnahme 1/2"
- Lieferung in MAKPAC Gr. 3

inkl. 1x 18 V/1,5 Ah Akku

**368,90**

€ inkl. MwSt.

**310,-**

€ ohne MwSt.

Art. MAK-DTW1002Y1J



### DJR183 Akku-Recipsäge

- Leerlaufhubzahl 0 - 3000 min-1
- Hubhöhe 13 mm
- Max. Schnittleistung Rohr 50 mm
- Lieferung in MAKPAC Gr. 2

inkl. 1x 18 V/1,5 Ah Akku

**136,85**

€ inkl. MwSt.

**115,-**

€ ohne MwSt.

Art. MAK-DJR183Y1J



### DJR186 Akku-Recipsäge

- Leerlaufhubzahl 0 - 2800 min-1
- Hubhöhe 32 mm
- Max. Schnittleistung Rohr 130 mm
- Lieferung ohne Akku und Ladegerät in Transportkoffer

**136,85**

€ inkl. MwSt.

**115,-**

€ ohne MwSt.

Art. MAK-DJR186ZK



### DJR187 Akku-Recipsäge

- Leerlaufhubzahl 1/2. Gang 0 - 2300 / 0 - 3000 min-1
- Hubhöhe 32 mm
- Max. Schnittleistung Rohr 130 mm
- Lieferung ohne Akku und Ladegerät in Transportkoffer

**224,91**

€ inkl. MwSt.

**189,-**

€ ohne MwSt.

Art. MAK-DJR187ZK



### DJR360 Akku-Recipsäge

- Leerlaufhubzahl 1/2. Gang 0 - 2300 / 0 - 3000 min-1
- Hubhöhe 32 mm
- Max. Schnittleistung Rohr 130 mm
- Geeignet für 2x 18V
- Lieferung ohne Akku und Ladegerät

**238,-**

€ inkl. MwSt.

**200,-**

€ ohne MwSt.

Art. MAK-DJR360ZK



### DBN500 Akku-Stauchkopfnagler

- Stiftlänge 15 - 50 mm
- Winkel der Nägel 90°
- Magazinkapazität 100 Stück
- Lieferung in MAKPAC Gr. 3

inkl. 1x 18 V/1,5 Ah Akku

**416,50**

€ inkl. MwSt.

**350,-**

€ ohne MwSt.

Art. MAK-DBN500Y1J



### DTM51 Akku-Multifunktionswerkzeug

- Leerlauf-Oszillation 6000 - 20000 min-1
- Oszillationswinkel 3,2°
- Inkl. 40-tlg. Zubehör-Sortiment
- Lieferung in MAKPAC Gr. 3

inkl. 1x 18 V/1,5 Ah Akku

**279,65**

€ inkl. MwSt.

**235,-**

€ ohne MwSt.

Art. MAK-DTM51Y1JX8







### DJV181 Akku-Pendelhubstichsäge

- Leerlaufhubzahl 800 - 3.500 min-1
- Max. Gehrungswinkel 45°
- Schnittleistung Holz 135 mm
- Lieferung in MAKPAC Gr. 3



inkl. 1x 18 V/  
1,5 Ah Akku

**279,65**

€ inkl. MwSt.

**235,-**

€ ohne MwSt.

Art. MAK-DJV181Y1J

### DKP180 Akku-Hobel

- Leerlaufdrehzahl 15000 min-1
- Hobelbreite 82 mm
- Länge der Hobelsohle 285 mm
- Lieferung in MAKPAC Gr. 3



inkl. 1x 18 V/1,5 Ah Akku

**224,91**

€ inkl. MwSt.

**189,-**

€ ohne MwSt.

Art. MAK-DKP180Y1J

### DPJ180 Akku-Nutfräser

- Leerlaufdrehzahl 6500 min-1
- Schnittleistung 20 mm
- Fräser 100 x 4 x 22 mm
- Lieferung in MAKPAC Gr. 3



inkl. 1x 18 V/1,5 Ah Akku

**284,41**

€ inkl. MwSt.

**239,-**

€ ohne MwSt.

Art. MAK-DPJ180Y1J

### DBO180 Akku-Exzentrerschleifer

- Leerlaufdrehzahl 1. Gang 7000 min-1
- Exzenter 1,4 mm
- Schwingkreis 2,8 mm
- Lieferung in MAKPAC Gr. 2



inkl. 1x 18 V/  
1,5 Ah Akku

**184,45**

€ inkl. MwSt.

**155,-**

€ ohne MwSt.

Art. MAK-DBO180Y1J

### DSS501 Akku-Handkreissäge

- Leerlaufdrehzahl 3600 min-1
- Schnittleistung 0°/45° 51/35 mm
- Sägeblatt-Ø/Bohrung 136/20 mm
- Lieferung in MAKPAC Gr. 3



inkl. 1x 18 V/1,5 Ah Akku

**208,25**

€ inkl. MwSt.

**175,-**

€ ohne MwSt.

Art. MAK-DSS501Y1J

### DHS630 Akku-Handkreissäge

- Leerlaufdrehzahl 3100 min-1
- Schnittleistung 0°/45° 66/46 mm
- Sägeblatt-Ø/Bohrung 165/20 mm
- Lieferung in MAKPAC Gr. 4



inkl. 1x 18 V/1,5 Ah Akku

**315,35**

€ inkl. MwSt.

**265,-**

€ ohne MwSt.

Art. MAK-DHS630Y1J

### DHS680 Akku-Handkreissäge

- Leerlaufdrehzahl 5000 min-1
- Schnittleistung 0°/45° 57/41 mm
- Schnittleistung 50° 37 mm
- Sägeblatt-Ø/Bohrung 165/20 mm
- Lieferung in MAKPAC Gr. 3



inkl. 1x 18 V/1,5 Ah Akku

**272,51**

€ inkl. MwSt.

**229,-**

€ ohne MwSt.

Art. MAK-DHS680Y1J

### DHS710 Akku-Handkreissäge

- Leerlaufdrehzahl 4800 min-1
- Schnittleistung 0°/45° 68,5/49 mm
- Sägeblatt-Ø/Bohrung 190/30 mm
- Geeignet für 2x 18 V Akku
- Lieferung in MAKPAC Gr. 4



ohne Akku

**284,41**

€ inkl. MwSt.

**239,-**

€ ohne MwSt.

Art. MAK-DHS710ZJ

### DPB181Z Akku-Bandsäge

- Bandgeschwindigkeit 192 m/min
- Schnittleistung Profile 64x64 mm
- Max. Schnittleistung Rohr 64 mm
- Ohne Akku und Ladegerät
- Lieferung in Transportkoffer



**236,81**

€ inkl. MwSt.

**199,-**

€ ohne MwSt.

Art. MAK-DPB181Z

### DHR165 Akku-Bohrhammer

- Leerlaufdrehzahl 0 - 1600 min-1
- Leerlaufschlagzahl 0 - 5300 min-1
- Einzelschlagenergie 1,3 Joule
- Lieferung in MAKPAC Gr. 3



inkl. 1x 18 V/1,5 Ah Akku

**220,15**

€ inkl. MwSt.

**185,-**

€ ohne MwSt.

Art. MAK-DHR165Y1J

### DHR243 Akku-Kombihammer

- Leerlaufdrehzahl 0 - 950 min-1
- Leerlaufschlagzahl 0 - 4700 min-1
- Einzelschlagenergie 2,0 Joule
- inkl. Schnellwechselbohrfutter
- Lieferung in MAKPAC Gr. 4



inkl. 1x 18 V/1,5 Ah Akku

**327,25**

€ inkl. MwSt.

**275,-**

€ ohne MwSt.

Art. MAK-DHR243Y1J

### DHR264 Akku-Bohrhammer 2 x 18 V

- Leerlaufdrehzahl 0 - 1200 min-1
- Leerlaufschlagzahl 0 - 4800 min-1
- Einzelschlagenergie 3,0 Joule
- inkl. Schnellwechselbohrfutter
- Lieferung in MAKPAC Gr. 4



ohne Akku

**255,85**

€ inkl. MwSt.

**215,-**

€ ohne MwSt.

Art. MAK-DHR264ZJ



### ■ DCG180 Akku-Kartuschenpistole

- Vorschubgeschwindigkeit 0 – 28 m/s
- Aufnahme Kartusche 310 ml
- Aufnahme Schlauchbeutel 600 ml
- Lieferung im Karton ohne Akku und Ladegerät



**249,90** € inkl. MwSt. | **210,-** € ohne MwSt.

Art. MAK-DCG180ZX

### ■ DGA504 Akku-Winkelschleifer

- Leerlaufdrehzahl 8500 min-1
- Schleifscheiben-Ø 125 mm
- Bohrung 22,23 mm
- Lieferung im MAKPAC Gr. 3



Inkl. 1 x 18 V / 1,5 AH Akku  
**224,91** € inkl. MwSt. | **189,-** € ohne MwSt.

Art. MAK-DGA504Y1J

### ■ DCL182 Akku-Staubsauger

#### Technische Daten

- Luftfördermenge 1000 l/min
- Unterdruck 40 kPa
- Saugkraft hoch 30 W

#### Lieferumfang

- Verlängerungsrohr
- Bodendüse / Fugendüse
- Papierfilter
- ohne Akku und Ladegerät



**74,97** € inkl. MwSt. | **63,-** € ohne MwSt.

Art. MAK-DCL182Z

### ■ DVC350 Akku-Staubsauger

#### Technische Daten

- Saugkraft hoch 50 W
- Saugkraft niedrig 15 W
- Max. Luftvolumen 3,4 m³/h
- Staubsackvolumen 3 l

#### Lieferumfang

- Saugschlauch 28 mm/2,5 m
- Staubsack • WKZ-Muffe
- Absaugdüse • Schultergurt
- ohne Akku und Ladegerät



**196,35** € inkl. MwSt. | **165,-** € ohne MwSt.

Art. MAK-DVC350Z

### ■ DCL500Z Akku-Staubsauger

#### Technische Daten

- Unterdruck 6,6 kPa
- Saugdauer High 6 (1,5Ah) / 12 (3Ah) / 16(4Ah) min
- Max. Luftvolumen 78
- Behältervolumen Staub 0,25 l

#### Lieferumfang

- Handgriff mit Schlauch
- Fugendüse
- Tragegurt
- Teleskoprohr
- ohne Akku und Ladegerät



**248,71** € inkl. MwSt. | **209,-** € ohne MwSt.

Art. MAK-DCL500Z

### ■ DVC260 Akku-Rucksackstaubsauger 2 x 18 V

Hocheffektiver HEPA-Filter. Sehr leichter Rucksacksauger mit 2x18V-Antrieb. Bürstenloser Motor für mehr Ausdauer, längere Lebensdauer und kompaktere Bauweise.

#### Technische Daten

- Luftvolumen 90 m³/h
- Laufleistung 1. Stufe 60 min
- Laufleistung 2. Stufe 90 min
- Behältervolumen 2 l
- Gewicht 3,8 kg

#### Lieferumfang

- Filterelement HEPA
- Saugschlauch 28
- Hosenträgergurt
- Handrohr gebogen
- Schlauchklemme
- Teleskoprohr



Filtersack wiederverwendbar

**23,80** € inkl. MwSt. | **20,-** € ohne MwSt.

Art. MAK-197899-3

**248,71** € inkl. MwSt. | **209,-** € ohne MwSt.

Art. MAK-DVC260Z

### ■ Akku-Staubsauger 2 x 18 V

- Für Nass- und Trockenbetrieb
- Kabelgebundener oder 2x18V Akku Betrieb möglich
- Robuster Behälter mit Kantenstoßschutz
- Für Stäube mit MAK Werten > 1 mg/m³ und Staubklasse L nach Euronorm

#### Technische Daten

- Leistungsaufnahme 1.050 Watt
- Saugdauer High 30-65 min
- Behältervolumen 13 l
- Maße [LxBxH] mm 366x334x368
- Gewicht 8,6 kg
- Schalldruckpegel (LpA) 75 dB(A)

#### Lieferumfang

- Saugschlauch 38mm 2.5m antist.
- Saugrohr gerade
- Handrohr gebogen
- Bodendüse Nass/Trocken
- Fugendüse
- Entsorgungssack
- Textilfilter



**458,15** € inkl. MwSt. | **385,-** € ohne MwSt.

Art. MAK-DCV860LZ

10 Stück Entsorgungssäcke

**8,90** € inkl. MwSt. | **7,48** € ohne MwSt.

Art. MAK-195432-5

### ■ DUM168 Akku-Grasschere

Leichte und handliche Akku-Grasschere. Beidseitig geschliffenes Messer. Lieferung ohne Akku und Ladegerät.

#### Technische Daten

- Leerlaufhubzahl 1250 min<sup>-1</sup>
- Schnittbreite 16 cm
- Gewicht 1,7 kg



**109,-** € inkl. MwSt. **91,60** € ohne MwSt.

Art. MAK-DUM168Z

Bezeichnung	€ inkl. MwSt.	€ ohne MwSt.
<b>Verlängerungsstiel</b>		
Art. MAK-195187-2	<b>59,-</b>	49,58
<b>Scherblatt</b>		
Art. MAK-195272-1	<b>23,90</b>	20,08

### ■ DUH523 Akku-Heckenschere

- Leerlaufhubzahl 1350 min<sup>-1</sup>
- Schnittlänge 52 cm
- Max. Aststärke 15 mm
- Gewicht 3,3 kg

#### Lieferumfang

- Scherblatt
- Aufbewahrungsbehälter 52 cm
- ohne Akku und Ladegerät

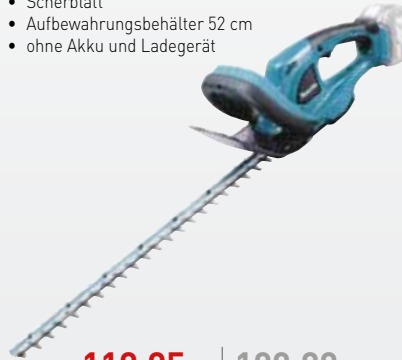

**119,95** € inkl. MwSt. **100,80** € ohne MwSt.

Art. MAK-DUH523Z

### ■ DUR181 Akku-Rasentrimmer

- Leerlaufdrehzahl 7800 min<sup>-1</sup>
- Schneidwerkzeug Tap&Go 1-Faden Schneidkopf
- Schnittkreis 26 cm

#### Lieferumfang

- 1-Fadenkopf Tap&Go 1,6 mm
- Schutzhaube/ Vorderer Griff
- Sechskantschraube / Feststellknopf
- Schultergurt einfach / Schutzbrille
- Mähfaden rund 1,6mmx15 m

**114,95** € inkl. MwSt. **96,60** € ohne MwSt.

Art. MAK-DUR181Z



Art.	€ inkl. MwSt.	€ ohne MwSt.
<b>Mähfaden 1,6mm/15m</b>		
MAK-DA00000003	<b>3,95</b>	3,32
<b>Fadenkopf Tap&amp;Go</b>		
MAK-196146-9	<b>9,95</b>	8,36

### ■ DUC252 Akku-Kettensäge 2 x 18 V

- Kettengeschwindigkeit 500 m/min
- Schnittlänge 25 cm
- Kettenteilung 3/8"
- Geeignet für 2x 18 V Akkus
- Lieferung ohne Akku und Ladegerät

#### Lieferumfang

- Sternschiene 25 cm
- Sägekettenschutz
- Sägekette 25 cm



**279,65** € inkl. MwSt. **235,-** € ohne MwSt.

Art. MAK-DUC252Z

### ■ DUC353 Akku-Kettensäge 2 x 18 V

- Kettengeschwindigkeit 1200 m/min
- Schnittlänge 35 cm
- Kettenteilung 3/8"
- Geeignet für 2x 18 V Akkus
- Lieferung ohne Akku und Ladegerät



**434,35** € inkl. MwSt. **365,-** € ohne MwSt.

Art. MAK-DUC353Z

### ■ DLM431 Akku-Rasenmäher 2 x 18 V

- Schnittbreite 43 cm
- Schneidwerkzeug Sichel
- Grasfangkorb 50 l
- Inkl. Sichelmesser und Sechskantschlüssel
- Geeignet für 2x 18 V Akkus
- Lieferung ohne Akku und Ladegerät



**349,-** € inkl. MwSt. **293,28** € ohne MwSt.

Art. MAK-DLM431Z

### ■ DCF300Z Akku-Lüfter

- Luftgeschwindigkeit 220 m/s
- Luftumwälzung (F) 42,41 m<sup>3</sup>/min
- Luftumwälzleistung (SV) 1,036 m<sup>3</sup>/min/W
- Lieferung ohne Akku und Ladegerät



**89,-** € inkl. MwSt. **74,79** € ohne MwSt.

Art. MAK-DCF300Z

### ■ DUB183 Akku-Gebläse

- Laufzeit mit 3,0 Ah 11 min
- Laufzeit mit 1,5 AH 4 min
- Leerlaufdrehzahl 0 - 18000 min<sup>-1</sup>
- Gewicht 1,9 kg
- Lieferung ohne Akku und Ladegerät



**89,-** € inkl. MwSt. **74,79** € ohne MwSt.

Art. MAK-DUB183Z

### ■ DUB362 Akku-Gebläse 2 x 18 V

- Leerlaufdrehzahl 11400 - 21500 min<sup>-1</sup>
- Akkuspannung 2x 18 V
- Gewicht 3,9 kg
- Geeignet für 2x 18 V Akkus
- Lieferung ohne Akku und Ladegerät



**249,-** € inkl. MwSt. **209,24** € ohne MwSt.

Art. MAK-DUB362Z





Der ideale Begleiter auf der Baustelle. Gehäuse in robuster Baustellenausführung. Sender präzise einstellbar über digitales, großflächiges Display. Mit Weckfunktion. Mit Spritzschutz bis Schutzklasse IPX4. Zur dauerhaften Stromversorgung wird ein Netzteil mitgeliefert (dient nicht zum Laden der Akkus). Lieferung mit Antenne und Steckernetzteil, ohne Akku und Ladegerät.

## DMR107 Akku-Baustellenradio

### Technische Daten

- Stromversorgung 700 mA
- Frequenzbereich UKW 87,5 - 108 Mhz
- Frequenzbereich MW 520 - 1629 Khz
- Line in Buchse 3,5 mm Stereo Klinke
- Akkuspannung 7,2 - 18 V
- Maße (LxBxH) 257 x 163 x 431 mm
- Gewicht 4,2 kg



**99,-** € inkl. MwSt. | **83,19** € ohne MwSt.

Art. MAK-DMR107

## DMR108 Akku-Baustellenradio

Mit Bluetooth. Ein Aux-Anschluss für MP3-Kompatibilität und einen USB-Anschluss um Ihr Mobilgerät zu laden.

### Technische Daten

- Stromversorgung 700 mA
- Frequenzbereich UKW 87,5 - 108 Mhz
- Frequenzbereich MW 520 - 1629 Khz
- Line in Buchse 3,5 mm Stereo Klinke
- Akkuspannung 7,2 - 18 V
- Maße (LxBxH) 257 x 163 x 431 mm
- Gewicht 4,4 kg



**145,-** € inkl. MwSt. | **121,85** € ohne MwSt.

Art. MAK-DMR108

## DMR110 Akku-Baustellenradio

### Technische Daten

- Frequenzbereich DAB / DAB+ 174.928 - 239.200 MHz
- Frequenzbereich UKW 87,5 - 108 Mhz
- Line in Buchse 3,5 mm Stereo Klinke
- Akkuspannung 7,2 - 18 V
- Maße (LxBxH) 257 x 163 x 431 mm
- Gewicht 4,0 kg



**155,-** € inkl. MwSt. | **130,25** € ohne MwSt.

Art. MAK-DMR110

## BMR050 Akku-Radiolampe LED 18 V

Handliche Kombination aus Radio und Arbeitslampe. 6-fach verstellbarer Lampenkopf mit Rastungen bei -60°, -30°, 0°, +30°, +60°, +90°. Großer Lautsprecher in Leuchtrichtung für optimalen Sound an der Arbeitsstelle.

### Technische Daten

- Frequenzbereich UK 87,5 - 108 MHz
- Frequenzbereich MW 522 - 1.629 KHz
- Leuchtstärke 1.600 lx



**79,-** € inkl. MwSt. | **66,39** € ohne MwSt.

Art. MAK-BMR050

## DML802 Akku-Lampe

- Ultrahelle Akku-Lampe zur Ausleuchtung von schwer zugänglichen Arbeitsplätzen
- 12-fach verstellbarer Lampenkopf aus Aluminium
- LED mit langer Lebensdauer (Leistungsaufnahme 3,2 W)
- Lieferung ohne Akku, ohne Ladegerät

### Technische Daten

- LxBxH 256x79x116 mm
- Gewicht 0,37 kg
- Leuchtdauer 780 min



**49,39** € inkl. MwSt. | **41,50** € ohne MwSt.

Art. MAK-DEADML802

## Akku-USB Adapter

Für alle 14,4 - 18V Li-Ionen Akkus auf 2 x USB Mit Ein-Aus Schalter.



**21,90** € inkl. MwSt. | **18,40** € ohne MwSt.

Art. MAK-DEAADP05

## DML801 Akku-Lampe

- Ultrahelle Akku-Lampe zur Ausleuchtung von schwer zugänglichen Arbeitsplätzen
- 2-stufig mit 6 oder 12 LED
- Leuchtkopf in 7 Positionen schwenkbar und um 360° drehbar
- Leuchtdauer 540 min
- Lieferung ohne Akku, ohne Ladegerät

**57,12** € inkl. MwSt. | **48,-** € ohne MwSt.

Art. MAK-DEADML801



## POWER-SOURCE-KIT

im MAKPAC-Systemkoffer

Art.	Lieferumfang	€ inkl. MwSt.	€ ohne MwSt.
MAK-197494-9	• 2x Akku 18 V / 4,0 Ah Li • 1x Ladegerät DC18RC	<b>224,91</b>	189,-
MAK-197624-2	• 2x Akku 18 V / 5,0 Ah Li • 1x Ladegerät DC18RC	<b>243,95</b>	205,-
MAK-197629-2	• 2x Akku 18 V / 5,0 Ah Li • 1x Doppel-Ladegerät DC18RD	<b>267,75</b>	225,-
MAK-197626-8	• 4x Akku 18 V / 5,0 Ah Li • 1x Doppel-Ladegerät DC18RD	<b>446,25</b>	375,-
MAK-DC18RC	• 1x Schnellladegerät DC18RC	<b>59,50</b>	50,-
MAK-DC18RD	• 1x Doppel-Schnellladegerät DC18RD	<b>107,10</b>	90,-



## Original Makita Akkupack Li-Ion

mit Akku-Kapazitätsanzeige

Bezeichnung	Akkuspannung	Ladezeit	Art.	€ inkl. MwSt.	€ ohne MwSt.
BL1830B	18 V / 3,0 Ah Li-Ion	22 min	MAK-BL1830B	<b>49,-</b>	41,18
BL1850B	18 V / 5,0 Ah Li-Ion	45 min	MAK-BL1850B	<b>89,25</b>	75,-
BL1860B	18 V / 6,0 Ah Li-Ion	55 min	MAK-BL1860B	<b>136,85</b>	115,-



## Fettpresse

### Anschlussmöglichkeiten:

- Bohrmaschinen und Bohrschrauber
- Schlagbohrmaschinen und Schlagschrauber
- Anschluss für Kegelschmiernippel nach DIN71412
- Tankinhalt 400 ml
- Arbeitsdruck 275 bar, max. 550 bar
- inkl. Fettschlauch 450 mm (Anschlussgewinde M10x1)
- Gewicht inkl. Schlauch und Halter 1,662 kg

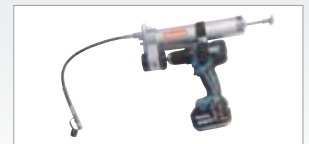

**99,-** € inkl. MwSt. | **83,19** € ohne MwSt.

Art. MAK-P-90451

## DEADML805 Baustrahler

- Baustrahler mit 14,4 V / 18 V oder 230 V-Spannungsversorgung.
- 20 LED mit je 0,5 W sorgen für optimale Ausleuchtung
- Leuchtkörper um 360° drehbar
- Netzkabel kann zur Aufbewahrung um zwei Haltehaken gewickelt werden
- 2 Helligkeitsstufen
- Mit Akku-Kapazitätsanzeige
- Stativ GM00001381 im Sonderzubehör lieferbar

### Technische Daten

- LxBxH 214 x 261 x 328 mm
- Gewicht 2,3 kg
- Leuchtdauer mit BL1850: 510 min.
- Leuchtstärke 750 lx

**119,-** € inkl. MwSt. | **100,-** € ohne MwSt.

Art. MAK-DEADML805



## VC3011L Staubsauger

Für Stäube mit MAK Werten > 1 mg/m<sup>3</sup> und Staubklasse L nach Euronorm. Für Nass- und Trockenbetrieb.

### Lieferumfang

- 1x Entsorgungssack • Bodendüse
- Handrohr gebogen • Saugschlauch 32
- Werkzeugmuffe 32 25-38 mm
- 1x Filtersack
- Universaldüse

### Technische Daten

- Leistungsaufnahme 1.100 W • Geräusch Schalldruckpegel 70 dB(A) • Volumenstrom max. 3.600 l/min • Unterdruck max. 180 mbar • Behälter/Filter-sackvolumen 30 l

**229,-** € inkl. MwSt. | **192,44** € ohne MwSt.

Art. MAK-VC3011L



Bezeichnung	Art.	€ inkl. MwSt.	€ ohne MwSt.
5 x Filtersäcke	MAK-P-78293	<b>35,70</b>	30,-

PASSENDEN STATIV siehe Katalog Seite 484



## JR3050T Reciprosäge

### Technische Daten

- Leistungsaufnahme 1.010 W
- Leerlaufhubzahl 0 – 2.800 min<sup>-1</sup>
- Hubhöhe 28 mm



**139,-** | **116,81**  
 € inkl. MwSt. | € ohne MwSt.

Art. MAK-JR3050T

## JR3060T

### Elektronik-Pendelhub-Reciprosäge

Werkzeugloser Sägeblattwechsel. Stufenlos regelbare Hubzahl für präzises, materialgerechtes Sägen. Verstellbarer Führungsschuh zur optimalen Ausnutzung des Sägeblattes. Mit aufwendigem Schutz gegen das Eindringen von Staub und Spritzwasser

### Lieferumfang

- Transportkoffer



**226,10** | **190,-**  
 € inkl. MwSt. | € ohne MwSt.

### Technische Daten

- Leistungsaufnahme 1.250 W
- Hubhöhe 32 mm
- Gewicht 4,4 kg

Art. MAK-JR3060T

## Elektro-Kettensäge UC4051AK

Profi-Kettensäge mit optimaler Handlichkeit und hoher Wartungsfreundlichkeit. Handgriff mit Gummipolster. Sägekettenwechsel und Einstellung der Kettenspannung werkzeuglos. Aufwändiger Schutz gegen Undichtigkeit des Ölsystems. Mit Sanftanlauf und Überlastschutz. Viel Bewegungsfreiheit durch 5 m Netzkabel. Perfekt abgestimmte Rutschkupplung ermöglicht auch die gleichmäßige Bearbeitung von sehr harten Hölzern. Geschraubte Zackenleiste

### Technische Daten

- Leistungsaufnahme 2.000 Watt
- Kettengeschwindigkeit 800 m/min
- Schienenlänge 40 cm
- Kettenteilung 3/8 "
- LxBxH 417x245x198 mm
- Gewicht 5,2 kg

### Lieferumfang

- Sägeschiene
- Sägekette
- Kettenschutz
- Metallkoffer
- Kettenöl
- Feile



Art. | € inkl. MwSt. | € ohne MwSt.  
 MAK-UC4051AK | **219,-** | **184,03**

## Nutfräse PJ7000J

Nutfräse für alle handelsüblichen Holz-Flachdübel; auch geeignet zum Sägen von Schattenfugen an Wand und Decke. Sehr handlich und leicht. 6 verschiedene Einstellungen mit Tiefen-Feineinstellschraube. Genaue und leichtgängige Zahnstangen-Tiefeneinstellung des Winkelanschlags. Winkelanschlagverriegelung mit nur einem Spannebel. Schwenkanschlag stufenlos verstellbar für jeden Winkel von 0° bis 90° mit Rastungen bei 0°, 45° und 90°. Inkl. Staubsack für sauberes Arbeiten. Inkl. Nutfräser 100 mm. Mit Spindelarretierung.



### Technische Daten

- Leistungsaufnahme 700 W
- Leerlaufdrehzahl 11.000 min<sup>-1</sup>
- Fräser 100 x 4 x 22 mm
- Frästiefe 20 mm
- Gewicht 2,5 kg

### Lieferumfang

- im MAKPAC Größe 3
- Nutfräser
- Winkelanschlag
- Staubsack
- Stirnlochschlüssel

**379,61** | **319,-**  
 € inkl. MwSt. | € ohne MwSt.

Art. MAK-PJ7000J

## 4351FCTJ Pendelhub-Stichsäge

- Kraftvolle und schnelle Pendelhub-Stichsäge
- Sehr leiser und vibrationsarmer Lauf
- Mit elektronisch einstellbarer Hubzahl
- Werkzeugloser Sägeblattwechsel mit Schnellspannbügel
- Grundplatte aus Aluminium-Druckguss beidseitig um 45° schwenkbar
- Weniger Vorkanten bei Kurvenschnitten durch Vierkant-Hubstange
- Integrierter Staubsaugeranschluß für effektive Fremddabsaugung
- Mit Schnittstellenbeleuchtung durch LED



### Technische Daten

- Leistungsaufnahme 720 W
- Leerlaufhubzahl 800 – 2.800 U/min
- Hubhöhe 26 mm
- Pendelhub 4-stufig
- Schnittleistung Stahl / Holz 10 / 135 mm
- Gewicht 2,5 kg

### Lieferumfang

- Sägeblatt-Set
- Gleitplatte Kunststoff
- Absaugstutzen
- Spanneißschutz
- MAKPAC Gr. 1

**189,21** | **159,-**  
 € inkl. MwSt. | € ohne MwSt.

Art. MAK-4351FCTJ

## SP6000J1 Tauchsäge 55 mm

- Handkreissäge mit Eintauchfunktion
- Elektronisch regelbare Drehzahl
- Schnittpunkt bleibt bei allen Winkeleinstellungen an exakt der gleichen Stelle
- Winkelverstellung von -1° bis +48°
- Mit Anreißmodus für ausrissfreien Schnitt
- Kippt auch bei größtem Neigungswinkel nicht von der Führungsschiene
- Mit Konstantelektronik, Sanftanlauf und Überlastschutz



### Technische Daten

- Leistungsaufnahme 1.300 W
- Leerlaufdrehzahl 2.000 - 6.400 U/min
- Sägeblattdurchmesser 165 mm
- Sägeblattbohrung Ø 20 mm
- Max. Schnitttiefe 0° 56 mm
- Max. Schnitttiefe 45° 40 mm
- Schnitttiefe bei 48° 38 mm
- Gewicht 4,4 kg

### Lieferumfang

- HW-Sägeblatt
- Montagewerkzeug
- Führungsschiene
- im MAKPAC Größe 4

**428,40** | **360,-**  
 € inkl. MwSt. | € ohne MwSt.

Art. MAK-SP6000J1

## HS7101J1 Handkreissäge

- Leichte und handliche Kreissäge
- Ergonomisches Design mit gepolsterten Griffelementen
- Leicht einstellbare Schnitttiefe
- Elektronische Motorbremse
- Flaches Motorgehäuse erleichtert den Sägeblattwechsel
- Neigungseinstellung bis 50°
- Kühlluft bläst die Schnittstelle frei
- Mit Doppel-LED



### Lieferumfang

- im MAKPAC Gr. 4
- HM-Sägeblatt 190 mm
- Parallelschlag
- Absaugstutzen
- Führungsschienenadapter

### Technische Daten

- Leistungsaufnahme 1.400 W
- Leerlaufdrehzahl 5.500 min<sup>-1</sup>
- Sägeblattdurchmesser 190 mm
- Sägeblattbohrung 30 mm
- Länge 297 mm • Breite 246 mm
- Schnittleistung bei 0° 67 mm
- Schnittleistung bei 45° 48,5 mm
- Schnittleistung bei 50° 43,5 mm
- Gewicht 4,0 kg

**267,75** | **225,-**  
 € inkl. MwSt. | € ohne MwSt.

Art. MAK-HS7101J1



## 5103R Handkreissäge

- Stufenlose Schnitttiefeinstellung nach dem Scherenprinzip
- Mit SJS-Rutschkupplung für samtweichen Lauf
- Verwindungsfreie Sägeblattgehäuse-Befestigung



### Technische Daten

- Leistungsaufnahme 2.100 Watt
- Leerlaufdrehzahl 3.800 min<sup>-1</sup>
- Schnittleistung 0° 100 mm
- Schnittleistung 45° 73 mm
- Sägeblatt-Ø / Bohrung 270/30 mm
- Absaugstutzen innen/außen 30/38 mm
- Maße (LxBxH) 442x315x322 mm
- Gewicht 9,4 kg

### Lieferumfang

- Parallelanschlag
- Absaugstutzen
- 6-KT Stiftschlüssel 6 mm

**428,40** | **360,-**  
 € inkl. MwSt. | € ohne MwSt.

Art. MAK-5103R

## 5143R Handkreissäge 130 mm

Stufenlose Schnitttiefeinstellung nach dem Scherenprinzip. Mit SJS-Rutschkupplung für samtweichen Lauf. Schnittlinien-Markierung (0°, 30°, 45°, 60°) an drei verschiedenen Positionen.

### Lieferumfang

- Parallelanschlag
- Absaugstutzen
- 6-KT Stiftschlüssel 6 mm
- HM-Sägeblatt Ø 355 mm / Z20



### Technische Daten

- Leistungsaufnahme 2.200 Watt
- Leerlaufdrehzahl 2.700 min<sup>-1</sup>
- Schnittleistung 0°/45°/60° 130/90/60 mm
- Sägeblatt-Ø/Bohrung 355/30 mm
- Absaugstutzen innen/außen 30/38 mm
- Gewicht 14,0 kg

**624,75** | **525,-**  
 € inkl. MwSt. | € ohne MwSt.

Art. MAK-5143R

## MLT100X Makita Tischkreissäge

### Tischkreissäge mit großem Tisch aus Aluminium-Druckguß

- Für den gelegentlichen, nicht professionellen Einsatz
- Sanftanlauf und Motorbremse • Arbeitstisch nach rechts, links und hinten durch Teleskopauszüge erweiterbar
- Winkeleinstellung von 0° bis 45° • Leicht ablesbare Skala
- Schutzhaube werkzeuglos demontierbar
- Ablagefach zur aufgeräumten Aufbewahrung des kompletten Zubehörs • Inkl. Untergestell

### Lieferumfang

- HM-Sägeblatt
- Parallelanschlag
- Winkelanschlag
- Schiebstock
- Untergestell fahrbar komplett
- Auflageverlängerung



**589,05** | **495,-**  
 € inkl. MwSt. | € ohne MwSt.

Art. MAK-MLT100X

### Technische Daten

- Leistungsaufnahme 1.500 Watt
- Leerlaufdrehzahl 4.500 min<sup>-1</sup>
- Sägeblattdurchmesser 260 mm
- Sägeblattbohrung 30 mm
- Schnittleistung bei 0° 93 mm • Schnittleistung bei 45° 64 mm
- Gewicht 35,0 kg • Gewicht Untergestell 38,7 kg

## LS0815FL Kapp- und Gehrungssäge

Mit Laserlinie.

### Technische Daten

- Leistungsaufnahme 1400 W
- Leerlaufdrehzahl 5000 min<sup>-1</sup>
- Sägeblatt-Ø/Bohrung 216/30 mm
- Schnittleistung 0° 65x305 mm
- Schnittleistung 45° Gehrung 50x305 mm
- Schnittleistung 45° Neigung 65x215 mm
- Schnittleistung 45°/45° 50x215 mm
- Maße LxBxH 755x450x488 mm
- Gewicht 14,1 kg



**355,81** | **299,-**  
 € inkl. MwSt. | € ohne MwSt.

Art. MAK-LS0815FL

### Lieferumfang

- Auflageverlängerung
- Einstelldreieck

## LS1018L Kapp- und Gehrungssäge

- Für den gelegentlichen, nicht professionellen Einsatz
- Kapp- und Gehrungssäge mit 91 x 305 mm Schnittleistung
- Zug-Mechanismus erhöht die Schnittleistung bei kompakter Bauweise



### Technische Daten

- Leistungsaufnahme 1.430 Watt
- Leerlaufdrehzahl 4.300 min<sup>-1</sup>
- Sägeblatt-Ø / Bohrung 260/30 mm
- Schnittleistung 0° 91x305 mm
- Schnittleistung 45° Gehrung 91x220 mm
- Maße (LxBxH) 825x536x633 mm
- Gewicht 19,9 kg

### Lieferumfang

- MAKBLADE Sägeblatt 260x30x40Z
- Auflageverlängerung • Staubsack
- Horizontalschraubzwinde
- Einstelldreieck

**398,65** | **335,-**  
 € inkl. MwSt. | € ohne MwSt.

Art. MAK-LS1018L

## LS1216LB Kapp- und Gehrungssäge

### Kapp- und Gehrungssäge mit 115 x 325 mm Schnittleistung

- Mit Laserlinie • Zug-Mechanismus erhöht die Schnittleistung bei kompakter Bauweise • Sehr leichtgängiger Zug-Mechanismus durch 4-fache Lagerung mit 6 Linearkugellagern • Arbeitstisch nach rechts bis 60° und nach links bis 52° drehbar • Sägekopf links und rechts um 45° neigbar mit Rasten bei 2,5°, 33,9° und 45° • Mit integriertem Handgriff für den leichten Transport • Effektive Staubsammelbox mit Zyklon-Prinzip

**892,50** | **750,-**  
 € inkl. MwSt. | € ohne MwSt.

Art. MAK-LS1216LB

### Lieferumfang

- HM-Sägeblatt • Staubsammelbox
- Schraubklemme
- Montagewerkzeug
- Einstelldreieck

### Technische Daten

- Leistungsaufnahme 1.650 W
- Leerlaufdrehzahl 3.200 min<sup>-1</sup>
- Sägeblattdurchmesser 305 mm
- Sägeblattbohrung 30 mm
- Schnittleistung bei 0° 115 x 325 mm / 87 x 382 mm
- Schnittleistung 45° Gehrung 87 x 268 mm
- Gewicht 26,4 kg



UNTERGESTELL siehe Seite 468



### 9558NBRZ Winkelschleifer

Makita-Hochleistungsmotor mit besonders langer Standzeit durch große Hitzebeständigkeit. Sehr schlankes Gehäuse und geringes Gewicht für beste Handlichkeit.

**Technische Daten**

- Leistungsaufnahme 840 W
- Leerlaufdrehzahl 11000 min<sup>-1</sup>
- Max. Schleifscheiben-Ø 125 mm
- Maße LxBxH 271 x 140 x 106 mm
- Gewicht 2,1 kg

**Lieferumfang**

- Schutzhaube 125 mm
- Seitengriff 36
- Stirnlochschlüssel 35 mm



**58,-** | **48,74**  
 € inkl. MwSt. | € ohne MwSt.

Art. MAK-9558NBRZ

### GA5030RSP1 Winkelschleifer

- Besonders handlicher Winkelschleifer • Gehäusedurchmesser nur 57 mm • Makita-Hochleistungsmotor mit besonders langer Standzeit durch große Hitzebeständigkeit
- Robustes Getriebe mit langer Lebensdauer • Mit Spindelarrretierung



**Lieferumfang**

- Alukoffer • Schutzhaube • Seitengriff
- Spannflansch • Flanschmutter
- Stirnlochschlüssel • Diamantscheibe
- Base-Cap
- Schruppscheibe

**99,-** | **83,19**  
 € inkl. MwSt. | € ohne MwSt.

Art. MAK-GA5030RSP1

**Technische Daten**

- Leistungsaufnahme 720 W
- Leerlaufdrehzahl 11.000 min<sup>-1</sup>
- Schleifscheibe ø 125 mm
- Maschinengewicht 1,8 kg

### GA5040CZ1 Winkelschleifer

**Makita-Hochleistungsmotor mit großer Kraftreserve**

- Super-Joint-System verhindert Rückschläge und Blockieren und schützt so effektiv Maschine und Anwender • Mit Konstantelektronik für eine konstante Drehzahl unter Last
- Wiedereinschaltsperr verhindert unbeabsichtigten Start
- Werkzeuglose Schutzhaubenverstellung
- Mit elektronischem Überlastschutz
- Labyrinthabdichtung schützt Lager und Getriebe gegen Staub und Schmutz
- Drehzahl über Stellrad regelbar



**Lieferumfang**

- Schutzhaube
- Seitengriff
- Aufnahmevlansch
- Flanschmutter

**Technische Daten**

- Leistungsaufnahme 1.400 W
- Leerlaufdrehzahl 2.800 - 11.000 min<sup>-1</sup>
- Scheibendurchmesser 125 mm
- Spindelgewinde M 14 x 2
- Gewicht 2,4 kg

**139,-** | **116,81**  
 € inkl. MwSt. | € ohne MwSt.

Art. MAK-GA5040CZ1

### GA9050R Winkelschleifer

Winkelschleifer mit sehr robustem Gehäuse für den harten Baustelleneinsatz. Anti-Restart-Funktion verhindert ungewolltes Anlaufen nach Spannungsunterbrechung. Kompakter, flacher Getriebekopf für höhere Schnitttiefe.

**Technische Daten GA9020RF**

- Leistungsaufnahme 2.000 W
- Leerlaufdrehzahl 6.600 min<sup>-1</sup>
- Max. Schleifscheiben-Ø 230 mm
- Spindelgewinde M14x2
- Gewicht 4,8 kg



**Lieferumfang**

- Seitengriff
- Spannflansch
- Flanschmutter M14
- Stirnlochschlüssel 35 mm

**129,71** | **109,-**  
 € inkl. MwSt. | € ohne MwSt.

Art. MAK-GA9050R

**SET**

### DK0052G Winkelschleifer Set

**Der Kofferinhalt**

- Flansch 47
- Schutzhaube
- Seitengriff 36
- Flanschmutter M14
- Stirnlochschlüssel 35 mm



**Technische Daten 9558NBR**

- Leistungsaufnahme 840 W
- Leerlaufdrehzahl 11.000 min<sup>-1</sup>
- Scheibendurchmesser 125 mm
- Spindelgewinde M14 x 2
- Maschinengewicht 2,1 kg

**Technische Daten GA9020R**

- Leistungsaufnahme 2.200 W
- Leerlaufdrehzahl 6.600 min<sup>-1</sup>
- Scheibendurchmesser 230 mm
- Spindelgewinde M 14 x 2
- Maschinengewicht 5,8 kg

**209,-** | **175,63**  
 € inkl. MwSt. | € ohne MwSt.

Art. MAK-DK0052G

### SG1251J Mauernutfräse

- Zum schnellen und präzisen Erstellen von Schlitzten und Kanälen in Mauerwerk
- Einfache Handhabung durch ziehenden Schnitt
- Super-Joint-System verhindert Rückschläge und Blockieren und schützt so effektiv Maschine und Anwender
- Mit Sanftanlauf
- Geringe Vibrationen
- Mit Spindelarrretierung



**Technische Daten**

- Leistungsaufnahme 1.400 W
- Leerlaufdrehzahl 10.000 min<sup>-1</sup>
- Bohrung 22,33 mm
- Diamantscheibe 125 mm
- Absaugstutzen außen 37 mm
- Schlitzbreite 6/9/12/15/18/21/24/27/30 mm
- Schnitttiefe 0 - 30 mm
- Gewicht 4,5 kg

**Lieferumfang**

- MAKPAC Gr. 4
- 2 x Diamantscheibe 125 mm
- Sechskantstiftschlüssel 6 mm

**654,50** | **550,-**  
 € inkl. MwSt. | € ohne MwSt.

Art. MAK-SG1251J

### 9032 Bandfeile

Bandgeschwindigkeit stufenlos elektronisch regelbar, daher für Holz geeignet. Problemloses Schleifen an schwer zugänglichen Stellen durch den schmalen um 90° verstellbaren Auslegearm. Langer Gleitschuh für planes Schleifen. Für staubarmes Arbeiten Fremdabsaugung anschließbar.

**Lieferumfang**

- Schleifarm 9 mm

**Technische Daten**

- Leistungsaufnahme 500 W
- Bandgeschwindigkeit 300 - 1.700 m/min
- Bandbreite 9 mm
- Bandlänge 533 mm
- Gewicht 1,6 kg



**339,15** € inkl. MwSt. | **285,-** € ohne MwSt.

Art. MAK-9032

	Art.	€ inkl. MwSt.	€ ohne MwSt.
<b>Ersatzschleifband K 80</b>	25 Stk. MAK-P-39453	<b>22,85</b>	<b>19,20</b>

### B03711J Schwingschleifer

- Bequemer Papierwechsel über Spannhebel
- Verstärkte Aluminium-Grundplatte
- Anti-Vibrations-System für ermüdungsfreies Arbeiten
- Staubabsaugung durch Grundplatte

**Lieferumfang**

- Staubsammelbox
- Lochungsplatte
- im MAKPAC Gr. 2

**Technische Daten**

- Leistungsaufnahme 190 W
- Hubzahl 8.000 - 22.000 min<sup>-1</sup>
- Papiergröße 93 x 228 mm
- Schleiffläche 93 x 185 mm
- Gewicht 1,6 kg



**124,95** € inkl. MwSt. | **105,-** € ohne MwSt.

Art. MAK-B03711J

### 9404J Bandschleifer

Kraftvoller Profi-Bandschleifer mit optimalem Handling. Elektronisch regulierbare Bandgeschwindigkeit zum Bearbeiten verschiedener Materialien. Schleifrahmen optional erhältlich!

**Lieferumfang**

- Staubsack
- MAKPAC Gr. 3



**379,61** € inkl. MwSt. | **319,-** € ohne MwSt.

Art. MAK-9404J

**Technische Daten**

- Leistungsaufnahme 1.010 W
- Bandgeschwindigkeit 210 - 440 m/min
- Bandlänge 610 mm
- Bandbreite 100 mm
- Gewicht 4,8 kg

### Schleifrahmen für 9404 Bandschleifer

**109,-** € inkl. MwSt. | **91,60** € ohne MwSt.

Art. MAK-193072-3



PASSENDE SCHLEIFMITTEL siehe Seite 424

### B05031J Exzenterschleifer

Handlicher Schleifer mit verschiedenen Greifmöglichkeiten. Hochleistungsmotor und großer Schwingkreis für hohe Abtragleistung. Mit Auslaufbremse. Elektronische Drehzahlvorwahl. Robuste Kugellager mit langer Lebensdauer. Handgriff mit Gummieinlagen für sicheren Halt und komfortables Arbeiten. Effektive Staubabsaugung

**Lieferumfang**

- im MAKPAC Gr. 2
- Staubbox



**Technische Daten**

- Leistungsaufnahme 300 W
- Leerlaufdrehzahl 4.000 - 12.000 min<sup>-1</sup>
- Schwingkreis 2,8 mm
- Schleifteller ø 125 mm
- Schleifpapier (Klett) ø 123 mm
- Gewicht 1,5 kg

**189,21** € inkl. MwSt. | **159,-** € ohne MwSt.

Art. MAK-B05031J

### B06030JX Exzenterschleifer

Hohe Abtragleistung. Robustes Getriebegehäuse aus Aluminium-Druckguss. Elektronische Drehzahlvorwahl.

**Lieferumfang**

- Staubfangsack-Adapter
- Staubsackhalter + 1x Papiersack
- 6-KT Stiftschlüssel 5 mm
- Schleifpapier
- MAKPAC Gr. 3



**Technische Daten**

- Leistungsaufnahme 310 W
- Leerlaufdrehzahl 8.000 - 20.000 min<sup>-1</sup>
- Schwingkreis 3 mm
- Exzenter 1,5 mm
- Schleifscheiben-ø 150 mm
- Gewicht 2,4 kg

**229,-** € inkl. MwSt. | **192,44** € ohne MwSt.

Art. MAK-B06030JX

### B06050J Exzenter-Rotationschleifer

Hohe Laufruhe durch Vibrationsdämpfung. Modusschalter im stoßgeschützten Gehäusebereich kann während des Betriebs nicht verstellt werden. Randnahes Arbeiten ohne Anstoßschutz.

**Lieferumfang**

- Absaugstutzen
- in MAKPAC Gr. 3



**Technische Daten**

- Leistungsaufnahme 750 W
- Leerlaufdrehzahl 1600 - 6800 min<sup>-1</sup>
- Schwingkreis 5,5 mm
- Schleifscheiben-ø 150 mm
- Gewicht 2,6 kg

**419,-** € inkl. MwSt. | **352,10** € ohne MwSt.

Art. MAK-B06050J





## RT0700CX2J Oberfräse + Trimmer

- Kraftvolle, präzise Fräse mit verschiedenen Aufsätzen für unterschiedliche Anwendungen
- Regelbare Drehzahl über Stellrad
- Mit Konstantelektronik und Sanftanlauf
- Stabiles Gehäuse aus Aluminium
- Inkl. justierbarem Parallelanschlag, Kantenfräsermodul, Oberfräsenmodul und Grundplatte mit Winkelverstellung
- 3-stufige Revolvertiefeinstellung bei Einsatz als Oberfräse



### Lieferumfang

- Tasche • Oberfräsermodul
- Kantenfräsenmodul
- Parallelanschlag
- Kopierhülse 10 mm
- Kopierhülse 16 mm
- Spannzange 8 mm + 6 mm
- Absaugstutzen
- Einmaulschlüssel SW22
- Einmaulschlüssel SW13
- im MAKPAC Gr. 4

### Technische Daten

- Leistungsaufnahme 710 W
- Leerlaufdrehzahl 10.000 – 30.000 min<sup>-1</sup>
- Hubhöhe 0-40 mm
- Werkzeugaufnahme 6 mm oder 8 mm
- Gewicht 1,8 kg

**229,-**

€ inkl. MwSt.

**192,44**

€ ohne MwSt.

Art. MAK-RT0700CX2J

## RP110CJFA Oberfräse

- Oberfräse mit sehr kompakter Bauform • Getriebedeckel aus Aluminium-Druckguss • Praktische Tiefenanschlagarretierung per Knopfdruck • 3-stufige Revolver-Tiefeneinstellung
- Schalter mit Sicherheitseinschaltsperrung und Dauerarretierung • Mit elektronisch regelbarer Drehzahl und Konstantelektronik
- Mit Sanftanlauf



### Lieferumfang

- im MAKPAC Gr. 3 • Parallelanschlag
- Adapter für Führungsschiene • Absaugstutzen
- Spannzange 8 mm • Kopierhülse 12 mm
- Fräseset 8 mm

### Technische Daten

- Leistungsaufnahme 1.100 W
- Leerlaufdrehzahl 8.000 - 24.000 min<sup>-1</sup>
- Absaugstutzen außen 22 mm
- Absaugstutzen innen 19 mm
- Hubhöhe 57 mm
- Werkzeugaufnahme 8 mm
- Gewicht 3,4 kg

**458,15**

€ inkl. MwSt.

**385,-**

€ ohne MwSt.

Art. MAK-RP110CJFA

## RP2300FCXJ Oberfräse

Regelbare Drehzahl, Parallelanschlag mit 0,1 mm einstellbarer Genauigkeit. Inkl. Absaughaube. Linearkugellager sorgt für ruckfreies Eintauchen des Fräasers. Arretierknopf für Schnellverstellung. 3-stufiger Revolveranschlag, Twin-LED mit Nachglimm-Funktion



### Lieferumfang

- Parallelanschlag mit Feineinstellung
- Spannzange 12 mm
- Spannhülse 6 mm, 8 mm, 12 mm
- Montagewerkzeug • Absaugstutzen
- im MAKPAC Gr. 4
- Adapter für Führungsschiene
- Fräser-Set 8 mm, 12 Stk.

### Technische Daten

- Leistungsaufnahme 2.300 W
- Leerlaufdrehzahl 9.000 - 22.000 min<sup>-1</sup>
- Hubhöhe 0 - 70 mm
- Werkzeugaufnahme 12 mm
- Gewicht 6,1 kg

**581,91**

€ inkl. MwSt.

**489,-**

€ ohne MwSt.

Art. MAK-RP2300FCXJ

## KP0800J Falzhobel

Leichte und sehr handliche Maschine. Große V-Nut für leichtes Anfasen.

### Lieferumfang

- Messereinstellehre
- Steckschlüssel SW9
- Im MAKPAC Gr. 3
- Wendemesser HM 82 mm
- Druckplatte 82 mm



### Technische Daten

- Leistungsaufnahme 620 W
- Leerlaufdrehzahl 17.000 min<sup>-1</sup>
- Länge der Hobelsohle 285 mm
- Hobelbreite 82 mm
- Max. Falztiefe 9 mm
- Spanabnahme stufenlos 0 – 2,5 mm
- Gewicht 2,6 kg

**209,-**

€ inkl. MwSt.

**175,63**

€ ohne MwSt.

Art. MAK-KP0800J

## 1806B Zimmermannshobel

Eine lange Hobelsohle ermöglicht exaktes Arbeiten und sichere Führung. **Einwandfreies Finish durch hohe Hobelwellendrehzahl.** Der niedrige Schwerpunkt ermöglicht ein ermüdungsfreies Arbeiten. Stationäreinrichtung optional erhältlich.



### Technische Daten

- Leistungsaufnahme 1.200 W
- Leerlaufdrehzahl 15.000 U/min
- Hobelbreite 170 mm
- Spanabnahme 0 – 2 mm
- Hobelsohle 529 mm
- Gewicht 8,8 kg

**696,15**

€ inkl. MwSt.

**585,-**

€ ohne MwSt.

Art. MAK-1806B



## 9741J Bürstenschleifer

Mit Motorbremse, Fremdabsaugung möglich. Zum Erreichen eines effektvollen Schliffbildes auf Edelstahl und Aluminium oder zur Hervorhebung von Holzstrukturen in Weich- und Hartholz. Einstellbare Schleiftiefe.



### Lieferumfang

- Nylonbürste K 80 • Absaugstutzen
- Stiftschlüssel 6 mm • MAKPAC Größe 3

### Technische Daten

- Leistungsaufnahme 860 W
- Leerlaufdrehzahl 3.500 U/min
- Abmessungen der Bürste 100 x 120 mm
- Gewicht 4,2 kg

**592,62**

€ inkl. MwSt.

**498,-**

€ ohne MwSt.

Art. MAK-9741J

### DP4011J Bohrmaschine

Schlanke Bohrmaschine mit hoher Drehzahl. 2-Gang-Getriebe in robustem Gehäuse aus Aluminium-Druckguss. Durch 43-mm-Eurospindelhalbs auch im Bohrständer einsetzbar. Rutschkupplung. Elektronisch regelbare Drehzahl. Mit Rechts-/ Linkslauf.



#### Technische Daten

- Leistungsaufnahme 720 W
- Bohrleistung in Stahl 13 mm
- Bohrleistung in Holz 40 mm
- Länge 347 mm Breite 70 mm Höhe 220 mm
- Bohrfutterspannweite 1,5 - 13 mm
- Leerlaufdrehzahl 1. Gang 0 - 1.200 min<sup>-1</sup>
- Leerlaufdrehzahl 2. Gang 0 - 2.900 min<sup>-1</sup>
- Gewicht 2,3 kg

#### Lieferumfang

- Schnellspannbohrfutter
- Seitengriff
- Tiefenanschlag
- MAKPAC Gr. 1

<b>189,-</b>	<b>158,82</b>
€ inkl. MwSt.	€ ohne MwSt.
Art. MAK-DP4011J	

### HR2470X12 Kombihammer SDS-PLUS 24 mm

Zum Bohren, Hammerbohren und Meißeln. Starker 780 Watt-Motor mit hoher Leistungsreserve. Hohe Einzelschlagstärke für schnellen Bohrfortschritt und hohe Abtragleistung bei Meißelarbeiten.

#### Technische Daten

- Leistungsaufnahme 780 W
- Leerlaufdrehzahl 0 - 1100 min<sup>-1</sup>
- Leerlaufschlagzahl 0 - 4500 min<sup>-1</sup>
- Einzelschlagstärke 2,4 Joule
- Bohrleistung in Beton/Holz/Stahl 24/32/13 mm
- Gewicht 2,9 kg



#### Lieferumfang

- Transportkoffer
- Kofferverschluss
- Tiefenanschlag
- Griffhalter
- Seitengriff 36
- Schraube M8x120 • Bohrer Set

<b>149,-</b>	<b>125,21</b>
€ inkl. MwSt.	€ ohne MwSt.
Art. MAK-HR2470X12	

### HR2631FT13 Kombihammer SDS-PLUS 26 mm

Zum Bohren, Hammerbohren und Meißeln. Mit SDS-PLUS-Schnellwechselfutter. Leichter und effektiver Kombihammer mit hoher Bohrleistung.

#### Lieferumfang

- Seitengriff
- Schnellwechselfutter
- Schnellwechselfutter SDS+

#### Technische Daten

- Leistungsaufnahme 800 W
- Leerlaufdrehzahl 0-1.200 min<sup>-1</sup>
- Leerlaufschlagzahl 0-4.600 min<sup>-1</sup>
- Einzelschlagstärke 2,4 Joule
- Passend für SDS-PLUS
- Maße 385x77x209
- Gewicht 3,0 kg



<b>238,-</b>	<b>200,-</b>
€ inkl. MwSt.	€ ohne MwSt.
Art. MAK-HR2631FT13	

### HR2811FT Kombihammer SDS-PLUS 28 mm

- Zum Bohren, Hammerbohren und Meißeln
- Mit zusätzlicher Vibrationsdämpfung durch Feder gelagerten Handgriff • Rutschkupplung • Elektronisch regelbare Dreh- und Schlagzahl • Handgriff mit eingelegetem Gummipolster für sicheren Halt und bequemes Arbeiten
- Mit leuchtstarker LED



#### Lieferumfang

- Transportkoffer • Tiefenanschlag
- Stabseitengriff
- Schnellwechsel-Bohrfutter
- Schnellwechselfutter SDS-PLUS

<b>315,35</b>	<b>265,-</b>
€ inkl. MwSt.	€ ohne MwSt.
Art. MAK-HR2811FT	

#### Technische Daten

- Leistungsaufnahme 800 W
- Leerlaufdrehzahl 0 - 1.100 min<sup>-1</sup>
- Leerlaufschlagzahl 0 - 4.500 min<sup>-1</sup>
- Bohrleistung in Stahl 13 mm
- Bohrleistung in Holz 32 mm
- Bohrleistung in Beton 28 mm
- Länge 345 mm
- Breite 89 mm
- Höhe 225 mm
- Einzelschlagstärke 2,8 J
- Passend für SDS-PLUS
- Gewicht 3,6 kg

### HR3541FCX Kombihammer SDS-MAX 35 mm

Zum Bohren, Hammerbohren und Meißeln. AVT Anti-Vibrations-Technologie. Ausrastkupplung. Mit zusätzlicher Vibrationsdämpfung im Handgriff.

#### Technische Daten

- Leistungsaufnahme 850 W
- Leerlaufdrehzahl 315 - 630 min<sup>-1</sup>
- Leerlaufschlagzahl 1650 - 3300 min<sup>-1</sup>
- Einzelschlagstärke 5,7 Joule
- Bohrleistung Vollbohrer 35 mm
- Bohrleistung Bohrkronen 90 mm
- Gewicht 5,6 kg



#### Lieferumfang

- Transportkoffer
- Seitengriff
- Schnellspannbohrfutter SDS-MAX
- Bohrer-Meisselfett 100 ml

<b>593,81</b>	<b>499,-</b>
€ inkl. MwSt.	€ ohne MwSt.
Art. MAK-HR3541FCX	

### HR4013C Kombihammer SDS-MAX 40 mm

#### Lieferumfang

- Seitengriff
- Bohrer-Meisselfett 100 ml
- Tiefenanschlag
- im Transportkoffer

#### Technische Daten

- Leistungsaufnahme 1.100 W
- Leerlaufdrehzahl 250-500 min<sup>-1</sup>
- Leerlaufschlagzahl 1.450-2.900 min<sup>-1</sup>
- Einzelschlagstärke 8,0 Joule
- Bohrleistung Vollbohrer 40 mm
- Bohrleistung Bohrkronen 105 mm
- Passend für SDS-MAX
- Gewicht 6,8 kg



<b>653,31</b>	<b>549,-</b>
€ inkl. MwSt.	€ ohne MwSt.
Art. MAK-HR4013C	

## ZUBEHÖR

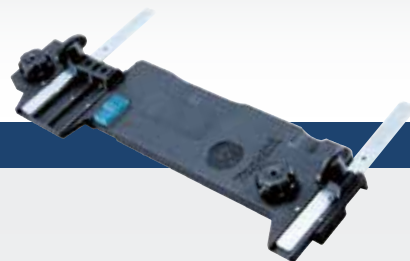

### Führungsschienenadapter

Art.	Bezeichnung	Für	Lieferumfang	€ inkl. MwSt.	€ ohne MwSt.
MAK-195837-9	Führungsschienenadapter A	HS7101, DHS710	Adapter inkl. 2x Massstab-schiene A	<b>21,90</b>	18,40
MAK-195838-7	Führungsschienenadapter B	HS6101, DHS630	Adapter inkl. 2x Massstab-schiene B	<b>29,50</b>	24,79
MAK-195839-5	Führungsschienenadapter-Set	HS7101, DHS710, HS6101, DHS630, DJV181, DJV141, DJV142, DJV182, BJV180, JV0600, 4350FCT, 4351FCT	Adapter inkl. 2x Massstab-schiene A, 2x Massstabschiene B, 1x Massstabschiene Stichsäge, 1x Befestigungsschraube	<b>63,90</b>	53,70
MAK-196953-0	Führungsschienenadapter D	DHS680	Adapter inkl. 2x Massstabschiene D	<b>42,90</b>	36,05
MAK-193516-3	Parallelanschlag-Kreisschneider	4350/4351/BJV140/BJV180/DJV141/DJV142/DJV181/DJV182	--	<b>10,90</b>	9,16

### Führungsschienen



Art.	Länge	€ inkl. MwSt.	€ ohne MwSt.
MAK-194367-7	3000 mm	<b>226,10</b>	190,-
MAK-194925-9	1900 mm	<b>198,-</b>	166,39
MAK-194368-5	1400 mm	<b>69,-</b>	57,98

### Schraubzwinde

2 Stück



**29,75**  
€ inkl. MwSt.

**25,-**  
€ ohne MwSt.

Art. MAK-194385-5

### Führungsschientasche 1400 mm

Für 2x Führungsschiene 1400 mm



**41,95**  
€ inkl. MwSt.

**35,25**  
€ ohne MwSt.

Art. MAK-P-67810

### M5802 Handkreissäge 68 mm

Ergonomische Griffgestaltung und ausgewogene Gewichtsverteilung. Stabile Grundplatte aus Stahl.

#### Technische Daten

- Leistungsaufnahme 1050 W
- Leerlaufdrehzahl 4900 min<sup>-1</sup>
- Sägeblatt-Ø/Bohrung 190/30 mm
- Max. Schnitttiefe 90°/45° 68/46 mm
- Gehrung L/R 0 - 45°
- Gewicht 4,0 kg

#### Lieferumfang

- Absaugstützen
- Kombi-Schraube M5x14
- HM-Sägeblatt 190 mm / Z12
- Parallelanschlag



**129,-**  
€ inkl. MwSt.

**108,40**  
€ ohne MwSt.

Art. MAK-M5802

### M1901 Falzhobel 82 mm

Leichte und sehr handliche Maschine. Präzise Spantiefeneinstellung. Große V-Nut für leichtes Anfasen.

#### Technische Daten

- Leistungsaufnahme 500 W
- Leerlaufdrehzahl 16000 min<sup>-1</sup>
- Hobelbreite 82 mm
- Länge der Hobelsohle 285 mm
- Max. Falztiefe 9 mm
- Max. Spanabnahme 2 mm
- Maße LxBxH 285 x 157 x 160 mm
- Gewicht 2,7 kg

#### Lieferumfang

- Parallelanschlag
- Wendemesser HM 82 mm
- Druckpl. 82 mm für Wendemesser
- Messereinstellehre
- Steckschlüssel SW9



**119,-**  
€ inkl. MwSt.

**100,-**  
€ ohne MwSt.

Art. MAK-M1901

### M9400 Bandschleifer

Effektive Staubabsaugung mit leicht zu entleerendem Staubsack oder adapterloser Anschluss an Fremdsaugung mit Makita-Absaugsystemen. Ideal zum Entfernen von Flecken auf Böden und Wänden, Entrosten von Stahlblechen.

#### Lieferumfang

- Staubsack
- Schleifband 100 x 610 mm, K80
- Graphitplatte

#### Technische Daten

- Leistungsaufnahme 940 W
- Abmessung Schleifband 100 x 610 mm
- Bandgeschwindigkeit 380 m/min
- Maße LxBxH 354 x 175 x 169 mm
- Gewicht 6,2 kg



**189,-**  
€ inkl. MwSt.

**158,82**  
€ ohne MwSt.

Art. MAK-M9400

### M9204 Exzenterschleifer 125 mm

Ergonomisch geformtes Motorgehäuse zur optimalen Führung der Maschine. Optimal angelegter Ein-/Ausschalter. Effektive Staubabsaugung.

#### Lieferumfang

- Absaugadapter
- Ring 25
- Staubsackfitting

#### Technische Daten

- Leistungsaufnahme 240 W
- Leerlaufdrehzahl 12000 min<sup>-1</sup>
- Leerlaufhubzahl 24000 min<sup>-1</sup>
- Schwingkreis 2,8 mm
- Schleifscheiben-Ø 123 mm
- Maße LxBxH 153 x 123 x 144 mm
- Gewicht 1,2 kg



**89,-**  
€ inkl. MwSt.

**74,79**  
€ ohne MwSt.

Art. MAK-M9204



## BEPO Fensterrenovierungsfräsen

### BEPO FFS 150 S – das Einsteigermodell

leicht und robust

Der BEPO FFS 150 S bietet mit satten 1.500 Watt jetzt noch mehr Motorleistung im Vergleich zu vorherigen Baureihen.

- Zum Entfernen von Altfensterrahmen - fast ohne Beschädigungen
- Staubfrei - Diamant-Trennscheibe rotiert in einem geschlossenen Gehäuse • ... bestückt mit einem HM-Sägeblatt (Zubehör) auch zum Entkitten von Isolierglasscheiben u.a. Anwendungen geeignet
- Mit Diamant-Trennscheibe (wie abgebildet) oder mit HM-Sägeblatt zu bestücken • Schnittverlauf in nur ca. 1,5 mm Abstand zur Auflagefläche
- Trennscheibe rotiert im geschlossenen Gehäuse. Staub kann mit einem Staubsauger zuverlässig abgesaugt werden.
- Schnitt reicht bis auf ca. 10 mm in die Ecke



#### Technische Daten

- Motorleistung 1.500 Watt • Schnitttiefe 0 - 45 mm • Durchmesser Trennscheibe/ Sägeblatt 150 mm • Gewicht 3,2 kg • Abstand Schnittlinie zum Fensterrahmen 1,5 mm • Abstand Trennschnitt in der Ecke 10 mm • Anschluß Saugstutzen 27 mm

#### Lieferumfang

- Diamant-Trennscheibe • mit BEPO EndKappe • DistaClip Set bestehend aus: 4 DistaClip Distanzscheiben mit 2 mm, 4 mm, 6 mm, 10 mm Stärke sowie DistaClip Fixierhaube • Schlüssel für Werkzeugwechsel • m stabilen Holzkoffer mit Werkzeugeinsatz



**791,35** € inkl. MwSt. **665,-** € ohne MwSt.  
Art. BEP-6150/000

### BEPO FFS 151 SE mit BEPO Eckschnitt

Jetzt spürbar leichter!

Die Vorteile des BEPO FFS 151 SE:

- Mit drehbarem Motor: für besonders ergonomisches Arbeiten und bessere Zugänglichkeit bei schmalen Fenstern.
- Mit BEPO EndKappe: ermöglicht eine kraftvolle Griffposition.
- Mit DistaClip Set: zur Einstellung der Schnittfugenbreite. DistaClip ermöglicht Schnittfugen von ca. 6 mm Breite - beliebig aufbaubar durch Anklipsen von DistaClip Distanzplatten
- Mit BEPO Eck-Schnitt.



#### Im Lieferumfang

Maschine bestückt mit Diamant-Trennscheibe, mit BEPO EndKappe, DistaClip Set (bestehend aus 4 DistaClip Distanzscheiben mit 2 mm, 4 mm, 6 mm, 10 mm Stärke sowie DistaClip Fixierhaube) Schlüssel für Werkzeugwechsel, Bedienungsanleitung, im stabilen Holzkoffer mit Werkzeugeinsatz

#### Technische Daten

- Verlauf Schnittfuge (in Abstand zur Auflagefläche) ab ca. 1,5 mm - verstellbar in Schritten von 2 mm; mehrere DistaClips können kombiniert bzw. aneinander geklippt werden
- Motor drehbar 180 Grad
- Schnitte in Ecken mit BEPO Eck-Schnitt
- Durchmesser Scheibe 150 mm
- Schnitttiefe stufenlos einstellbar von 0 - 45 mm
- Motorleistung 1.500 Watt
- Anschluß Saugstutzen 27 mm Durchmesser
- Gewicht 4,0 kg

**1.065,05** € inkl. MwSt. **895,-** € ohne MwSt.  
Art. BEP-6152/000

### Original BEPO Trennscheiben

Art.	Ø	Für	€ inkl. MwSt.	€ ohne MwSt.
BEP-1150/053	150 mm	Mauerwerk, Fliesen, Putz, Zement, Befestigungslaschen aus Metall	<b>97,46</b>	<b>81,90</b>
BEP-1150/111	150 mm	ausgehärteten Fensterkitt & Holz	<b>73,90</b>	<b>62,10</b>
BEP-1150/112	150 mm	Holz-/ Metall-Verbundstoffe	<b>73,90</b>	<b>62,10</b>
BEP-1150/113	150 mm	Aluprofile, Kunststofffenster und Sandwichplatten	<b>73,90</b>	<b>62,10</b>

### Diamant-Trennscheiben

Geeignet für z.B. BEPO Maschinen. Zum Schneiden von Baumaterialien, Betonprodukten, Granit und Naturstein, Stahlbeton und allgemeine Baumaterialien.

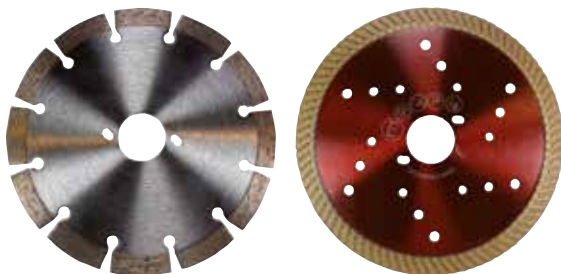

Art.	Ausführung	Ø	€ inkl. MwSt.	€ ohne MwSt.
93135	Universal	150 mm	<b>47,60</b>	<b>40,-</b>
93136	Profi Turbo	150 mm	<b>71,40</b>	<b>60,-</b>

### BEPO Twist UFS 115 N Montagefräse

Der ideale Fugenschneider für Tischler, Parkettleger, Fliesenleger, Zimmerer u.a. Montagebetriebe! Werkzeug rotiert im geschlossenen Gehäuse. Mit Splitterschutz Für saubere Schnittkanten ohne Ausrisse. Twist: Maschine ist um 180° drehbar und schneidet an bisher unzugänglichen Stellen.

#### Technische Daten

- Werkzeug-Ø 115 mm
- Motorleistung 660 W
- Schnitttiefe stufenlos von 0 - 28 mm
- Schnitttiefenbegrenzung möglich
- Schnittfugen-Breite stufenlos von 1,5 - 28 mm
- Gewicht 2,5 kg
- Absaugstutzen-Ø 27 mm

#### Lieferumfang

- Maschine bestückt mit HW-Sägeblatt
- Schlüssel für Werkzeugwechsel

**553,35** € inkl. MwSt. **465,-** € ohne MwSt.

Art. BEP-3115/000





## ■ Flachdübelfräse 760 W

### Einsteigermaschine

Mit kraftvollem 760-W-Motor mit Grundplatte, Anschlag und Antriebsgehäuse aus Aluminiumguss. Erzeugt im Handumdrehen robuste Verbindungen für Möbel- und Regalkonstruktionen. Vollmetallgetriebe für eine lange Standzeit. 0-90°-Winkel und um 40 mm höhenverstellbarer Anschlag.

#### Technische Daten

- Leistung 760 W
- Leerlaufdrehzahl 11600 min<sup>-1</sup>
- Winkelbereich 0-90°
- Flachdübelgrößen Nr. 0, 10, 20, S6
- Gewicht 2,7 kg

#### Lieferumfang

- Sägeblatt
- Stiftschlüssel
- Innensechskantschlüssel
- Staubbeutel
- im Karton



**149,-**

€ inkl. MwSt.

**125,21**

€ ohne MwSt.

Art. 91163

## ■ Handdübelfräse 710 W

### Einsteigermaschine

Mit 710-W-Motor zum Anfertigen von zwei Dübelbohrungen im Abstand von 32 mm (Lochmitte zu Lochmitte) zugleich. Vereinfacht das Aufbauen von Möbeln und Regalen. Ganzmetallmechanismus und -getriebe gewährleisten eine lange Lebensdauer. Von 0°- bis 90°-Winkel einstellbarer Anschlag.

#### Technische Daten

- Leistung 700 W
- Dübeltiefe 0 - 38 mm
- 0° - 90° schwenkbar

#### Lieferumfang

- 2 Bohrer 8 mm
- im Karton



**184,95**

€ inkl. MwSt.

**155,42**

€ ohne MwSt.

Art. 91162

## ■ Lamellendübelfräse JS104K

- Auch als Schattenfugenfräse einsetzbar
- 0-90° schwenkbar, Höhenverstellung
- rastet selbsttätig bei 0°, 45° und 90° ein
- Höheneinstellung mit präziser Zahnradparallelführung
- schwenkbare Frontplatte 0-90°
- höhenverstellbarer Anschlag mit Skala
- Stellrad für Eindringtiefe, abgestimmt auf Plättchengröße 0, 10, 20
- Feineinstellung für Eindringtiefe
- mit HM-Fräser Z=6, 100 x 22 x 4 mm

#### Lieferumfang

- Lamellendübelplättchen
- Schlüsselsatz
- Federhaken • Öl
- Staubfangsack
- im Koffer



**269,-**

€ inkl. MwSt.

**226,05**

€ ohne MwSt.

Art. 91160

## ■ Dübelmaschine CDW710

- 710 Watt Leistung
- Dübeltiefe 0 - 37 mm
- 0° bis 90° schwenkbar
- 32 mm Abstand der Bohrer für 32 mm Raster
- Durchmesser Anschlagstifte 4 mm
- Bohrschaft 8 mm, Mindestdurchmesser 6 mm, max. 12 mm

#### Lieferumfang

- je 2 Bohrer 6 mm, 8 mm, 10 mm
- Holzdübel
- Absaugstutzen
- im Karton
- präzise Einstellmöglichkeiten



**335,-**

€ inkl. MwSt.

**281,51**

€ ohne MwSt.

Art. 91161

## ■ Scheppach Tauchsäge CS55 Set

Exakte Schnitte bis zu 55 mm Materialstärke. Diese Tauchsäge ist für verschiedenste Materialien geeignet wie z.B. Massivholz, Arbeitsplatten, beidseitig beschichtete MDF-Platten und mehr.

#### Technische Daten

- Schrägstellung 0° - 45°
- Sägeblatt-Ø/Bohrung 160x20 mm
- Schnitttiefe 45°/90° 45/55 mm
- Maße 340 x 260 x 235 mm

#### Lieferumfang

- Führungsschiene 1400 mm
- Kipp-Schutzriegel
- Schienenverbinder
- 2 Schraubklemmen
- 2 HW Kreissägeblätter Z24 + Z48



**199,-**

€ inkl. MwSt.

**167,23**

€ ohne MwSt.

Art. 91730

## ■ FOX Staubsauger

Bestens geeignet für den Gebrauch im Auto, Wohnwagen, Wohnmobil, Boot und sonstige Einsatzmöglichkeiten. Da kompakt und sehr leistungsstark mit 5 m Anschlusskabel.

#### Technische Daten

- Leistung 1200 W • Volt 230 V • Behälter 6 l
- Kabellänge 5 m • Gewicht 3 kg
- mit Filter- Ausklappfunktion

**79,90**

€ inkl. MwSt.

**67,14**

€ ohne MwSt.

Art. WMH-FOX

#### Ersatzfilter

**17,26**

€ inkl. MwSt.

**14,50**

€ ohne MwSt.

Art. WMH-350000066



## ■ Trockensauger Maximus pt

Leistungsstarker Trockensauger mit automatisch zuschaltender Steckdose für Elektrowerkzeuge. Der Maximus pt ist der ideale Baustellenbegleiter für jeden Handwerker. Mit seinen kompakten Abmessungen und dem geringen Gerätegewicht ist er perfekt für beispielsweise Elektriker, Schreiner oder Messebauer.

### Technische Daten

- Spannung 230 V / 50 Hz
- Leistung 1.200 W
- Steckdose max. 1.500 W
- Schallleistung 74,8 db(A)
- Schalldruckpegel 62,0 db(A)
- Volumenstrom 48 l/sek.
- Max. Unterdruck 270 mbar
- Behältervolumen 13 l
- Filtertütenvolumen 9 l
- Länge Netzkabel 7,5 m
- Länge Schlauch 2,5 m
- Saugschlauch-Ø 32 mm
- Saugrohr-Ø 32 mm
- Gewicht 4,9 kg
- Abmessung (LxBxH) 290x400x405 mm
- Energieeffizienzklasse B

### Lieferumfang

- 2 x 0,5 m Aluminium-Saugrohre
- 2,5 m Saugschlauch komplett
- 7,5 m Netzkabel
- Vliesfilterkorb und Vliesfiltertüte
- Fugendüse
- Rundpinseldüse
- Trockenbodendüse 360 mm
- Elektrowerkzeugadapter



**209,-** € inkl. MwSt. | **175,63** € ohne MwSt.

Art. SPR-111.018

## ■ Trockensauger T 11 EVO

Innovativer, leistungsstarker Profi Trockensauger. Mit dem T 11 EVO sparen Sie Zeit und Geld. Durch die enorm hohe Leistungsfähigkeit von 270 mbar und dem hohen Schmutzaufnahmevermögen von netto 9 Litern, sowie dembeutellosen Filtersystem, welches auch mit Filtertüten betrieben werden kann, sind Sie bestens gerüstet für lange Arbeitsintervalle und effizientes Arbeiten, bei optimalen Betriebskosten.

### Technische Daten

- Netzspannung 230 V / 50 Hz
- Leistung 700 W
- Max. Unterdruck 270 mbar
- Schallleistung 72 db(A)
- Behältervolumen 13 l
- Saugschlauch-Ø 32 mm
- Saugrohr-Ø 32 mm
- Kabellänge 10 m
- Gewicht 4,8 kg
- Abmessungen (LxBxH) 290x400x405 mm
- Energieeffizienzklasse A



**129,-** € inkl. MwSt. | **108,40** € ohne MwSt.

Art. SPR-111.060

## ■ Nass-/ Trockensauger WATERKING

Der ideale Sauger in der 30 Liter-Klasse für den Gebäudereiniger. Extrem leistungsfähig (260 mbar Unterdruck bei 70 l/ Sek. Luftfördermenge), ermöglicht der WATERKING in Verbindung mit den 360 mm breiten Bodendüsen eine hervorragende Flächenleistung. Die mechanische Leistungsregulierung ermöglicht die optimale Einstellung auf jeden Belag. Durch die integrierte Blasfunktion können Filter ausgeblasen, Werkbänke abgeblasen oder Flächen trockengeblasen werden. Das optimale Handling mit Zubehöraufbewahrung, Kabelaufwicklung, Schlauchaufbewahrung, Parkposition des Sauggeschirrs und ergonomischem Griff machen den Sauger fit für den professionellen Einsatz. Eine leistungsstarke Steckdose ermöglicht den Betrieb von zusätzlichen Reinigungsmaschinen direkt über den Sauger.

### Technische Daten

- Netzspannung 220-240 V / 50 Hz
- Leistung 1.300 W
- Steckdose max. 1.500 W
- Schalldruckpegel 70 db(A)
- Volumenstrom 70 Liter/Sek.
- Max. Unterdruck 260 mbar
- Behältervolumen 30 Liter (brutto)
- Länge Netzkabel 7,5 m
- Saugschlauchlänge 2,5 m
- Saugschlauch-Ø 32 mm
- Saugrohr-Ø 38 mm
- Gewicht 7,8 kg
- Abmessung (LxBxH) 46x38x59 cm

### Lieferumfang

- 2 x 0,5 m Edelstahl-Saugrohre
- 2,5 m Saugschlauch komplett
- 7,5 m Netzkabel
- HEPA Feinstaub-Filterpatrone
- Vliesfiltertüte
- Zykloinsatz
- Fugendüse und Möbelpinsel
- Trockenbodendüse 360 mm
- Nassbodendüse 360 mm

**279,65** € inkl. MwSt. | **235,-** € ohne MwSt.

Art. SPR-109.001



## ZUBEHÖR

Bezeichnung	Art.	€ inkl. MwSt.	€ ohne MwSt.
Elektrowerkzeugadapter	SPR-101.025	<b>5,95</b>	5,-
Flexible Fugendüse	SPR-111.203	<b>15,35</b>	12,90
Vliesfiltertüte 10 Stk. (nur für Maximus pt / T11 EVO)	SPR-106.013	<b>14,88</b>	12,50
HEPA Filterkassette (nur für Maximus pt)	SPR-111.132	<b>29,51</b>	24,80
Fugendüse für T11 EVO	SPR-101.023	<b>3,45</b>	2,90
Rundpinsel	SPR-101.024	<b>4,64</b>	3,90
Filtervliesstuten 5 Stk. (für Waterking)	SPR-101.020	<b>14,88</b>	12,50
Nassbodendüse 400 mm	SPR-102.109	<b>17,73</b>	14,90







## Virutex AG98F Kantenanleimgerät

Hochwertiges und sehr preisgünstiges Handgerät zum Anbringen von schmelzkleberbeschichteten Umleimerkanten aus Kunststoff, Furnier etc. Mit praktischem Kantentrimm-System! Für Kanten bis 1 mm.

### Technische Daten

- Doppelt isoliert
- Leistung 1.500 W
- max. Bandbreite 50 mm
- max. Kantenstärke 1 mm
- Temperatur 300° / 525°
- Luftleistung 400 l/min
- Gewicht 2,7 kg



**303,45**

€ inkl. MwSt.

**255,-**

€ ohne MwSt.

Art. 91360



## Virutex Fasenhobel

Professioneller und leistungsstarker Anfasehobel, mit HW-Wendemessern ausgestattet, absaugbar. Speziell entwickelt zum Anfasen von Hölzern. Die Hobeltiefe lässt sich mit dem Drehknopf präzise einstellen. Geliefert im Kunststoffkoffer.

### Technische Daten

- Doppelt isoliert
- Leistung 700 W
- Schnittbreite (90°) 25 mm
- Schnittiefe 0 - 12,5 mm
- Hobelwelle 16.500 U/min
- Gewicht 3,3 kg



inkl. Maschinenkoffer

**10 Stück  
Wendemesser HM 78 mm**

**34,51**

€ inkl. MwSt.

**29,-**

€ ohne MwSt.

Art. 94761

**404,60**

€ inkl. MwSt.

**340,-**

€ ohne MwSt.

Art. 91363



## Virutex AU93 Kantentrimmer

Beschneidet beide Seiten gleichzeitig bis 40 mm Breite. Trennbar für Bearbeitung von breiteren Kanten.



**Ersatzmesser AU93 (4 Stk.)**

**11,54**

€ inkl. MwSt.

**9,70**

€ ohne MwSt.

**17,85**

€ inkl. MwSt.

**15,-**

€ ohne MwSt.

Art. 91379

Art. 91376

## Virutex RC21E Kantenabkapper

Schneidet das vorstehende Band an beiden Enden der Platte mit einem sauberen, exakten Schnitt ab. Mit HW-Wendemessern.



**Ersatzmesser RC21E  
(2 Stk.)**

**15,95**

€ inkl. MwSt.

**13,40**

€ ohne MwSt.

**33,32**

€ inkl. MwSt.

**28,-**

€ ohne MwSt.

Art. 91377

Art. 91375

### Technische Daten

- Max. Bandbreite 54 mm
- Max. Abkantungsbreite bis 0,6 mm

## Virutex Umleimerhobel

Zum Planhobeln von Umleimern an geleimten Hölzern und Bündighobeln von Harzgallen und Astlochflicken. Optimale Führung dank großer Auflagefläche. Hochwertige Qualität!

### Lieferumfang

- HW-Wendemessern
- Parallelanschlag
- Absauganschluss
- im Karton

### Technische Daten

- Doppelt isoliert
- Leistung 1.050 W
- Schnittbreite 55 mm
- Hobelwelle 11.100 U/min
- Gewicht 6,4 kg



**510,51**

€ inkl. MwSt.

**429,-**

€ ohne MwSt.

Art. 91361

**10 Stück  
Wendemesser HM 56 mm**

**32,73**

€ inkl. MwSt.

**27,50**

€ ohne MwSt.

Art. 94760



## Virutex RA-17D Dichtungsfräsmaschine

Diese hochqualitative Dichtungsfräsmaschine eignet sich speziell für Holztüren und Holzfenster. Zum nachträglichen Einbau von Silikonisolierten Dichtungen.

### Umfangreiche Standardausstattung:

- Mit doppelseitig verwendbarem Fräser (Ø 3 mm)
- 90° - Führung
- gerade Führung
- Reversibler Anschlag
- Tiefenlehre
- Staubabsaugschlauch
- im Tragekoffer

### Technische Daten

- Doppelt isoliert
- Leistung 550 W
- Spannweite 6 mm
- Umdrehungen 30.000 U/min
- Gewicht 1,9 kg

Art.	Bezeichnung	€ inkl. MwSt.	€ ohne MwSt.
96736	Dichtungsnutfräser HW 3 mm beidseitig	<b>51,41</b>	43,20
96737	Dichtungsnutfräser HW 4 mm, einseitig	<b>45,22</b>	38,-
96732	Ankerstegfräser HW, einseitig	<b>47,96</b>	40,30
96738	Ankerstegfräser HW, beidseitig	<b>85,68</b>	72,-

## Einbaurolle

Zum Anbringen von Isolierdichtungen



Art.	Bezeichnung	€ inkl. MwSt.	€ ohne MwSt.
91374	Laufrolle für Dichtungsmodelle FS1, FS2, FS3, FS4	<b>23,80</b>	20,-



Mit Aufnahmezapfen für ein einfaches Einbohren zu Beginn des Nutvorganges.



Ausgestattet mit 2 verschiedenen Anschlägen: für gerade oder 45°-Nuten

**410,55**  
€ inkl. MwSt.

**345,-**  
€ ohne MwSt.

Art. 91364

## Hoffmann Zinkenfräse X-Line 20

### Schwalbenschwanz-Nutfräse

Das Leistungsspektrum der Hoffmann-Schwalbe reicht von filigran bis grob. Also von Zier- und Bilderrahmen (ab 8 mm Rahmenbreite) über Leisten und Kranzprofile/ Verblendungen bis hin zu Pfosten-/Riegelkonstruktionen.

Manuelle Tischausführung mit Standardmotor 450 Watt und verschiedenen Anschlagssystemen. Alle Hoffmann-Zubehörteile können auf dieser Maschine eingesetzt werden.

### Lieferumfang

- Stumpfanschlag
- Anschlagplatte 45° • Maßskala

### Technische Daten

- Motor 530 W / 230 V
- Frästiefe 0 - 80 mm
- Absaugstutzen D = 60 mm
- Durchgangshöhe 110 mm
- Schwalbengröße W2 (optional: W1, W3)
- Maße B/T/H 600/540/770 mm
- Gewicht 19 kg

### Zinkenfräse X-Line 20

**1.118,60** **940,-**  
€ inkl. MwSt. € ohne MwSt.

Art. 91350

### X-Line 25 mit pneum. Steuerung

**1.445,85** **1.215,-**  
€ inkl. MwSt. € ohne MwSt.

Art. 91351

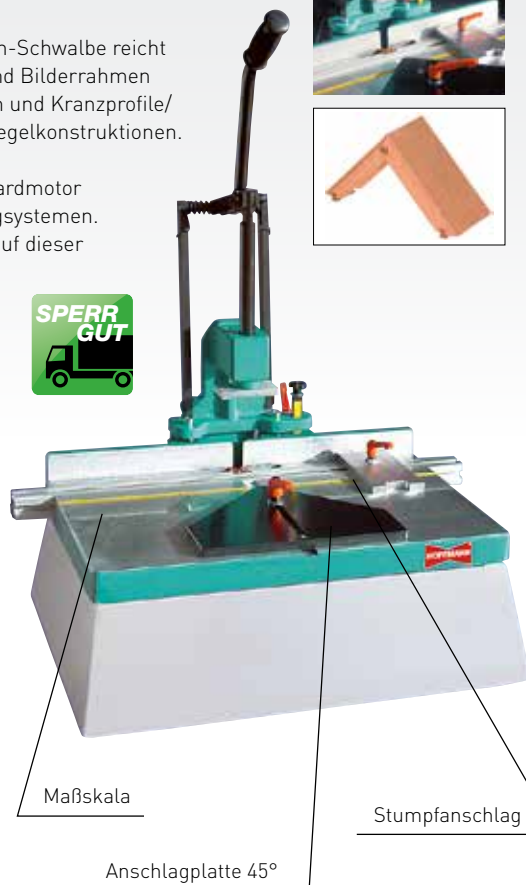

## Hoffmann Schwalben W2

Querschnitt 10 x 8 mm, Packung zu 1.000 Stk.



Länge	Art.	€ inkl. MwSt.	€ ohne MwSt.
12 mm	93042	<b>56,88</b>	47,80
14 mm	93043	<b>57,48</b>	48,30
18 mm	93044	<b>59,14</b>	49,70
20,6 mm	93046	<b>61,29</b>	51,50
25,4 mm	93040	<b>62,36</b>	52,40

## Fräser W2 HW

Fräser für Schwalbenschwanz-Nutfräse, Hartmetall massiv

### Technische Daten

- Größe W2
- Durchmesser 6 mm



Art.	€ inkl. MwSt.	€ ohne MwSt.
96734	<b>45,82</b>	38,50

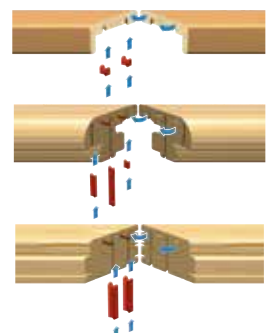



## ■ Druckluftnagler 1GP-ALK35

Für Pins Type AL und Stifte Type ALK von 12-35 mm.

### Anwendungsbereich:

- Zierprofile, Ornamente, Glasleisten, Zierleisten und vieles mehr

### Technische Daten

- Gewicht 0,97 kg
- Arbeitsdruck ca. 4 - 7 bar
- Luftverbrauch ca. 0,36 l/Nagelung
- LxBxH 225x208x50 mm



**415,31** € inkl. MwSt. | **349,-** € ohne MwSt.

Art. PRE-1GP-ALK35

## ■ Druckluftnagler 1XR-A16

Für Heftklammern von 4 - 16 mm

### Anwendungsbereich:

- Polsterarbeiten • Stoffe
- Leder • Dekoration

### Technische Daten

- Gewicht 0,75 kg
- Arbeitsdruck 4-7 bar
- Luftverbrauch 0,3l/Nagelung
- LxBxH 230 x 48 x 166 mm



**69,-** € inkl. MwSt. | **57,98** € ohne MwSt.

Art. PRE-1XR-A16

## ■ Druckluftnagler 2XR-J50

Für Brads der Type J von 16 - 50 mm

### Anwendungsbereich:

- Sockelleiste • Zierleisten
- Bilderrahmen • Glasleiste
- und vieles mehr

### Technische Daten

- Gewicht 1,3 kg
- Arbeitsdruck 4-7 bar
- Luftverbrauch 0,6l/Nagel
- LxBxH 245 x 56 x 244 mm



**89,-** € inkl. MwSt. | **74,79** € ohne MwSt.

Art. PRE-2XR-J50

## ■ Druckluftnagler 2XR-ES40

Für Heftklammern der Type ES von 15 - 40 mm

### Anwendungsbereich:

- Profiltrichter • Möbelrückwände
- Drahtzäune • Holzzäune
- und vieles mehr

### Technische Daten

- Gewicht 1,3 kg
- Arbeitsdruck 4-7 bar
- Luftverbrauch 0,6l/Nagel
- LxBxH 245 x 56 x 244 mm



**89,-** € inkl. MwSt. | **74,79** € ohne MwSt.

Art. PRE-2XR-ES40

## ■ Druckluftnagler 2P-J50SDS

Für Stauchkopfnägel (Brads) der Type J von 16 - 50 mm

### Anwendungsbereich:

- Glasleisten
- Sockelleisten
- Bilderrahmen
- Zierleisten
- Hohlkehlleisten

### Technische Daten

- Gewicht 1,25 kg
- Arbeitsdruck ca. 5-7 bar
- Luftverbrauch ca. 0,7 l/Nagelung
- LxBxH 235 x 57,5 x 232 mm



**236,81** € inkl. MwSt. | **199,-** € ohne MwSt.

Art. PRE-2P-J50SDS

## ■ Druckluftnagler 2P-ES40SDS

Für Heftklammern der Type ES von 15 - 40 mm

### Anwendungsbereich:

- Der universelle Nagler für den Innenausbau. Ohne Zubehör lassen sich Profiltrichter und Paneeldecken sicher befestigen. Das Werkzeug ist dafür speziell ausgearbeitet.

### Technische Daten

- Gewicht 1,3 kg
- Arbeitsdruck ca. 5-7 bar
- Luftverbrauch ca. 0,75 l/Nagelung
- LxBxH 225 x 57,5 x 222 mm



**236,81** € inkl. MwSt. | **199,-** € ohne MwSt.

Art. PRE-2P-ES40SDS

## ■ Druckluft-Kartuschen- nagler PKT-2-J50SD-S

Für Stauchkopfnägel (Brads) der Type J von 16 - 50 mm

### Anwendungsbereich:

- Zierleisten
- Fussbodenleisten
- Hohlkehlleisten
- Glasleisten
- und vieles mehr

### Technische Daten

- Gewicht 2,1 kg
- L x B x H 319 x 71 x 272 mm
- Arbeitsdruck ca. 3,5 - 10 bar



**474,81** € inkl. MwSt. | **399,-** € ohne MwSt.

Art. PRE-PKT-2-J50SD

## ■ Druckluftnagler 2P-J50SVN

Für Stauchkopfnägel (Brads) der Type J von 16 - 50 mm

### Anwendungsbereich:

- Glasleistennagler für unsichtbare Glasleistebefestigung. Geeignet für Silikon- und Trockenverglasung. Durch ein speziell entwickeltes Werkzeug können die Brads direkt in dem Versiegelungsfalz verarbeitet werden.

### Technische Daten

- Gewicht 1,5 kg
- Arbeitsdruck ca. 5-7 bar
- Luftverbrauch ca. 0,75 l/Nagelung
- LxBxH 265 x 60 x 236,5 mm



**570,01** € inkl. MwSt. | **479,-** € ohne MwSt.

Art. PRE-2P-J50SVN



### ■ Druckluftnagler 2F-JA45

Für Stauchkopfnägel (Brads) Type JA von 16 - 45 mm  
Drahtmaß 0,66 x 0,95 mm

**Anwendungsbereich:**

- Glasleisten • Sockelleisten
- Hohlkehlleisten • Zierleisten
- Bilderrahmen und vieles mehr

**Technische Daten**

- Gewicht 1,2 kg
- Arbeitsdruck 4 - 7 bar
- Luftverbrauch 0,3 l/Nagelung



**270,13** | **227,-**  
 € inkl. MwSt. | € ohne MwSt.

Art. PRE-2F-JA45

### ■ Kombi-nagler 2P-J/ES40

Der universelle Combi-Nagler für den Innenausbau. Für Heftklammern Type ES von 15 - 40 mm und Stauchkopfnägel Type J von 19 - 40 mm.

**Anwendungsbereich:**

- Sockelleisten, Deckenleisten, Profildretter und Abstandskralen für Paneeldecken

**Technische Daten**

- Gewicht 1,5 kg
- Arbeitsdruck ca. 5 - 7 bar
- Luftverbrauch ca. 0,7 l
- LxBxH 240 x 57,5 x 235 mm



**320,11** | **269,-**  
 € inkl. MwSt. | € ohne MwSt.

Art. PRE-2P-J/ES40

### ■ Druckluftnagler 7XR-RK90

Für Rundkopf- und Streifen-nägel der Type RK 50-90 mm

**Anwendungsbereich:**

- Gestellbau
- Schalung
- Fertighausbau
- Unterkonstruktionen
- und vieles mehr

**Technische Daten**

- Gewicht 3,2 kg
- Arbeitsdruck 4-7 bar
- Luftverbrauch 2,2l/Nagelung
- LxBxH 530 x 110 x 370 mm



**296,31** | **249,-**  
 € inkl. MwSt. | € ohne MwSt.

Art. PRE-7XR-RK90

### ■ Druckluftnagler 4C-Z50

Für Heftklammern Type Z von 25 - 50 mm

**Anwendungsbereich:**

- Gipskarton, Fermacell, Spanplatten, OSB-Platten, Kisten, Verpackungen, Unterkonstruktionen, Sparschalungen, Bitumenschindeln, Fenster- und Türenbau, Kartonpaletten und vieles mehr.

**Technische Daten**

- Gewicht 2,2 kg
- Arbeitsdruck ca. 5 - 8 bar
- Luftverbrauch ca. 1,72 l/Nagelung
- LxBxH 380 x 85 x 283 mm



**367,71** | **309,-**  
 € inkl. MwSt. | € ohne MwSt.

Art. PRE-4C-Z50

### ■ Druckluftnagler 7F-CNW90-S01

Für Coilnägeln der Type CNW von 45 - 90 mm, Drahtmaß 2,5 - 3,1 mm. Flach- und hochgewinkelte Draht- und Kunststoffmagazinierung.

**Anwendungsbereich:**

- Gestellbau, Fertighausbau, Holzbinder, Dachlatten, Unterkonstruktionen, Kisten, Paletten, Holzrahmenbau usw.

**Technische Daten**

- Gewicht 3,7 kg.
- Arbeitsdruck ca. 5 - 7 bar
- Luftverbrauch ca. 2,85 l

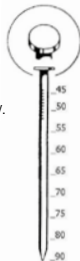

**472,43** | **397,-**  
 € inkl. MwSt. | € ohne MwSt.

Art. PRE-7F-CNW90-S01

### ■ Druckluftnagler 5C-Z75

Für Heftklammern Type Z 35 - 75 mm

**Anwendungsbereich:**

- Gipskarton, Fermacell, Spanplatten, Kisten, Fenster- und Türenbau, Unterkonstruktionen, Sparschalung, Bitumenschindeln, Kartonpaletten und vieles mehr.

**Technische Daten**

- Gewicht 2,75 kg
- Arbeitsdruck ca. 5-8 bar
- Luftverbrauch ca. 2,31 l/Nagelung
- LxBxH 370 x 100 x 350 mm



**612,85** | **515,-**  
 € inkl. MwSt. | € ohne MwSt.

Art. PRE-5C-Z75

### ■ Ankernagler ST2-ANK50

für Ankernägeln der Type ANK von 40-50 mm

**Anwendungsbereich:**

- Holzverbinder, Balkenschuhe, Winkelverbinder, Kreuzverbinder, und vieles mehr.

**Technische Daten**

- Gewicht 1,9 kg
- Arbeitsdruck ca. 7 - 8 bar
- Luftverbrauch ca. 3,3 l/Nagel
- LxBxH 330 x 124,5 x 251,5 mm



**355,81** | **299,-**  
 € inkl. MwSt. | € ohne MwSt.

Art. PRE-ST2-ANK50

### ■ Druckluftnagler 9X-WP130

Für Heftklammern der Type WP von 75 - 130 mm

**Anwendungsbereich:**

- Das kurze Magazin ermöglicht einen guten Einsatz an schwer zugänglichen Stellen.

**Technische Daten**

- Gewicht 5,8 kg
- Arbeitsdruck 5 - 8 bar
- Luftverbrauch 2,9l/Nagel
- LxBxH 400 x 132 x 396 mm



**922,25** | **775,-**  
 € inkl. MwSt. | € ohne MwSt.

Art. PRE-9X-WP130



## Druckluftnagler DNPF16

Für Heftklammern Type PF von 6 - 16 mm.

### Anwendungsbereich

- Dachpappe
- Isolierungen
- Unterspannbahnen
- Folien, Plakate, Leinwände
- Möbelerückwände, Polsterarbeiten
- Drahtgeflechte
- Teppichböden und vieles mehr

### Technische Daten

- Gewicht 0,75 kg
- Arbeitsdruck 4 - 7 bar
- Luftverbrauch ca. 0,29 l/Nagelung
- Abmessungen LxBxH 230x48x166 mm



**45,90**

€ inkl. MwSt.

**38,57**

€ ohne MwSt.

Art. PRE-DNPF16

## Handheftpistole

Für Heftklammern Type PF 6 - 14 mm

Robustes Metallgehäuse, ergonomischer Handgriff mit Antirutschbelag, geringer Kraftaufwand, einfaches und zuverlässiges Ladesystem.

### Anwendungsgebiete

Dachpappe, Isolierungen, Unterspannbahnen, Folien, Plakate, Leinwände, Möbelerückwände, Polstern, Drahtgeflechte und vieles mehr.

### Technische Daten

- Gewicht 0,85 kg
- Länge 190 mm
- Breite 25 mm
- Höhe 155 mm



**32,90**

€ inkl. MwSt.

**27,65**

€ ohne MwSt.

Art. PRE-HPPF14

### Heftklammern Type PF, verzinkt

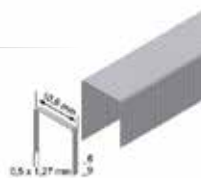

Art.	Länge	Inhalt	€ inkl. MwSt.	€ ohne MwSt.
PRE-PF06CNK	6 mm	8.000	<b>6,90</b>	<b>5,80</b>
PRE-PF09CNK	9 mm	5.000	<b>4,76</b>	<b>4,-</b>
PRE-PF12CNK	12 mm	4.000	<b>5,59</b>	<b>4,70</b>
PRE-PF14CNK	14 mm	3.000	<b>5,83</b>	<b>4,90</b>

## Spezialöl für Druckluftnagler

1/2 Liter Spezialöl für Druckluftnagler.

Für die professionelle Wartung Ihres Druckluftnaglers.



Art.	€ inkl. MwSt.	€ ohne MwSt.
PRE-Z200.10	<b>8,90</b>	<b>7,48</b>

## Kleinnebelöler komplett

Art.	€ inkl. MwSt.	€ ohne MwSt.
PRE-Z200.00	<b>47,60</b>	<b>40,-</b>



## Aufsteckdruckminderer

Zur Minderung des Luftdruckes. Kann einfach zwischen Kompressor und Schlauch angesteckt werden.

- mit Standard-Schnellkupplung NW 7,2
- mit Standard-Stecknippel NW 7,2
- Manometer 0-12 bar

**35,90**

€ inkl. MwSt.

**30,17**

€ ohne MwSt.

Art. PRE-Z200.50



## Hefthammer-Kraftpaket HHPF01

Einfaches und zuverlässiges Ladesystem, Hinterladermagazin, robustes Metallgehäuse, geringer Kraftaufwand, ergonomischer Handgriff mit Antirutschbelag.

### Lieferumfang

Im Metall-Transportkoffer mit 1 Stk. Hefthammer HHPF09 12 Stk. Schachteln = 60.000 Heftklammern der Type PF09CNK

### Anwendungsgebiete

Dachpappe, Isolierungen, Unterspannbahnen, Folien, Plakate, Leinwände, Teppichböden, Möbelerückwände, Polstern, Drahtgeflechte und vieles mehr.

### Technische Daten

- Gewicht 0,9 kg
- Länge 300 mm
- Breite 25 mm
- Höhe 50 mm



**101,15**

€ inkl. MwSt.

**85,-**

€ ohne MwSt.

Art. PRE-HHPF01

### Hefthammer einzeln

**35,70**

€ inkl. MwSt.

**30,-**

€ ohne MwSt.

Art. PRE-HHPF09

## Befestigungsmittel im Handwerker-Koffer



Bezeichnung	Art.	€ inkl. MwSt.	€ ohne MwSt.
<b>A-Box, 9.000 Heftklammern der Type A</b> (je 3.000 x 6 / 8 / 10 mm)	PRE-A-BOX	<b>24,95</b>	<b>20,97</b>
<b>ES-BOX, 6.000 Heftklammern der Type ES</b> (je 2.000 x 26 / 32 / 40 mm)	PRE-ES-BOX	<b>39,-</b>	<b>32,77</b>
<b>J-BOX, 8.000 Stauchkopfnägels der Type J</b> (je 2.000 x 25 / 32 / 40 / 50 mm)	PRE-J-BOX	<b>39,-</b>	<b>32,77</b>
<b>RK-BOX, 1.680 Streifennägel der Type RK</b> (960 x 65 mm, 720 x 90 mm)	PRE-RK-BOX	<b>46,41</b>	<b>39,-</b>

### ■ Heftklammern Type A

verzinkt, Drahtmaß 0,65 x 0,95 mm,  
Rückenbreite 12,9 mm

Länge	Inhalt	Art.	€ inkl. MwSt.	€ ohne MwSt.
4	10.000	PRE-A04CNK	<b>16,42</b>	13,80
6	10.000	PRE-A06CNK	<b>20,59</b>	17,30
8	10.000	PRE-A08CNK	<b>12,26</b>	10,30
10	8.000	PRE-A10CNK	<b>10,47</b>	8,80
12	6.000	PRE-A12CNK	<b>12,50</b>	10,50
14	6.000	PRE-A14CNK	<b>10,47</b>	8,80
16	4.000	PRE-A16CNK	<b>11,19</b>	9,40

### ■ Heftklammern Type ES

verzinkt, geharzt, Drahtmaß 0,8 x 1,1 mm

Länge	Inhalt	Art.	€ inkl. MwSt.	€ ohne MwSt.
12	8.000	PRE-ES12CNKHA	<b>31,06</b>	26,10
15	6.000	PRE-ES15CNKHA	<b>23,92</b>	20,10
18	7.800	PRE-ES18CNKHA	<b>20,23</b>	17,-
23	4.000	PRE-ES23CNKHA	<b>19,64</b>	16,50
26	5.200	PRE-ES26CNKHA	<b>16,54</b>	13,90
30	5.200	PRE-ES30CNKHA	<b>24,51</b>	20,60
32	2.600	PRE-ES32CNKHA	<b>10,-</b>	8,40
35	2.000	PRE-ES35CNKHA	<b>14,16</b>	11,90
40	2.600	PRE-ES40CNKHA	<b>16,07</b>	13,50

### ■ Heftklammern Type Z

verzinkt, geharzt, Drahtmaß 1,40 x 1,65 mm,  
Rückenbreite 11,2 mm

Länge	Inhalt	Art.	€ inkl. MwSt.	€ ohne MwSt.
35	12.700	PRE-Z35CNKHA	<b>84,73</b>	71,20
40	11.100	PRE-Z40CNKHA	<b>81,99</b>	68,90
44	9.500	PRE-Z44CNKHA	<b>75,57</b>	63,50
50	9.500	PRE-Z50CNKHA	<b>64,26</b>	54,-
67	6.000	PRE-Z67CNKHA	<b>126,50</b>	106,30

### ■ Rundkopfnägel Type RK

blank, Drahtmaß 2,9 – 3,4 mm

Länge	Inhalt	Art.	€ inkl. MwSt.	€ ohne MwSt.
65	3.000	PRE-RK28/65BK	<b>27,73</b>	23,30
80	3.000	PRE-RK31/80BK	<b>42,25</b>	35,50
90	3.000	PRE-RK31/90BK	<b>44,51</b>	37,40

### ■ Ankernägel Type ANK

Länge 50 mm Inhalt 2.000 Stk.

verzinkt, ring. Drahtmaß 4,2 mm,  
Kunststoffmagazinierung,  
Neigung 25°

Art.	€ inkl. MwSt.	€ ohne MwSt.
PRE-ANK40/50NKRI	<b>41,53</b>	34,90

### ■ Pins Type AL

verbronzter Stahl, Drahtmaß  $\varnothing$  0,64 mm

Länge	Inhalt	Art.	€ inkl. MwSt.	€ ohne MwSt.
12	20.000	PRE-AL12CLS	<b>46,77</b>	39,30
15	20.000	PRE-AL15CLS	<b>46,89</b>	39,40
17	20.000	PRE-AL17CLS	<b>49,86</b>	41,90
20	10.000	PRE-AL20CLS	<b>21,78</b>	18,30
25	20.000	PRE-AL25CLS	<b>59,38</b>	49,90
30	20.000	PRE-AL30CLS	<b>69,85</b>	58,70

### ■ Pins Type ALK

verbronzter Stahl (CLS), Drahtmaß 0,65 x 0,65 mm

Länge	Inhalt	Art.	€ inkl. MwSt.	€ ohne MwSt.
15	19.200	PRE-ALK15CLS	<b>42,25</b>	35,50
17	19.200	PRE-ALK17CLS	<b>44,15</b>	37,10
20	9.600	PRE-ALK20CLS	<b>25,59</b>	21,50
25	9.600	PRE-ALK25CLS	<b>32,37</b>	27,20
30	9.600	PRE-ALK30CLS	<b>37,84</b>	31,80
35	9.600	PRE-ALK35CLS	<b>45,93</b>	38,60

### ■ Stauchkopf - NÄGEL Type J

verzinkt, geharzt, Drahtmaß 1,05 x 1,25 mm

Länge	Inhalt	Art.	€ inkl. MwSt.	€ ohne MwSt.
16	10.000	PRE-J16CNKHA	<b>33,56</b>	28,20
19	10.000	PRE-J19CNKHA	<b>34,75</b>	29,20
25	5.000	PRE-J25CNKHA	<b>18,92</b>	15,90
30	5.000	PRE-J30CNKHA	<b>20,23</b>	17,-
32	5.000	PRE-J32CNKHA	<b>23,21</b>	19,50
35	5.000	PRE-J35CNKHA	<b>22,61</b>	19,-
40	5.000	PRE-J40CNKHA	<b>21,90</b>	18,40
50	4.000	PRE-J50CNKHA	<b>22,97</b>	19,30

### ■ Stauchkopfnägel (Brads) Type JA

verzinkt (CNK), Drahtmaß 0,66 x 0,95 mm

Länge	Inhalt	Art.	€ inkl. MwSt.	€ ohne MwSt.
25	10.000	PRE-JA25CNK	<b>41,65</b>	35,-
30	10.000	PRE-JA30CNK	<b>44,74</b>	37,60
35	10.000	PRE-JA35CNK	<b>48,08</b>	40,40
40	10.000	PRE-JA40CNK	<b>51,17</b>	43,-
45	8.000	PRE-JA45CNK	<b>44,03</b>	37,-

### ■ Coilnägel Type CNW

drahtmag. blank, Drahtmaß 2,5 – 3,1 mm

Länge	Inhalt	Art.	€ inkl. MwSt.	€ ohne MwSt.
65	7.200	PRE-CNW25/65BK	<b>45,58</b>	38,30
80	3.600	PRE-CNW31/80BK	<b>45,22</b>	38,-
90	3.600	PRE-CNW31/90BK	<b>47,60</b>	40,-

Preise für Großmengen und Palettenmengen auf Anfrage!

### ■ Heftklammern Type WP

Breitückenklammern zum Befestigen von Dämmstoffplatten. Drahtmaß 1,8 x 2,08 mm, Rückenbreite 26,7 mm, geharzt

Länge	Inhalt	Art.	€ inkl. MwSt.	€ ohne MwSt.
100	2.180	PRE-WP100CRFHA	<b>128,16</b>	107,70
120	1.450	PRE-WP120CRFHA	<b>133,16</b>	111,90
130	1.450	PRE-WP130CRFHA	<b>133,16</b>	111,90





## ■ Kompressor WARRIOR 435

- Anwenderfreundliches Bedienfeld
- Baustellengerechte Armaturen
- Druckminderer mit Manometer, Manometer für Ausgangsdruck, 2 geregelte Druckluftanschlüsse • hochwertige Anschlusskupplungen
- Qualitätsdruckschalter mit Entlastungsventil
- Anwenderfreundlicher Kessel-Entwässerungshah • Handgriff mit Antirutschbelag
- Zusätzlicher Transportgriff
- Vollgummiräder • 10 m Anschlusskabel
- Halterung für PREBENA Schlauchtrommel
- Motorschutz



Art.	€ inkl. MwSt.	€ ohne MwSt.
PRE-WARRIOR435	<b>736,61</b>	619,-

### Technische Daten

- Motor 230 V / 2.200 W • Drehzahl 2.840 U/min.
- Ansaugleistung 433 l/min. • Füllleistung: 210 l/min.
- Lautstärke (LpA) 80 dB(A) • max. Druck 10 bar • Kessel 25 l
- Gewicht: 58 kg • Abmessungen LxBxH 790x630x580 mm

## ■ Montage-Kompressor VITAS 45

**Kompakter Kolbenkompressor für den mobilen Einsatz.**

- Manometer für Kesseldruck • Manometer für Ausgangsdruck
- Druckminderer • geregelter Druckluftanschluss
- Handgriff mit Antirutschbelag • massive GummifüÙe
- Ölfrei, kein Ölwechsel, kein Öl im Kondenswasser



Art.	€ inkl. MwSt.	€ ohne MwSt.
PRE-VITAS45	<b>201,11</b>	169,-

### Technische Daten

- Motor 230 V / 250 W
- Ansaugleistung 41 l/min
- Füllleistung 24 l/min
- Lautstärke 72 dB(A)
- Druck max. 10 bar
- Behältervolumen 4 l
- Gewicht 10 kg
- Abmessung LxBxH 370x310x300 mm

## ■ Kompressor TWINMAX 410

Langsamläufer - hohe, effektive Liefermenge, geringer Verschleiß. Sehr gutes Anlaufverhalten, vibrationsarmer Lauf. Condorschalter mit Entlastungsventil, Druckminderer mit Schnellkupplung, Zweizylinder Graugussverdichter, Kesselentwässerung über Kugelhahn, Manometer für Kesseldruck, Sicherheitsventil, Motorschutzschalter, Metallriemenschutz, Handgriff mit Antirutschbelag, großes Lüfterrad für optimale Kühlung, vibrationsarmer Lauf, Vollgummiräder und Schwingungsdämpfer, robuste GummifüÙe für stabilen Stand.

### Technische Daten

- Motor 230 V/2.200 W • Drehzahl 1.420 U/min.
- Ansaugleistung 360 l/min. • Füllleistung 195 l/min. • Lautstärke 80 dB(A) • max. Druck 10 bar • Kessel 50 l • Gewicht 68 kg
- Abmessungen LxBxH 820 x 440 x 750 mm



Art.	€ inkl. MwSt.	€ ohne MwSt.
PRE-TWINMAX410	<b>534,31</b>	449,-

## ■ Kompressor Twinstar

- Qualitätsdruckschalter mit Entlastungsventil • Anlaufentlastungsventil
- Integrierter Motorschutz • große Bodenfreiheit • Kesseldruckmanometer
- 400 V-Stecker mit Phasenwender (16 A) • TÜV-geprüftes Sicherheitsventil
- Filterdruckminderer mit Wasserabscheider • Luftbereifte Räder (460) / Massive Räder (650)
- Mit Lenkrollen
- Kesselentwässerung über Kugelhahn



### Technische Daten

- |                   |                 |                       |
|-------------------|-----------------|-----------------------|
| • Bezeichnung     | TWINSTAR 460    | TWINSTAR 650          |
| • Motor           | 230 V / 2.200 W | 400 V-3 ph. / 3.000 W |
| • Drehzahl        | 1.090 U/min.    | 1.200 U/min.          |
| • Ansaugleistung  | 410 l/min.      | 650 l/min.            |
| • Füllleistung    | 285 l/min.      | 460 l/min.            |
| • max. Druck      | 10 bar          | 10 bar                |
| • Kessel          | 50 l            | 90 l                  |
| • Gewicht         | 82 kg           | 130 kg                |
| • Abmessung LxBxH | 830x470x825 mm  | 1.150x550x1.000 mm    |

Art.	€ inkl. MwSt.	€ ohne MwSt.
TWINSTAR 460	PRE-TWINSTAR460	<b>784,21</b> 659,-
TWINSTAR 650	PRE-TWINSTAR650	<b>1.165,01</b> 979,-

## ■ Kompressor VIGON 240 (24 l)

- Kesseldruckmanometer
- Druckminderer mit Manometer
- Gummierter Handgriff
- Massive Räder
- Ölgeschmiert



### Technische Daten

- Motor 230 V / 1500 W
- Motordrehzahl 2850 U/min
- Ansaugleistung 240 l/min.
- Füllleistung 160 l/min.
- Lautstärke 79 dB(A)
- max. Druck 8 bar
- Kessel 24 l
- Gewicht 26 kg
- L 600 x B 340 x H 570 mm

Art.	€ inkl. MwSt.	€ ohne MwSt.
PRE-VIGON240	<b>189,21</b>	159,-

## ■ Kompressor warrior 460

### Serienmäßige Ausstattung

2 Anlaufentlastungen, stabiler und robuster Rahmen, für Krantransport geeignet, geschützte Armaturen, 2 Zylinder-Graugussverdichter, riemengetriebenen, arretierbarer Transportbügel, Einschubfläche für zwei Prebena Schlauchtrommeln, robuste GummifüÙe für sicheren Stand, Condor-Druckschalter, Motorschutzschalter, 5 m Anschlusskabel inkl. Halterung, 2 Filterdruckregler, Kugelhähne für Kondensat-Ablass, luftgefüllte Reifen, rutschfeste Gummihandgriffe

### Technische Daten

- Motor 230 V / 2200 W
- Drehzahl 1180 U/min
- Ansaugleistung 460 l/min
- Füllleistung 300 l/min bei 8 bar
- max. Druck 10 bar
- Kessel 23 l
- Gewicht 74,6 kg
- Abmessung LxBxH 850x650x735 mm



Art.	€ inkl. MwSt.	€ ohne MwSt.
PRE-WARRIOR460	<b>1.398,25</b>	1.175,-

## ■ Kompressor CompactMaster CPM 170-8-6 WOF

- Tragbar, extrem handlich und leicht • Direktgeflanshtes, ölfreies 1-Zylinder-Aggregat und 230-V-Wechselstrommotor mit integriertem Motorschutz • Armatureinheit mit Druckminderer
- Mit 2 m Geräteleitung mit Gummiummantelung und Luftabgang über Schnellkupplung

**10 Jahre Garantie auf Behälter gegen Durchrostung!**

### Technische Daten

- Druck 8 Bar
- Ansaugleistung 150 l/min
- Füllleistung 70 l/min
- Antriebsleistung 1,1 kW
- Spannung 230 V
- Drehzahl 2.850 min<sup>-1</sup>
- Beh.-Vol. 6 l
- Gewicht 13 kg
- Geräusch 95 dB(A)
- Abmessungen (BxTxH) 360x310x490 mm



Art.	€ inkl. MwSt.	€ ohne MwSt.
SA202000	189,-	158,82

## ■ Kompressor UniMaster UNM 210-8-25 W

Fahrbarer Kolbenkompressor mit liegendem Behälter. Serienmäßig mit allen Sicherheitsarmaturen und elektrischem Anschlusskabel mit Stecker und Condor Druckschalter. Druckluftbehälter ausgestattet mit Sicherheitsventil, Behälterdruckmanometer und Kondensatablassventil. Der angeschweißte Heckgriff verbessert die Verlade- und Transportfähigkeit. Vollautomatischer Betrieb durch Druckschalter mit Anlaufentlastung, Motorschutz und Ein-/Ausschalter.

**10 Jahre Garantie auf Behälter gegen Durchrostung!**

### Technische Daten

- Druck 8 bar • Ansaugleistung 210 l/min • Füllleistung 120 l/min
- Antriebsleistung 1,1 kW / 230 V • Beh.-Vol. 24 l • Gewicht 25 kg



Art.	€ inkl. MwSt.	€ ohne MwSt.
SA711001	269,-	226,05

## ■ Kompressor CompactMaster CPM 260-10-10 W

Der Standard Kompressor. Mit gehobener Ausstattung für den universellen Einsatz. Direktgeflanshter 1-Zylinder-Kolbenkompressor. Fahrwerk mit Kunststofffrädern und Gummischwingelementen. Armatureinheit mit Druckminderer. Mit 2 m Geräteleitung mit Gummiummantelung und Luftabgang über Schnellkupplung. **10 Jahre Garantie auf Behälter gegen Durchrostung!**

### Technische Daten

- Druck 10 bar • Ansaugleistung 250 l/min
- Füllleistung 150 l/min
- Antriebsleistung 1,5 kW
- Spannung 230 V • Drehzahl 2.850 min<sup>-1</sup>
- Beh.-Vol. 10 l • Gewicht 25 kg
- Geräusch 95 dB(A)
- Abmess. (BxTxH) 420 x 340 x 620 mm

Art.	€ inkl. MwSt.	€ ohne MwSt.
SA212000	365,-	306,72



## ■ Kompressor UniMaster UNM 150-8-25 W

Fahrbarer Kolbenkompressor mit liegendem Behälter.

### Technische Daten

- Druck 8 bar Ansaugleistung 150 l/min
- Füllleistung 80 l/min
- Antriebsleistung 1,1 kW
- Spannung 230 V
- Drehzahl 2.850 min<sup>-1</sup> Beh.-Vol. 24 l
- Gewicht 25 kg
- Geräusch 95 dB(A)
- Abmessungen (BxTxH) 580x245x600 mm

Art.	€ inkl. MwSt.	€ ohne MwSt.
SA711002	149,-	125,21



## ■ Schneider Systainer-Kompressor SysMaster SYM 150-8-6 WXOF

- Perfekt im System dank der Kombinierbarkeit mit Systainern
- Optimaler Arbeitskomfort dank Bedientableau
- Extrem robust durch bewährte Systainer-Qualität
- Großer Arbeitsradius dank 4 m Anschlusskabel
- Wartungsarm dank ölfreiem Aggregat
- Konkurrenzlos leicht und vielseitig
- Besonders einfacher Transport aller Komponenten mit dem optionalen Rollbrett • **10 Jahre Garantie auf Behälter gegen Durchrostung!**

### Technische Daten

- Druck 8 Bar
- Ansaugleistung 150 l/min
- Füllleistung 70 l/min
- Antriebsleistung 1,1 kW
- Spannung 230 V • Drehzahl 2450 min<sup>-1</sup>
- Behältervolumen 6 l
- Abmessung (B x T x H) 296 x 396 x 316 mm
- Gewicht 13 kg • Geräusch 90 dB(A)



Art.	€ inkl. MwSt.	€ ohne MwSt.
SA911000	369,-	310,08

## ■ Schneider Kompressor CompactMaster CPM 310-10-20 W

Mobiler Kolbenkompressor. Anwendungen: Speziell für den mobilen Einsatz auf Baustellen und im Innenausbau. Luftabgänge mit Schnellkupplung für einfachen Anschluss von Druckluftgeräten. Direktgeflanshtes Aggregat. Vielseitig und robust. **10 Jahre Garantie auf Behälter gegen Durchrostung!**

### Technische Daten

- Druck 10 bar
- Ansaugleistung 285 l/min
- Füllleistung 195 l/min
- Drehzahl 2850 min<sup>-1</sup>
- Behältervolumen 20 l
- Geräusch 97 dB(A)
- Spannung 230 V
- Antriebsleistung 1,8 kW
- Gewicht 32,0 kg
- Abmessung BxTxH 520x430x810 mm



Art.	€ inkl. MwSt.	€ ohne MwSt.
SA213000	493,85	415,-



## ■ Schneider Kompressor UniMaster UNM 350-10-50 W Base

• Gut transportierbarer Kolbenkompressor aufgrund großer Räder und angeschweißtem Heckgriff • Hohe Liefermenge • Funktionale Ausstattung • Bei häufigem Einsatz von Druckluft • Umlaufender Schutz der Armaturen

### Technische Daten

- Ansaugleistung 340 l/min
- Füllleistung 200 l/min
- Ein-/Auschaltdruck 8/10 bar
- Zylinder/Stufen 2/1
- Behältervolumen 50 l
- Spannung 230 V/50 Hz
- Motorleistung 2,0 kW
- Drehzahl 2.850 min<sup>-1</sup>
- Schallleistungspegel 95 db(A)
- Abmessungen (BxTxH) 770 x 425 x 730 mm
- Gewicht 60 kg



Art.	€ inkl. MwSt.	€ ohne MwSt.
SA713002	<b>440,30</b>	370,-

## ■ Kompressor UniMaster UNM 410-10-50 W

Fahrbarer Kolbenkompressor, mit Keilriemenantrieb, 2 Zylindern in Reihenordnung für besonders ruhigen Lauf und 230-V-Wechselstrommotor mit externem Motorschutz. Niedrige Verdichterdrehzahl dadurch Schonung der Kompressoren-Bauteile, Senkung des Geräuschpegels und reduzierte Vibrationen. Optimale Kühlung dank großem Ventilatorschwungrad. **Inklusive 10 Jahre Garantie auf den Behälter gegen Durchrostung!**

### Technische Daten

- Druck 10 bar
- Ansaugleistung 410 l/min.
- Füllleistung 295 l/min.
- Motorleistung 2,2 kW
- Spannung 230 V / 50 Hz
- Behälter 50 l

**UniMaster 410-10-50 W**  
Anschluss 230 V

<b>749,70</b>	<b>630,-</b>
€ inkl. MwSt.	€ ohne MwSt.

Art. SA713000



## ■ Schneider Kompressor CompactMaster CPM L 310 / 330-10-20 WX

Mobiler Wagenkompressor. Robust: Sämtliche Bauteile sind durch umliegenden Stahlrahmen geschützt. Leistungsstarkes V-Aggregat mit guten Kaltlaufeigenschaften. Niedrige Drehzahl: laufruhig, leise, verminderter Bauteil-Verschleiß. Große Bodenfreiheit durch profilierte Vollgummiräder Ø 200 mm. Mit mehreren Werkzeugen im Einsatz dank zweitem Luftabgang.

**10 Jahre Garantie auf Behälter gegen Durchrostung!**

### Technische Daten CPM 310

- Ein-/Auschaltdruck 8/10 bar
- Zylinder/Stufen 1/1
- Ansaugleistung 285 l/min
- Füllleistung 195 l/min
- Drehzahl 2850 min<sup>-1</sup>
- Behältervolumen 20 l
- Gewicht 41 kg
- Geräusch 97 dB(A)
- Abmessung BxTxH 830x560x480 mm
- Antriebsleistung 1,8 kW
- Spannung 230 V / 50 Hz



Art.	€ inkl. MwSt.	€ ohne MwSt.
SA223001	<b>737,80</b>	620,-

### Technische Daten CPM 330

- Ein-/Auschaltdruck 8/10 bar
- Zylinder/Stufen 2/1
- Ansaugleistung 300 l/min
- Füllleistung 210 l/min
- Drehzahl 1450 min<sup>-1</sup>
- Behältervolumen 20 l
- Gewicht 49 kg
- Geräusch 95 dB(A)
- Abmessung BxTxH 830x560x480 mm
- Antriebsleistung 1,8 kW
- Spannung 230 V / 50 Hz



Art.	€ inkl. MwSt.	€ ohne MwSt.
SA224001	<b>993,65</b>	835,-

## ■ Kompressor UniMaster UNM 510-10-90 D

Fahrbarer Kolbenkompressor, mit Keilriemenantrieb, 2 Zylindern in Reihenordnung für besonders ruhigen Lauf und 400-V-Drehstrommotor mit externem Motorschutz. Niedrige Verdichterdrehzahl dadurch Schonung der Kompressoren-Bauteile, Senkung des Geräuschpegels und reduzierte Vibrationen. Optimale Kühlung dank großem Ventilatorschwungrad. **Inklusive 10 Jahre Garantie auf den Behälter gegen Durchrostung!**

### Technische Daten

- Druck 10 bar • Ansaugleistung 510 l/min
- Füllleistung 390 l/min W
- Motorleistung 3,0 kW • Spannung 400 V / 50 Hz • Behälter 90 l



Art.	€ inkl. MwSt.	€ ohne MwSt.
SA714000	<b>1.136,45</b>	955,-

## ■ Kompressor UniMaster UNM 510-10-90 DX

Fahrbarer Kolbenkompressor mit liegendem Behälter. Mit EXTRA-Ausstattung für den universellen Einsatz. Serienmäßig mit allen Sicherheitsarmaturen und elektrischem Anschlusskabel mit Stecker und Condor Druckschalter. Druckluftbehälter ausgestattet mit Sicherheitsventil, Behälterdruckmanometer und Kondensatablassventil.

### Technische Daten

- Druck 10 bar • Ansaugleistung 510 l/min
- Füllleistung 390 l/min
- Motorleistung 3,0 kW
- Spannung 400 V
- Drehzahl 1240 min<sup>-1</sup> Beh.-Vol. 90 l
- Gewicht 84 kg • Geräusch 97 dB(A)
- Abmessungen (BxTxH) 1100 x 505 x 935 mm



Art.	€ inkl. MwSt.	€ ohne MwSt.
SA714001	<b>1.451,80</b>	1.220,-

**Inklusive 15 Jahre Garantie auf den Behälter gegen Durchrostung!**



## ■ Schneider Kompressor UniMaster UNM 660-10-90 D

- Für Anwendungen mit sehr hohem Luftbedarf durch leistungsstarkes 2-Zylinder-Aggregat
- Für jeden Einsatz: in 10 oder 15 bar Ausführung
- Für Arbeiten mit hohem Luftbedarf dank 90 l-Behälter
- Keilriemengetriebener, zweistufig (510-10-90 D/DX einstufig) verdichtender 2-Zylinder-Kolbenkompressor



**10 Jahre Garantie auf Behälter gegen Durchrostung.**

**1.481,55** **1.245,-**  
 € inkl. MwSt. € ohne MwSt.

Art. SA715000

### Technische Daten

- Druck 10 bar
- Ansaugleistung 660 l/min
- Füllleistung 520 l/min
- Antriebsleistung 4,0 kW
- Spannung 400 V
- Drehzahl 1.000 min<sup>-1</sup>
- Behältervolumen 90 l
- Gewicht 102 kg
- Geräusch 97 dB(A)
- Abmessung BxTxH 1.070x495x1.000 mm

## ■ Kompressor UNM 660-10-90 DX

Fahrbarer Kolbenkompressor mit liegendem Behälter. Mit EXTRA-Ausstattung für den universellen Einsatz. Serienmäßig mit allen Sicherheitsarmaturen und elektrischem Anschlusskabel mit Stecker und Condor Druckschalter. Druckluftbehälter ausgestattet mit Sicherheitsventil, Behälterdruckmanometer und Kondensatablassventil. Der angeschweißte Heckgriff verbessert die Verlade- und Transportfähigkeit.



**Inklusive 15 Jahre Garantie auf den Behälter gegen Durchrostung.**

### Technische Daten

- Druck 10 bar • Ansaugleistung 660 l/min
- Füllleistung 520 l/min
- Antriebsleistung 4,0 kW
- Spannung 400 V
- Drehzahl 1000 min<sup>-1</sup> Beh.-Vol. 90 l
- Gewicht 106 kg
- Geräusch 97 dB(A)
- Abmessungen (BxTxH) 1100 x 505 x 1000 mm

**1.796,90** **1.510,-**  
 € inkl. MwSt. € ohne MwSt.

Art. SA715001

## ■ Uni Master

Leistungsstark und vielseitig kombinierbar. Die Allrounder für kleine und mittlere Werkstätten.

Die UniMaster Kolbenkompressoren sind kraftvoll und robust und somit die optimale Lösung, wenn kein dauerhafter Luftbedarf besteht. z.B. in einer kleinen KfZ-Werkstatt. Sie sind wahlweise mit stehendem oder liegendem Behälter oder als Beistellkompressoren erhältlich. Das Baukastensystem erlaubt eine individuelle Erweiterung um Kältetrockner und/oder Schalldämpfer.



**Preise und Ausführungen auf Anfrage**

## ■ Air Master

Die Schraubenkompressoren mit dem Baukastensystem.

Die Lösung für permanenten Druckluftbedarf, z.B. beim Lackieren oder in industriellen Fertigungen. Die AirMaster-Schraubenkompressoren überzeugen durch ihre hohe Servicefreundlichkeit, ein leises Arbeitsgeräusch und besonders hohen Bedienkomfort dank übersichtlicher und leicht verständlicher Steuerung.



**Preise und Ausführungen auf Anfrage**

## ■ Druckluft-Trockner

Trockene Luft – die Grundlage für alle Anwendungen.

Druckluft-Kältetrockner trocknen die feuchte Druckluft, die vom Kompressor kommt und schützen somit die nachfolgenden Komponenten. Dies erhöht die Produktivität und somit auch die Wirtschaftlichkeit Ihrer Druckluftanlage. Dank der führenden Technologien der Trockner von Schneider airsystems sind sie besonders leistungsstark und zuverlässig bei minimalem Druckverlust.



**Preise und Ausführungen auf Anfrage**



## Das neue, innovative Rohrleitungssystem zum Stecken! – von Schneider

### Eins, zwei: Klick

**Montieren, demontieren und wiederverwenden. Das Stecksystem bietet Ihnen unbegrenzte Möglichkeiten.** Ob Ersteinatz, Umrüstung oder Erweiterung des bestehenden Systems – **schneller und einfacher können Sie Rohrleitungen nicht verbinden.**

### Vorteile:

- **Zeitsparend** – einfachste Montage
- **Kostensparend** – Wiederverwendbarkeit
- **Haltbar** – kompakte, bruchsichere und langlebige Metallkörper
- **Sicher** – TÜV bescheinigte Dichtheit
- **Flexibel** – jederzeit nachrüst- und umbaubar
- **Schnell** – sofort nach Montage einsetzbar
- **Wartungsfrei** – korrosionsbeständig
- **Energiesparend** – kein Druckabfall und keine Verwirbelungen
- **Robust** – unempfindlich gegen leichte Schwingungen und mechanische Belastung

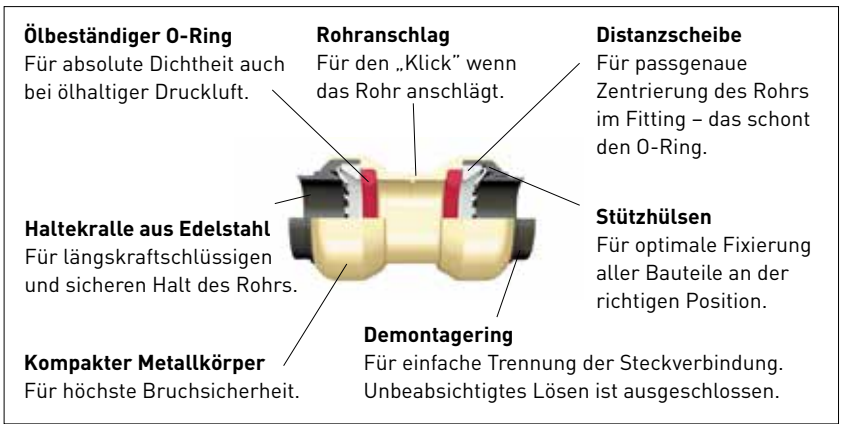

### Druckluftrohre für Innen-Installation

Druckluftrohr aus Polyamid. Als Rollenware in den Durchmessern 15, 18 und 22 mm lieferbar. Einfache Montage spart mehr als 50 % **Zeit und Kosten, kein Löten, kein Gewindeschneiden, kein Dichtungsmaterial. Einfach Einstecken und fertig.** Einsatzbereich  $-25^{\circ}$  bis  $+50^{\circ}\text{C}$  Dauertemperatur. Garantiert dicht und druckbeständig bis 15 bar. Mit TÜV-Zertifikat. **Kosten senken – Energie sparen – selbst verlegen!**



### Rohrleitungen (PA) grau

25 m Rolle

Dimension	Wandstärke	Luftmenge	Art.	€ inkl. MwSt.	€ ohne MwSt.
Ø 15 mm	1,5 mm	bis 600 l/min	SE815109	<b>123,40</b>	<b>103,70</b>
Ø 18 mm	2,0 mm	bis 1.000 l/min	SE818109	<b>191,23</b>	<b>160,70</b>
Ø 22 mm	2,0 mm	bis 1.800 l/min	SE822109	<b>239,79</b>	<b>201,50</b>

10 m Rolle

Dimension	Wandstärke	Luftmenge	Art.	€ inkl. MwSt.	€ ohne MwSt.
Ø 15 mm	1,5 mm	bis 600 l/min	SE815108	<b>45,46</b>	<b>38,20</b>
Ø 18 mm	2,0 mm	bis 1.000 l/min	SE818108	<b>73,19</b>	<b>61,50</b>

### Demontagezange

zur Demontage des Stecksystems

Dimension	Art.	€ inkl. MwSt.	€ ohne MwSt.
Ø 15 mm	SB322670	<b>11,90</b>	<b>10,-</b>
Ø 18 mm	SB322671	<b>11,90</b>	<b>10,-</b>
Ø 22 mm	SB322672	<b>12,50</b>	<b>10,50</b>



### Entgratwerkzeug EG 35 PA-Alu-V4A

Zum Entgraten von Kunststoff-, Alu- und Edelstahlrohren. Für alle Ø bis 35 mm.



**95,20** € inkl. MwSt.  
**80,-** € ohne MwSt.  
Art. SB800552

### Rohrschere RS 28 PA

Zum Ablängen von PA-Rohren bis 28 mm Ø (mit Wendemesser). Mit Hammerfunktion. Abmessung 250 x 54 x 20 mm.



Art. SD200602 € inkl. MwSt. **40,46** € ohne MwSt. **34,-**

### Demontageclip

Zur Demontage des Leitungssystems.

Schlauch AussenØ	Art.	€ inkl. MwSt.	€ ohne MwSt.
15 mm	SB322674	<b>3,45</b>	<b>2,90</b>
18 mm	SB322675	<b>3,93</b>	<b>3,30</b>
22 mm	SB322676	<b>4,88</b>	<b>4,10</b>



## ■ Gerader Einschraubsteckverbinder



Dimension	Art.	€ inkl. MwSt.	€ ohne MwSt.
15 mm	SE815335	<b>7,02</b>	5,90
18 mm	SE818335	<b>9,28</b>	7,80
22 mm	SE822335	<b>11,66</b>	9,80

## ■ Gerader Steckverbinder



Dimension	Art.	€ inkl. MwSt.	€ ohne MwSt.
Ø 15 mm	SE815337	<b>5,-</b>	4,20
Ø 18 mm	SE818337	<b>6,31</b>	5,30
Ø 22 mm	SE822337	<b>7,38</b>	6,20

## ■ Winkelsteckverbinder 90°



Dimension	Art.	€ inkl. MwSt.	€ ohne MwSt.
Ø 15 mm	SE815338	<b>5,36</b>	4,50
Ø 18 mm	SE818338	<b>7,62</b>	6,40
Ø 22 mm	SE822338	<b>8,93</b>	7,50

## ■ T-Steckverbinder



Dimension	Art.	€ inkl. MwSt.	€ ohne MwSt.
Ø 15 mm	SE815339	<b>7,74</b>	6,50
Ø 18 mm	SE818339	<b>9,28</b>	7,80
Ø 22 mm	SE822339	<b>12,38</b>	10,40

## ■ Luftabsperrhahn



Dimension	Art.	€ inkl. MwSt.	€ ohne MwSt.
Ø 15 mm	SE815350	<b>24,40</b>	20,50
Ø 18 mm	SE818350	<b>31,30</b>	26,30
Ø 22 mm	SE822350	<b>32,49</b>	27,30

## ■ Rohrklemmen (25 Stk. Packung)



Dimension	Art.	€ inkl. MwSt.	€ ohne MwSt.
Ø 15 mm	SE815425	<b>12,02</b>	10,10
Ø 18 mm	SE818425	<b>13,80</b>	11,60
Ø 22 mm	SE822425	<b>20,35</b>	17,10

## ■ Lufteingangsdose mit Schnellkupplung

Zur direkten Luftentnahme  
1 x G1/2" i Gewindeanschluss  
für Anschluss des Kompressors



Dimension	Art.	€ inkl. MwSt.	€ ohne MwSt.
Ø 15 mm	SE815286	<b>26,54</b>	22,30
Ø 18 mm	SE818286	<b>27,13</b>	22,80
Ø 22 mm	SE822286	<b>29,51</b>	24,80

## ■ Endverteilerdose mit Schnellkupplung

Luftverteilung 1-fach; Wand oder Deckenmontage



Dimension	Art.	€ inkl. MwSt.	€ ohne MwSt.
Ø 15 mm	SE815280	<b>20,71</b>	17,40
Ø 18 mm	SE818280	<b>22,61</b>	19,-
Ø 22 mm	SE822280	<b>24,28</b>	20,40

## ■ Endverteilerdose Basis+Top

Mit 2 Schnellkupplungen



Dimension	Art.	€ inkl. MwSt.	€ ohne MwSt.
Ø 15 mm	SE815245	<b>30,70</b>	25,80
Ø 18 mm	SE818245	<b>32,49</b>	27,30
Ø 22 mm	SE822245	<b>34,27</b>	28,80

## ■ Endverteilerdose Basis+Top

Mit Kugelhahn und 2 Schnellkupplungen



Dimension	Art.	€ inkl. MwSt.	€ ohne MwSt.
Ø 15 mm	SE815445	<b>38,32</b>	32,20
Ø 18 mm	SE818445	<b>40,70</b>	34,20
Ø 22 mm	SE822445	<b>42,13</b>	35,40

## ■ Endverteilerdose Basis+Top

Mit Kugelhahn, Filterdruckminderer  
und 2 Schnellkupplungen



Dimension	Art.	€ inkl. MwSt.	€ ohne MwSt.
Ø 15 mm	SE815260	<b>104,24</b>	87,60
Ø 18 mm	SE818260	<b>106,27</b>	89,30
Ø 22 mm	SE822260	<b>113,29</b>	95,20





## Stecknippel mit Außengewinde Messing; NW 7,2



Typ	Art.	€ inkl. MwSt.	€ ohne MwSt.
NW7,2-G1/8a	SE031201	<b>2,86</b>	2,40
NW7,2-G1/4a	SE700213	<b>1,55</b>	1,30
NW7,2-G3/8a	SE700214	<b>1,67</b>	1,40
NW7,2-G1/2a	SE700215	<b>2,98</b>	2,50

## Schnellkupplung

mit Innengewinde



Gewinde	SW	Art.	€ inkl. MwSt.	€ ohne MwSt.
G 1/4"i	22	SE700004	<b>3,93</b>	3,30
G 3/8"i	22	SE700005	<b>3,93</b>	3,30
G 1/2"i	24	SE700006	<b>4,28</b>	3,60

## Verteiler mit Schnellkupplungen

Schnellkupplungen in Messing-Ausführung; NW 7,2 für Luftdurchlass bis 1.100l/min bei 6 bar, Druckdifferenz 0,5 bar



Typ	Art.	€ inkl. MwSt.	€ ohne MwSt.
2 Anschlüsse VT 2 G3/8i-2xSK	SE700120	<b>13,57</b>	11,40
3 Anschlüsse VT 3 G3/8i-3xSK	SE700121	<b>24,16</b>	20,30

## Schnellkupplung für Schlauch

mit Schlauchtülle

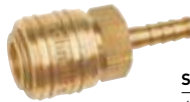

Schlauchinnen Ø	Art.	€ inkl. MwSt.	€ ohne MwSt.
6 mm	SE700007	<b>4,40</b>	3,70
9 mm	SE700008	<b>4,40</b>	3,70
13 mm	SE700209	<b>5,47</b>	4,60

## Schnellkupplung mit Außengewinde SW 22



Gewinde	Art.	€ inkl. MwSt.	€ ohne MwSt.
G 1/4" a	SE700001	<b>3,93</b>	3,30
G 3/8" a	SE700002	<b>3,93</b>	3,30
G 1/2" a	SE700003	<b>4,28</b>	3,60

## Stecktülle für Schlauch



Schlauchinnendurchmesser	Art.	€ inkl. MwSt.	€ ohne MwSt.
6 mm	SE700010	<b>1,07</b>	0,90
9 mm	SE700011	<b>1,07</b>	0,90
13 mm	SE700212	<b>1,67</b>	1,40

## Druckminderer DM 1/4 W

- Entlüftungsfunktion für genaues und schnelles Regeln
- Hohe Funktionssicherheit durch Druckregulierung mit Kolben
- Hohe Druckstabilität des Sekundärdrucks (Einstelldruck) auch wenn sich der Eingangsdruck oder die Durchflussmenge ändert
- Einstellkopf arretierbar
- Montage unabhängig von Durchflussrichtung möglich, da beidseitig Anschlussmöglichkeit für Manometer
- Regelbereich 0 - 12 bar
- Serienmäßig mit Manometer
- Zur Montage an Maschinen oder Wänden. Integrierbar in Schalttafeln



Art.	€ inkl. MwSt.	€ ohne MwSt.
SD202002	<b>50,22</b>	42,20

Anschlussgewinde G 1/4"i

## Filterdruckminderer FDM 1/4 W

- Vereint die technischen Vorteile des Druckminderers und des Filter-Wasserabscheiders in einer noch kompakteren Baugröße
- Halbautomatische Entwässerung
- Manometeranschluss G 1/8"i
- Regelbereich 0 - 12 bar
- Serienmäßig mit Manometer und Filterelement 20µm
- Zur Montage an Maschinen oder Wänden



Art.	€ inkl. MwSt.	€ ohne MwSt.
SD225026	<b>67,95</b>	57,10

Anschlussgewinde G 1/4"i

## Stecknippel

Verhindert ein Verdrehen des Druckluftschlauchs beim Arbeiten. Anschluss R 1/4" a.



Art.	€ inkl. MwSt.	€ ohne MwSt.
SE700220	<b>10,83</b>	9,10

## Dichtband



Art.	€ inkl. MwSt.	€ ohne MwSt.
SE770125.1	<b>1,90</b>	1,60

## Filtereinheit 2-fach WE 2-fach 1/4 W

- Bestehend aus Filterdruckminderer und Nebelöler
- Komplett montiert
- Regelbereich 0 - 12 bar
- Halbautomatische Entwässerung
- Serienmäßig mit Manometer und Filterelement 20µm
- Zur Montage an Maschinen oder Wänden
- Die technischen Daten entsprechen denen der Einzelgeräte



Anschlussgewinde G 1/4"i

Art.	€ inkl. MwSt.	€ ohne MwSt.
SD226026	<b>121,50</b>	102,10

## Spiralschlauch Polyamid

Mit Schnellkupplung und Stecknippel drehbar gelagert.



AußenØ	InnenØ	Arbeitslänge	gestreckte Länge	Art.	€ inkl. MwSt.	€ ohne MwSt.
8 mm	6 mm	2,5 m	5 m	SD770133	<b>18,09</b>	<b>15,20</b>
8 mm	6 mm	4 m	7,5 m	SD770131	<b>25,94</b>	<b>21,80</b>
10 mm	8 mm	6 m	10 m	SD770132	<b>34,03</b>	<b>28,60</b>

## Druckluftschlauch

Mit Gewebeeinlage  
Außendurchmesser 15 mm  
Innendurchmesser 9 mm



Länge	mit Schnellkupplung und Stecknippel	Art.Nr.	€ inkl. MwSt.	€ ohne MwSt.
10 m	ja	SD740013	<b>24,87</b>	<b>20,90</b>
25 m	nein	SE740012	<b>31,30</b>	<b>26,30</b>
50 m	nein	SE740011	<b>60,21</b>	<b>50,60</b>

Außendurchmesser 18,6 mm  
Innendurchmesser 13 mm

Länge	mit Schnellkupplung und Stecknippel	Art.Nr.	€ inkl. MwSt.	€ ohne MwSt.
10 m	ja	SD750021	<b>39,39</b>	<b>33,10</b>
25 m	nein	SE740022	<b>44,15</b>	<b>37,10</b>
50 m	nein	SE740021	<b>86,51</b>	<b>72,70</b>

## Schneider Super-Flex-Schlauch

Besonders widerständig gegen ölhaltige Druckluft und alterungsbeständig durch verstärktes Außenmaterial. Sehr flexibel, auch bei niedrigen Temperaturen. PVC-Schlauch mit Gewebeeinlage. Mit Schnellkupplung und Stecknippel. Druck max. 15 bar.



Typ	Außen-Ø	Innen-Ø	Länge	Art.	€ inkl. MwSt.	€ ohne MwSt.
DLS-SK-SF 11-6,3/5m	11 mm	6,3 mm	5 m	SD730030	<b>16,42</b>	<b>13,80</b>
DLS-SK-SF 11-6,3/10m	11 mm	6,3 mm	10 m	SD730033	<b>22,85</b>	<b>19,20</b>
DLS-SK-SF 15,5-10/5m	15,5 mm	10 mm	5 m	SD730032	<b>21,78</b>	<b>18,30</b>
DLS-SK-SF 15,5-10/10 m	15,5 mm	10 mm	10 m	SD730031	<b>30,94</b>	<b>26,-</b>

## Schraubklemmen



Schlauch AußenØ	Art.	€ inkl. MwSt.	€ ohne MwSt.
8 - 12 mm	SE131012	<b>1,07</b>	<b>0,90</b>
10 - 16 mm	SE770215	<b>1,07</b>	<b>0,90</b>
16 - 25 mm	SE770217	<b>1,07</b>	<b>0,90</b>

## Wandschlauchhalter



Robuste Kunststoffausführung, auch für schwere Schläuche geeignet. Zusätzliche Haken zum Einhängen von Werkzeug, Kleinteilen, ...

Einheit	Art.	€ inkl. MwSt.	€ ohne MwSt.
1 Stk.	SE104002	<b>7,95</b>	<b>6,68</b>

## Schlagschrauber SGS 610-1/2"

Besonders robust dank durchgängigem Metallkörper. Zeitsparendes Arbeiten dank Einhandumschaltung von Rechts- auf Linkslauf. Für mittlere bis große Schraubverbindungen an Rädern, Motoren, Achsen und Karosserie von Pkw und Transportern. Extrem leistungsstark dank kräftigem Rollenschlagwerk.



### Technische Daten

- Aufnahme 1/2" Vierkant
- Luftbedarf 6 l/s
- Arbeitsdruck 6,3 bar
- Lösedrehmoment 600 Nm
- Vibration 3,2 m/s<sup>2</sup>
- Gewicht 2,3 kg
- Abmessungen (LxBxH) 190 x 65 x 225 mm

**99,-**

€ inkl. MwSt.

**83,19**

€ ohne MwSt.

Art. SD327610

## Kartuschenpistole KTP 310 DR

Arbeiten auch in Vertiefungen möglich durch Pistolengriff hinten. Einfaches Arbeiten auch bei Richtungswechsel dank drehbar gelagerter Kartuschenführung.

Für handelsübliche 310-ml-Kunststoff-Kartuschen.



### Technische Daten

- Luftbedarf 60 l/min
- Arbeitsdruck 10 bar
- Länge 355 mm
- Gewicht 0,46 kg

**99,-**

€ inkl. MwSt.

**83,19**

€ ohne MwSt.

Art. SD040118

## Kartuschenpistole KTP 310

Für handelsübliche 310-ml-Kunststoff-Kartuschen. Optimaler Schwerpunkt für ermüdungsfreies Arbeiten dank Mittelgriff. Optimales Dosieren des Materials durch stufenlose Geschwindigkeitsregulierung. Sauberes Arbeiten ohne nachlaufendes Material durch Schnellentlüftungssystem.



### Technische Daten

- Luftbedarf 100 l/min.
- Arbeitsdruck 8 bar
- Länge 318 mm
- Gewicht 1,04 kg

**196,35**

€ inkl. MwSt.

**165,-**

€ ohne MwSt.

Art. SD040137

## Beutel-Pistole SIP 600

Für handelsübliche Beutel bis 600 ml. Optimaler Schwerpunkt für ermüdungsfreies Arbeiten dank Mittelgriff. Vielseitige Verwendung durch Einsatzmöglichkeit mit handelsüblichen Kunststoffkartuschen oder Materialbeuteln. Optimales Dosieren des Materials durch stufenlose Geschwindigkeitsregulierung.



### Technische Daten

- Luftbedarf 100 l/min.
- Arbeitsdruck 8 bar
- Länge 510 mm
- Gewicht 1,32 kg

**214,20**

€ inkl. MwSt.

**180,-**

€ ohne MwSt.

Art. SD040130



Handliche Pistolenform in Leichtmetall-Ausführung.

Einheit	Art.	€ inkl. MwSt.	€ ohne MwSt.
1 Stk.	SD740015	<b>16,54</b>	13,90

## Ausblaspistole AP-BM-S



Sehr geräuscharm für spürbar bessere Arbeitsbedingungen. Die tiefer gelegte Ausblasbohrung kann nicht verstopfen.

Einheit	Art.	€ inkl. MwSt.	€ ohne MwSt.
1 Stk.	SD740145	<b>36,95</b>	31,05

## Ausblaspistole Vario-P



Speziell für empfindliche Oberflächen. Düsen Spitze mit abnehmbarer Gummiummantelung verhindert Kratzer.

Einheit	Art.	€ inkl. MwSt.	€ ohne MwSt.
1 Stk.	SD740144	<b>16,96</b>	14,25

## Ausblaspistole Vario-V



100% mehr Luftmenge durch Venturi-Düse

Einheit	Art.	€ inkl. MwSt.	€ ohne MwSt.
1 Stk.	SD740143	<b>22,55</b>	18,95

## Ausblaspistole AP-Vario-S



Düse mit Antiblockierfunktion. Luftstrom kann durch Aufsetzen der Düse nicht blockiert werden. Exaktes Dosieren der Druckluft durch stufenlos bedienbaren Abzugshebel.

Einheit	Art.	€ inkl. MwSt.	€ ohne MwSt.
1 Stk.	SD740140	<b>21,96</b>	18,45

## Ausblaspistole AP-Vario-L, lang

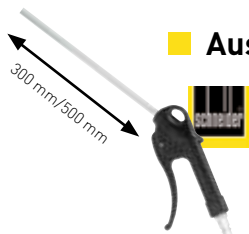

Besonders geeignet für schwer zugängliche Stellen langes Blasrohr. Exaktes Dosieren der Druckluft durch stufenlos bedienbaren Abzugshebel. Keine kalten Hände durch Vollkunststoff-Gehäuse.

Einheit	Länge	Art.	€ inkl. MwSt.	€ ohne MwSt.
1 Stk.	300 mm	SD740141	<b>21,96</b>	18,45
1 Stk.	500 mm	SD740148	<b>27,49</b>	23,10

## Druckluft-Reifenfüller

- Zum Füllen, Messen und Ablassen
- Mit Manometer
- Schlauch mit Momentstecknippel
- Inkl. Anschlussstück für Schnellkupplung
- Arbeitsbereich bis 10 bar



Art.	€ inkl. MwSt.	€ ohne MwSt.
92915	<b>14,95</b>	12,56

## Druckluft-Reifenfüller

- Zum Füllen, Messen und Ablassen
- Mit Manometer
- Extra langer, flexibler Schlauch mit Momentstecknippel
- Ablassknopf
- Inkl. Anschlussstück für Schnellkupplung
- Arbeitsbereich bis max. 12 bar



Art.	€ inkl. MwSt.	€ ohne MwSt.
92918	<b>18,75</b>	15,76

## Reifenfüllmessgerät RF-RM

- Ideal für den Heimwerker-Einsatz
- Manometer 60 mm Ø mit Gummischutz
- Momentstecker
- Arbeitsdruck 7 bar
- Länge Schlauch 41 cm
- Gewicht 0,40 kg



### Lieferumfang

- Serienmäßig mit 3 auswechselbaren Düsenvorsätzen

Art.	€ inkl. MwSt.	€ ohne MwSt.
SD040011	<b>28,20</b>	23,70

## Reifenfüllmessgerät RF-RM „geeicht“

Manometer 60 mm Ø mit Gummischutz. Höchste Präzision durch geeichtes Manometer nach EWG Bauartzulassung. Einfache Bedienung dank Momentstecker. Ideal für den Heimwerker-Einsatz.

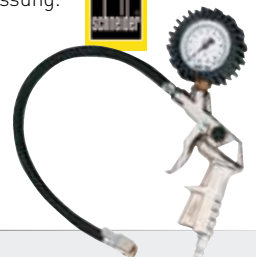

Arbeitsdruck 10 bar, Länge Schlauch 41 cm  
Gewicht 0,36 kg

Art.	€ inkl. MwSt.	€ ohne MwSt.
SD004017	<b>46,65</b>	39,20

## Reifenfüllmessgerät RF 12 MG

- Ideal für die Befüllung von PKW - Reifen, Transportern etc.
- Absolut kein Druckverlust dank innovativem Ventilstecker
- Schnelles und einfaches Arbeiten dank Einhandbedienung und selbsthaltendem Ventilstecker
- Deutlich optimierte und genaue Ablesbarkeit durch Manometeranzeige 0,7- 12 bar
- 1,5 m langer Schlauch ermöglicht angenehmes und flexibles Arbeiten



Einheit	Art.	€ inkl. MwSt.	€ ohne MwSt.
1 Stk.	SD004021	<b>124,95</b>	105,-



### Druckluft-Schlauchtrommel mit Aufrollautomatik 10 m

- kompaktes, schlagfestes Kunststoffgehäuse • Polyurethan-Schlauch 8x12 mm (5/16") • 3 m-Anschlussschlauch mit Schnellkupplung • 10 m-Arbeitschlauch mit montierter Schnellkupplung • Arbeitsdruck max. 12 bar • Wandhalterung aus Metall • automatisches Schlauchaufrollen mittels Federn aus Spezialstahl • Blockiervorrichtung • Gewicht 3,5 kg • Abmessung 330x270x170 mm • Kupplungsaufnahme 1/4"



**84,95** € inkl. MwSt. | **71,39** € ohne MwSt.

Art. HM-33F

### Druckluft-Schlauchtrommel mit Aufrollautomatik

- Metallkörper
- Schlauch 8x12 mm
- Arbeitsdruck max. 15 bar
- 3 m Anschlussschlauch mit Schnellkupplungs-Aufnahme
- 15 m Arbeitsschlauch mit montierter Schnellkupplung
- Anschraubbügel aus Metall, Schnellkupplung abschraubbar
- Automatisches Schlauchaufrollen mittels Federn aus Spezialstahl



**169,-** € inkl. MwSt. | **142,02** € ohne MwSt.

Art. 92914

### Druckluft-Schlauchtrommel mit Aufrollautomatik 15 / 20 m

- hochwertige Metallausführung
- hochflexibler und extrem widerstandsfähiger PVC-Hybrid-Schlauch
- Schlauchdurchmesser 9,5x15 mm (3/8")
- Anschlussschlauch 3 m
- max. Arbeitsdruck 20 bar
- 1/4" Schnellkupplung-Aufnahme
- Abmessung ca. 340x160x385 mm



Länge	Art.	€ inkl. MwSt.	€ ohne MwSt.
15 m	HM-32F	<b>129,-</b>	<b>108,40</b>
20 m	HM-34F	<b>149,-</b>	<b>125,21</b>

### Gelenkschlauch mit Magnetfuß und Kugelhahn

**Verwendungszweck** Bei Dekupiersägen, Bandsägen, Fräsen usw. – Überall dort, wo man freie Sicht braucht.

- Lieferumfang** • 1 Gewindenippel R 1/4 • 22 Gelenkstücke
- 1 Runddüse ø 3,2 mm • Magnetfuß mit Schlauchtülle ø 11 mm

Magnetkraft 80 N Schlauchlänge mit Endstück: ca. 32 cm

**113,05** € inkl. MwSt. | **95,-** € ohne MwSt.

Art. 92913



### Aufsteckdruckminderer

Zur Minderung des Luftdruckes. Kann einfach zwischen Kompressor und Schlauch angesteckt werden.

- mit Standard-Schnellkupplung NW 7,2
- mit Standard-Stecknippel NW 7,2
- Manometer 0-12 bar

**35,90** € inkl. MwSt. | **30,17** € ohne MwSt.

Art. PRE-Z200.50



### Druckluft-Schlauchtrommel 30 m

Sehr gute Fließigenschaften, temperaturunabhängig, einklappbare Kurbel für sicheres Auf- und Abrollen, Anschlussschlauch 1 m, max. Arbeitsdruck 15 bar.

**Serienmäßige Ausstattung**

- Knickfester, 30 m Polyurethanschlauch 8 x 12 mm mit drehbarer Kupplung • Stecknippel und Schlauchführung

**Technische Daten**

- Gewicht 7,5 kg • Breite 250 mm • Höhe 350 mm
- Tiefe 330 mm

Art.	€ inkl. MwSt.	€ ohne MwSt.
92911	<b>89,25</b>	<b>75,-</b>



### Schneider Schlauchaufroller SLA 8-9 / SLA 8-15

- Schlauchaufroller automatisch
- Einfaches Arbeiten durch sehr flexiblen Softschlauch mit Schnellkupplung und Schlauchstoppvorrichtung
- Luftzugang über Schlauchtülle mit Drehgelenk
- Geeignet zur Wand- und Deckenmontage
- Mit robustem Metallgehäuse



Technische Daten	SLA 8-9	SLA 8-15
• Druck max. 15 bar		
• Außen- Ø	12 mm	12 mm
• Innen- Ø	8 mm	8 mm
• Ausziehbare Länge	9 m	15 m
• Gewicht	5 kg	6 kg

Bezeichnung	Art.	€ inkl. MwSt.	€ ohne MwSt.
SLA 8-9	SD312516	<b>138,99</b>	<b>116,80</b>
SLA 8-15	SD312517	<b>175,-</b>	<b>147,06</b>



# UNGLAUBLICH!

## Sprühnebefrei Lackieren!

### Das Prinzip der Metacap Spritzpistole

ist so einfach wie genial. Bei diesem einzigartigen Spritzpistolen-System wird der Farbstrahl von einem Luftmantel umschlossen. Farbe und Druckluft treten nicht – wie bei anderen Systemen – in einem vermischten Strahl aus der Düse. Das System bringt eine hohe Lackerparnis (bis zu 50%), da der Lack direkt auf das Werkstück aufgetragen wird und nicht daran vorbeinebelt. **Keine Verschmutzung von Fremdteilen beim Lackieren in der Werkstatt!** Bei dieser Niederdruck-Pistole ist die Düse stufenlos verstellbar von 0,5 bis 3,6 mm Durchmesser! (Dadurch entfällt der Kauf von teuren Zusatzdüsen!)

DIE MIT DEM UMWELTPREIS!

**METACAP**  
www.metacap.de

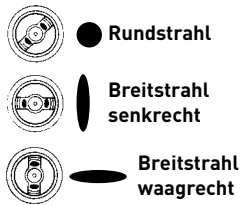

### METACAP Lackiersystem BASIC „OBERBECHER“

Idealer Einstieg ins sprühnebefreie Lackieren, speziell auch für kleinere Farbmengen geeignet.

**Bestehend aus:**

- METACAP Lackierpistole (mit verstellbarer Düse 0,5 – 3,6 mm)
- Oberbechersatz 0,5 Liter

**474,81** € inkl. MwSt. | **399,-** € ohne MwSt.

Art. 92851B



### METACAP Lackiersystem BASIC „UNTERBECHER“

Sehr gutes Handling dank Unterbechersystem. Einfacher Farbwechsel durch den abschraubbaren Unterbecher. Jederzeit erweiterbar auf ein Kesselsystem 2 Liter oder 10 Liter!

**Bestehend aus:**

- METACAP Lackierpistole (mit verstellbarer Düse 0,5 – 3,6 mm)
- Unterbechersatz 0,5 Liter

**464,10** € inkl. MwSt. | **390,-** € ohne MwSt.

Art. 92850B



### METACAP Lackiersystem BASIC „2 LITER KESSEL“

Ermöglicht mobiles Lackieren und Überkopf-Lackieren. Ideal auch für das Lackieren von großen und sperrigen Werkstücken. Optional erhältlich: Kunststoffeinsätze für den Kessel (verhindern ein Verschmutzen des Kessels).

**Bestehend aus:**

- METACAP Lackierpistole (mit verstellbarer Düse 0,5 – 3,6 mm)
- 2 Liter Kombikessel mit Griff
- Doppelschlauch 1,5 m mit Kupplungen

**10 Stück Kunststoff-einsatzbecher 1 Liter**

**32,73** € inkl. MwSt. | **27,50** € ohne MwSt.

Art. 92861



**731,85** € inkl. MwSt. | **615,-** € ohne MwSt.

Art. 92852B

### METACAP Lackiersystem BASIC „10 LITER KESSEL“

Farbbinde lassen sich einfach in den Kessel stellen, dies verhindert ein Verschmutzen des Kessels. Inklusive 5 m langer Doppelschlauch.

**Bestehend aus:**

- METACAP Lackierpistole (mit verstellbarer Düse 0,5 – 3,6 mm)
- 10 Liter Farbdruckkessel MD10
- Doppelschlauch 9 mm (5 m) inkl. Kupplungen

**940,10** € inkl. MwSt. | **790,-** € ohne MwSt.

Art. 92853B



## WAGNER Pneumatische Doppelmembranpumpen Cobra 40-10 AC

Durch ihre neue und einzigartige Membrantechnologie ist sie ideal für scher- und feuchtigkeitsempfindliche sowie vor allem vorge-mischte 2K-Materialien. Diese Pumpe eignet sich durch die konstruktive Auslegung und das perfekte Ansaugvermögen bestens für die Verarbeitung von Kleinstmengen und häufige Farbwechsel.

### Lieferumfang Cobra 40-10 AC Spraypack auf Gestell mit 5 Liter Oberbehälter:

- Membranpumpe Cobra 40-10 auf Gestell
- HD-Doppelschlauch, Material DN3-ND270 Luft DN6; 7,5 m
- AirCoat Pistole AC 4600 Professional inkl. roter Luftkappe und Halter
- Düse ACF 3000 11/40

### Technische Daten

- Übersetzungsverhältnis 40 : 1
- Volumen pro Doppelhub 10 cm<sup>3</sup>
- Volumen bei 200 Doppelhüben 2 l/min
- Max. Betriebsüberdruck 250 MPa
- Gewicht 23 kg



**5.212,20** € inkl. MwSt. **4.380,-** € ohne MwSt.

Art. WAG-0322112

## Farbspritzpistole SATAjet 1000 B RP

Komfortable Handwerker-Pistole - einsetzbar für nahezu jedes spritzfähiges Material

Die SATAjet 1000 B ist der Allrounder unter den Fließbecher-Lackierpistolen für Handwerk und Industrie.

- Einsetzbar zum Verarbeiten unterschiedlichster Materialien - wasserbasierend oder lösemittelhaltig
- Universell einstellbarer Spritzstrahl mit feiner Zerstäubung bei hoher Arbeitsgeschwindigkeit
- Robuste, leicht zu reinigende Oberfläche
- Spezielle Luftführung an den Hörnern der Luftdüse verhindert Ablagerungen durch Rücknebel

### Einsatzgebiete:

Tischlerei, Schreinerei, Polstermöbelhersteller, Metallverarbeitende Industrie, Messebau, Ladenbau, Innenausbau, Maler Klebverarbeitung

### SATAjet 1000 B RP Düse 1,6

**353,43** € inkl. MwSt. **297,-** € ohne MwSt.

Art. SAT-149310

### SATAjet 1000 B RP Düse 1,8

**353,43** € inkl. MwSt. **297,-** € ohne MwSt.

Art. SAT-150391

### Technische Daten

- Eingangsdruck 1,5 bar 2,0 bar
- Luftverbrauch 275 NI/mln bei 2 bar
- Spritzabstand 17 cm - 21 cm



## WAGNER Pneumatische Kolbenpumpen FineFinish 20-30 S

Die Hochdruck-Kolbenpumpen sind optimal abgestimmt in Größe und Leistung. Sie verarbeiten leistungsstark und wirtschaftlich nieder- bis hochviskose Materialien in kleinen und großen Mengen. Sie sorgen für einen pulsationsarmen Materialfluss, für eine brillante Zerstäubung und somit für perfekte Lackierergebnisse.

### Lieferumfang FineFinish 20-30 S AC Spraypack auf Ständer:

- Kolbenpumpe FineFinish 20-30 S auf Gestell
- HD-Doppelschlauch, Material DN3-ND270 Luft DN6, 1/4"; 7,5 m
- AirCoat Pistole AC 4600 Professional inkl. roter Luftkappe und Halter
- Düse ACF 3000 11/40

Art. WAG-2309802 € inkl. MwSt. € ohne MwSt. **2.662,03** **2.237,-**

### Technische Daten

- Übersetzungsverhältnis 20 : 1
- Volumenstrom pro Doppelhub 30 cm<sup>3</sup>
- Volumenstrom bei 60 Doppelhüben 1,8 l/min
- Volumen max. freier Auslauf 9,8 l/min
- Max. Betriebsüberdruck 160 MPa
- Lufteingangsdruck 8 bar
- Luftverbrauch pro DH bei 0,6 MPa 3,9 nl
- Schallpegeldruck bei 0,6 MPa bar Lufteingangsdruck 74 db(A)
- Max. Düsengröße bei 150 bar 0,019"

## Pistolenfilter - vermeiden Düsenstopfer!

Nur mit diesem kann ein optimales Ergebnis erzielt werden. Die Airless Pistoleneinsteckfilter von WAGNER sind aus rostfreiem Stahl und gibt es in verschiedenen Maschenweiten, je nach Einsatzgebiet.



### Einsteckfilter rot (10 Stk.) extra fein

Art. WAG-0097022 € inkl. MwSt. € ohne MwSt. **29,75** **25,-**

### Einsteckfilter gelb (10 Stk.) fein

Art. WAG-0097023 € inkl. MwSt. € ohne MwSt. **29,75** **25,-**

## SCHNEIDER Farbspritzpistole FSP-FP-HTE2

**Die Revolution bei Farbspritzpistolen:** Extrem hoher Materialauftrag von bis zu 93,8 % bedeutet weniger Lackverlust und geringere Entsorgungskosten. Besonders geeignet für große Flächen. Feinste Zerstäubung auch bei hochviskosen Materialien. Geeignet für Verarbeitung von wasserlöslichen und lösemittelhaltigen Materialien durch Farbdüse und -nadel aus Edelstahl. Stufenlos einstellbar für Rund- und Breitstrahl. Weitgehend ermüdungsfreies Arbeiten durch geringes Gewicht. Düsen-Ø 1,5 mm. Serienmäßig mit Wechselbecher-System (1 Adapter + 3 Wechselbecher). Dabei kann der Farbbehälter - ohne entleert zu werden - schnell getauscht werden. Somit können verschiedene Farben ohne großen Aufwand zum Einsatz kommen. Der Wechselbecher kann gleichzeitig als Aufbewahrungsbehälter für nicht verbrauchte Farbe verwendet werden.

Art. SD030305 € inkl. MwSt. € ohne MwSt. **178,50** **150,-**

### Ersatzbecher 5 Stück

Art. SB030413 € inkl. MwSt. € ohne MwSt. **16,54** **13,90**

### Lieferumfang

- 3 Wechselbecher 0,6 l
- 3 Deckel • 3 Verschlussstopfen

### Technische Daten

- Luftbedarf 200 - 300 l/min
- Arbeitsdruck 2-3 bar
- Gewicht 0,54 kg





## ■ Elcon Plattensäge ADVANCE<sup>2</sup>Quadra

blickt auf über **60 Jahre Erfahrung** zurück. Seit 1948 beschäftigt sich ELCON mit der Produktion von Sägemaschinen. ELCON gilt heute als einer der **führenden Hersteller** im Bereich **innovatives Aufteilen** von Plattenwerkstoffen.

Die vollautomatische **ADVANCE<sup>2</sup>QUADRA**, mit patentierter Aufteiltechnik, ist das neuste Beispiel aus dem Hause ELCON. Dieses Modell ist einzigartig in der Welt und verbindet **präzise und zeitsparende Plattenaufteilung** mit einfachster Bedienung und Handhabung.



1



Video auf  
mima.de



### Technische Daten

- Schnitthöhe vertikal 0 - 2.150 mm, horizontal 50 - 2.000 mm
- Schnittlänge 5.300 mm (optional 4.300 oder 6.300 mm)
- Schnitttiefe 80 mm (mit Klemmen: 55 mm)
- Sägeblattaustritt hinter der Platte ca. 15 mm
- Sägeblatt Durchmesser 303 mm, Bohrung 30 mm, Z=60 Hohl-Dachzahn
- Umdrehung Sägeblatt 5.000 U/min
- Motor 4 kW (optional 5,5 kW)
- Benötigter Luftdruck 6 bar
- Materialauflagerollen 25 Rollen, kugelgelagert + 2 Auf- bzw. Abführrollen
- Mittelaufgabe 3 Auflageelemente für 3 m Auflage, pneumatisch ausklappend
- Vorschubgeschwindigkeit 0 - 20 m/min
- Absaugstutzen 100 mm für das Sägeaggregat und 120 mm für die hinteren Absaugkanäle

### Vollautomatisches Aufteilen heißt:

- Keine Zwischenabnahme; kein Wiederaufbringen von Streifenmaterial
- Kein Drehen von Streifen oder Kassetten



2



3



4



5



6

**1** Die **ADVANCE Klemmzangen** heben bis zu 150 kg schwere Platten (bei 3 Klemmzangen bis zu 225 kg schwere Platten). Auch Plattenpakete können geklemmt und angehoben werden. Die max. Materialstärke beträgt 55 mm in den Klemmzangen.

**2** Über das große **Touch Screen Bedienfeld** wird das Plattenmaß, das Besäummaß, die Anzahl und die Maße der einzelnen Werkstücke eingegeben. Danach wird die geklemmte Platte über betätigen der Start-Taste komplett aufgeteilt. Eine Anbindung an die Schnittoptimierungssoftware ARDIS ist möglich.

**3** Der **Quadra Schieber** positioniert das Streifenmaterial für die vertikalen Sägeschnitte.

**4** Der **Sägebaum** verfährt automatisch zur angewählten Schnittstelle und rastet dort automatisch ein.

**5** Ein **Plattenklemmer** im Bereich der Auslaufzone fixiert den Streifen beim Vertikalschnitt.

**6** Der **Sägekopf** schwenkt automatisch

Fordern Sie das  
**Detailprospekt an!**  
Tel. 07565/94090



## ■ Elcon Plattensäge Advance 215

### Die neue Art eine Platte aufzuteilen!

Im Gegensatz zu herkömmlichen Plattensägen, arbeiten Sie mit der Advance-Baureihe von unten nach oben. Die Platte wird geklemmt, angehoben, unten besäumt und dann wieder auf den Rollen abgesetzt. Da die Platte nach wie vor geklemmt ist, drückt der obere Plattenabschnitt nun beim Aufteilen der Platte nicht auf das Sägeblatt. Ist der untere Streifen abgeschnitten, wird er sofort in Kassetten aufgeteilt, während der obere Plattenabschnitt weiterhin durch die Advance-Klemmen gehalten wird. Die Vorteile bei dieser Art der Bearbeitung sind, dass die Platte bequem durch nur eine Person aufgeteilt werden kann. Die Platte muss nicht gekeilt werden und ein Zwischenlagern der Platten vor dem Vertikalschnitt entfällt ebenfalls.



Video auf [mima.de](http://mima.de)

Gerne erstellen wir Ihnen ein unverbindliches Angebot!

#### Technische Daten

- Schnitthöhe vertikal 0 - 2.150 mm, horizontal 50 - 2.000 mm (mit Klemmen 400 - 2.050 mm)
- Schnittlänge 4.300 mm (optional 5.300 oder 6.300 mm)
- Schnitttiefe 80 mm (mit Klemmen: 55 mm)
- Sägeblattaustritt hinter der Platte ca. 15 mm
- Sägeblatt Durchmesser 303 mm, Bohrung 30 mm, Z=60 Hohl-Dachzahn
- Umdrehung Sägeblatt 5.000 U/min • Motor 4 kW (optional 5,5 kW)
- Benötigter Luftdruck 6 bar
- Materialauflagerollen 20 Rollen, kugelgelagert + 2 Auf- bzw. Abführrollen
- Mittelaufgabe 2 Auflageelemente für 3 m Auflage, manuell ausklappend
- Maßauslesung für horizontale Sägeschnitte
  - über elektronische Digitalanzeige mit Nullung (zum Streifenschneiden von oben nach unten) - über Skala von 0 - 2.100 mm
  - über Streifenschneidanschlag von 75 - 730 mm
- Maßauslesung für vertikale Sägeschnitte
  - über elektronische Digitalanzeige - über Skala von 0 - 1.300 mm
- Absaugstutzen 100 mm für das Sägeaggregat und 120 mm für die hinteren Absaugkanäle

### Aufteilen der Platten



Mit den Klemmen wird die Platte angehoben ...



... unten besäumt ...



... aufgeteilt ...



... und in Kassetten aufgeteilt. Die Hauptplatte wird nach wie vor von den Klemmen gehalten.

### Klemmen



Die Advance Klemmen heben bis zu 150 kg schwere Platten (bei 3 Klemmen bis zu 225 kg). Dadurch können mehrere Platten gleichzeitig (Pakete) geklemmt und bearbeitet werden. Die max. Materialstärke in den Klemmen beträgt 55 mm.

### Digitale Maßablesung



Die Advance Maschine ist mit je einer Digitalanzeige für die horizontalen und vertikalen Schnitte ausgestattet.

### Vorritzsystem



In dem Eintauchhebel befindet sich ein Schalter, der das Sägeblatt in der Eintauchtiefe begrenzt. So kann bereits serienmäßig mit dem Hauptsägeblatt im rückwärtigen Schnitt eine beschichtete Platte vorgeritzt werden. Optional ist ein separates Vorritzsägeaggregat lieferbar.



## ■ ELCON Plattensäge Typ D 155/185/215

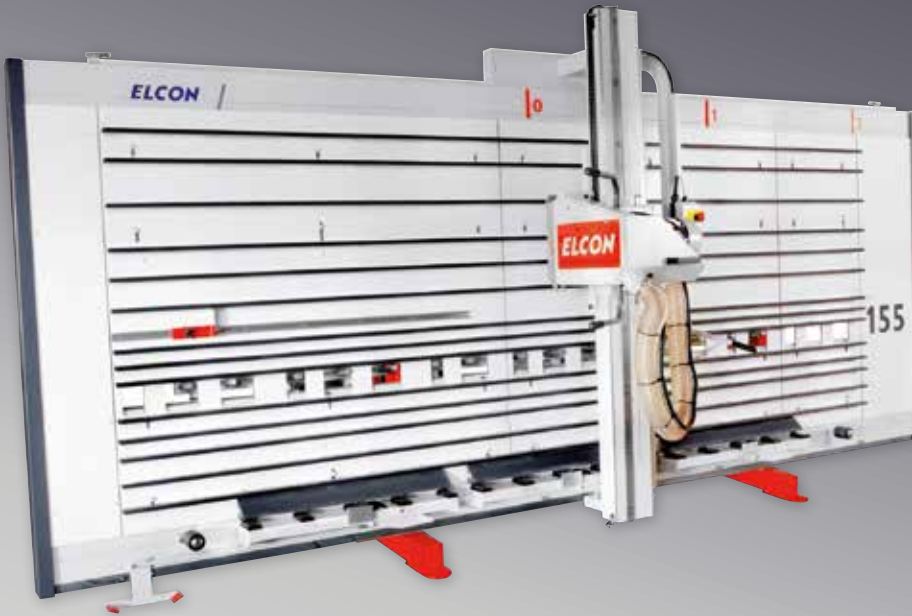

Diese speziell für den Handwerker entwickelte Maschinenbaureihe zeichnet sich aus durch:

- Leichte Bedienbarkeit
- Sinnvolles Zubehör
- Hohe Präzision
- niedrigen Preis

### Technische Daten

- Max. Schnittlängen: (Modellabhängig) 3.300 mm, 4.300 mm, 5.300 mm
- Max. Schnitthöhe, vertikal: (Modellabhängig) 1.550 mm, 1.850 mm, 2.150 mm
- Sägeblattdurchmesser: 250 mm
- Bohrung Sägeblatt: 30 mm
- Maßauslesung der Sägeschnitte: Über Skala
- Motor (S 6): 4 kW / 5,5 PS 400 V/50Hz.
- Drehzahl Sägeblatt: 5.100 U/min.
- Absaugstutzendurchmesser: 100 & 80 mm

ab  
**15.339,10** | **12.890,-**  
 € inkl. MwSt. | € ohne MwSt.



Die stabile **Materialauflage** gewährleistet einen festen Stand des Werkstückes. Mittels Fußpedal lassen sich die im Abstand von einem Meter angebrachten Transportrollen anheben. Zusätzlich befindet sich links und rechts je eine Auf- bzw. Abführrolle.



Klappbarer **Anschlag** für vertikale Sägeschnitte, über Skala ablesbar.



**Pneumatisch ausweichender Lattenrost.** Auf Wunsch mit integriertem Kompressor (es wird somit kein Luftdruckanschluss benötigt). Der automatisch ausweichende Lattenrost verhindert, dass beim Horizontalschnitt in die Rückwandleisten gesägt werden kann.



**Vorritzen:** Durch einen Anschlag kann die Eintauchtiefe des Sägeblattes so eingestellt werden, dass das Hauptsägeblatt nur 1 bis 2 mm in das Material eintaucht. Im Gleichlauf kann die Platte nun vorgeritzt werden. Hierdurch werden aussrissfreie Sägeschnitte erzielt. Das System kann auch zum Nuten verwendet werden.



Das Foto zeigt die **Bedienung unterhalb des Sägeaggregates.**



Ausklappbare **Mittelaufgabe** für Sägeschnitte in Arbeitshöhe mit Endanschlag, der das Verrutschen von Werkstücken beim Horizontalsägeschnitt verhindert.



**Streifenschneidanschlag.** Dieser Anschlag wird auf ein gewünschtes Streifenmaß eingestellt. Ein Kugellager tastet nun die Platte an der Oberkante ab. Nachdem der Sägeschnitt durchgeführt wurde, fährt man auf die nächste Kante und sägt einen Streifen mit gleicher Abmessung.



**Durchtauchtiefe** des Sägeblattes: bis 25 mm (Schnitttiefe 60 mm). Eine Durchtauchtiefe von 25 mm im Vergleich zu 10 mm bedeutet eine Standzeiterhöhung des Sägeblattes von bis zu 100%!



**Seitenansicht!** Extrem geringe Aufstelltiefe des Maschinengestelles. Gestelltiefe: 600 mm



**Maschinenansicht** von hinten. Ein oberes und ein unteres Trägermodul (komplett geschlossenes Stahlrohr mit der Abmessung 600 x 100 mm) garantieren absolute Steifheit und Stabilität. Bis zur Schnittlänge von 4.300 mm wird das Gestell mit 2 Füßen, bei 5.300 mm mit 3 Füßen geliefert!



## concept 350

### Das neue Sägekonzept

Mit der neuen Concept 350 benötigen Sie keine Formatkreissäge mehr!  
Das Werkstück liegt auf der Maschine auf und wird mit einem Druckbalken exakt positioniert. Das von 90-45° schwenkbare Sägeaggregat ist präzise geführt und schneidet Ihr Werkstück mit gleichbleibenden Vorschubgeschwindigkeit von 0-40 m/min. Dies garantiert beste Schnittergebnisse.

Der standardmäßige Queranschlag ermöglicht schnelles Ablängen und rationelles Arbeiten – und das bei deutlicher Platzersparnis gegenüber jeder Formatkreissäge!

**Lassen Sie sich dieses neue  
Maschinenkonzept vorführen.**





ab  
**27.560,04** | **23.160,-**  
 € inkl. MwSt. | € ohne MwSt.

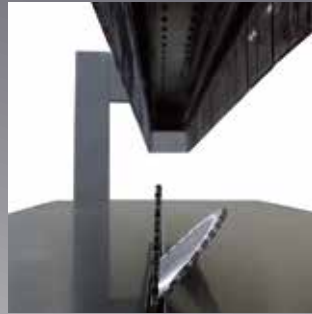

selbsterklärendes  
Bedienterminal

Ablänganschlag

Das Sägeaggregat ist von  
90-45° schwenkbar. Schnitt-  
höhe max. 105 mm

positioniergesteuerter  
Parallelanschlag

optionaler  
Schnittlinienlaser

massiver Maschinenständer  
für dauerhafte Präzision



Anwendungs-Video unter  
[www.miller-maschinen.de](http://www.miller-maschinen.de)





# **FORMAT** kappa automatic 60/80/100

## Produktivität neu definiert

Plattenaufteilsägen stehen an erster Stelle im Produktionsablauf. Die Format-4 Plattenaufteilsägen kappa automatic garantieren kürzeste Schnittzyklen kombiniert mit perfekten Schnittergebnissen. Höchste Prozesssicherheit garantiert das modular aufgebaute Schnittoptimierungsprogramm mit Barcode-Etikettierung für die Weiterverarbeitung. Mehrausstattungsoptionen bieten kundenspezifische Anpassung an individuelle Arbeitsprozesse.



- Ausrissfreie, präzise Schnittqualität
- Einfachste Bedienung
- Kürzeste Schnittzyklen
- Höchste Wiederholgenauigkeit
- Perfekte Prozesssicherheit
- Sicherer Produktionsfluss
- Flexibilität

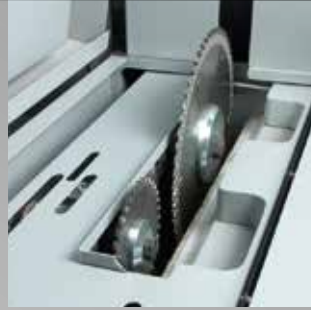

Sägewagen mit Haupt- und Vorritzaggregat

Hochpräziser Sägewagenantrieb

Perfekte Schnitt-  
ergebnisse - neue  
Schnitttrichtung

Ergonomischeres  
Bedienpult mit  
24" Monitor

Höchstmögliche  
Wiederholgenauigkeit

Auf Wunsch  
Furnieranschläge



kappa automatic 80



kappa automatic 60

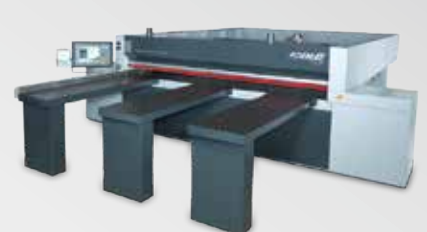

kappa automatic classic

# **FORMAT** c-express 920 classic

## Komplettbearbeitung im Korpusbau auf nur 3,4 m<sup>2</sup>

Das Format-4 CNC Bohr- und Fräszentrum c-express 920 classic erledigt alle wiederkehrenden Bohr- und einfache Fräsarbeiten wirtschaftlich und präzise in Bestzeit. Speziell für kleine Werkstätten entwickelt, bietet die c-express 920 classic ein sensationelles Preis-Leistungs-Verhältnis. Die kompromisslose Neuentwicklung aus dem Hause Felder setzt auf gewinnbringende CNC-Produktivität. Wiederkehrende Bohrbilder werden Werkstück für Werkstück und Auftrag für Auftrag auf Knopfdruck abgerufen und wiederverwendet. Damit wird CNC-gesteuerte Korpusfertigung zum Gewinnbringer in jeder Tischlerei unabhängig von den Platzressourcen.

- Kompakte CNC-Bearbeitung auf nur 3,4 m<sup>2</sup>
- Hochpräziser 15-Spindel-Bohrkopf für höchste Flexibilität
- Serienmäßige Nutsäge für die Bearbeitung von Rückwänden oder Konstruktionsverbindungen
- Stetiger Nullpunkt durch liegende Bearbeitung der Werkstücke
- Höchste Maßpräzision durch modernste Laser-Messtechnik
- Einfache Programmierung ohne Berücksichtigung der Werkstückdicke





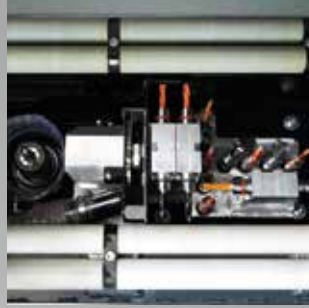

CNC Bohr-  
und Fräskopf

Einfachste  
Programmierung  
und Bedienung

Fräsen von  
Ausschnitten, Taschen,  
Nuten und Fälzen

Werkstückbreiten  
von 70-180 mm

Werkstücktransport

Frei positionierbares  
Handterminal



Alle Info's im  
FORMAT-4-Gesamtkatalog  
**Einfach anfordern!**

# FORMAT profit H08

## Effizienz auf kleinstem Raum

Die profit H08 von Format-4 ist das CNC-Bearbeitungszentrum für professionelle Nestinganwendungen bei geringem Platzbedarf. Speziell für die universelle Anwendung entwickelt, überzeugt das gewinnbringende Multitalent mit höchster Präzision und beeindruckender Produktivität bei der Bearbeitung verschiedenster Materialien.



Hochleistungs-Frässpindel mit HSK-F63-Werkzeugaufnahme



8- oder 10-fach Werkzeugwechsler



Bohrkopf DH 8 mit 8 vertikalen Spindeln - oder Bohrkopf DH 12 mit 12 vertikalen Spindeln



Kantenbearbeitung



Gravieren



Alle Info's im  
FORMAT-4-Gesamtkatalog  
Einfach anfordern!



# FORMAT<sup>®</sup> profit H10

## Produktivität im Einmannbetrieb

Das Plattenzuschnitt-, Bohr- und Fräszentrum profit H10 ermöglicht eine völlig neue Art der Effizienz in der Einmann-Produktion. In nur einem Arbeitsgang erledigt das CNC - Bearbeitungszentrum Zuschnitt, Bohrung und Nesting bei garantiert maximaler Werkstoffausbeute und geringstem Verschnitt. Die hochpräzisen Schnittkanten sind ohne Nachbearbeitung sofort weiterverarbeitbar.

- Perfektes Nesting mit dem Format-4 Matrixtisch
- Automatisches Werkzeuglängen-Mess-System
- Fräsen und Bohren in jeder beliebigen Form
- Arbeitsfeldgrößen:
  - 1560 x 3720 mm / 1860 x 3720 mm
  - 2160 x 3120 mm / 2160 x 4300 mm



Zuschnitt, Bohren und Fräsen, jede beliebige Form in nur einem Arbeitsgang!



Entladeeinheit, Abschieben der fertigen Werkstücke und Reinigung des Arbeitstisches



Etikettierbildschirm mit Werkstückzuordnung



Etikettieren für die automatisierte Weiterbearbeitung



Basismodell

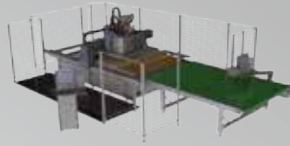

... mit Entladestation

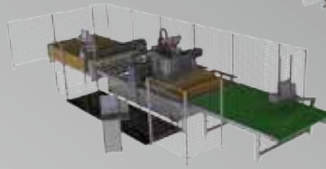

... mit Be- und Entladestation

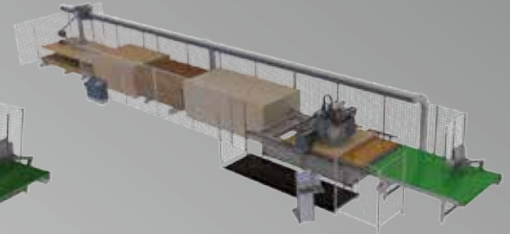

... in Kombination mit Plattenlager



Lineare Werkzeugwechsler  
für schnellen Werkzeug-  
wechsel und minimierten  
Druckluftverbrauch



Alle Info's im  
FORMAT-4-Gesamtkatalog  
Einfach anfordern!

# **FORMAT** profit H200/H300

## Gewinnbringendes Multitalent für alle Fälle

Gängige Standardprodukte oder individuell gestaltete Unikate, die universellen Format-4 CNC-Bearbeitungszentren profit H200 und H300 fertigen Einzelstücke und Großserien mit höchster Effizienz und sind ab dem ersten Einsatztag echte Gewinnbringer. Das speziell für die Türen- und Treppenfertigung optimierte profit-Bearbeitungszentrum mit dem größeren Arbeitsfeld bietet ausreichend Platz für produktivitätsmaximierende Pendelbelegung.







Alle Info's im  
FORMAT-4-Gesamtkatalog  
Einfach anfordern!

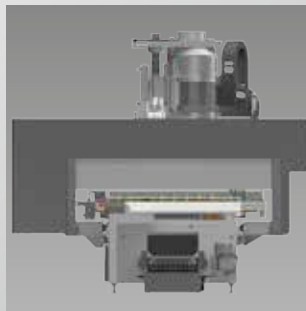
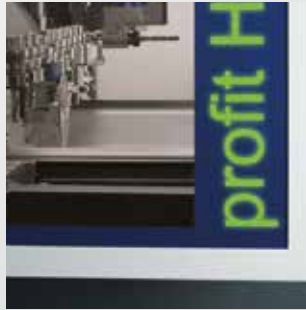

Schlauchloses Zweikreis-  
Saugersystem

Automatische  
Zentralschmierung

Statusvisualisierung  
durch wechselnde  
Beleuchtungsfarbe

Bearbeitungsvielfalt  
ohne Grenzen

Massivste Portalbauweise  
inklusive Gantry-Antrieb

Gesteuerte  
Absaughaube

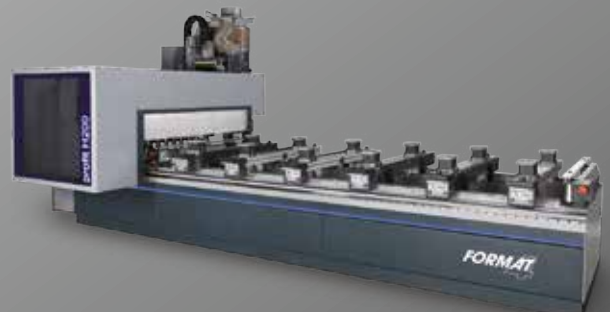
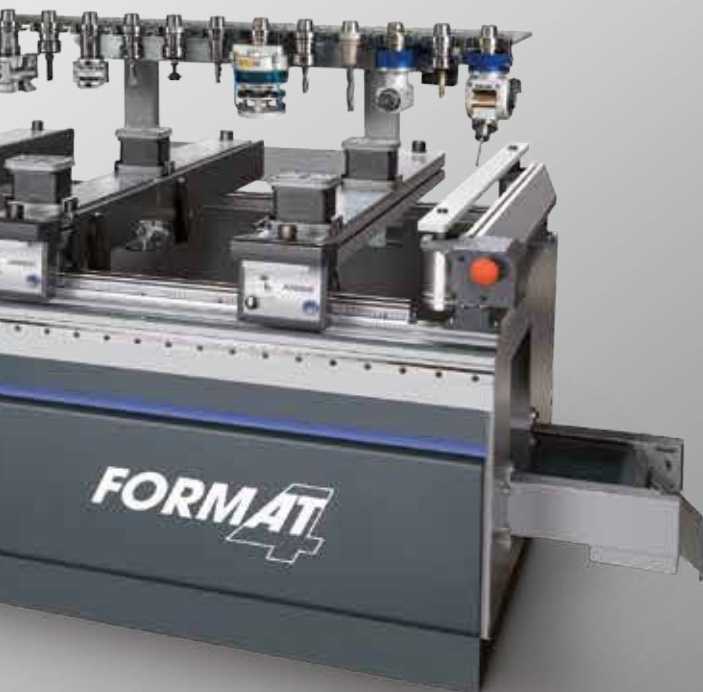

profit H200

**FORMAT** profit H350

## Eine Maschine, fünf Achsen, unendliche Kreativität

Im neuen, komplett überarbeiteten Design vermitteln die profit CNC-Bearbeitungszentren von Format-4 auf den ersten Blick Dynamik, Kraft und modernste High-End Technologie. Mit den Alles-aus-einer-Hand-Lösungen von Format-4 erhält der Kunde ein perfekt abgestimmtes Komplettpaket für höchste Ansprüche. Modernste CNC 5-Achs-Technologie garantiert grenzenlose Kreativität und reduziert gleichzeitig die Anschaffungs- und Folgekosten für Spezialaggregate und Werkzeuge auf ein Minimum.





Schlauchloses  
Zweikreis-Saugersystem

5 Achsen -  
keine Einschränkungen

Statusvisualisierung  
durch wechselnde  
Beleuchtungsfarbe

Bearbeitungsvielfalt  
ohne Grenzen

Alle Info's im  
FORMAT-4-Gesamtkatalog  
Einfach anfordern!





**FORMAT** profit H500

## Überzeugend in allen Bereichen

Im universellen Handwerksbetrieb gewinnt die individuelle Bearbeitung unterschiedlichster Materialien immer mehr an Bedeutung. Individuelle Werkstückgestaltung und vollautomatische Fertigung bei geringem Investitionsvolumen – Format-4 macht mit der profit H500 die Zukunft der Komponentenfertigung leistbar. Die leistungsstarke 5-Achs-Frässpindel ermöglicht materialunabhängig exzellente Ergebnisse in jedem Winkel. Zusammen mit 18 einzeln abrufbaren Bohrspindeln und dem integrierten Nutsägeaggregat verfügt die profit H500 über grenzenlose Bearbeitungsvielfalt und realisiert kürzeste Produktionszyklen.





Alle Info's im  
FORMAT-4-Gesamtkatalog  
Einfach anfordern!



Schlauchloses Zweikreis-  
Saugersystem

5 Achsen -  
keine Einschränkungen

Statusvisualisierung  
durch wechselnde  
Beleuchtungsfarbe

Bearbeitungsvielfalt  
ohne Grenzen

Automatische  
Konsolen- und  
Saugerpositionierung

Aggregatträger mit  
zwei Z-Achsen



# **FORMAT** tempora 60.08 / 60.12

## Ihre Zeitersparnis ist unsere Motivation

Zeit, die wohl wichtigste Ressource im modernen Tischlerbetrieb, stand bei der Entwicklung des tempora-Maschinenkonzeptes im Fokus. Kantenbearbeitung muss so schnell, einfach und effizient wie möglich sein. Um dies zu erreichen, vereinen die tempora Modelle die Kernkompetenzen Geschwindigkeit, Produktivität, Flexibilität und Bedienkomfort in einem überzeugenden Gesamtpaket.



Alle Info's im  
FORMAT-4-Gesamtkatalog  
**Einfach anfordern!**





Fügeaggregat mit separat steuerbaren Diamantfräsern

Steuerungseinheit mit 10,4"-Touch-Farbbildschirm

Zweimotoriges Doppelleckenrundungsaggregat

Kurze Aufheizzeit, werkzeugloses Schnellwechselsystem

Präzisions-Schnitte für jede Anwendung

Airmotion Heißluftaggregat



tempora 60.08 x-motion plus



tempora 60.12 x-motion plus  
tempora 60.12 e-motion

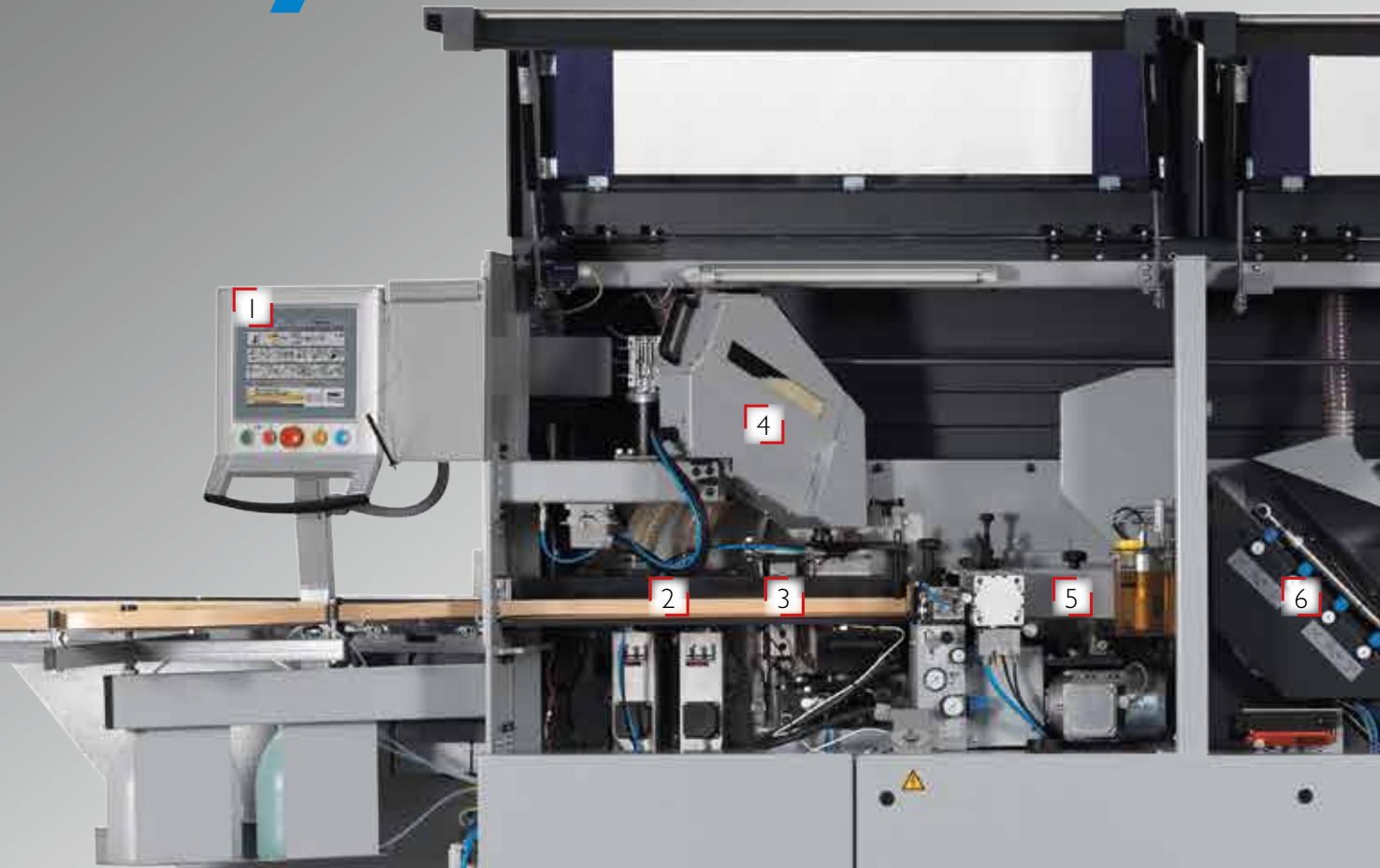

**1** Steuerungseinheit mit 10,4"-Touch-Farbbildschirm



**2** Fügeaggregat mit Diamantfräsern



**3** Kantenzuführung für Rollen- und Streifenmagazin sowie Schlagschere



**5** Anpresseinheit mit einer Druckrolle und 2 konischen Nachpressrollen



**6** Kappsägeaggregat mit 2 unabhängigen Sägeeinheiten



**7** Multifunktions-Fräsggregat

Die jeweilige Maschinenausstattung entnehmen Sie bitte der aktuellen Preisliste!





**4** Leimaggregate mit optionalem Vorschmelzer



**0** Option: Airmotion (an der Rückseite der Maschine)



**0** Option: Nutsägeaggregat (in Übersicht nicht abgebildet)



**8** Eckenrundungsaggregat (Option: 2 mot. Eckenrundungsaggregat)

## FINISHAGGREGATE



**+** Radien-zieh-klingen-aggregat



**+** Flächen-zieh-klingen-aggregat



**+** Polier-aggregat



# FELDER® G 360

## Formatierung ist uns mehr wert

Die G 360 überzeugt in der Kompaktklasse vor allem mit ihrem tausendfach bewährten Fügeaggregat: Zwei unabhängige Hochfrequenzmotoren mit einer Drehzahl von 12.000 U/min und ausgestattet mit Diamantfräsern ermöglichen eine nie dagewesene Kantenbearbeitungsqualität. Ausrissfreie Leimfugen in Industriequalität werden mit der G 360 zum neuen Standard.

ab **17.790,50**  
€ inkl. MwSt.

ab **14.950,00**  
€ ohne MwSt.



G 360

Alle Info's im  
FELDER-Gesamtkatalog  
Einfach anfordern!

Die jeweilige Maschinenausstattung entnehmen Sie bitte der aktuellen Preisliste!

**FELDER**  
Highlight



Bedienpult mit  
LCD-Anzeige



Fügeaggregat  
auf kleinstem  
Standmaß



„Quick-Set“-  
System



2 Freiplätze für  
Finishaggregate

Individuelle Finish-  
Ausstattung nach  
Kundenwunsch

# FELDER® G 480

## Ihre individuellen Ansprüche stehen für uns an erster Stelle

Ein weiteres Highlight ist das serienmäßig verbaute Felder „Quick-Set“-System, welches nach wie vor die präziseste und schnellste Form des manuellen Kantenwechsels ohne jegliche Nachjustierung ermöglicht. Auch hinsichtlich Ihrer Flexibilität müssen Sie mit den zwei Freiplätzen für Finish-Aggregate keine Kompromisse eingehen! Wahlweise mit Radiusziehklinge, Flächenziehklinge oder Polieraggregat bestückt, ist ein perfektes Finish bei jeder Herausforderung garantiert.

ab **28.024,50** € inkl. MwSt.  
ab **23.550,00** € ohne MwSt.



G 480



„Quick-Set“  
Qualität und  
Präzision aus  
Österreich



Die jeweilige Maschinenausstattung entnehmen Sie bitte der aktuellen Preisliste!

Alle Informationen direkt auf Ihrem Handy. Einfach QR-Code scannen und mehr über die G 480 erfahren.



**FELDER**  
Highlight



Bedienpult mit  
LCD-Anzeige



Quick-Set-  
System



Fügeaggregat &  
Eckenrundungs-  
aggregat



Kappsägeaggregat  
eine Wahl nach  
Wunsch



2 Freiplätze für  
Finishaggregate

Individuelle Finish-  
ausstattung nach  
Kundenbelieben



# G 660 / G 670 / G 680

## Ihre Kantenanleimmaschinen für effizientes Zeitmanagement

G 660, G 670 und G 680 – die drei Kantenanleimmaschinen für effizientes Zeitmanagement bieten perfekte Arbeitsergebnisse in der Verarbeitung von unterschiedlichsten Rollen- und Streifenmaterialien bis 6 mm (optional 8 mm) Kantenstärke. Schnellste Rüstzeiten und einfachste Wiederholgenauigkeit beim Materialwechsel garantiert das Felder „Quick-Set“-System, das spart Zeit und minimiert Fehlerquellen.

Das Topmodell der G-Serie ist die G 680. Werkstücke in einem Arbeitsschritt – die hochwertig verarbeitete Maschine verfügt neben der Basisausstattung über ein Füge- und ein Eckenrundungsaggregat und erfüllt so die höchsten Ansprüche anspruchsvoller Anwender.



G 660



G 670



„Quick-Set“  
Qualität und  
Präzision aus  
Österreich



Die jeweilige Maschinenausstattung entnehmen Sie bitte der aktuellen Preisliste!



Fügeaggregat für saubere und exakte Kanten



Multifunktionsfräsaggregat, das Allround-Talent



„Quick-Set“-System



Eckenrundungsaggregat



3 Freiplätze für Finishaggregate

Individuelle Finishausstattung nach Kundenwunsch





G 680



Alle Info's im  
FELDER-Gesamtkatalog  
Einfach anfordern!

Alle Informationen direkt auf Ihrem Handy.  
Einfach QR-Code scannen und mehr  
über die G 660/670/680 erfahren.



Bedienpult mit  
LCD-Anzeige



# FELDER® G 220

## Starten Sie in die Kantenbearbeitung

Schnelle Einsatzbereitschaft durch extrem kurze Aufwärmzeiten und die einfache Anpassung an Werkstück- und Kantendicke – Die Felder G 220 überzeugt in Ihrer Klasse mit bemerkenswerten Detaillösungen und bewährten Systemkomponenten. Durch ihre robuste Kompakt-Bauweise und dem durchdachten Maschinenkonzept ist die Kantenanleimmaschine auch in kleinen Werkstätten uneingeschränkt einsetzbar.



Alle Info's im  
FELDER-Gesamtkatalog  
Einfach anfordern!

G 220

*Die jeweilige Maschinenausstattung entnehmen Sie bitte der aktuellen Preisliste!*

**FELDER**  
Highlight



Bedienpult mit  
LCD-Anzeige

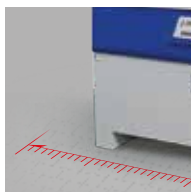

Kompakte  
Aufstellmaße

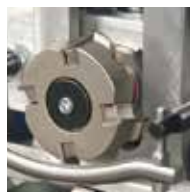

Multifunktions-  
fräsaggregat

**FELDER**

G 320 / G 330

## Wenn Sie keinen Platz zu verschwenden haben

Steigende Qualitätsansprüche in der Kompaktklasse der Kantenanleimmaschinen verlangen nach hochwertigen Komplettlösungen auf kleinstem Raum.



G 330

ab **11.483,50**  
€ inkl. MwSt.

ab **9.650,00**  
€ ohne MwSt.

G 320



G 320

Die jeweilige Maschinenausstattung entnehmen Sie bitte der aktuellen Preisliste!

**FELDER**  
Highlight



Bedienpult mit  
LCD-Anzeige



„Quick-Set“-  
System



Kompakte  
Aufstellmaße



1 Freiplatz für  
Finishaggregate

Individuelle Finish-  
ausstattung nach  
Kundenwunsch





# finish 1350 classic / classic gloss finish 1302 / finish 1102

## Für Ergebnisse, die begeistern

Format-4 Breitbandschleifmaschinen zeichnen sich durch solide Konstruktion, modernste Maschinenteknik und maximale Produktivität aus. Sie haben die Wahl: 1.100 mm oder 1.300 mm Arbeitsbreite, verschiedene Schleifaggregate und Aggregatkombinationen und vieles mehr. Mit Premium-Qualität, absoluter Präzision und höchstem Bedienkomfort ist ein gigantisches Finish bei allen Herausforderungen garantiert.



finish 1102



finish 1302



finish 1350 classic gloss

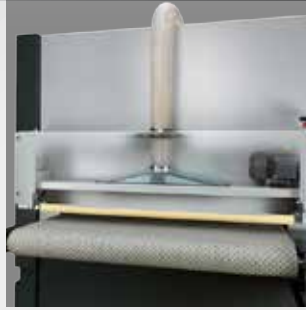

Bürsteinrichtung

stufenlose Vorschub-  
geschwindigkeit  
2,8–20 m/min

Querschlifffaggregat  
für glänzende  
Ergebnisse

Tischverlängerungen



Alle Info's im  
FORMAT-4-Gesamtkatalog  
Einfach anfordern!



# FW 950 classic / 1102 classic

## Professionelle Oberflächenbearbeitung zum Top-Preis

Standards wie die elektronisch gesteuerte Bandlaufkontrolle, die Handschutz- sowie Werkstück-Überdickensicherung, der kraftvolle Motor, mechanisch federnde Druckrollen und die absolut schwingungsfreie Kraftübertragung auf die Schleifaggregate garantieren höchste Zuverlässigkeit und eine exzellente Schleifbildqualität.

ab **15.464,05** € inkl. MwSt. | ab **12.995,00** € ohne MwSt.

FW 950 classic



FW 950 classic



FW 1102 classic

**FELDER**  
Highlight



Bedienpult mit LCD-Anzeige



Kompakte Aufstellmaße



# MILLER

## Maschinen für die Holzverarbeitung sind unsere Leidenschaft

Seit 1975 ist der Name Miller mit Maschinen und Werkzeuge für die Holzbearbeitung verbunden. Unsere Partner sind namhafte Hersteller wie die Felder-Gruppe, Elcon, Spänex oder Untha.

Bei der Auswahl unseres Maschinensortiments legen wir nicht nur Wert auf die Qualität der Produkte, sondern auch auf Punkte wie Ersatzteilversorgung und Service-Qualität.

In unseren Ausstellungsräumen stehen auf über 2.500 qm Fläche die Maschinen aus unserem Verkaufssortiment zur Vorführung bereit. Bei einer ersten Bedarfsanalyse grenzen wir die zwischenzeitlich riesige Auswahl auf die für Sie interessanten Produkte ein. Danach finden wir garantiert die ideale Lösung für Ihre Anwendung.



## Finanzierung

Zu einer umfassenden Beratung gehört heute auch das Aufzeigen der Finanzierungsmöglichkeiten. Mit unseren Finanzpartnern können wir Ihnen sehr attraktive Leasing- oder Mietkaufangebote anbieten.



## Der große Tag! Die Auslieferung Ihrer neuen Maschine



Unsere Mitarbeiter in der Auslieferung haben langjährige Erfahrung. Ihre Holzbearbeitungsmaschine wird auf Wunsch durch unsere Service-Mitarbeiter bei Ihnen vor Ort aufgestellt. Schwierige Transporte, z.B. durch schmale Türen, in den Keller oder ins Obergeschoss, werden von uns ebenfalls gerne auf Wunsch fachgerecht ausgeführt. Hier haben wir schon oft „Unmögliches“ möglich gemacht.

## Das Miller-Service-Team

Unsere Maschinen entsprechen höchsten Qualitätsstandards. Damit Sie Ihre Maschine mit Freude über Jahrzehnte nutzen können, bieten wir Ihnen Service- und Wartungen durch unsere werksgeschulten Service-Techniker an. Wir sind nicht nur Ansprechpartner bei Standardmaschinen, sondern bieten Ihnen unseren Service auch bei CNC-Bearbeitungszentren und Kantenanleimmaschinen.



# FORMAT kappa 550 e-motion

## Das Spitzenmodell für maximale Leistung und maximale Produktivität

Die erste Wahl bei Formatkreissägen: Die kappa 550 beeindruckt in der e-motion Ausstattung unter anderem mit dem elektromotorisch gesteuerten Parallelanschlag, unlimiteden Werkzeugspeicherplätzen und programmierbaren Schnittabfolgen. Am übersichtlichen TFT-Touchscreen steuern Sie alle Arbeitsschritte aus einer zentralen Position. Prämiertes Design, zahlreiche beeindruckende Detaillösungen und ein Bedienkonzept der Extraklasse sorgen für maximale Effizienz und eine deutliche Steigerung der Produktivität in jeder Werkstatt.



design award  
winner



Alle Info's im  
FORMAT-4-Gesamtkatalog  
Einfach anfordern!



Ausleger parken

„X-Roll“-Formatschiebetisch

Sägeblattwechsel ohne  
Werkzeug

Vorritzer parken

- Schnitthöhe 202 mm
- Alu-Formatschiebetisch „X-Roll“ mit Präzisionsführungen
- Schnittlänge 2800–3700 mm
- Werkzeugfach für 5 Sägeblätter
- TFT-Farbbildschirmsteuerung mit Touch-Funktion
- Elektrische Höhenverstellung mit digitaler LED-Anzeige; positionsgesteuert
- Elektrische Winkelverstellung mit digitaler LED-Anzeige (0°–46°); positionsgesteuert
- Unbegrenzte Anzahl von Speicherplätzen für Schnittprogramme
- Unlimitierte Speicherplätze für Werkzeuge
- Gesteuerter Parallelanschlag



kappa 550



kappa 550 x-motion



# **FORMAT** kappa 400 / 400 x-motion

## Bestleistung bis 133 mm Schnitthöhe Überzeugend in allen Bereichen

Auf den ersten Blick spiegeln Format-4-Formatkreissägen das Streben nach Perfektion und den Mut nach neuen Lösungen wider. Unter der dynamisch gestalteten Maschinenhülle verbirgt sich fortschrittliche Technik und vorbildlicher Arbeitskomfort! Das bedeutet für Sie einfache und bequeme Bedienung bei höchster Arbeitssicherheit. Die Format-4 kappa 400 x-motion überzeugt in allen Bereichen. Neben einem stimmigen Preis-Leistungs-Verhältnis besticht die Formatkreissäge unter anderem mit 3-Achs-Steuerung, schwerem Kreissägeaggregat, Formatschiebetisch, Bedienkomfort und Präzision.



kappa 400 x-motion

- Elektrische Höhenverstellung mit digitaler LED-Anzeige
- Elektrische Winkelverstellung mit digitaler LED-Anzeige (0°–45°)

**10 Jahre  
GARANTIE**



„X-Roll“-Formatschiebetisch



Gradraster am Auslegertisch



Positioniersteuerung für  
Parallelanschlag



- Schnitthöhe 133 mm
- Alu-Formatschiebetisch „X-Roll“ mit Präzisionsführungen
- Schnittlänge 2050–3700 mm
- Werkzeugfach für 5 Sägeblätter
- CNC-Triebwerkssteuerung mit LCD-Bildschirm 5,7"
- Steuerung wahlweise mit 3- oder 6-Achs-Steuerung



Alle Info's im  
FORMAT-4-Gesamtkatalog  
Einfach anfordern!

# FELDER® K 940 S

## Premiumqualität zum Bestpreis

Das Topmodell der Felder Formatkreissägen besteht mit modernem Design und überzeugt durch innovative Bedienelemente, langlebige Präzision, extreme Leistungsfähigkeit und höchsten Bedienkomfort. Das großdimensionierte Kreis-sägeaggregat ermöglicht große Blattdurchmesser und maximale Kraftübertragung bei allen drei Drehzahlen. Felder-Systemlösungen, wie die Schwenksegment-führung „Easy-Glide“ und der „X-Roll“-Formatschiebetisch mit 10 Jahren Garantie, garantieren Zuverlässigkeit für viele Jahre.

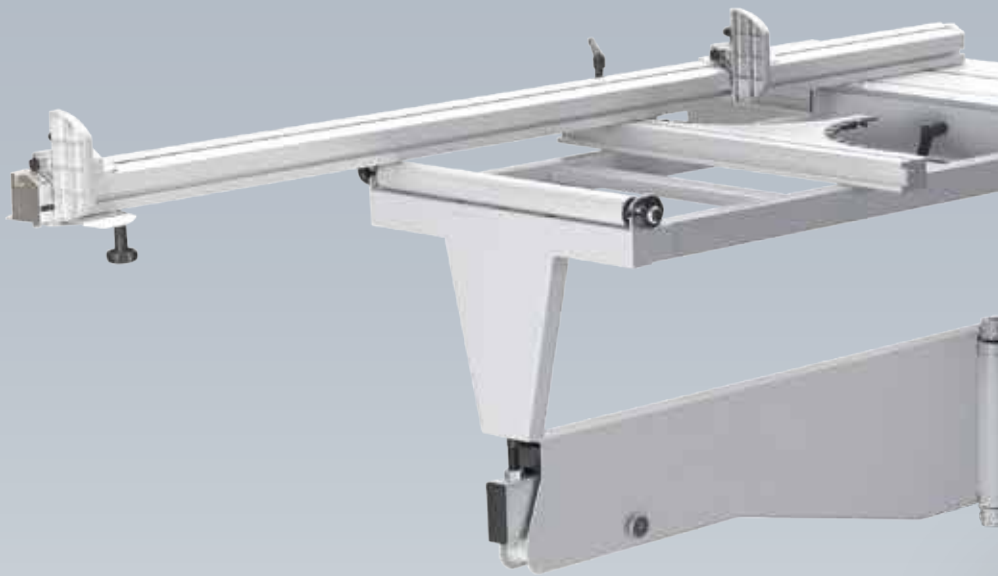

3 Drehzahlen



Digitale Anzeigen



„Easy-Glide“  
Schwenksegment-  
Führungssystem



Sägeblattwechsel  
ohne Werkzeug



Automatic Vorritzer



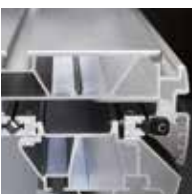

„X-Roll“ Format-  
schiebetisch



Alle Info's im  
FELDER-Gesamtkatalog  
Einfach anfordern!



# K 700 / K 700 S / K 700 Professional

## Eine Klasse für sich!

Die Präzisionskreissäge K 700 und die Bankraumkreissäge K 700 Professional erfüllen gehobene Holzbearbeiter-Ansprüche mit intelligenten Neuerungen und hochwertigen Details. Effizienz und Bedienkomfort bei jeder Herausforderung bieten die individuellen „X-Roll“-Formatschiebe- und Auslegertische und optional der ausschwenkbare Oberschutz, sowie die „Power-Drive“-Kreissägeaggregat Steuerung für zehntelmillimetergenaue Höhen- und Winkelverstellung.



K 700



K 700 Professional



„X-Roll“ Format-  
schiebetisch-  
Führungssystem



Nuten mit  
der Kreissäge



Schaltstelle direkt  
am Schiebetisch



„Easy-Glide“  
Schwenksegment-  
Führungssystem



Digitale Anzeigen



- Kreissägeaggregat mit Schwenksegmentführung „Easy-Glide“
- Kreissägeschwenkung 90°–45°
- Kreissägeblatt-Ø max. 315 mm
- Schnittbreite 800 mm (1250 mm)
- Schnittlänge 2050–2500 mm
- Vorritzsägeaggregat
- Auslegertisch 1100 mm
- Ausleger-Ablänganschlag 2600 mm



„Power-Drive“ K2  
Vollelektronische  
Einstellung



Alle Info's im  
FELDER-Gesamtkatalog  
Einfach anfordern!





# K 500 / K 500 S / K 500 Professional

## Topleistung zum Bestpreis

Die Felder K 500 ist die preiswerte Kreissäge für professionelle Holzbearbeitung. Das schwenkbare Sägeblatt, der präzise Profi-Kreissägeanschlag und der patentierte Alu-Formatschiebetisch „X-Roll“ mit 10 Jahren Werksgarantie sichern Zuverlässigkeit, Stabilität und exzellente Ergebnisse. Mit dem 2050 mm Formatschiebetisch und dem 1100 mm Auslegertisch im Professional-Paket kann sich die K 500 auch mit den „Großen“ messen.

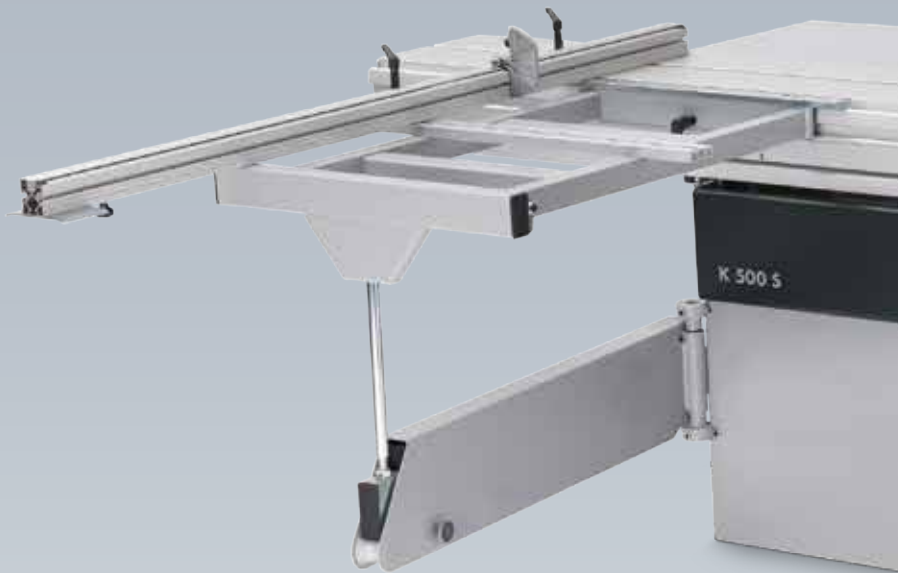

K 500



K 500 Professional



„X-Roll“  
Formatschiebetisch-  
Führungssystem



„Easy-Glide“  
Schwenksegment-  
Führungssystem



Nuten mit der  
Kreissäge



Parallelanschlag  
mit integrierter  
Feineinstellung

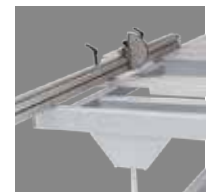

Auslegertisch  
„1100“



Alle Info's im  
FELDER-Gesamtkatalog  
Einfach anfordern!



- Kreissägeschwenkung 90°-45°
- Kreissägeblatt-Ø max. 315 mm
- Schnittbreite 800 mm (1250 mm)
- Schnittlänge 2500-3000 mm
- Vorritzsägeaggregat
- Ausleger-Ablänganschlag 2600 mm



„Power-Drive“ K2  
Vollelektronische  
Einstellung

# FORMAT<sup>®</sup> profil 45 Z / profil 45 M

## Perfektion auf Knopfdruck

Beste österreichische Maschinenbaupräzision mit elegantem Design, Premium-Bedienkomfort und innovativen High-Tech-Lösungen bietet die Schwenkspindel-Tischfräse von Format-4. Stabilität und Höchstleistung bei maximaler Belastung: Der massive, hochpräzise gefertigte Grauguss-Frästisch garantiert ein Maximum an Stabilität und absolut vibrationsfreies Arbeiten bei höchster Belastung. Der 7"-TFT-Monitor im „x-motion“-Steuerungspaket bietet einzigartigen Bedienkomfort der Premiumklasse. Die Touchscreen-Bedieneinheit befindet sich immer auf Augenhöhe und liefert alle wichtigen Informationen auf einen Blick.

- Elektrische Frässpindel-Höhenverstellung
- Elektrische Frässpindel-Winkelverstellung
- Elektrische Fräsanschlagverstellung
- LED-Anzeigen am Bedienpult
- LED-Anzeige am Fräsanschlag
- Untertisch-Späneabsaugung
- Frästischöffnung 320 mm
- Frässpindel-Schnellwechselsystem
- Zapf- und Schlitztisch



profil 45 Z



profil 45 M

„x-motion“ Steuerung  
für „Z“ und „M“ Modelle





**FELDER**

F 900 Z / F 900 M

## Unerreichte Laufruhe

Für Spitzenleistungen in Handwerk und Industrie wurden die Felder-Schwenkspindel-Fräsmaschinen der Serie 900 entwickelt. Im Inneren der eleganten Maschinenkonzeption steckt Maschinenbaupräzision vom Feinsten. Extreme Präzision, höchste Bedienfreundlichkeit und perfekte Verarbeitung machen Felder-Holzbearbeitungsmaschinen zu den meistgekauften, weltweit. Die hochwertige Formatschiebetisch-Führungstechnologie „X-Roll“ mit 10 Jahren Felder-Garantie bietet eine unerreichte Laufruhe und ist absolut wartungsfrei. Die x-förmig angeordneten Laufrollen bewegen sich reibungslos auf gehärteten Führungsflächen.

- Elektrische Frässpindel-Höhenverstellung
- Elektrische Frässpindel-Winkelverstellung
- Fräse schwenkbar 90°–45°
- Frässpindel-Schnellwechselsystem
- Fräsanschlag „240“ für Werkzeug-Ø max. 230 mm
- Fräsanschlag-Multi-Einstellsystem
- Frästischöffnung 320 mm
- Untertisch-Späneabsaugung
- Zapf- und Schlitztisch



F 900 M



F 900 Z

**FELDER**  
 Highlight

 „Easy-Glide“  
 Schwenksegment-  
 Führungssystem

 Frässpindel-  
 Schnellwechsel-  
 System

 Frässpindel-  
 schwenkung  
 nach hinten

 Frästischöffnung:  
 320 mm

# FELDER® F 700 Z / F 700 M

## 230 mm Frästischöffnung Bereit für jede Herausforderung

Sie suchen Variabilität und Leistung und wollen Standardfräsarbeiten, Zapfen und Schlitzen oder einen langen, massiven Frästisch zu einem extrem fairen Preis? Dann sind Sie bei den F 700 Modellen genau richtig!



- Fräse schwenkbar 90°–45°
- Frässpindel-Schnellwechselsystem
- Fräsanschlag „230“ für Werkzeug-Ø max. 230 mm
- Fräsanschlag-Multi-Einstellsystem
- Frästischöffnung 230 mm
- Untertisch-Späneabsaugung
- Zapf- und Schlitztisch (F 700 Z)
- Massiver Grauguss Tisch für vibrationsfreie Stabilität (F 700 M)



„Easy-Glide“  
Schwenksegment-  
Führungssystem



Frässpindel-  
Schnellwechsel-  
System



Präzisions-Fräs-  
anschlag „230“,  
MULTI-Einstellsystem



Frässpindel-  
schwenkung nach  
hinten

**FELDER****F 500 MS / F 500 M**

## Ein unschlagbares Angebot für anspruchsvolle Holzhandwerker

Der große, massiv verrippte Frästisch aus Grauguss, stabile Tischverlängerungen (F 500 MS), ein Profi-Fräsanschlag und das höhenverstellbare Fräsaggregat mit Präzisions-Doppelaufhängung bieten professionelle Fräsergebnisse zum besten Preis!

- Fräsanschlag „230“ für Werkzeug-Ø max. 230 mm
- Stabile Tischverlängerungen und verlängerter Frontauszug
- Höhenverstellbare Frässpindel
- Fräsanschlag-Multi-Einstellsystem
- Frästischöffnung 180 mm
- Fräse Rechts-, Linkslauf



ab **3.504,55** € inkl. MwSt. ab **2.945,00** € ohne MwSt.



F 500 M

F 500 MS

**FELDER**  
Highlight

MF-Frässpindel-  
systemSicherheitslineale  
(Wunschausstattung)MULTI-Einstellsys-  
tem (optional)Drehrichtungs-  
schalter



## **FORMAT** exact 63 / exact 51

### Präzision und Komfort für Anspruchsvolle

Optimiert für höchste Ansprüche sind Format-4 Dickenhobelmaschinen ein Komplettpaket für absolute Spitzenleistung und Präzision. Professionelle Anwender aus Handwerk, Gewerbe und Industrie profitieren von perfekten Hobelergebnissen bei maximaler Beanspruchung.

- Dickenhobelbreite 630 mm
- Dickenhöhe 3–300 mm
- Vario-Vorschubgetriebe 5–20 m/min
- Hobelwelle Durchmesser 120 mm
- 4-Messer-Systemhobelwelle Standard, auf Wunsch Silent-Power® Spiralmesser-Hobelwelle
- Elektronische Dickentisch-Positioniersteuerung



exact 63

exact 51



Standard: Hobelmesser-Einstellung ohne Werkzeug

## **FORMAT** plan 51L

### Die Abrichthobelmaschine mit 3000 mm Abrichttischlänge!

Massiv verrippte Hobeltische, 510 mm Abrichthobelbreite und modernste Maschinenkonzepte erfüllen selbst höchste Ansprüche professioneller Anwender.

- Abrichthobelbreite 510 mm / Abrichttischlänge 3000 mm
- Schnelleinstellung der Spanabnahme per Knopfdruck
- 4-Messer-Systemhobelwelle Standard, auf Wunsch Silent-Power® Spiralmesser-Hobelwelle

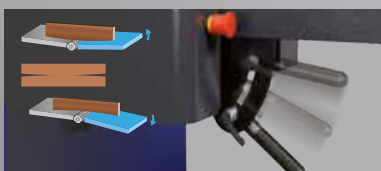

Hohl- und Spitzfugen mit der plan 51L Kippeinstellung

# FELDER® D 963 / D 951

## Kraftvolle Präzision

Optimiert für höchste Ansprüche ist diese Dickenhobelmaschine mit 630 mm Hobelbreite ein Kraftpaket an Leistung und Präzision. Innovative Bedienelemente und großdimensionierte, schwere Präzisionsbauteile überzeugen mit erstklassiger Verarbeitung, maximaler Präzision und Langlebigkeit.

- Dickenhobelbreite 630 mm
- Dickenhöhe 3–300 mm
- 4-Messer-Systemhobelwelle Standard, auf Wunsch Silent-Power® Spiralmesser-Hobelwelle
- Schutzauflage
- 4-Spindel-Dickentischführung
- Vario-Vorschubgetriebe 4–16 m/min



D 963

D 951



Alle Info's im  
FELDER-Gesamtkatalog  
Einfach anfordern!



Silent-POWER®  
Spiralmesser-  
Hobelwelle



Messerwechsel  
in Rekordzeit



Stabilität  
und langlebige  
Präzision



Stufenlos regelbare  
Vorschubgeschwin-  
digkeit 4–16 m/min



Gummiwalzen,  
segmentierter  
Druckbalken

# FORMAT® dual 51

## Kompromisslos stark: Die Abricht-Dickenhobelmaschine für extreme Ansprüche

Stabilität, Zuverlässigkeit und Bedienkomfort auf höchstem Niveau. Das intuitive Format-4 Bedienkonzept bietet höchsten Komfort und maximale Effizienz.



- Abrichthobelbreite 510 mm
- Abrichttischlänge 2250 mm
- Vario-Vorschubgetriebe 4–16 m/min
- Hobelwelle Durchmesser 120 mm
- 4-Messer-Systemhobelwelle Standard, auf Wunsch 4-Messer-Streifenmesser-Hobelwelle oder Silent-Power® Spiralmesser-Hobelwelle
- Elektrische Dickentisch-Höhenverstellung
- Elektronische Dickentisch-Positioniersteuerung



Die Silent-POWER® Spiralmesserhobelwelle reduziert die Lärmbelastung bei Hobelarbeiten um mehr als die Hälfte. Speziell entwickelte, schnell austauschbare Hartmetall-Schneiden bieten eine 20-fach höhere Standzeit und sorgen mit einem ziehenden Schnitt für ausrissfreie Hobelbilder in jeder Holzart.



Entriegeln und Aufklappen der Abrichttische mit nur einer Handbewegung.





# AD 951 / AD 941 / AD 741 / AD 531

## FELDER Abricht-Dickenhobelmaschinen Zuverlässigkeit für viele Jahre

Saubere Hobelbilder und absolute Zuverlässigkeit - Felder Abricht-Dickenhobelmaschinen mit bewährten Systemlösungen begeistern Holzbearbeiter mit einem sensationellen Preis-Leistungs-Verhältnis.

- Abrichtobelbreite 510 mm
- Abrichtischlänge 2250 mm
- 4-Messer-Felder-Systemhobelwelle
- Abrichtische synchron aufklappbar
- Abrichtisch mit Prismenführung
- Dickenhobelbreite 504 mm
- Dickenhöhe 3–254 mm
- 4-Spindel-Dickentischführung
- Vario-Vorschubgetriebe 4–16 m/min



AD 951



AD 941



AD 741

ab **6.634,25** € inkl. MwSt.    ab **5.575,00** € ohne MwSt.

AD 741



AD 531



Silent-POWER®  
Spiralmesser-  
Hobelwelle



Synchrones  
Aufklappen der  
Abrichtische



Messerwechsel  
in Rekordzeit



Prismenführung  
am Abrichtisch



„Power-Drive“  
Einstell- und Wiederholgenauigkeit



# KF 700 S Professional

## Keine Kompromisse bei Leistung und Präzision

Formatkreissäge und Schwenkspindel-Fräsmaschine – zwei vollwertige Profi-Holzbearbeitungsmaschinen vereint Felder mit den KF 700 Kreissäge-Fräsmaschinen zu einer unschlagbaren Kombination. Innovative Detaillösungen, bewährte Felder-Technologien und perfekte Komponenten für perfekte Holzbearbeitung – die Lösung für jede Herausforderung.

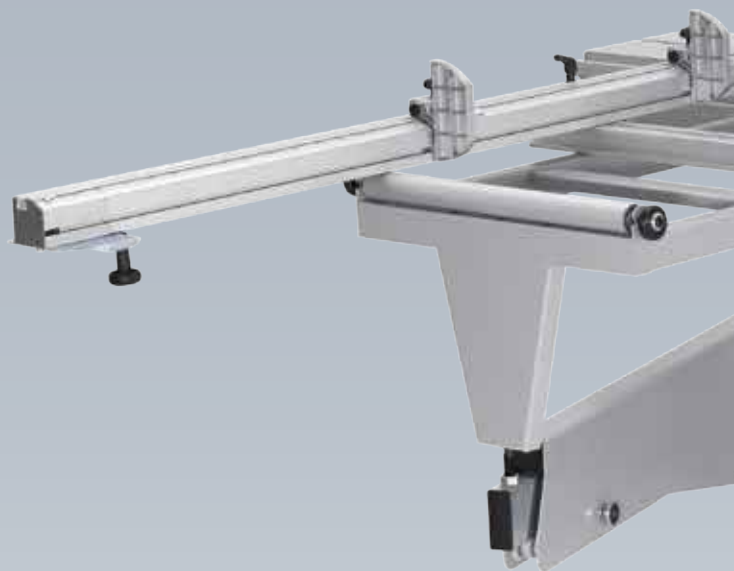

- Schnitthöhe 104 mm
- Kreissägeschwenkung 90°–45°
- Elektrische Sägeblatt-Höhen- und Winkeleinstellung mit „Power-Drive“ (Option)
- Schnittbreite 800 mm (1250 mm)
- Fräse schwenkbar 90°–45°
- Elektrische Frässpindel-Höhen- und Winkeleinstellung mit „Power-Drive“ (Option)
- Fräse Rechts-, Linkslauf
- Fräsanschlag „230“ für Werkzeug-Ø max. 230 mm
- Auslegertisch 1300 / 1500 mm



Alle Info's im  
FELDER-Gesamtkatalog  
Einfach anfordern!



„X-Roll“  
Formatschiebetisch-  
Führungssystem

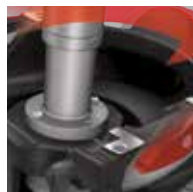

„Easy-Glide“  
Schwenksegment-  
Führungssystem



Schaltstelle direkt  
am Schiebetisch



Gradraster-Index-  
System mit Län-  
genkompensation



Frässpindel-  
Schnellwechsel-  
System

**FELDER**

# KF 700 Professional / KF 700



KF 700 Professional



KF 700



Präzisions-  
Fräsanschlag



Frässpindel-  
schwenkung nach  
hinten





# KF 500 Professional / KF 500

## Felder-Qualität bei jedem Arbeitsschritt

Die KF 500 ist die preiswerte Kreissäge-Fräsmaschine für professionelle Holzbearbeitung. Das schwenkbare Sägeblatt, der präzise Profi-Kreissägeanschlag und der patentierte Alu-Formatschiebetisch „X-Roll“ mit 10 Jahren Werksgarantie, sowie das bewährte Fräsaggregat 500 sichern Zuverlässigkeit, Stabilität und exzellente Ergebnisse. Mit dem 2050 mm Formatschiebetisch und dem 1100 mm Auslegertisch im Professional-Paket kann sich die KF 500 auch mit den „Großen“ messen.

- Schnitthöhe 102 mm
- Kreissägeschwenkung 90°–45°
- Schnittbreite 800 mm (1250 mm)
- Fräse schwenkbar 90°–45°
- Fräsanschlag „230“ für Werkzeug-Ø max. 230 mm
- Ausleger-Ablänganschlag 2600 mm Serie 500
- Formatschiebetisch Schnittlänge 2050 mm
- Auslegertisch 1100 mm



„X-Roll“ Format-  
schiebetisch-  
Führungssystem



„Easy-Glide“  
Schwenksegment-  
Führungssystem



Frässpindel-  
schwenkung nach  
hinten



Frässpindel-  
Schnellwechsel-  
System



Präzisions-  
Fräsanschlag



Alle Info's im  
FELDER-Gesamtkatalog  
Einfach anfordern!



KF 500



# CF 741 S Professional CF 741 Professional / CF 741

## 5 Solomaschinen perfekt kombiniert

Die Kombimaschinen CF 741 sind die Premium-Maschinen für moderne Holzbearbeitung und lassen in den verschiedenen Ausstattungsvarianten keine Wünsche offen.

- Abrichtobelbreite 410 mm / Abrichtischlänge 1640 mm
- 4-Messer-Felder-Systemhobelwelle
- 2-Stufen-Synchronvorschubgetriebe 6 m/min und 12 m/min
- Fräse schwenkbar 90°–45°
- Fräse Rechts-, Linkslauf
- Fräsanschlag „230“ für Werkzeug-Ø max. 230 mm
- MULTI-Einstellsystem
- Säge schwenkbar 90°–45°
- Formatschiebetisch 2500 mm (optional 2800 mm, 3200 mm)
- Auslegertisch 1300 / 1500 mm



Alle Info's im  
FELDER-Gesamtkatalog  
**Einfach anfordern!**



CF 741 Professional

CF 741

CF 741 S Professional



„X-Roll“ Format-  
schiebetisch-  
Führungssystem



Felder  
Umrüstkomfort



Silent-POWER®  
Spiralmesser-  
Hobelwelle



Frässpindel-  
Schnellwechsel-  
System





# CF 531 Professional / CF 531

## Das Multitalent zum Bestpreis

Die CF 531 Kombimaschine ist ein wahres Multitalent der Holzbearbeitung. Komfortables Abricht- und Dickenhobeln, Fräsen, Formatschneiden und auf Wunsch Langlochbohren in exzellenter Qualität auf kleinstem Raum.

- Abrichtobelbreite 310 mm / Abrichtschlänge 1500 mm
- 2-Messer-Felder-Systemhobelwelle
- Synchrones Vorschubgetriebe 6 m/min
- Fräse schwenkbar 90°–45°
- Fräsanschlag „230“ für Werkzeug-Ø max. 230 mm
- MULTI-Einstellsystem
- Säge schwenkbar 90°–45°
- Formatschiebetisch 2050 mm (2500 mm)
- Auslegertisch 1100 mm



CF 531 Professional

CF 531



Messerwechsel in  
Rekordzeit



Parallelanschlag



Präzisions-  
Fräsanschlag



Power-Drive  
Ausstattung

# Hammer

## Kombimaschinen

### Kompakte Abmessungen ohne Verzicht auf Leistung und Vielseitigkeit

Ein kleiner Arbeitsraum muss nicht bedeuten, dass auch Ihre Ansprüche an eine Kombimaschine klein sein müssen. Ganz im Gegenteil – Ihre Hammer C3 31 Kombimaschine erfüllt höchste Ansprüche mit perfekten Ergebnissen auf kleinstem Raum. Die moderne Maschinenteknik erlaubt schnellste Umrüstarbeiten – egal ob beim Hobeln, Sägen, Fräsen oder Bohren. Das sensationelle Preis-Leistungs-Verhältnis, die Bedienfreundlichkeit, die Vielseitigkeit und die Präzision sind unerreicht in dieser Klasse, vergleichen Sie selbst!

Für Bohr- und Stemmarbeiten können Sie auf Wunsch Ihre Hammer mit der Langlochbohrereinrichtung ausstatten.



### Ihre Tischlerei in einer Maschine – extrem kompakt!



ab **6.634,25**  
€ inkl. MwSt.

ab **5.575,00**  
€ ohne MwSt.



Sekundenschneller Hobelmesserwechsel ohne Einstellarbeiten



Bei Bedarf: Tischgrößen an Werkstückgröße anpassen



Massive Hobeltische für absolute Präzision



Das MULTI-Einstellsystem mit Parallelführung und Schnelleinstellung



Duales Aufklappen der Abrichttische



MF-Frässpindel-system



Alle Info's im HAMMER Gesamtkatalog **Einfach anfordern!**

### C331

3 Motore 4,0 PS  
Hobelbreite 310 mm  
Abrichttischlänge 1400 mm  
3-Messer-Automatikhobelwelle  
Sägeblatt schwenkbar 90°–45°  
Fräse 4 Drehzahlen:  
3.000/6.000/8.000/10.000 U/min.  
Formatschiebetisch 800 mm  
(1.250 mm/2.000 mm)  
Doppelgehrungsanschlag 900 mm  
Massive Maschinengusstische und Aggregate  
Fräse Rechts-, Linkslauf  
Vorbereitung für Verstell Schlitzwerkzeuge bis 19,5 mm Breite (Option)

### C331 comfort

3 Motore 4,0 PS  
Hobelbreite 310 mm  
Abrichttischlänge 1400 mm  
3-Messer-Automatikhobelwelle  
Sägeblatt schwenkbar 90°–45°  
Fräse 4 Drehzahlen:  
3.000/6.000/8.000/10.000 U/min.  
Massive Maschinengusstische und Aggregate  
Fräse Rechts-, Linkslauf  
Vorbereitung für Verstell Schlitzwerkzeuge bis 19,5 mm Breite (Option)

### Comfort-Ausstattungs paket

+ Formatschiebetisch 2.000 mm  
+ Auslegertisch  
+ Grad rasterindex  
+ Doppelgehrungsanschlag 1.300 mm

# Kreissäge-Fräsmaschinen

## Sägen und Fräsen für anspruchsvolle Holzbearbeiter

Mit der B3 winner erhalten Sie als anspruchsvoller Holzbearbeiter eine Kreissäge-Fräsmaschine der Extraklasse. Der leichte Lauf des großzügig dimensionierten Formatschiebetisches besticht bereits vor den ersten Sägearbeiten. Kreissäge- und Fräsaggregat sind auf Präzision und Leistung optimiert. Für präzise Abläng-, Parallelschnitte und Fräsarbeiten sorgen professionelle Anschläge.

Schnell und bequem: In gewohnt komfortabler Hammer-Technik erledigen Sie die Umrüstarbeiten.



**VIDEO**  
Video jetzt ansehen:  
[www.miller-maschinen.de](http://www.miller-maschinen.de)



## B3basic

2 Motoren 4,0 PS  
Sägeblatt schwenkbar 90°–45°  
Fräse 4 Drehzahlen:  
3.000/6.000/8.000/10.000 U/min.  
Frässpindel-Wechselsystem  
Formatschiebetisch 800 mm  
Schnittbreite 0–700 mm  
Doppelgehungsanschlag  
900 mm  
Fräse Rechts-, Linkslauf



ab **4.397,<sup>05</sup>** € inkl. MwSt.  
ab **3.695,<sup>00</sup>** € ohne MwSt.



ab **4.938,<sup>50</sup>** € inkl. MwSt.  
ab **4.150,<sup>00</sup>** € ohne MwSt.

**Einzigartige  
HAMMER  
Systemlösungen**



Sägeblatt  
schwenkbar  
von 90°–45°



Nuten, Zapfen  
und Schlitzn mit  
der Kreissäge

## B3winner

2 Motore 4,0 PS (5,5 PS)  
Sägeblatt schwenkbar 90°–45°  
Fräse schwenkbar 90°–45°  
Fräse 4 Drehzahlen:  
3.000/6.000/8.000/10.000 U/min.  
Formatschiebetisch 1.250 mm  
(2.000 mm)  
Doppelgehungsanschlag 900 mm  
Kreissägeanschlag winner mit  
Rundwellenführung  
Schnittbreite 800 mm (1.250 mm)  
Massive Maschinengusstische  
und Aggregate  
Fräse Rechts-, Linkslauf  
Vorbereitung für  
Verstellschlitzwerkzeuge  
bis 19,5 mm Breite (Option)

## B3winner

2 Motore 4,0 PS (5,5 PS)  
Sägeblatt schwenkbar 90°–45°  
Fräse schwenkbar 90°–45°  
Fräse 4 Drehzahlen:  
3.000/6.000/8.000/10.000 U/min  
Kreissägeanschlag winner mit  
Rundwellenführung  
Schnittbreite 800 mm (1.250 mm)  
Massive Maschinengusstische  
und Aggregate  
Fräse Rechts-, Linkslauf

### Comfort- Ausstattungspaket

+ Formatschiebetisch 2.000 mm  
+ Auslegertisch  
+ Gradraasterindex  
+ Doppelgehungsanschlag  
1.300 mm

## B3perform

2 Motore 5,5 PS  
Sägeblatt schwenkbar 90°–45°  
Fräse schwenkbar 90°–45°  
Fräse 4 Drehzahlen:  
3.000/6.000/8.000/10.000 U/min  
Formatschiebetisch  
2.500 mm (3.200 mm)  
Kreissägeanschlag winner  
mit Rundwellenführung  
mit Feineinstellung  
Schnittbreite 800 mm (1.250 mm)  
Doppel-Gehungsanschlag  
am Auslegertisch 2.600 mm  
Massive Maschinengusstische  
und Aggregate  
Gradraasterindex (Option)

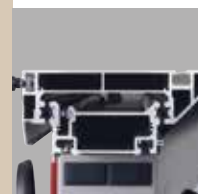

Der Alu-Format-  
schiebetisch,  
Herzstück jeder  
Formatkreissäge



Fräse nach  
hinten schwenk-  
bar 90°–45°

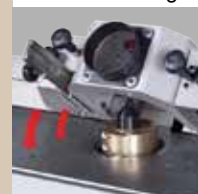

Das MULTI-Einstellsystem  
mit Parallelführung  
und Schnelleinstellung



MF-Frässpindel



# Hammer

## Kreissägen

### Größe, Leistung und Präzision mit bewährter HAMMER-Technik

Die K3 winner mit Comfort-Ausstattung ist eine Formatkreissäge mit hochwertigster Hammer-Technik, einzigartigem Bedienkomfort und exzellenten Detaillösungen.

Das Comfort-Ausstattungs paket zum Werks-Sparpreis beinhaltet Mehrausstattungen wie z. B. 2.000 mm Formatschnittlänge und Auslegertisch für professionelle Ansprüche.



**Einzigartige HAMMER Systemlösungen**



Sägeblatt schwenkbar von 90°–45°



Nuten, Zapfen und Schlitzen mit der Kreissäge



Vorritzaggregat für beschichtete Werkstoffe



Der Alu-Format-schiebetisch, Herzstück jeder Formatkreissäge



Stufenlose Feineinstellung des Parallelanschlages

ab **3.504,55** € inkl. MwSt. | ab **2.945,00** € ohne MwSt.

ab **3.242,75** € inkl. MwSt. | ab **2.725,00** € ohne MwSt.

### K3basic

Motorstärke 4,0 PS  
Sägeblatt schwenkbar 90°–45°  
Formatschiebetisch 800 mm (1250 mm)  
Schnittbreite 0–700 mm  
Doppelgehrungsanschlag 900 mm  
Massive Maschinengusstische und Aggregate

### K3winner

Motorstärke 4,0 PS (5,5 PS)  
Sägeblatt schwenkbar 90°–45°  
Formatschiebetisch 1.250 mm (2.000 mm)  
Kreissägeanschlag winner mit Rundwellenführung  
Schnittbreite 800 mm (1.250 mm)  
Doppelgehrungsanschlag 900 mm  
Massive Maschinengusstische und Aggregate

### K3winner

Motorstärke 4,0 PS (5,5 PS)  
Sägeblatt schwenkbar 90°–45°  
Kreissägeanschlag winner mit Rundwellenführung  
Schnittbreite 800 mm (1.250 mm)  
Massive Maschinengusstische und Aggregate

### Comfort-Ausstattungs paket

+ Formatschiebetisch 2.000 mm  
+ Auslegertisch  
+ Gradraasterindex  
+ Doppelgehrungsanschlag 1.300 mm

## Die HAMMER K4 ist die stärkste HAMMER Formatkreissäge aller Zeiten.

Bestleistung zum kleinstmöglichen Preis – Die neue HAMMER K4 ist das Einstiegsmodell in die Welt der FELDER-Gruppe Formatkreissägen. Der optimierte, großdimensionierte Alu-Formatschiebetisch ist für höchste Belastungen konzipiert. Das leichtgängige Präzisions-Führungssystem garantiert absolute Laufruhe für präzise Besäum-, Format-, Abläng- und Gehrungsschnitte.

Die HAMMER K4 bietet bereits in der Grundausstattung alle Voraussetzungen für die Bearbeitung großformatiger Platten, vom elektrischen Vorritzer über 1.250 mm Schnittbreite am Parallelanschlag bis hin zu 3.200 mm Schnittlänge und dem 1.290 mm Auslegertisch.



Alle Info's im HAMMER-Gesamtkatalog **Einfach anfordern!**



### K4perform

Motorstärke 5,5 PS  
Sägeblatt schwenkbar 90°–45°  
Formatschiebetisch 3.200 mm  
Kreissägeanschlag winner mit Rundwellenführung und mit Feineinstellung  
Schnittbreite 1.250 mm  
Doppel-Gehrungsanschlag am Auslegertisch 2600 mm  
Massive Maschinengusstische und Aggregate  
Elektrisch angetriebener Vorritzer, Motorstärke 1,0 PS (0,75 kW)

## Die Schwenkspindel-Fräsmaschine mit extremer Leistung und hohem Bedienkomfort



... das schnelle Wechseln der 4 Drehzahlen, die präzisen und zeitsparenden Einstellmöglichkeiten, der professionelle Fräsanschlag, die schwenkbare Frässpindel und der Zapf- und Schlitztisch: Die F3 bietet Ihnen neben feiner Maschinenbautechnik auch ein Maschinenkonzept für höchste Ansprüche zum geringsten Preis!

**ab 3.504,55** € inkl. MwSt.  
**ab 2.945,00** € ohne MwSt.



### F3

Motorstärke 4,0 PS (5,5 PS)  
Fräse schwenkbar 90°–45°  
Fräse 4 Drehzahlen: 3.000/6.000/8.000/10.000 U/min.  
Zapf- und Schlitztisch 800 mm (1.250 mm/2.000 mm)  
Massive Maschinengusstische und Aggregate  
Fräsanschlag „220“ für Werkzeug-Ø max. 220 mm

# Hammer

## Abricht-Dicken Hobelmaschinen

### 410 mm Hobelbreite für den absoluten Massivholz-Profi!

Lange, massiv verrippte Abrichttische aus Maschinenguss geben bei Abrichthobelarbeiten die Präzision vor.

Die Automatik-Hobelmesserwelle, mit der Sie den Hobelmesserwechsel in kürzester Zeit durchführen, erzeugt ein Hobelbild, von dem Sie absolut begeistert sein werden.

Für Bohr- und Stemmarbeiten können Sie auf Wunsch Ihre Hammer mit der Langlochbohr-einrichtung ausstatten.



ab **4.043,62** € inkl. MwSt. | ab **3.398,00** € ohne MwSt.



**Einzigartige  
HAMMER  
Systemlösungen**



Sekundenschneller  
Hobelmesser-  
wechsel ohne  
Einstellarbeiten



Bei Bedarf: Tisch-  
größen an Werk-  
stückgröße  
anpassen



Massive Hobel-  
tische für absolute  
Präzision



Maximale Dicken-  
höhe für groß-  
dimensionierte  
Ansprüche



Duales Aufklappen  
der Abrichttische



Für Bohr- und Stemmarbeiten können Sie auf Wunsch Ihre Hammer mit der Langlochbohr-einrichtung ausstatten.



Hammer-Tischver-  
längerungssystem  
für alle Hobeltische



Alle HAMMER-Hobelmaschinen auch mit Silent-POWER® Hobelwelle ausstattbar.



Alle Info's im  
HAMMER-Gesamtkatalog  
**Einfach anfordern!**



ab **2.832,20**  
€ inkl. MwSt.    ab **2.380,00**  
€ ohne MwSt.



ab **2.344,30**  
€ inkl. MwSt.    ab **1.970,00**  
€ ohne MwSt.

**VIDEO**  
Video jetzt ansehen:  
[www.miller-maschinen.de](http://www.miller-maschinen.de)

## A3 26

Motorstärke 2,6 PS  
Abricht hobelbreite 260 mm  
Abricht tischlänge 1120 mm  
3-Messer-Automatik hobelwelle  
Abrichtanschlag schwenkbar  
90°–45°

## A3 41

Motorstärke 5,5 PS  
Hobelbreite 410 mm  
Abricht tischlänge 1800 mm  
3-Messer-Automatik hobelwelle  
Abrichtanschlag schwenkbar  
90°–45°

## A3 31

Motorstärke 4,0 PS  
Hobelbreite 310 mm  
Abricht tischlänge 1400 mm  
3-Messer-Automatik hobelwelle  
Abrichtanschlag schwenkbar  
90°–45°

## ADM-260 Abricht-Dickenhobelmaschine

Diese kleine, robuste Maschine ist durch Ihr unschlagbares Preis-Leistungsverhältnis die ideale Lösung für den Holzbearbeitungs-Einsteiger.

### Technische Daten

- Hobelbreite max. 250 mm
- Motor 2,7 PS
- Dickenhöhe max. 190 mm
- Tischlänge 1.080 mm
- 3-Messerwelle
- Abrichtanschlag schwenkbar
- Anschluss 400 V
- Vorschub 8 m/min
- Gewicht ca. 160 kg
- Platzbedarf 1100x750x1110 mm

**1.028,89** | **864,61**  
 € inkl. MwSt. | € ohne MwSt.

Art. 90300



## ADM 300 Abricht-Dickenhobelmaschine

### Technische Daten

- Abrichtbreite 305 mm
- Tischlänge 1.510 mm
- Tischhöhe 915 mm
- Hobelwelledrehzahl 5.500 U/min
- Hobelmesser 4 Stk.
- Hobelwelledurchmesser 78 mm
- Abrichtanschlag 1.105 x 155 mm
- Abrichtanschlag schwenkbar 90° bis 45°
- max. Spanabnahme 3 mm
- Tischlänge 585 mm
- Hobelbreite 300 mm
- Dickendurchlass min./max. 3 - 220 mm
- Max. Spanabnahme 3 mm
- Vorschubgeschwindigkeit 1-10 m/min stufenlos
- Absauganschluss Ø 100 mm
- Motor-Abgabeleistung 3,0 kW (4,0 PS)
- Spannung 400 V
- Maschinenabmessung (L x B x H) 1.700 x 790 x 1.080 mm
- Gewicht ca. 280 kg

**1.892,10** | **1.590,-**  
 € inkl. MwSt. | € ohne MwSt.

Art. 90358



## Tischkreissäge TK 200 R N

Die ideale Tischkreissäge mit den flexiblen Einsatzmöglichkeiten für den Hobbyheimwerker.

**619,-** | **520,17**  
 € inkl. MwSt. | € ohne MwSt.

Art. 90359



### Technische Daten

- Tischabmessung 530 x 400 mm
- Rolllisch 400 x 250 mm
- Verfahrweg Rolllisch 720 mm
- Max. Sägeblatt-Ø 200 x 30 mm
- Max. Schnitthöhe 90°/45° 55/42 mm
- Schnittbreite am Parallelanschlag 730 mm
- Tischhöhe 890 mm
- Tischverbreiterung 530 x 600 mm
- Drehzahl Hauptsägeblatt 4750 U/min
- Motor-Abgabeleistung S1 100% 1,1 kW/1,5 PS
- Motor-Aufnahmeleistung S6 40% 1,5 kW/2,0 PS
- Spannung 230 V
- Abmessung BxTxH 1520 x 1010 x 1050 mm
- Gewicht ca. 72 kg

## FKS-1600 N Formatkreissäge

Platzsparende Kreissäge mit Formattisch direkt am Sägeblatt und schwenkbarem Aggregat.



### Technische Daten

- Spannung 400 V
- Formattisch 1610 x 240 mm
- Besäumlänge 1600 mm
- Max. Sägeblattdurchmesser 254 mm
- Max. Schnitthöhe 90° / 45° 80/54 mm
- Schnittbreite am Parallelanschlag 610 mm
- Maschinenabmessung 1610 x 2100 x 1200 mm
- Absaugstutzen Ø 100 mm
- Motorleistung 1,9 kW
- Gewicht ca. 170 kg

**1.690,-** | **1.420,17**  
 € inkl. MwSt. | € ohne MwSt.

Art. 90354



## Formatkreissäge Basic 2000

Die Formatkreissägen der Basic-Serie mit schwenkbarem Sägeblatt und serienmäßigem Vorritzaggregat eignen sich ideal für den kostenbewussten Handwerksbetrieb. Ausgereifte technische Lösungen wie z.B. kompakte Abmessungen, hohe Leistung und extrem einfache Bedienung zeichnen diese Baureihe aus.

### Technische Daten

- Formattisch 2.000 x 270 mm
- Max. Sägeblattdurchmesser 315 x 30 mm
- Max. Schnitthöhe 90° / 45° 100 / 80 mm
- Schnittbreite am Parallelanschlag 1.200 mm
- Tischhöhe 850 mm
- Vorritzsägeblatt 2-100 x 20 mm
- Motor-Abgabeleistung S1 100% 3,8 kW (5,1 PS) / 400 V
- Maschinenabmessung (L x B x H) 2.000 x 2.800 x 1.100 mm
- Gewicht ca. 298 kg

**2.695,35** | **2.265,-**  
 € inkl. MwSt. | € ohne MwSt.

Art. 90352



WEITERE BERNARDO-MASCHINEN AUF ANFRAGE!



### ■ JET JWS-34KX-T Tischfräsmaschine

Großer Frästisch in Grauguss  
4 Geschwindigkeiten



#### Technische Daten

- Motor 3 PS (S1/100%) 400 V
- Drehzahlen 1.700 / 3.500 / 6.000 / 8.000 U/min
- Spindeldurchmesser 30 mm
- Einspannhöhe 70 mm
- Tischöffnung 160 mm
- Gewicht 145 kg
- Spannzangenaufsatz 8 und 12 mm für Schaftfräser



**2.049,-** | **1.721,85**  
€ inkl. MwSt. | € ohne MwSt.  
Art. WMH-708502KXT

### ■ JET JPT-260 V/ JPT-310 / JPT-410T Abricht-Dicktenhobelmaschine

Robuste Maschine mit  
dualem Aufklappsystem  
für die Abrichttische. Mit  
Exzenterverstellung  
für die Spanabnahme  
und 3-Messerwelle.



#### Technische Daten

- Leistung (230 V) 2,65 kW
- Leistung (400 V) 2,65 kW
- Max. Hobelbreite 256 mm
- Max. Dickendurchmesser 3-225 mm
- Max. Spanabnahme 4,5 mm
- Vorschubgeschwindigkeit 5,5 m /min
- Gewicht 210 kg

#### JPT-260

**1.595,-** | **1.340,34**  
€ inkl. MwSt. | € ohne MwSt.  
Art. WMH-10000289T

#### Technische Daten

- Leistung (400 V) 3,5 kW
- Max. Hobelbreite 307 mm
- Max. Dickendurchmesser 3-225 mm
- Max. Spanabnahme 4,5 mm
- Vorschubgeschwindigkeit 7 m /min
- Gewicht 270 kg

#### JPT-310

**1.949,99** | **1.638,65**  
€ inkl. MwSt. | € ohne MwSt.  
Art. WMH-10000290T

#### Technische Daten

- Leistung (400 V) 4,45 kW
- Max. Hobelbreite 407mm
- Max. Dickendurchmesser 3-225 mm
- Max. Spanabnahme 4,5 mm
- Vorschubgeschwindigkeit 7 m /min
- Gewicht 370 kg

#### JPT-410T

**2.490,-** | **2.092,44**  
€ inkl. MwSt. | € ohne MwSt.  
Art. WMH-10000295T

### ■ JET Tischkreissäge JTS-600X/XL

Die ideale Maschine für kleine Werkstätten aufgrund  
ihrer kompakten Bauweise

- Graugusstisch 800 x 350 mm garantiert präzise Schnitte
- einfache Bedienung über grosse Handräder
- stabiler Längsanschlag mit integrierter Feineinstellung auf Rundstange geführt
- Format-Schiebetisch aus Aluminiumprofil, eloxiert



**1.549,-** | **1.301,68**  
€ inkl. MwSt. | € ohne MwSt.

Art. WMH-10000070XT



#### Technische Daten

- Tischabmessung 800 x 350 mm
- Formattisch 1.000 x 240 mm / 1.600 x 240 mm
- max. Sägeblatt-Ø 250 x 30 mm
- max. Schnitthöhe 90° / 45° 80 / 54 mm
- Schnittbreite 610 mm
- Tischverlängerung 415 x 350 mm
- Tischverbreiterung 800 x 270 mm
- Auslegertisch 600 x 460 mm
- Absauganschluss-Ø 100 mm
- Spannung 400 V
- Gewicht 150 / 170 kg

**1.850,-** | **1.554,62**  
€ inkl. MwSt. | € ohne MwSt.

Art. WMH-10000070XLT

WEITERE JET-MASCHINEN AUF ANFRAGE!



## ■ Bandsäge HBS 320

Diese Bandsäge bietet eine großzügige Schnittleistung auf engstem Raum. Die Antriebsräder sind serienmäßig mit einer Spezialgummibandage ausgestattet wodurch eine lange Lebensdauer der Sägebänder garantiert wird. Durch das optimale Preis Leistungsverhältnis ist diese Maschine die ideale Lösung für den Hobbybastler.

### Technische Daten

- Schnittbreite 305 mm
- Schnitthöhe 170 mm
- Sägebandlänge 2.240 mm
- Schnittgeschwindigkeit 370 / 800 m/min
- Tischabmessung 480 x 390 mm
- Tischhöhe 985 mm
- Säge Tischneigung 0° bis 45°
- Absauganschluss Ø 100 mm
- Motor-Abgabeleistung S1 100% 0,75 kW (1,0 PS)
- Spannung 230 V
- Maschinenabmessung (B x T x H) 800 x 600 x 1600 mm
- Gewicht ca. 62 kg



**539,-**  
€ inkl. MwSt.

**452,94**  
€ ohne MwSt.

Art. 90302

## ■ Scheppach Tischkreissäge Precisia 4.0 Plus

- Komplettmodell mit Tischverlängerung, Verbreiterung • Schiebescriten Standard mit Präzisions-Winkelanschlag 45° schwenkbar
- Tischgröße 600 x 650 mm • Anschlagsschiene ausziehbar von 1100 bis 2000 mm • Schnitttiefe vor Sägeblatt 1400 mm und Führungsschiene 2000 mm • Maschinentischgröße 910x570 mm • Max. Sägeblatt Ø 270x30 mm • Max. Schnitthöhe 90°/45° 87/65 mm
- Schnittbreite am Parallelanschlag 405 mm • Schnittbreite mit Verbreiterung 1100 mm • Aufnahmeleistung 3,58 kW (5,2 PS)
- Spannung 400 V • Gewicht ca. 150 kg • Lieferung inkl. Sägeblatt HM, Z24



**2.990,-**  
€ inkl. MwSt.

**2.512,61**  
€ ohne MwSt.

Art. 90375



## ■ JET Bandsäge JWBS-140

### 350er-Bandsäge in Industrieausführung

Exklusives Bandschnellspannhebel-System zum schnellen Entspannen des Sägebandes. Zahnstangenführung mit Millimeterskala für das genaue Einstellen der oberen Sägebandführung. Präziser Säge Tisch aus Grauguss mit geschliffener und polierter Oberfläche, schwenkbar -10° / +45°. Obere und untere Sägebandführung für lange Lebensdauer Ihrer Sägebänder

### Lieferumfang:

- Gehrungsanschlag ± 60°
- Präzisionsanschlag mit Parallel-Schnitteinrichtung
- 100 mm-Absaugstutzen

### Technische Daten

- Motor-Aufnahmeleistung (230V) 950 W / S6 40%
- Motor-Abgabeleistung (230V) 550 W / S1 100%
- Sägeband 5 - 25 x 2560 mm
- Max. Schnitttiefe/-höhe 200 mm
- Max. Schnittlänge/-breite 350 mm
- Schwenkbereich -10° / +45°
- Abmessungen (L x B x H) 830 x 785 x 1750 mm
- Gewicht 120 kg



**1.069,-**  
€ inkl. MwSt.

**898,32**  
€ ohne MwSt.

Art. WMH-10000855M

## ■ Bandsäge MBS 350

### Lieferumfang:

- inkl. Untergestell, Gehrungsanschlag
- 1x Sägeblatt 10 mm (13.7.3510)

### Technische Daten

- Motorstärke 1,5 PS (1,1 kW) | 1x 230 V, 50 Hz
- Rollendurchmesser Ø = 350 mm
- Sägeblatt: Länge: 2630 mm | Breite: 6-19 mm
- Schnitthöhe 235 mm, Schnittbreite 345 mm
- Schnittgeschwindigkeit 410 oder 860 m/min
- Tischgröße 548 x 400 mm
- Tisch schwenkbar -0° - 45°
- Absauganschluss Ø = 100 mm



**786,-**  
€ inkl. MwSt.

**660,50**  
€ ohne MwSt.

Art. 13.1.350



## ■ Hammer N4400 Bandsäge

### Technische Daten

- Massive Bandrollen (D=440 mm)
- Motorstärke 3,5 PS (2,5 kW) (400 V)
- Schnitthöhe 310 mm
- Schnittbreite 420 mm
- Tischgröße 420x575 mm
- Tisch schwenkbar
- Gewicht 170 kg
- Blattlänge 3.976 mm
- Gesamthöhe 1.865 mm
- Absauganschluß 1 x 120 mm

**1.463,70** | **1.230,-**  
 € inkl. MwSt. | € ohne MwSt.

**TOPSELLER**

**Beide Maschinen auch  
in 230 V – Ausführung  
lieferbar!**



## ■ Hammer N3800 Bandsäge

### Technische Daten

- Massive Bandrollen (D=380 mm)
- Motorstärke 2,0 PS (1,5 kW) (400 V)
- Schnitthöhe 310 mm
- Schnittbreite 360 mm
- Tischgröße 400x510 mm
- Tisch schwenkbar
- Gewicht 150 kg
- Blattlänge 3556 mm
- Gesamthöhe 1.750 mm
- Absauganschluß 1 x 120 mm

**1.898,05** | **1.595,-**  
 € inkl. MwSt. | € ohne MwSt.

**JETZT  
optional  
erhältlich:**

### NEU

- Extrem hohe Verschleißfestigkeit
- Maximale Blatt-Stabilität
- Niedrige Lärmentwicklung
- Werkzeugloser Einstellkomfort



Video auf [mima.de](http://mima.de)

## ■ Wichtiges Zubehör

Bezeichnung	Art.	€ inkl. MwSt.	€ ohne MwSt.
Gehrungsanschlag	13.0.011	<b>70,21</b>	59,-
Koppeleinrichtung für Tischverlängerung	500-156	<b>138,04</b>	116,-
Tischverlängerung Alu B 150 mm, L 400 mm	500-101	<b>141,61</b>	119,-
Tischverlängerung Alu B 150 mm, L 800 mm mit Abstützfuß	501-129	<b>251,09</b>	211,-
Kreisschneide-Einrichtung	01.1.300	<b>102,34</b>	86,-
Fahreinrichtung ohne Hebedeichsel	503-142	<b>95,20</b>	80,-
Hebedeichsel für Fahreinrichtung	500-149	<b>76,16</b>	64,-



Standards wie Bandsägeblattführungen am Ober- und Untertisch garantieren Ihnen präzise Schnitte.



Mit dem optionalen Gehrungsanschlag lassen sich alle Gehrungsschnitte von -45° bis +45° problemlos einstellen.



Die optionale Kreisschneideeinrichtung ist ideal für die Anfertigung exakter Bögen, Segmentbögen und Kreise. Die Kreisschneideeinrichtung wird auf einer Tischverlängerung befestigt.



Der aus Maschinenguss hergestellte Sägertisch ist von -10° bis 45° schwenkbar.

## Felder FB 640 | FB 740 | FB 840 | FB940 Bandsägen

### Die schwere Felder-Bandsägenlinie

- Sehr robuster Maschinenständer
- Elektronisch gewuchtete Laufrollen aus Maschinenguss
- Bandsägeblattführungen Über- und Untertisch
- Bandsägeblatt-Spannungsanzeige
- Bandsägetisch aus Maschinenguss, schwenkbar bis 20°
- Anschlaglineal aus Maschinenguss

ab  
**4.664,80**

€ inkl. MwSt.

**3.920,-**

€ ohne MwSt.



### Technische Daten

- Motorstärke
- Tischgröße
- Schnitthöhe
- Schnittbreite
- Arbeitshöhe
- Gesamthöhe
- Schnittgeschwindigkeit
- Tischschwenkung
- Abschwenkbarer Parallelanschlag

### FB 940

10 PS (7,5 kW) S6  
820x1300 mm  
560 mm  
910 mm  
1060 mm  
2900 mm  
1620 m/min  
bis 20°  
✓

### FB 840

7,5 PS (5,5 kW) S6  
820x1160 mm  
520 mm  
820 mm  
1020 mm  
2650 mm  
1556 m/min  
bis 20°  
✓

### FB 740

5,5 PS (4 kW) S6  
720x1000 mm  
450 mm  
720 mm  
980 mm  
2430 mm  
1680 m/min  
bis 20°  
✓

### FB 640

4 PS (3 kW) S6  
620x870 mm  
400 mm  
620 mm  
840 mm  
2180 mm  
1658 m/min  
bis 20°  
✓

## X-LIFE Die Keramik-Bandsägeblattführung für die FB 510 und FB 610

Langlebige Präzision durch Keramikführungen (Auch zum Nachrüsten erhältlich.)



DETAILS siehe Katalog Seite 454

Jetzt optional erhältlich



Die Felder-Bandsägen sind mit einer Ober- und einer Untersägeblattführung mit feineinstellbarer Seiten- und Rückenrollenlagerung und arretierbarer Einstellschraube ausgestattet.



Der leicht verschiebbare Aluminium-Parallelanschlag ist links und rechts vom Sägeblatt einsetzbar. Einfaches Umlegen des Anschlages für flache Werkstücke und abschwenken unter die Tischoberfläche sind die Argumente, die überzeugen.



Der Gehrungsanschlag lässt sich von -45° bis +45° stufenlos einstellen. Ideal für Gehrungsschnitte an Bandsägemaschinen! [Option] Art.Nr. 13.0.011



Schwenkung des Grauguss-Bandsägetisches mit präzise geschliffener und polierter Oberfläche.



Schleifeinrichtung (Option)  
Art.Nr. 423-041



Tischverlängerung auf 3 Seiten  
montierbar.

## Wichtiges Zubehör

Bezeichnung	Art.	€ inkl. MwSt.	€ ohne MwSt.
Kreisschneideeinrichtung	01.1.300	<b>102,34</b>	86,-
Gehrungsanschlag	13.0.011	<b>70,21</b>	59,-
Schleifeinrichtung	423-041	<b>236,81</b>	199,-
Fahreinrichtung ohne Hebedeichsel	503-142	<b>95,20</b>	80,-
Hebedeichsel für 503-142	500-149	<b>76,16</b>	64,-
Fahreinrichtg. einfach m. 4 festen Rollen	400-750	<b>104,72</b>	88,-



## ■ Felder FB 510 | FB 610 | FB 710 Bandsägen

### Die klassische Felder Bandsägenlinie

- Elektronisch gewuchtete Laufrollen aus Maschinenguss
- Bandsägeblattführungen Über- und Untertisch
- Bandsägeblatt-Spannungsanzeige
- Bandsägetisch aus Grauguss schwenkbar bis 45°
- Alu-Anschlaglineal



**2.319,31** | **1.949,-**  
 € inkl. MwSt. | € ohne MwSt.

**2.998,80** | **2.520,-**  
 € inkl. MwSt. | € ohne MwSt.

**3.742,55** | **3.145,-**  
 € inkl. MwSt. | € ohne MwSt.

### NEU

- Extrem hohe Verschleißfestigkeit
- Maximale Blatt-Stabilität
- Niedrige Lärmentwicklung
- Werkzeugloser Einstellkomfort

**JETZT optional erhältlich:**

Auf Wunsch:  
**X-LIFE**  
 Die Hammer Keramik Bandsägeblattführung jetzt zum Nachrüsten!

Video online auf [fig.om/x-life](http://fig.om/x-life)

### Technische Daten

- Motorstärke
- Tischgröße
- Rollendurchmesser
- Schnitthöhe
- Schnittbreite
- Schnittgeschwindigkeit
- Tischschwenkung
- Arbeitshöhe
- Gesamthöhe
- Gewicht
- Absauganschluss
- Bandsägeblattlänge

**FB 510**  
 4,0 PS (3,0 kW) S6  
 500 x 640 mm  
 500 mm  
 410 mm  
 480 mm  
 25 m/sec.  
 -10° - +45°  
 860 mm  
 1.995 mm  
 250 kg  
 2x 120 mm  
 4.318 mm

**FB 610**  
 4,0 PS (3,0 kW) S6  
 560 x 850 mm  
 600 mm  
 410 mm  
 575 mm  
 25 m/sec.  
 -5° - +45°  
 840 mm  
 2.043 mm  
 330 kg  
 2x 120 mm  
 4.546 mm

**FB 710**  
 5,5 PS (4,0 kW) Option: 7,5 PS  
 700 x 840 mm  
 710 mm  
 460 mm  
 690 mm  
 21,3 m/sec.  
 -5° - +45°  
 925 mm  
 2.270 mm  
 400 kg  
 2x 120 mm  
 5.120 mm



## ■ Bürstmaschine JBS-22

### Präzises Oberflächenbürsten von Holz

Exklusives Bürsten-Walz-System garantiert präzises Oberflächenbürsten. SandSmart™ – Automatische Vorschubreduktion bei zu hoher Vorschubgeschwindigkeit stufenlos einstellbare Vorschubgeschwindigkeiten von 0 – 3 m/min sowie eine Drehzahl von 1400 U/min der Bürsten-Walze ergeben optimale Bürstergebnisse.



#### Technische Daten

- Motor-Aufnahmeleistung (230V) 3500 W / S6 40%
- Motor-Abgabeleistung (230V) 2200 W / S1 100%
- Max. Schleifbreite 515 (1030) mm
- Max. Dicke 100 mm, Min. Dicke 2 mm, Min. Länge 125 mm
- Abmessungen (L x B x H) 1040 x 1040 x 1320 mm
- Gewicht 155 kg

#### Lieferumfang

- Bürste mit Körnung 80G
- Vorschubband 100G
- 4 Lenkrollen
- Digitale Dickenanzeige
- Ein- und Auszugstischverlängerung

**3.034,50**

€ inkl. MwSt.

**2.550,-**

€ ohne MwSt.

Art. WMH-649006M

## ■ FELDER Kantenschleifmaschine FS 900 K / FS 900 KF

Die FELDER Kantenschleifmaschinen überzeugen durch absolut robuste Bauweise und durch ein perfektes Schleifbild. Da die Schleifbandszillation über einen Elektromotor angetrieben wird, benötigt die Maschine keinen Druckluftanschluß. Die Maschine erhalten Sie mit und ohne Furnierschleifeinrichtung. Fordern Sie Detailinformationen an!

#### Technische Daten

- Motorleistung 3,0 kW (4 PS)
- Bandlaufgeschwindigkeit 11 m/sec.
- Schleifbandlänge 2.200 mm
- Schleifbandbreite 150 mm
- Bandlaufrollendurchmesser 80 / 160 mm
- Tischgröße 1.440x220 mm
- Tischhöhenverstellweg 150 mm
- Tischschwenkung 90°--45°



FS 900 K

**6.991,25**

€ inkl. MwSt.

**5.875,-**

€ ohne MwSt.



Der Schleiftisch kann für Winkel-Schleifarbeiten zwischen 90°-45° stufenlos geschwenkt werden.

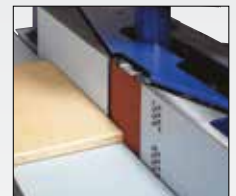

Standard bei FS 900 KF: die Furnierkantenschleifeinrichtung



Der Zusatztisch (14.0.951) und Spanndorn (14.0.952) für Schweifungen und Rundungen ist mit wenigen Handgriffen montiert und ermöglicht das Schleifen von engen Radien beim Einsatz mit dem Spanndorn (Option).



Die Tischverbreiterung (14.0.950) ist versenk- und ausziehbar und wird an der Maschinenunterseite montiert. Ein Nachrüsten auf bestehende Maschinen ist jederzeit möglich (Option).

PASSENDE SCHLEIFBÄNDER siehe Katalog Seite 414



## FELDER FS 722 Bandschleifmaschine

Kompakte Maschine von FELDER in Österreich, sehr gutes Preis-Leistungs-Verhältnis mit kugelgelagertem Schleiftisch!

### Technische Daten

- Motorstärke 4,0 PS
- Schleiftischlänge 2.200 mm
- Schleiftischtiefe 800 mm
- Rahmenschleifeinrichtung
- Tischhöhen-Präzisionsführungen
- Anschlaglineal auf massiver Führung
- Schleifband L x B: 5.750 mm x 150 mm
- Schleiftischhöhenverstellung 300 mm

### Option:

#### Profi Paket

- Elektrische Tischhöhenverstellung
- Rechts-Linkslauf
- Motorstärke 5,5 PS (4 kW) S 6
- Beleuchtung der Arbeitsfläche

**Aufpreis Profipaket auf Anfrage!**



**3.051,16**

€ inkl. MwSt.

**2.564,-**

€ ohne MwSt.



**Herausnehmbarer Mittelteil**  
(zum Schleifen von Rahmen, Schubladen, etc.)

## MIMATEC Bandschleifmaschine BSM 250

In Österreich nach bester Maschinenbau-Tradition erzeugt.

Sehr massive und präzise Ausführung. Auf Wunsch in zerlegbarer Ausführung lieferbar für Kellertransporte oder ähnliches inkl. Qualitäts-Schleifschuh "BSM".

### Optional: (gegen Aufpreis)

- elektrische Tischhöhenverstellung (siehe Abb.)
- Beleuchtung • Absauggebläse • 2 Geschwindigkeiten

**Aufpreise auf Anfrage!**

### Technische Daten

- Motorleistung 4 PS (5,5 PS\*)
- Bandlänge 6.800 mm
- Bandbreite 150 mm
- Bandgeschwindigkeit ca. 22 m/s (bzw. 2 Geschwindigkeiten\*)
- Tischgröße 2.500 x 900 mm
- Höhenverstellung manuell (elektrisch\*)
- Platzbedarf ca. 3.700 x 1.300 mm
- Gewicht ca. 400 kg



**MADE IN AUSTRIA**

### AUFPREIS elektrische Tischhöhenverstellung

**368,90**

€ inkl. MwSt.

**310,-**

€ ohne MwSt.

**5.295,50**

€ inkl. MwSt.

**4.450,-**

€ ohne MwSt.

**Sondermaße auf Anfrage!**

Art. 90151

Art. 90150

## Schleifschuh BSM

zum Nachrüsten für viele Modelle!



**235,62**

€ inkl. MwSt.

**198,-**

€ ohne MwSt.

Art. 90153



Option: elektrische Tischhöhenverstellung



Durchgehende obere Schleifanlage zum Kantenschleifen.



Herausnehmbarer Tischteil zum Rahmenschleifen.

**PASSENDEN SCHLEIFBÄNDER** siehe Katalog Seite 414, 415



## HV-80 OSZI Kantenschleifmaschine mit Oszillation

Kompaktes Gerät in der Einsteiger-Preisklasse mit Oszillation für längere Lebensdauer der Schleifbänder. Inkl. Schrank-Unterbau mit versperrenbaren Türen.

### Technische Daten

- Arbeitstisch 850 x 300 mm
- höhenverstellbar mittels Handrad
- Gehrungsanschlag
- Schleifaggregat schwenkbar mit Oszillation
- Motor 2,0 PS (400 V)
- mit Zusatztisch absaugbar
- Bandlänge 2.510 mm x 150 mm



**892,50**

€ inkl. MwSt.

**750,-**

€ ohne MwSt.

Art. 90310

## KSM 2600 C Kantenschleifmaschine

Die Kantenschleifmaschine KSM 2600 C ist serienmäßig mit einer Schleifband-Oszillation mit separatem Getriebemotor ausgestattet. Das von 90° bis 45° schnellverstellbare Schleifaggregat ermöglicht das Schleifen von geraden und schrägen Kanten.

### Technische Daten

- Arbeitstisch 750 x 290 mm • Tischhöhenverstellung 185 mm
- Bandlänge 2600 mm • Bandbreite 150 mm • Schleifbandrückwand 850 x 200 mm • Schleifaggregat schwenkbar 90° - 45°
- Bandgeschwindigkeit 20 m/sek. • Zusatztisch 330 x 330 mm
- Oszillationshub 20 mm • Oszillationsmotor 0,25 kW (0,34 PS)
- Absauganschluss Ø 120 mm • Motor-Abgabeleistung S1 100% 3,0 kW (4,0 PS)
- Spannung 400 V • Maschinenabmessung (B x T x H) 1700 x 700 x 1080 mm
- Gewicht ca. 180 kg

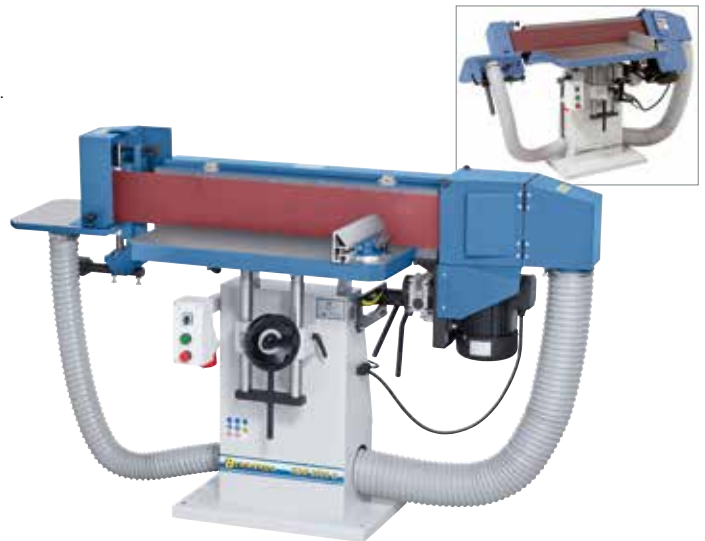

**1.594,60**

€ inkl. MwSt.

**1.340,-**

€ ohne MwSt.

Art. 90357

## KSM 3000 C Kantenschleifmaschine

Die schwere Kantenschleifmaschine KSM 3000 C ist serienmäßig mit einer Furnierkantenschleifeinrichtung ausgestattet wodurch ein sekundenschnelles Umstellen von Furnierkanten- auf Massivholzschliff möglich ist. Ihren Einsatz findet diese Maschine vorwiegend beim anspruchsvollen Handwerker und in Industriebetrieben.

### Technische Daten

- Arbeitstisch 960 x 350 mm • Tischhöhenverstellung 210 mm
- Bandlänge 3000 mm • Bandbreite 150 mm • Schleifbandrückwand 1060 x 200 mm • Schleifaggregat schwenkbar 90° - 45°
- Bandgeschwindigkeit 20 m/sek. • Zusatztisch 330 x 330 mm
- Oszillationshub 20 mm • Oszillationsmotor 0,25 kW (0,34 PS)
- Absauganschluss Ø 120 mm • Motor-Abgabeleistung S1 100% 3,0 kW (4,0 PS)
- Motor-Aufnahmeleistung S6 40% 4,5 kW (6,0 PS) • Spannung 400 V
- Maschinenabmessung (B x T x H) 1910 x 840 x 1020 mm • Gewicht ca. 330 kg



**2.796,50**

€ inkl. MwSt.

**2.350,-**

€ ohne MwSt.

Art. 90320



PASSENDE SCHLEIFBÄNDER siehe Katalog Seite 414





Schwenkung des Aggregates 90-45°

#### Technische Daten

- Motorleistung 4 PS (400 V)
- Bandlänge 2.600 mm / -breite 150 mm
- Oszillationsmotor 0,25 kW (0,34 PS)
- Tischgröße 750 x 300 mm
- Gewicht 180 kg

## KSM 2600 Kantenschleifmaschine

Maschinenständer in verwindungs- und vibrationsfreier Bauweise, extrem stand-sicher. Schleifband- Oszillation mit sepa-ratem Getriebemotor. Höhenverstell-barer Schleiftisch zur Ausnutzung der gesamten Bandbreite. Höhen-verstellbarer Zusatztisch mit Absaugung zum Schleifen von Radien. Mit gefederter Bandspannung.

#### Europäisches Fabrikat!

Schleifaggregat schwenkbar von 90-45°. Inkl. Gehrungsanschlag.

**2.130,10** € inkl. MwSt. **1.790,-** € ohne MwSt.

Art. 90165

#### Tischverbreiterung ausziehbar

**113,05** € inkl. MwSt. **95,-** € ohne MwSt.

Art. 90316

Europäisches Qualitätsprodukt



## Kantenschleifmaschine KSM 3000SF mit Furnierschleifeinrichtung

Profi-Schleifmaschine mit oszillierendem Schleifband (über separatem Motor). Schleifaggregat kann über Handrad von 90 - 45° verstellt werden. Serienmäßig Furnierschleifeinrichtung mit Feineinstellung.

Inkl. Gehrungsanschlag

#### Technische Daten

- Arbeitstisch 960 x 350 mm
- Tischhöhenverstellung 230 mm
- Bandlänge 3.000 mm
- Bandbreite 200 mm
- Oszillationshub 20 mm
- Motorleistung 4 PS (400 V)
- Gewicht ca. 320 kg

Europäisches Qualitätsprodukt

**3.207,05** € inkl. MwSt. **2.695,-** € ohne MwSt.

Art. 90313

#### Tischverbreiterung ausziehbar

**113,05** € inkl. MwSt. **95,-** € ohne MwSt.

Art. 90316



## MIMATEC Kantenschleifmaschine KSM 15 / KSM 20 und Kantenschleifmaschine mit Furnierschleifeinrichtung KSF 15 / KSF 20

MADE IN AUSTRIA

**Die ideale Kantenschleifmaschine für das Handwerk.** Die robuste Bauweise garantiert eine jahrzehntelange Präzision und Laufruhe. Schleifbandoszillation über eigenen Motor. Der Schleiftisch kann über einen Schnellverstellgriff stufenlos in der Höhe verstellt werden. Somit kann das Schleifband optimal ausgenutzt werden. Ein Gehrungsanschlag wie auch die Rundschleifeinrichtung gehören zum Standard-lieferumfang. Die Ausführung mit Schleifbandbreite 200 mm hat einen noch massiveren Ständer und wird standardmäßig mit einem 4 PS Motor ausgeliefert.

Die Maschinenreihe KSF besitzt alle Vorzüge der Serie KSM. Zusätzlich wird diese Maschine jedoch mit Furnierschleifanschlägen ausgerüstet. Diese können zum normalen Kantenschleif einfach weggeschwenkt werden.

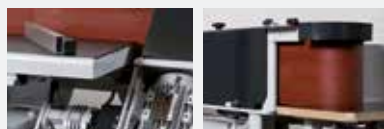

Schwenkung des Aggregates 90-45°



#### Technische Daten

Elektrischer Anschluss  
Motorleistung  
Oszillationsmotor  
Bandlänge  
Bandbreite  
Tischgröße  
Walzen

Gewicht

#### KSM/KSF 15

380 / 400 V  
2,2 kW (3,0 PS)  
0,18 kW (0,25 PS)  
2.600 mm  
150 mm  
930 x 300 mm  
Ø 120 mm  
Gehrungsanschlag  
ca. 270 kg

#### KSM/KSF 20

380 / 400 V  
3 kW (4,0 PS)  
0,18 kW (0,25 PS)  
3.000 mm  
200 mm  
1.000 x 300 mm  
Ø 120 mm  
Gehrungsanschlag  
ca. 300 kg

#### Bandbreite 150 mm KSM 15

Art.	€ inkl. MwSt.	€ ohne MwSt.
90155	<b>4.700,50</b>	3.950,-

#### KSF 15

Art.	€ inkl. MwSt.	€ ohne MwSt.
90157	<b>6.414,10</b>	5.390,-

#### Bandbreite 200 mm KSM 20

Art.	€ inkl. MwSt.	€ ohne MwSt.
90156	<b>5.581,10</b>	4.690,-

#### KSF 20

Art.	€ inkl. MwSt.	€ ohne MwSt.
90158	<b>7.318,50</b>	6.150,-

PASSENDE SCHLEIFBÄNDER siehe Katalog Seite 414

## 16-32 Plus Zylinder-Schleifmaschine

Sehr preisgünstiges Hobbygerät zum Schleifen von Breiten bis zu 810 mm (in 2 Durchgängen).

- Leistungsstarker Motor
- Höheneinstellung über Kurbel
- Schnellspannvorrichtung
- Inkl. Untersatz mit Ablage
- Karton mit Schleifbändern

### Technische Daten Schleifkapazität:

- Max. Breite 405 (810) mm
- Min. Länge 60 mm • Dicke 0,8 – 75 mm
- Vorschub stufenlos regelbar 0 – 3 m/min
- Drehzahl 1.400 U/min • Absaugstutzen 100 mm
- Motor-Abgabeleistung 1,5 PS (S1/100%)
- Gewicht 65 kg



Abb. mit Sonderausstattung!

## Zubehör für JET 16-32 Plus



### Ein- und Auszugstischverlängerungs-Set

Art.	€ inkl. MwSt.	€ ohne MwSt.
WMH-98-1601	159,-	133,61



### Fahreinrichtung (4 Stk.)

Art.	€ inkl. MwSt.	€ ohne MwSt.
WMH-98-0130	175,-	147,06



1.225,-	1.029,41
€ inkl. MwSt.	€ ohne MwSt.

Art. WMH-629004M

## 22-44-M Zylinder-Schleifmaschine

Die offene Bauweise ermöglicht ein Schleifen von Werkstücken bis 1.120 mm. Robuste, preiswerte Maschine mit gezogener Aluminiumwalze (selbstkühlend und gewuchtet).

### Technische Daten

#### Schleifkapazität:

- Max. Breite 560 (1.120) mm
- Min. Länge 60 mm
- Dicke 0,8 – 100 mm
- Vorschub stufenlos regelbar 0 – 3 m/min.
- Drehzahl 1.400 U/min
- Absaugstutzen 100 mm
- Motor-Abgabeleistung 1,75 PS (S1 100%)
- Gewicht 115 kg



Abb. mit Sonderausstattung!

## Zubehör für JET 22-44-M



### Maschinenuntergestell offen

Art.	€ inkl. MwSt.	€ ohne MwSt.
WMH-609004	145,-	121,85



### Maschinenuntergestell geschlossen mit Fahreinrichtung

Art.	€ inkl. MwSt.	€ ohne MwSt.
WMH-609005	465,-	390,76



### Ein- und Auszugstischverlängerungs-Set

Art.	€ inkl. MwSt.	€ ohne MwSt.
WMH-98-2202	179,-	150,42

### Preis ohne Unterbau

1.449,99	1.218,48
€ inkl. MwSt.	€ ohne MwSt.

Art. WMH-649003KM

### Mit Oszillation und Unterbau

2.249,-	1.889,92
€ inkl. MwSt.	€ ohne MwSt.

Art. WMH-659006KM



## DDS-225 Doppelzylinder-Schleifmaschine

Diese massive und präzise Maschine ist auch für professionelle Ansprüche im Dauerbetrieb geeignet. Die Maschine ist mit 2 Schleifwalzen ausgerüstet – für Grob- und Feinschliff in nur einem Arbeitsgang! Das spart Zeit und Geld! Digital Anzeige.

### Technische Daten

#### Schleifkapazität:

- Max. Breite 635 mm • Min. Länge 230 mm
- Dicke 0,8 – 133 mm • Drehzahl 1.400 U/min
- Schleifband-Breite 75 mm od. 100 mm
- Vorschubgeschwindigkeit 2 od. 3 m/min
- Vorschubmotor 0,25 PS • Absaugstutzen 2x ø 100 mm • Motor-Abgabeleistung 5 PS (S1 100%) • Gewicht 332 kg



3.689,-	3.100,-
€ inkl. MwSt.	€ ohne MwSt.

Art. WMH-1791290T

## DDS-237 Doppelzylinder-Schleifmaschine

Ausführung wie DSS-225 jedoch

- Schleifbreite max. 940 mm
- Motor 7,5 PS • 440 kg Gewicht



5.355,-	4.500,-
€ inkl. MwSt.	€ ohne MwSt.

Art. WMH-10000649T



SCHLEIFPAPIER siehe Katalog Seite 414





**JBOS-5 Oszillierende Spindelschleifmaschine**

Großer Grauguss-Arbeitstisch zum präzisen Schleifen von großen Werkstücken. Tisch ist 45° schwenkbar

**Inkl. Spindeln und Schleifhülsen**  
6, 12, 16, 38, 50 mm

**Technische Daten**

- Tischgröße 370 x 370 mm
- Max. Schleifhöhe 100 mm
- Spindeldrehzahl 1.400 U/min
- Motor 0,9 PS • Gewicht 35 kg

**636,65** € inkl. MwSt. **535,-** € ohne MwSt.

Art. WMH-708404M



**JOVS-10 Oszillierende Spindelschleifmaschine**

Extra massive Ausführung mit großem Gussauflagetisch, inkl. 10 kompletten Schleifspindeln mit Hülsen von 6 x 125 mm bis 100 x 230 mm und 6 passenden Tischeinlagen.

**TOPSELLER**

**Technische Daten**

- Tischgröße 610 x 610 mm
- Max. Schleifhöhe 160 mm
- Spindeldrehzahl 1.400 U/min
- Motor 1 PS (230V)
- Absauganschluss 100 mm
- Gewicht 135 kg



**1.398,25** € inkl. MwSt. **1.175,-** € ohne MwSt.

Art. WMH-708411M



**JDS-12 Tellerschleifmaschine**

Kompakte aber massive Ausführung, mit Gussauflagetisch, T-Nut für Kreisschleifeinrichtung, Graugussteller mit Klettfläche, Gehrungslineal, eingebauter Ventilator und Absaugstutzen 100 mm.

**Optional: Unterbau/Filterpatrone**

**Technische Daten**

- Tischgröße 415 x 245 mm
- Schwenkbereich Schleiftisch +15° bis -45°
- Tellerschleifdurchmesser 300 mm
- Motorleistung 1 PS (S1/100%) – 230 V
- Gewicht ca. 54 kg

**459,-** € inkl. MwSt. **385,71** € ohne MwSt.

Art. WMH-708433M



**Aufpreis für Filterpatrone mit Anschlussbogen**

**139,-** € inkl. MwSt. **116,81** € ohne MwSt.

Art. WMH-708434

**Aufpreis für Unterbau**

**109,-** € inkl. MwSt. **91,60** € ohne MwSt.

Art. WMH-708438

**TS-300 Teller-Schleifmaschine**

Die Tellerschleifmaschine TS 300 ist zum Schleifen von Metall, NE-Metallen und Holz einsetzbar. Dieses Modell ist serienmäßig mit einem Klettverschluss ausgestattet, optimal zum wechseln der Schleifteller. Zur optimalen Schleifscheibenausnutzung ist der Schleiftisch unterhalb der Mitte montiert. Leistungsstarker Antriebsmotor für beste Schleifergebnisse auch bei Dauereinsatz. Schwenkbarer Schleiftisch von 0° bis 45°. Standsicherer Maschinenkörper mit Gummiauflage. Vibrationsfreier Lauf durch gewuchtete Schleifteller.



**Technische Daten**

- Schleifteller 300 mm
- Tischgröße 438 x 156 mm
- Drehzahl 1.400 U/min
- Motorleistung 0,75 kW
- Spannung 230 V
- Gewicht ca. 29 kg

**Preis ohne Untergestell!**

**229,-** € inkl. MwSt. **192,44** € ohne MwSt.

Art. 90321

**Klett-Schleifscheiben Ø 300 mm**

für JDS-12 siehe Katalog Seite 415

**Untergestell für TS-300**

Art.	€ inkl. MwSt.	€ ohne MwSt.
90325	<b>95,-</b>	<b>79,83</b>

**JSG-96 Teller- und Bandschleifer**

**Technische Daten**

- Schleifband 150 x 1.220 mm • Tellerschleifdurchmesser 225 mm
- Werkstückauflage 190 x 300 mm • Schrägstellbarer Tisch 45°
- Schleifbandgeschwindigkeit 10 m/s
- Motor 0,75 PS / 230 V • Gewicht 40 kg



Graugusstisch schrägstellbar mit Stopps bei 90° und 45°

**590,-** € inkl. MwSt. **495,80** € ohne MwSt.

Art. WMH-708595M



Tellerschleifen mit Kreisschleifeinrichtung



**Zubehör für JSG-96**

**Geschlossener Untersatz mit Fahr-einrichtung und Werkzeugablage**

Art.	€ inkl. MwSt.	€ ohne MwSt.
WMH-708597	<b>249,-</b>	<b>209,24</b>

**Klettschleifscheibe Ø 230 mm**

Siehe Katalog Seite 415



## LB-2 Langlochbohrmaschine

Robuste und präzise Maschine, welche durchaus auch anspruchsvollen Anwenderwünschen entspricht. Inkl. hochwertigem Westcott-Bohrfutter und Exzenter-Niederhalter. Optional ist eine Dübelbohrereinrichtung erhältlich. **Fahrwerk optional!**

### Technische Daten

- Bohrtischgröße 600 x 320 mm
- Bohrtischhöhe 870 mm
- Bohrtiefe 245 mm
- Bohrbreite 205 mm
- Höhenverstellung 165 mm
- Schwenkbare Bohraggregat 45° - 90° - 45°
- Drehzahl 2840 min<sup>-1</sup>
- Motorleistung 2.2 (3.0) kW (PS)
- Gewicht 180 kg

**1.785,-**  
€ inkl. MwSt.

**1.500,-**  
€ ohne MwSt.

Art. 90327

### Dübelbohrereinrichtung für LB-2

**178,50**  
€ inkl. MwSt.

**150,-**  
€ ohne MwSt.

Art. 90328

### Gehrungsanschlag für LB-2

**136,85**  
€ inkl. MwSt.

**115,-**  
€ ohne MwSt.

Art. 90329



Abbildung mit Sonderausstattung



### Universal Fahrereinrichtung

**73,90**  
€ inkl. MwSt.

**62,10**  
€ ohne MwSt.

Art. 90324



Option: Stemmeinrichtung



Option: Tischverlängerungen und Längsanschläge



Option: Winkelanschlag



## FD 250 Langlochbohrmaschine

**Extrem vielseitig, geringer Platzbedarf, maximal belastbar – das sind die auf den Punkt gebrachten Details der Felder FD 250!**

- große Tischgröße, nach drei Seiten nochmals um bis zu 1.000 mm werkzeuglos verlängerbar
- Bohrmotor rollengelagert; Rechts-, Linkslauf (Option)
- Einhand-hebelbedienung, komfortabel und leichtgängig
- Schwerer Klemmexzenter, rechts und links einsetzbar
- Anschlag mit Rasterstellung am Bohrtisch für -45; -22,5; 0; +22,5; +45°
- Späneabsaugung
- Längsanschläge (optional)
- Dübelbohrereinrichtung mit einsetzbaren Rasterschienen, Bohrlochabstände 16, 22, 25 und 32 mm (Option)
- Stemmeinrichtung für Hohlmeißel-Stemmwerkzeuge (Option)

**Vielseitig erweiterbar!**  
zB. mit Stemmeinrichtung oder Dübelbohrereinrichtung

### Technische Daten

- Motorstärke 3,0 PS
- Drehzahl 3.000 U/min
- Bohrhöhenverstellung 130 mm
- Tischgröße 550 x 300 mm (erweiterbar!)
- Bohrlänge 250 mm / Bohrtiefe 160 mm
- Optional Fahrwerk, Drehrichtungsschalter
- Stemmeinrichtung, Dübelbohrereinrichtung, etc.

**2.854,81**  
€ inkl. MwSt.

**2.399,-**  
€ ohne MwSt.

## FELDER FD 21P Dübellochbohrmaschine

**So präzise war Dübellochbohren noch nie!**

Die FD 21P ist mit 21 Bohrspindeln im 32 mm-Raster ausgestattet. Zum Bohren von Dübel-löchern, Reihenlochbohrungen und Topfbändern; können Bohrer bis D = 35 mm verwendet werden.

Der große Tisch aus Grauguss, Seitenanschlüge, pneumatische Werkstückniederhalter und ergonomische Bedienelemente machen die FD 21P zur Dübelbohrmaschine der Extraklasse.

### Technische Daten

- Motorstärke 2,0 PS (1,5 kW)
- Anzahl der Bohrköpfe 21
- Achsabstand zwischen den Bohrköpfen 32 mm
- Max. Bohrtiefe 70 mm
- Max. Werkstückhöhe 65 mm
- 2 Anschlaglineale 1.500 mm mit je 2 Anschlagbacken
- Benötigter Luftdruck 6 - 8 bar

**6.182,05**  
€ inkl. MwSt.

**5.195,-**  
€ ohne MwSt.

**Wir senden Ihnen gerne Detailunterlagen zu oder machen Ihnen ein unverbindliches Angebot!**



\* In Klammern stehende Daten sind OPTIONSAUSSTATTUNG. Preise ab Werk Hal/Tirol. Teilweise Symbolfotos mit Mehrausstattung!





**UNTHA**

shredding technology

The reliable brand!

## Qualitätszerkleinerer mit Biss!



**3 Jahre  
Sorglos  
Gewähr-  
leistung!**

### UNSERE INDIVIDUELLE LÖSUNGSKOMPETENZ

**LR1100**

Einsatzgebiet: Spanplatten, Paletten  
Ihr Extra: Kipplisch

**LR1100**

Einsatzgebiet: Paletten  
Ihr Extra: Fordertechnik

**RS40**

Einsatzgebiet: Hartholzleisten  
Ihr Extra: Absaughaube,  
Rohrmagnet

**VR60**

Einsatzgebiet: Förderschnecke,  
Ihr Extra: Magnetausscheidung  
Paletten

### ANTRIEBSLEISTUNG UNSERER ZERKLEINERER:

11 kW bis 160 kW

Jetzt Katalog anfordern - Tel. 07565 / 94090 - [www.mima.de](http://www.mima.de)**LR520****KOMPAKT UND ZUVERLÄSSIG**

Kostengünstiger Holzerkleinerer speziell für  
kleine Tischlerei- und Holzbearbeitungsbetriebe.

- Keine Hydraulik (Schieberlos)
- Niedriger Wartungsaufwand
- Kompakte Bauweise
- 1000-fach bewährtes Schneidsystem





# SPÄNEX Brikettierpressen



## Brikettieren bringt handfeste Vorteile

Bei den Bearbeitungsprozessen fallen Reststoffe in Form von Spänen, Stäuben und Hackschnitzeln an, die wiederverwertet, energetisch genutzt oder entsorgt werden. Für jedes der Aufgabenfelder stellt die Brikettierung eine Lösungsalternative dar, die handfeste Vorteile bietet:

- Volumenreduzierung
  - materialbezogen: bis zu 90 %
- besseres Handling der Reststoffe
- Herstellung von verkaufbaren Holzbriketts
- Reduzierung des Brand- und Explosionsrisikos durch Feinstaub
- keine aufwändige Materialaufbereitung erforderlich
- Rückgewinnung von Kühlschmierstoffen
- geringere Einschmelzverluste von Metallbriketts

### Folgende Materialien sind brikettierbar:

- Holz
- Kunststoff
- Aluminium und sonstige Leichtmetalle
- Stahl und Guss
- Papier
- Tabak
- Reisschalen
- Biomasse

## Ausgereiftes Programm

Seit über 50 Jahren werden von SPÄNEX Brikettierpressen hergestellt. Mehr als 3.000 Maschinen im praktischen Einsatz bedeuten:

- überzeugende Technik
- schwere, solide Ausführung
- lange Lebensdauer
- höchster Qualitätsstandard
- Vertrauen der Kunden
- Know-how und Erfahrung
- marktgerechte Lösungen
- optimales Preis-/Leistungsverhältnis und
- leistungsfähiger Service

Es werden 4 Baureihen mit Leistungen zwischen 40 und 2.500 kg/h hergestellt

Modell	Leistung kg/h	Durchsatz m <sup>3</sup> /h
SHB 40 - 55	40 - 70	0,2 - 0,5
SHB RS 55 - 70	50 - 90	0,3 - 0,7
SHB 60 - 250	60 - 250	0,5 - 2,0
SHB HP M	40 - 2.500	0,3 - 6,0

**Kostenlos führen wir für Sie eine Testpressung durch. Mit dem Ergebnis erhalten Sie konkrete Daten sowie Musterbriketts.**

### Pluspunkte

- hohe Verdichtung
- geringer Energieeinsatz
- wechselbar mit Filtergeräten und Spänebehälter
- frei programmierbare Steuerung
- hoher Bedienkomfort
- GS-Prüfzeichen



# SPÄNEX Entsorgungssysteme

Die Kernkompetenz unseres Partners SPÄNEX liegt in Systemlösungen rund um das Thema „Absaugen“. Das Produktprogramm umfasst alle Komponenten, die für die Funktionen Absaugen, Filtern, Fördern, Brikettieren und Lackieren erforderlich sind.

Wir planen und projektieren in enger Zusammenarbeit mit dem Werk die kompletten Anlagen. Die Montage wird von unseren eigenen Monteuren ausgeführt. Die Service- und Wartungsarbeiten übernimmt unser eigener Kundendienst.

Gerne unterbreiten wir Ihnen ein Angebot und nennen Ihnen Referenzobjekte in Ihrer Nähe.

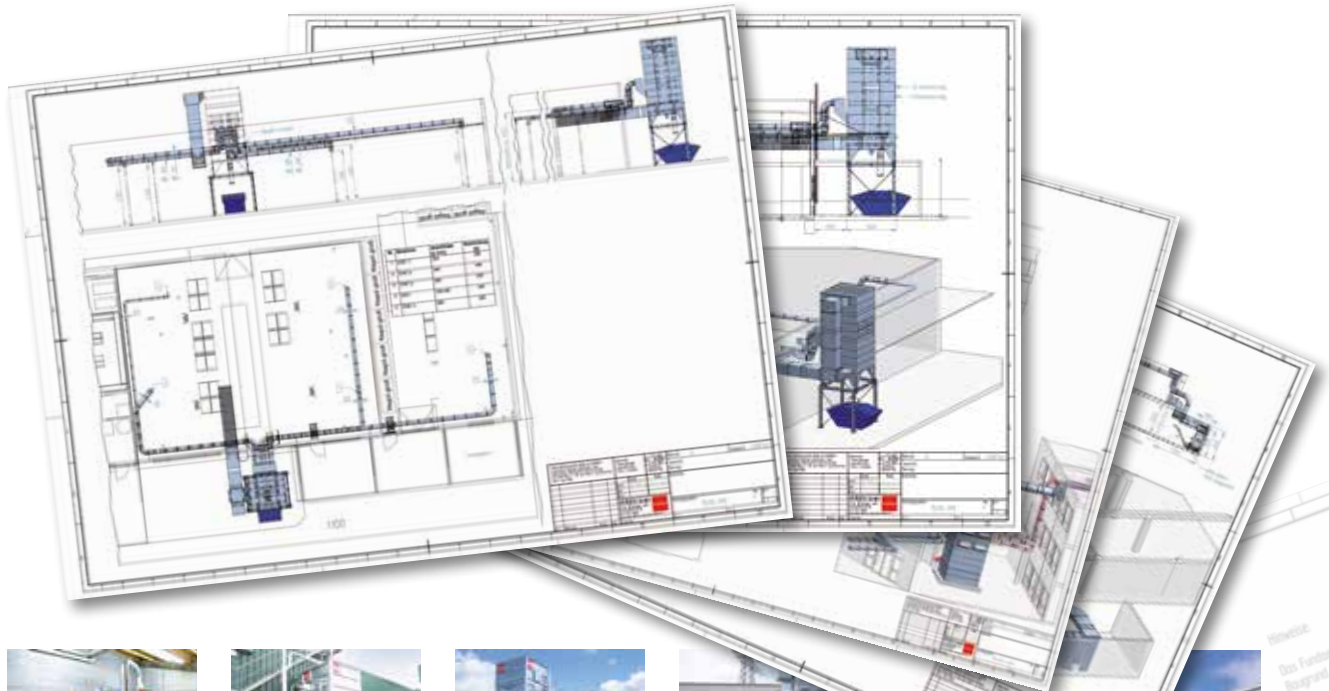



# FELDER REINLUFT-ABSAUGGERÄTE

Staubfreies Arbeiten ist nicht nur gesünder, sondern bietet auch zahlreiche Möglichkeiten für Energie- und Kostenreduzierungen in holzbearbeitenden Betrieben. Der Reststaubgehalt in der Atemluft beträgt weniger als  $0,1 \text{ mg/m}^3$ ! Dafür sorgen Filterelemente (Staubklasse M) und das reinluftseitig angeordnete Lüfterrad. Die mobilen Reinluft-Absauggeräte sind staubgeprüft und BG-prüfzertifiziert.





Patronenfilter ab RL 250

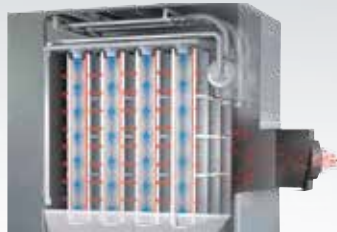

- ✓ Sensationelles Preis-Leistungs-Verhältnis
- ✓ Beste Späneverteilung im Spänefangbehälter
- ✓ Mobilität und Höchstleistung auf kleinstem Raum

	RL 125	RL 140	RL 160	RL 200	RL 250	RL 300	RL 350
Absauganschluss Ø mm	125	140	160	200	250	300	350
Max. Volumenstrom (m³/h)	1.900	2.500	3.200	4.000	5.000	6.000	8.000
Reststaubgehalt (mg/m³)	< 0,1	< 0,1	< 0,1	< 0,1	< 0,1	< 0,1	< 0,1
Filterfläche (m²)	5	10	10	20	50	50	71
Schalldruck (dB)	74	74	70	70	75	75	75
Spänevolumen	200 l	200 l	400 l	400 l	500 l	500 l	500 l
Platzbedarf mm (L x B x H)	1.040 x 898 x 1.940	1.040 x 898 x 1.940	1.775 x 898 x 2.005	1.775 x 898 x 2.005	2.640 x 1.140 x 2.260	2.640 x 1.140 x 2.260	2.640 x 1.140 x 2.260
	<b>3.046,40</b> € inkl. MwSt.	<b>3.284,40</b> € inkl. MwSt.	<b>4.218,55</b> € inkl. MwSt.	<b>5.884,55</b> € inkl. MwSt.	<b>11.894,05</b> € inkl. MwSt.	<b>13.679,05</b> € inkl. MwSt.	<b>16.648,10</b> € inkl. MwSt.
	<b>2.560,-</b> € ohne MwSt.	<b>2.760,-</b> € ohne MwSt.	<b>3.545,-</b> € ohne MwSt.	<b>4.945,-</b> € ohne MwSt.	<b>9.995,-</b> € ohne MwSt.	<b>11.495,-</b> € ohne MwSt.	<b>13.990,-</b> € ohne MwSt.

 Weitere Informationen finden Sie auf [www.mima.de](http://www.mima.de)



sicher, sauber, effizient.

# SPÄNEX – KOMPAKTENTSTAUBER

## Die neue Generation bis 10.000 m<sup>3</sup>/h

Zukünftig dürfen auch Entstauber in holzbe- und verarbeitenden Betrieben mit Volumenströmen über 6.000 m<sup>3</sup>/h aufgrund der Bauweise direkt in der Werkstatt aufgestellt werden. Die neue Generation von SPÄNEX - Kompaktentstaubern mit Volumenströmen bis 10.000 m<sup>3</sup>/h überzeugt durch höhere Leistung, bessere Energieeffizienz, leiseren Betrieb und einfachere Bedienbarkeit. Die Verbesserungen im Detail sind:

- modernes Design, Kompaktheit
- höhere Saugleistung, geringerer Energiebedarf
- leiser Betrieb
- effektive Filter- und Abreinigungstechnik
- geprüfte Sicherheit
- mehrere Entsorgungsvarianten



SMU	12	15	20	25	30	32	45	60	70	85	100
Ansaugstutzen Ø in mm	125	140	160	180	200	300	250	300	315	355	355
Nennvolumenstrom <sup>1)</sup> in m <sup>3</sup> /h	800	1.110	1.450	1.830	2.260	5100	3.530	5.090	5.610	7.130	7.130
Volumenstrom <sup>2)</sup> in m <sup>3</sup> /h	1.200	1.500	2.000	2.500	3.000	6000	4.500	6.000	7.000	8.500	10.000
Unterdruck <sup>1)</sup> in Pa	2.300	2.050	2.400	2.500	2.400	2500	2.700	2.500	2.800	2.700	3.000
Motorleistung in kW	2,2	2,2	3,0	3,0	4,0	7,5	5,5	7,5	11,0	11,0	15,0
Max. Schalldruckpegel in dB (A)	65	65	65	65	65	72	67	69	70	70	72
Sammelvolumen in l	1 x 165	1 x 165	1 x 165	1 x 165	1 x 165	2 x 165 400 <sup>3)</sup>	2 x 165 400 <sup>3)</sup>	3 x 165 500 <sup>3)</sup>	3 x 165 500 <sup>3)</sup>	3 x 165 500 <sup>3)</sup>	3 x 165 500 <sup>3)</sup>
Abmessungen in mm											
L	1.320	1.320	1.670	1.860	1.860	2.420/ 2.360 <sup>3)</sup>	2.540/ 2.480 <sup>3)</sup>	3.080/ 3.010 <sup>3)</sup>	3.220/ 3.150 <sup>3)</sup>	3.570/ 3.500 <sup>3)</sup>	3.570/ 3.500 <sup>3)</sup>
B	750	750	750	750	750	900	900	900	900	900	900
H	1.905	1.905	1.975	1.975	1.975	1.965/ 2.400 <sup>3)</sup>	1.965/ 2.400 <sup>3)</sup>	1.965/ 2.400 <sup>3)</sup>	1.965/ 2.400 <sup>3)</sup>	1.965/ 2.300 <sup>3)</sup>	1.965/ 2.400 <sup>3)</sup>
Gewicht in kg	340	345	385	400	400	780 1.395 <sup>3)</sup>	780 1.395 <sup>3)</sup>	850 1.465 <sup>3)</sup>	880 1.495 <sup>3)</sup>	900 1.515 <sup>3)</sup>	930 1.545 <sup>3)</sup>

<sup>1)</sup> bei 20 m/s im Ansaugstutzen; <sup>2)</sup> Standardanwendung bei 24 - 28 m/s im Ansaugstutzen; <sup>3)</sup> mit Brikettierpresse

### Ausstattungsvarianten:

- automatischer Anlauf des Ventilators
- automatische Schiebersteuerung
- Betrieb über Frequenzumrichter
- Füllstandsüberwachung in den Behältern mit Brikettierpressen- oder Containerbeschickung
- mit Späne-Brikettierpresse oder extern aufgestelltem Container
- Löschautomatik mit Pulverlöschung
- Zündschutzsystem

### Pluspunkte:

- Kompaktheit
- kleine Aufstellfläche – geringe Bauhöhe
- hohe Saugleistung
- leiser, energiesparender Betrieb
- automatischer Anlauf
- komplette Steuerungsanlage
- Bedienfreundlichkeit
- geprüft nach GS-HO-07

# FELDER Rohluft-Absauggerät

AF 12 – Ø 120 mm, AF 14 – Ø 140 mm,  
AF16 – Ø 160 mm, AF 22 – Ø 120 + 80 mm

- ✓ Langlebige, verwindungssteife Stahlblechkonstruktion
- ✓ Lüfterrad aus Stahl, extreme Absaugleistung durch speziell optimierte Anordnung der Lüfterrad-Schaufeln
- ✓ Absolute Bedienfreundlichkeit dank Spänesack-Schnellwechselsystem



## ■ AF 22 Absauggeräte

Das AF 22 ist der **Topseller** unter den Standard-Absauggeräten und als mobiles oder stationäres Modell erhältlich. Mit nur 1.300 x 580 mm Standfläche ist das AF 22 ein echtes Raumwunder. Die Absaugleistung ist mit 3.100 m³/h ein echter Spitzenwert, der in dieser Preis-Leistungs-Klasse seinesgleichen sucht. Rund 400 Liter fassen die beiden Spänesäcke, die dank Spänedoppelsacksystem extrem leicht zu wechseln sind. Je nach Wunsch kann das AF 22 sowohl für Absaugschlauch- als auch für Absaugrohranschluss geordert werden.



	AF 22 Mobil	AF 22 Stationär	AF 22 Stand	AF 22 Stand 200	AF 16 Mobil	AF 14 Mobil	AF 12 Mobil
Motorstärke	3x 400 V, 3,0 PS	3x 400 V, 3,0 PS	3x 400 V, 3,0 PS	3x 400 V, 4,0 PS	3x 400 V, 3,0 PS	3x 400 V, 1,5 PS	3x 400 V, 1,5 PS
Absauganschluss Ø mm	120/80	160	120/80	200	160	140 (120/80)	120
Max. Volumenstrom (m³/h)	3100	3100	3100	3100	3000	2350	1350
Max. Unterdruck (Pa)	2510	2510	2510	2150	2150	2140	1800
Spänevolumen	400 l	400 l	400 l	400 l	200 l	200 l	110 l
Schalldruck	82,5 dB(A)	82,5 dB(A)	82,5 dB(A)	82,5 dB(A)	82 dB(A)	79 dB(A)	76 dB(A)
Platzbedarf mm (L x B x H)	1.300 x 580 x 2.150	1.300 x 580 x 2.150	1.300 x 580 x 2.150	1.300 x 580 x 2.150	982 x 570 x 2.063	965 x 570 x 2.015	784 x 415 x 1.977
	<b>1.188,81</b> € inkl. MwSt.	<b>950,81</b> € inkl. MwSt.	<b>1.069,81</b> € inkl. MwSt.	<b>1.188,81</b> € inkl. MwSt.	<b>796,11</b> € inkl. MwSt.	<b>518,84</b> € inkl. MwSt.	<b>422,45</b> € inkl. MwSt.
	<b>999,-</b> € ohne MwSt.	<b>799,-</b> € ohne MwSt.	<b>899,-</b> € ohne MwSt.	<b>999,-</b> € ohne MwSt.	<b>669,-</b> € ohne MwSt.	<b>436,-</b> € ohne MwSt.	<b>355,-</b> € ohne MwSt.
	Art. 401-256	Art. 401-257	Art. 401-258	Art. 401-260	Art. 401-245	Art. 401-253	Art. 401-240

MADE IN AUSTRIA

### Bestzeit! Spänesackwechsel in 15 Sekunden!

- 4 Sekunden:** Verschlüsse öffnen und vollen Spänesack herausnehmen.
- 8 Sekunden:** Neuen Spänesack einspannen.
- 3 Sekunden:** Verschlüsse wieder schließen.
- 15 Sekunden:** Bestzeit!



Verteiler AF 14  
von 140 auf 120 / 80 mm

**43,20** | **36,30**  
€ inkl. MwSt. | € ohne MwSt.

Art. 400-258

Die Maschinen sind teilweise mit Sonderausstattungen abgebildet. Die jeweilige Maschinenausstattung entnehmen Sie bitte der aktuellen Preisliste!



Sie erhalten bei uns Absauggeräte, Gebläse und Reinluftgeräte in allen Preisklassen und für jeden Anspruch, vom kleinen Hobbygerät bis zur professionellen Absauglösung für Gewerbe und Industrie. **Wir beraten Sie gerne!**

## DC 200 Absauggerät

Das mobile und kompakte Absauggerät DC 200 sorgt für einen sauberen und spänefreien Arbeitsplatz. Aus diesem Grund sollte dieses Gerät in keiner Hobbywerkstatt fehlen.

### Lieferumfang

- Absaugschlauch 2,0 m
- Filtersack
- Spänesack
- Y-Adapter 1 x 100 mm / 2 x 35 mm
- Fahreinrichtung

### Technische Daten

- Luftleistung 1.150 m³/h
- Filterfläche 1,0 m²
- Max. Unterdruck 700 Pa
- Absauganschluß Ø 100 mm
- Spänesackinhalt 65 l
- Leerlaufdrehzahl 2.850 U/min
- Schalldruck 86,5 dB
- Motor-Abgabeleistung S1 100% 0,55 kW (0,75 PS)
- Spannung 230 V / 50 Hz
- Maschinenabmessung (B x T x H) 860 x 510 x 1.580 mm
- Gewicht ca. 24 kg



**175,-** € inkl. MwSt. | **147,06** € ohne MwSt.

Art. 92010

SPÄNESÄCKE für DC200, 10 Stück	Art.	€ inkl. MwSt.	€ ohne MwSt.
	93209	<b>21,90</b>	<b>18,40</b>

## HAMMER S01 Absauggerät

Kleines, sehr preisgünstiges und fahrbares Absauggerät mit passabler Saugleistung.

Ideal zum Absaugen von z.B. kleineren Hobel- oder Kombimaschinen (260 mm), Schleifmaschinen, Drechselmaschinen, Bandsägen etc.

### Mit Stahllüfterrad!

### Technische Daten

- Absaugleistung 950 m³/h
- Spänesackinhalt 110 Liter
- Absauganschluß Ø 100 mm
- Höhe 1.670 mm
- Motor 0,75 PS (230 V)



**243,95** € inkl. MwSt. | **205,-** € ohne MwSt.

Art. 501-180

SPÄNESÄCKE für S01 / AF-10, 10 Stück	Art.	€ inkl. MwSt.	€ ohne MwSt.
	02.2.013	<b>12,20</b>	<b>10,25</b>

## DC230 Absauggerät

Ideal zum Absaugen von z.B. kleineren Hobel- oder Kombimaschinen (260 mm), Schleifmaschinen, Drechselmaschinen, Bandsägen etc.

### Lieferumfang

- Absaugschlauch 2,5 m
- Filtersack
- Spänesack
- Fahreinrichtung

### Technische Daten

- Luftleistung 1.000 m³/h • Filterfläche 0,85 m²
- Max. Unterdruck 1.020 Pa • Absauganschluß Ø 100 mm • Spänesackinhalt 100 l • Leerlaufdrehzahl 2.950 U/min • Schalldruck 86,5 dB
- Motor-Abgabeleistung S1 100% 0,75 kW (1,0 PS) • Spannung 230 V / 50 Hz • Maschinenabmessung (B x T x H) 740 x 470 x 1.900 mm
- Gewicht ca. 28 kg



**229,-** € inkl. MwSt. | **192,44** € ohne MwSt.

Art. 92001

SPÄNESÄCKE für DC230, 10 Stück	Art.	€ inkl. MwSt.	€ ohne MwSt.
	02.2.013	<b>12,20</b>	<b>10,25</b>

## DC300 Absauggerät

Kräftige Absaugung, auch für größere Hobelbreiten geeignet, mit Stahllüfterrad. Mit Anschluß 130 mm bzw. Verteiler auf 2 x 100 mm. Mit großzügigem Spänevolumen von 200 l.

### Lieferumfang

- Filtersack • Spänesack
- Y-Adapter 1 x 130 mm / 2 x 100 mm
- Fahreinrichtung

### Technische Daten

- Luftleistung 2.520 m³/h
- Filterfläche 1,45 m²
- Max. Unterdruck 1.800 Pa
- Absauganschluß Ø 1 x 130 / 2 x 100 mm
- Spänesackinhalt 200 l
- Leerlaufdrehzahl 2.950 U/min
- Schalldruck 87,1 dB
- Motor-Abgabeleistung S1 100% 1,5 kW (2,0 PS)
- Spannung 400 V / 50 Hz
- Maschinenabmessung (B x T x H) 860 x 670 x 1.980 mm
- Gewicht ca. 36 kg



**319,-** € inkl. MwSt. | **268,07** € ohne MwSt.

Art. 92002

SPÄNESÄCKE für DC300, 10 Stück	Art.	€ inkl. MwSt.	€ ohne MwSt.
	93210	<b>22,90</b>	<b>19,24</b>

## Absauggerät DC 500

Mit **Stahllüfterrad** und großzügigem Spänevolumen von 2 x 200 l.

### Lieferumfang

- Filtersäcke
- Spänesäcke
- Adapter 1 x 150 mm / 3 x 100 mm
- Fahreinrichtung

### Technische Daten

- Luftleistung 3.900 m<sup>3</sup>/h
- Filterfläche 2,9 m<sup>2</sup>
- Max. Unterdruck 1.800 Pa
- Absauganschluß Ø 1 x 150 / 3 x 100 mm
- Spänesackinhalt 2 x 200 l
- Leerlaufdrehzahl 2.950 U/min
- Schalldruck 89,4 dB
- Motor-Abgabeleistung S1 100% 2,2 kW (3,0 PS)
- Spannung 400 V / 50 Hz
- Maschinenabmessung (B x T x H) 1.150 x 730 x 2.150 mm
- Gewicht ca. 52 kg



**425,-** **357,14**  
 € inkl. MwSt. € ohne MwSt.

Art. 92004

### SPÄNESÄCKE für DC500, 10 Stück

Art.	€ inkl. MwSt.	€ ohne MwSt.
93210	<b>22,90</b>	<b>19,24</b>

## FT-504 Absauganlage

Konstante Absaugleistung auch im Dauerbetrieb dank leistungsstarkem Motor. Grosses Spänesackvolumen, daher wirtschaftlich und zeitsparend. **Mit unempfindlichem Stahllüfterrad.**



### Technische Daten

- Volumenstrom max 8.900 m<sup>3</sup>/h
- Anschluss 300 mm
- Motor 5 PS (400 V)
- L x B x H 2.800 x 700 x 2.700 mm
- Gewicht 105 kg

**1.874,25** **1.575,-**  
 € inkl. MwSt. € ohne MwSt.

Art. 92011

### SPÄNESÄCKE für FT-504, 10 Stück

Art.	€ inkl. MwSt.	€ ohne MwSt.
93217	<b>42,72</b>	<b>35,90</b>

## FELDER Absauggebläse G4A

Absauggerät für Absauglösung mit getrennter Filterstufe

- Montage innen oder außen
- Zur Absaugung von Holzspänen und Holzstäuben (nicht geeignet für Hack-schnitzel oder ähnliches)

### Technische Daten

- Motor 5,5 PS (400 V)
- Absaug-Anschluss D=160 mm
- Volumenstrom max. 2880 m<sup>3</sup>/h
- Unterdruck max. 2450 PA
- Schalldruck 82,5 dB
- Gewicht 46 kg
- Abmessungen (LxBxH) 554 x 555 x 592 mm



**779,45** **655,-**  
 € inkl. MwSt. € ohne MwSt.

Art. 400-290

### AUSBLASROHRANSCHLUSS D=160 mm

Art.	€ inkl. MwSt.	€ ohne MwSt.
02.0.14516	<b>72,35</b>	<b>60,80</b>

## RV-4 Absauggebläse

Hohe Absaugleistung bei kleinstmöglichem Platzbedarf.

- Hoher Wirkungsgrad und ein ruhiger Lauf durch optimal abgestimmte Lüfterform
- Lüfterräder aus Stahl, statisch und dynamisch ausgewuchtet
- Unschlagbares Preis-Leistungsverhältnis
- Hohe Absaugleistung bei kleinstmöglichem Platzbedarf
- Einsatz von Radialventilatoren sorgen für optimale Produktionsbedingungen und saubere Luft am Arbeitsplatz



(Lieferung ohne Schalter/Kabel)

### Technische Daten

- Motor 3,0 PS (2,2kW)
- Absaug-Anschluss D= 250 mm
- Volumenstrom max. 5.800 m<sup>3</sup>/h
- Leerlaufdrehzahl 2.780 U/min
- Anschluss 400 V / 50 Hz
- Gewicht 53 kg
- Anschlussdurchmesser 280 x 280 mm
- Abmessung (BxTxH) 650 x 600 x 655 mm

**874,65** **735,-**  
 € inkl. MwSt. € ohne MwSt.

Art. 92016

### Adapter eckig/rund D=300 mm

Art.	€ inkl. MwSt.	€ ohne MwSt.
92022	<b>80,92</b>	<b>68,-</b>

Weitere Absauggebläse auf Anfrage.

## Spänesäcke/Abfüllbeutel - Kunststoff

je 10 Stück



Spänesäcke/Abfüllbeutel für	Größe	Befest.-Stutzen ø	L x B <sup>1)</sup> mm	Art.	€ inkl. MwSt.	€ ohne MwSt.
DC 200		ca. 320	790 x 510	93209	<b>21,90</b>	18,40
FELDER AF 10/S01/AF12/DC230	-	ca. 400	1.140 x 650	02.2.013	<b>12,20</b>	10,25
FELDER AF 22/F3/AF 14/AF 16/DC 300/DC 600/DC 500	-	ca. 500	1.280 x 850	93210	<b>22,90</b>	19,24
FELDER RL 125, RL 160, RL 200	-	ca. 500	1.200 x 1.300	02.0.036	<b>31,06</b>	26,10
SPÄNEX Mobil 14, 16, Additor Uni 70 <sup>2)</sup> , SPÄNEX Multi, Mobil 14-S <sup>2)</sup> , Mobil 16-S <sup>2)</sup> , Uni 55, 55S <sup>2)</sup> , Mobil 10K	1	670	1.500 x 1.100	SPA-100206	<b>59,26</b>	49,80
SPÄNEX Mobil 14K/14K 1, Mobil 12 <sup>2)</sup>	2	450	1.500 x 800	SPA-100207	<b>59,26</b>	49,80
SPÄNEX Mobil 14K/14K 1, Mobil 12 <sup>2)</sup>	3	560	1.500 x 910	SPA-100208	<b>59,26</b>	49,80
SPÄNEX SMU - alle Typen	9	800	1.200 x 1.280	SPA-101134	<b>59,26</b>	49,80
FT-504/502	-	-	1.350 x 1.000	93217	<b>42,72</b>	35,90

<sup>1)</sup> Gemessen an der offenen Seite des Abfüllbeutels (flach hingelegt und auseinandergezogen)

<sup>2)</sup> Originalgröße nicht mehr lieferbar! Länge entsprechend dem Gerätetyp kürzen (ohne Haltevorrichtung)

## Ersatzfiltersack

Ersatzfiltersack für	Befest.-Stutzen ø	L mm	Art.	€ inkl. MwSt.	€ ohne MwSt.
DC 200	310 mm	730 mm	92023	<b>24,99</b>	21,-
DC 230	370 mm	650 mm	92020	<b>28,56</b>	24,-
DC 300/DC 400/DC 500	500 mm	800 mm	92019	<b>38,08</b>	32,-
S1/S01/S3/AF10/AF12	380 mm	1.000 mm	02.1.127	<b>23,74</b>	19,95
AF 22/AF 14/F3/F3A/B	480 mm	1.000 mm	02.1.125	<b>64,14</b>	53,90



## Ersatzspannband

Ersatzspannband für	Beschreibung	Art.	€ inkl. MwSt.	€ ohne MwSt.
AF 12	Spänesack-Schnellklemmung	401-271	<b>32,73</b>	27,50
AF 14, F3A/B, ASG/FSG 10*	Spänesack-Schnellklemmung	401-273	<b>32,73</b>	27,50
DC 200	Spänesack-Schnellklemmung	93221	<b>11,90</b>	10,-
DC 230	Spänesack-Schnellklemmung	93218	<b>11,90</b>	10,-
DC 300	Spänesack-Schnellklemmung	93219	<b>11,90</b>	10,-
AF 20/22, F3A/B, ASG/FSG10	Spannband für Staubfilterklemmung	02.1.126	<b>10,71</b>	9,-
Universal	Endlosband 3 m + 6 Köpfe	93220	<b>14,88</b>	12,50

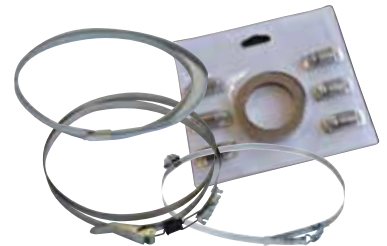

\* Nur bei AF 14 kann die mitgelieferte Abschwenkvorrichtung montiert werden. Dafür müssen 2 Löcher in das Gerät gebohrt werden.

## FP2 Feinstaub-Filterpatrone

**Ihrer Gesundheit zuliebe!**

Effektive Filterung auch von feinsten Staubpartikeln.

Zum Nachrüsten für Absauggeräte Type DC 300/DC 400/AF 14/AF 22 und DC 500. Besonders hoher Luftdurchlass durch die große Filterfläche.

Inkl. Reinigungsbürste.  
Innendurchmesser:  
ca. 480 mm, Höhe: 640 mm

**249,90** | **210,-**  
€ inkl. MwSt. | € ohne MwSt.

Art. 90333



## Patronen Staubfiltersystem

Passend für die Felder Absauggeräte AF 22, AF 20, AF 16 und AF 14.

- Spezialstoff-Staubsaugbeutel für großen Absaugluft-Staubanteil
- Höhe 1200 mm / Durchmesser 480 mm
- Filterfläche 13,1 m<sup>2</sup>
- Staubklasse M (Kategorie C)

**236,81** | **199,-**  
€ inkl. MwSt. | € ohne MwSt.

Art. 02.1.132

### Manuelle Abreinigung für Patronenfilter 02.1.132

Nicht für Vorgängerfilter nachrüstbar.

**141,61** | **119,-**  
€ inkl. MwSt. | € ohne MwSt.

Art. 401-270





### Anlaufautomatik

#### Für 1 – 8 Maschinen

ermöglicht das zeitgleiche Starten des Absauggerätes mit Ihrer Maschine, mit Nachlaufzeit 10 sec. V: 3 x 400 / 3 x 230



**89,25** € inkl. MwSt. | **75,-** € ohne MwSt.

Art. 92340

### Anlaufautomatik

#### Für 1 – 8 Maschinen

Steuerung der Absperrschieber jeweils in Betrieb gesetzter oder gestoppter Maschinen. Verzögerte Nachlaufzeit 10-60 Sek. einstellbar. Hinweis: Wandlerpulen nicht vergessen!



**373,66** € inkl. MwSt. | **314,-** € ohne MwSt.

Art. 02.0.345

### Anlaufautomatik

#### Für 1 – 8 Maschinen

Absperrschieberansteuerung, Filterreinigung (bei Abrüttel-einrichtung), An- und Nachlaufzeiten sind frei programmierbar.



**629,51** € inkl. MwSt. | **529,-** € ohne MwSt.

Art. 02.0.344

### Wandlerpule für Anlaufautomatik

Wird zur Ansteuerung der Anlaufautomatik benötigt. Pro Maschine je 1 Wandlerpule.



**17,73** € inkl. MwSt. | **14,90** € ohne MwSt.

Art. 92346

### Anlaufautomatik

#### Für 1 Maschine

startet ihr Absauggerät ca. 3 Sekunden nach Start Ihrer Holzbearbeitungs-maschine und hat eine Nachlaufzeit von ca. 8 Sekunden. Netzanschluß, Maschinenanschluß und Absaug-geräteanschluß jeweils 3 x 400 V, mit 2 Schuko-Steckdosen 230 V. Gesamtlast aller Maschinen 16A oder 7,5 kW, Max. Ausgangslast Absauganlage (geschaltet) 4x0 kW 400 /AC-3. Die zulässige Gesamtanschlussleistung darf die angegebene Gesamtlast nicht überschreiten.

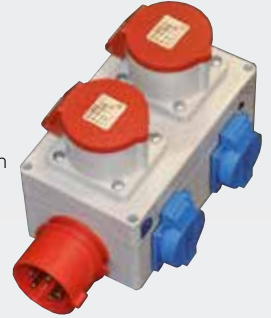

**129,-** € inkl. MwSt. | **108,40** € ohne MwSt.

Art. 92349

### Anlaufautomatik

**Für 3 Maschinen**, startet ihr Absauggerät ca. 3 Sekunden nach Start Ihrer Holzbearbeitungsmaschine und hat eine Nachlaufzeit von ca. 8 Sekunden. Netzanschluß, Maschinenanschluß und Absauggeräteanschluß jeweils 3 x 400 V, mit 2 Schuko-Steckdosen 230 V. Gesamtlast aller Maschinen 16A oder 7,5 kW, Max. Ausgangslast Absauganlage (geschaltet) 4x0 kW 400 V/AC-3. Die zulässige Gesamtanschlussleistung darf die angegebene Gesamtlast nicht überschreiten.



**196,35** € inkl. MwSt. | **165,-** € ohne MwSt.

Art. 92343

### Einschaltautomatik 230 V

#### Für 1 Staubsauger und 1 Maschine

An- und Abschaltverzögerung 2-3 Sek. Gesamt 16A Zuleitungskabel mit Stecker, Schaltleistung mind. 100 W.



**89,25** € inkl. MwSt. | **75,-** € ohne MwSt.

Art. 92348

### Einschaltautomatik 230 V

#### Für 1 Staubsauger und 1 Maschine

An- und Abschaltverzögerung 2-3 Sek. Gesamt 16A, Schaltleistung mind. 100 W.



**71,40** € inkl. MwSt. | **60,-** € ohne MwSt.

Art. 92347

## Felder FST 160 Schleiftisch

Sauberer Arbeitsplatz – saubere Werkstücke – wichtige Gesundheitsvorsorge!

- ✓ Arbeitshöhe stufenlos verstellbar mit dem höhenverstellbaren Arbeitstisch FAT 300
- ✓ Optimale Erfassung der Stäube und große Auflagefläche mit durchgängiger Absaugung
- ✓ Einfacher Anschluss an bestehende Absauganlagen



### Technische Daten

- Abmessungen (LxB) 1.660 x 1.020 mm
- Arbeitsfläche absaugbar (LxB) 1.530 x 800 mm
- Arbeitshöhe einstellbar 726 – 1.026 mm
- Absauganschluss 140 mm
- Benötigte Luftmenge 1.500 m³/h
- Gewicht 120 kg

### FST 160 höhenverstellbar

**1.719,55** | **1.445,-**  
 € inkl. MwSt. | € ohne MwSt.

Art. 420-250

### Rollen

**60,69** | **51,-**  
 € inkl. MwSt. | € ohne MwSt.

Art. 420-251



Weitere Informationen finden Sie auf [www.mima.de](http://www.mima.de)



## Luftreiniger AF 500

Mit dem Luftfiltersystem AF 500 werden 98 % aller Stäube bis 5 Micron und 85 % aller Stäube bis 1 Micron gefiltert. Zum Verstellen der drei Geschwindigkeiten, der Betriebszeit und der Ein-/Aus-Funktion ist im Lieferumfang eine Infrarot-Fernbedienung enthalten. Der innere Filter kann mit Pressluft ausgeblasen werden. Das Luftfiltersystem können Sie wahlweise an die Decke hängen oder auf Ihre Werkbank stellen. Die Luftleistung ist in drei Stufen wählbar: 480, 600 und 720 (m³/h).



**276,08** | **232,-**  
 € inkl. MwSt. | € ohne MwSt.

Art. 400-12-015

### Äußerer Ersatzfilter

**33,08** | **27,80**  
 € inkl. MwSt. | € ohne MwSt.

Art. 400-12-01502

## LUFTFILTERSYSTEME

Beim Bearbeiten von Holz entstehen feine, kaum sichtbare Stäube. Messungen in Zusammenhang mit einer Prüfung des „Fachausschusses Holz - Stuttgart“ haben gezeigt, dass die Staubkonzentration in der Raumluft erheblich gesenkt werden kann.

### Jet AFS-1000B Luftfiltersystem

Luftfiltersystem inkl. Infrarot-Fernbedienung

Dieses Gerät hat die Kapazität, einen Raum mit 50 m<sup>2</sup> innerhalb von 6 Minuten zu filtern. Damit wird die Luft in Ihrer Werkstatt innerhalb einer Stunde 10x gefiltert. Filtert 98% aller Stäube bis 5 Micron und 85% aller Stäube bis 1 Micron. Mit Aufhänge-Haken zur Montage an der Werkstatt-Decke. Das Gerät ist in vielen europäischen Ländern bereits Standardausstattung in den meisten Werkstätten.

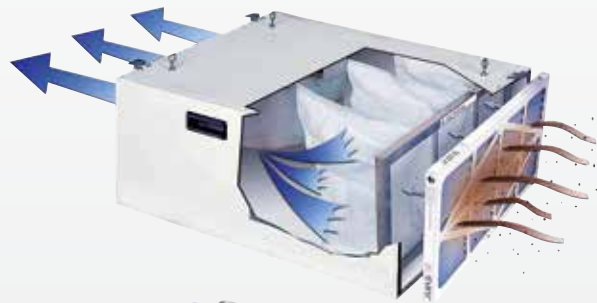

#### Technische Daten

- Volumenstrom m<sup>3</sup> / min 12, 15, 20
- Programmierbare Betriebszeiten
- 2, 4 und 8 Stunden
- Spannung 230 V
- Gewicht ca. 25 kg

**399,-**  
€ inkl. MwSt.

**335,29**  
€ ohne MwSt.

Art. WMH-708620M

**IHRER  
GESUNDHEIT  
ZU LIEBE!**

### Jet AFS-500 Luftfiltersystem

Leise Reinigung und Filterung der Luft in Ihrer Werkstatt während Sie arbeiten. Filtert 98% aller Stäube bis 5 Micron und 85% aller Stäube bis 1 Micron. Standard mit elektrostatischem Filter.

#### Technische Daten

- Volumenstrom m<sup>3</sup> / h 6, 8, 10
- Abmessung 400 x 610 x 305 mm
- Spannung 230 V
- Gewicht ca. 15 kg



Art.	€ inkl. MwSt.	€ ohne MwSt.
WMH-708611M	<b>279,-</b>	234,45

**IHRER  
GESUNDHEIT  
ZU LIEBE!**

### Ersatzfilterpatrone innen für AFS-500

passend für AFS-500

Art.	€ inkl. MwSt.	€ ohne MwSt.
WMH-708735	<b>53,90</b>	45,29



### Ersatzfilterpatrone innen für AFS-1000B

passend für AFS-1000B (waschbar)

Art.	€ inkl. MwSt.	€ ohne MwSt.
WMH-708733	<b>66,90</b>	56,22



### Elektrostatischer Ersatzfilter außen

passend für AFS-500 und AFS-1000B

Art.	€ inkl. MwSt.	€ ohne MwSt.
WMH-708731	<b>18,90</b>	15,88



### Aktivkohlefilter außen

passend für AFS-500 und AFS-1000B

Art.	€ inkl. MwSt.	€ ohne MwSt.
WMH-708734	<b>47,90</b>	40,25

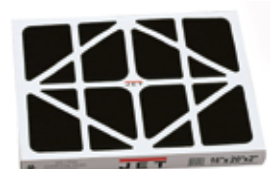



## PERFEKTE ABSAUGLÖSUNGEN

Von der kleinen Hobbywerkstatt mit Kombi-  
maschine bis zum professionellen Industriebetrieb  
mit mehreren Solo-Holzbearbeitungsmaschinen.  
**Unser Verrohrungssystem  
bringt optimalen Nutzen  
und schont Ihre Gesundheit!**

**Wir helfen Ihnen gerne bei der Berechnung und  
Planung Ihrer Absaugung!**

**Wir planen Ihre Verrohrung und machen Ihnen ein unverbindliches Angebot. Auch fertige Lösungen  
inkl. Montage vor Ort! Wir liefern auch Sondermaße! Infos unter 07565-94090**



### ■ Stahlrohre

Beidseitig gebördelt!  
Verzinkt!



#### Länge 500 mm

Ø	Art.	€ inkl. MwSt.	€ ohne MwSt.
100 mm	925105	<b>9,88</b>	8,30
120 mm	925125	<b>10,82</b>	9,10
140 mm	925145	<b>13,92</b>	11,70
160 mm	925165	<b>15,47</b>	13,-
180 mm	925185	<b>16,66</b>	14,-
200 mm	925205	<b>18,45</b>	15,50
220 mm	925225	<b>20,71</b>	17,40
250 mm	925255	<b>21,90</b>	18,40
300 mm	925305	<b>26,30</b>	22,10
350 mm	925335	<b>33,08</b>	27,80

#### Länge 990 mm

Ø	Art.	€ inkl. MwSt.	€ ohne MwSt.
80 mm	92508	<b>11,31</b>	9,50
100 mm	92510	<b>11,66</b>	9,80
120 mm	92512	<b>12,73</b>	10,70
140 mm	92514	<b>16,42</b>	13,80
160 mm	92516	<b>18,21</b>	15,30
180 mm	92518	<b>19,64</b>	16,50
200 mm	92520	<b>21,66</b>	18,20
220 mm	92522	<b>24,40</b>	20,50
250 mm	92525	<b>25,70</b>	21,60
300 mm	92530	<b>30,94</b>	26,-
350 mm	92535	<b>39,03</b>	32,80

### ■ Teleskoprohr

zum Einstecken 500 mm mit Spanschelle

Ø	Art.	€ inkl. MwSt.	€ ohne MwSt.
120 mm	92550	<b>19,16</b>	16,10
140 mm	92551	<b>20,23</b>	17,-
160 mm	92552	<b>22,13</b>	18,60
200 mm	92553	<b>22,37</b>	18,80



**Weitere Durchmesser  
auf Anfrage!**

Je nach Aufwand werden ab Ø 250 mm Versandkosten berechnet!

## Rohrreduktionen

Beidseitig gebördelt!  
(\* bzw. einseitig bei Ø 80/50 mm)



Ø	Art.	€ inkl. MwSt.	€ ohne MwSt.
80/50 mm *	92812	<b>17,61</b>	<b>14,80</b>
80/60 mm *	92813	<b>17,61</b>	<b>14,80</b>
100/80 mm	92814	<b>18,09</b>	<b>15,20</b>
120/80 mm	92815	<b>18,45</b>	<b>15,50</b>
120/100 mm	92816	<b>18,45</b>	<b>15,50</b>
140/120 mm	92817	<b>18,80</b>	<b>15,80</b>
160/80 mm	92832	<b>19,40</b>	<b>16,30</b>
160/100 mm	92833	<b>19,40</b>	<b>16,30</b>
160/120 mm	92818	<b>19,40</b>	<b>16,30</b>
160/140 mm	92819	<b>19,40</b>	<b>16,30</b>
180/120 mm	92820	<b>19,75</b>	<b>16,60</b>
180/160 mm	92821	<b>19,75</b>	<b>16,60</b>
200/120 mm	92822	<b>22,85</b>	<b>19,20</b>
200/140 mm	92823	<b>23,56</b>	<b>19,80</b>
200/160 mm	92825	<b>23,56</b>	<b>19,80</b>
200/180 mm	92824	<b>23,56</b>	<b>19,80</b>
220/180 mm	92830	<b>29,99</b>	<b>25,20</b>
250/160 mm	92826	<b>30,58</b>	<b>25,70</b>
250/180 mm	92835	<b>30,58</b>	<b>25,70</b>
250/200 mm	92827	<b>30,58</b>	<b>25,70</b>
250/220 mm	92837	<b>30,58</b>	<b>25,70</b>
300/160 mm	92828	<b>33,80</b>	<b>28,40</b>
300/200 mm	92829	<b>33,80</b>	<b>28,40</b>
300/220 mm	92840	<b>33,80</b>	<b>28,40</b>
300/250 mm	92831	<b>28,44</b>	<b>23,90</b>
350/200 mm	92834	<b>50,10</b>	<b>42,10</b>
350/250 mm	92836	<b>50,10</b>	<b>42,10</b>
350/300 mm	92838	<b>50,10</b>	<b>42,10</b>

## 90°-Bögen

Beidseitig gebördelt!



Ø	Art.	€ inkl. MwSt.	€ ohne MwSt.
80 mm	02.0.15108	<b>22,38</b>	<b>18,81</b>
100 mm	02.0.15110	<b>22,38</b>	<b>18,81</b>
120 mm	02.0.15112	<b>24,97</b>	<b>20,98</b>
140 mm	02.0.15114	<b>29,39</b>	<b>24,70</b>
160 mm	02.0.15116	<b>34,38</b>	<b>28,89</b>
180 mm	92750	<b>42,13</b>	<b>35,40</b>
200 mm	02.0.15120	<b>49,30</b>	<b>41,43</b>
220 mm	92751	<b>57,83</b>	<b>48,60</b>
250 mm	02.0.15125	<b>65,78</b>	<b>55,28</b>
300 mm	02.0.15130	<b>86,29</b>	<b>72,51</b>
350 mm	02.0.15135	<b>98,77</b>	<b>83,-</b>

Weitere Größen auf Anfrage!

## 45°-Bögen

Beidseitig gebördelt!



Ø	Art.	€ inkl. MwSt.	€ ohne MwSt.
80 mm	02.0.15208	<b>15,52</b>	<b>13,04</b>
100 mm	02.0.15210	<b>15,52</b>	<b>13,04</b>
120 mm	02.0.15212	<b>17,90</b>	<b>15,04</b>
140 mm	02.0.15214	<b>24,64</b>	<b>20,71</b>
160 mm	02.0.15216	<b>27,63</b>	<b>23,22</b>
180 mm	92268	<b>28,38</b>	<b>23,85</b>
200 mm	02.0.15220	<b>32,38</b>	<b>27,21</b>
220 mm	92269	<b>33,08</b>	<b>27,80</b>
250 mm	02.0.15225	<b>37,50</b>	<b>31,51</b>
300 mm	02.0.15230	<b>43,21</b>	<b>36,31</b>
350 mm	02.0.15235	<b>52,24</b>	<b>43,90</b>

## 15°-Bögen

Beidseitig gebördelt!



Ø	Art.	€ inkl. MwSt.	€ ohne MwSt.
80 mm	925608	<b>8,33</b>	<b>7,-</b>
100 mm	925610	<b>8,33</b>	<b>7,-</b>
120 mm	925612	<b>9,04</b>	<b>7,60</b>
140 mm	925614	<b>12,38</b>	<b>10,40</b>
160 mm	925616	<b>13,80</b>	<b>11,60</b>
180 mm	925618	<b>14,16</b>	<b>11,90</b>
200 mm	925620	<b>16,18</b>	<b>13,60</b>
220 mm	925622	<b>16,54</b>	<b>13,90</b>
250 mm	925625	<b>18,80</b>	<b>15,80</b>
300 mm	925630	<b>21,66</b>	<b>18,20</b>
350 mm	925635	<b>26,12</b>	<b>21,95</b>

## 22,5°-Bögen

Beidseitig gebördelt!



Ø	Art.	€ inkl. MwSt.	€ ohne MwSt.
80 mm	925708	<b>8,33</b>	<b>7,-</b>
100 mm	925710	<b>8,33</b>	<b>7,-</b>
120 mm	925712	<b>9,04</b>	<b>7,60</b>
140 mm	925714	<b>12,38</b>	<b>10,40</b>
160 mm	925716	<b>13,80</b>	<b>11,60</b>
180 mm	925718	<b>14,16</b>	<b>11,90</b>
200 mm	925720	<b>16,18</b>	<b>13,60</b>
220 mm	925722	<b>16,54</b>	<b>13,90</b>
250 mm	925725	<b>18,80</b>	<b>15,80</b>
300 mm	925730	<b>21,66</b>	<b>18,20</b>
350 mm	925735	<b>26,12</b>	<b>21,95</b>

Je nach Aufwand werden ab Ø 250 mm Versandkosten berechnet!

## 45° Abzweiger mit 2 Abgängen



A	B	C	D	Art.	€ inkl. MwSt.	€ ohne MwSt.
Ø 160	Ø 120	Ø 80	Ø 80	92204	<b>129,71</b>	109,-
Ø 200	Ø 120	Ø 80	Ø 80	92205	<b>153,51</b>	129,-

## Hosenstück

Abgänge im Winkel von 45°. Abgänge sind bereits reduziert und allseits gebördelt!



A	B	C	Art.	€ inkl. MwSt.	€ ohne MwSt.
Ø 100	Ø 100	Ø 100	92250	<b>76,76</b>	64,50
Ø 120	Ø 120	Ø 120	92251	<b>81,99</b>	68,90
Ø 140	Ø 140	Ø 140	92252	<b>86,16</b>	72,40
Ø 160	Ø 160	Ø 160	92253	<b>92,34</b>	77,60
Ø 200	Ø 200	Ø 200	92254	<b>110,43</b>	92,80
Ø 140	Ø 100	Ø 100	92259	<b>89,13</b>	74,90
Ø 160	Ø 120	Ø 120	92260	<b>94,96</b>	79,80
Ø 200	Ø 140	Ø 140	92261	<b>112,93</b>	94,90
Ø 250	Ø 160	Ø 160	92262	<b>134,23</b>	112,80
Ø 300	Ø 200	Ø 200	92263	<b>141,61</b>	119,-

## Schlauchanschluß

Einseitig gebördelt!



Dimension	Art.	€ inkl. MwSt.	€ ohne MwSt.
Ø 80 mm	02.0.15408	<b>6,43</b>	5,40
Ø 100 mm	02.0.15410	<b>6,43</b>	5,40
Ø 120 mm	02.0.15412	<b>6,87</b>	5,77
Ø 140 mm	02.0.15414	<b>6,87</b>	5,77
Ø 160 mm	02.0.15416	<b>7,46</b>	6,27
Ø 180 mm	92092	<b>7,74</b>	6,50
Ø 200 mm	02.0.15420	<b>7,46</b>	6,27
Ø 250 mm	02.0.15425	<b>7,78</b>	6,54
Ø 300 mm	02.0.15430	<b>7,78</b>	6,54
Ø 350 mm	02.0.15435	<b>11,48</b>	9,65

## 45° Abzweiger

Allseitig gebördelt!



Dimension	Art.	€ inkl. MwSt.	€ ohne MwSt.
Ø 80 mm	02.0.15308	<b>71,36</b>	59,97
Ø 100 mm	02.0.15310	<b>71,36</b>	59,97
Ø 120 mm	02.0.15312	<b>74,60</b>	62,69
Ø 140 mm	02.0.15314	<b>75,59</b>	63,52
Ø 160 mm	02.0.15316	<b>78,64</b>	66,08
Ø 180 mm	92218	<b>85,86</b>	72,15
Ø 200 mm	02.0.15320	<b>80,71</b>	67,82
Ø 220 mm	92222	<b>105,11</b>	88,33
Ø 250 mm	02.0.15325	<b>83,69</b>	70,33
Ø 300 mm	02.0.15330	<b>88,56</b>	74,42
Ø 350 mm	02.0.15335	<b>105,91</b>	89,-

Sondergrößen lieferbar!

## 45° Sonderabzweiger

Allseitig gebördelt!



A	B	C	Art.	€ inkl. MwSt.	€ ohne MwSt.
Ø 120	Ø 120	Ø 80	92241	<b>77,71</b>	65,30
Ø 160	Ø 160	Ø 120	92242	<b>89,85</b>	75,50
Ø 160	Ø 120	Ø 120	92244	<b>89,85</b>	75,50
Ø 160	Ø 120	Ø 100	92245	<b>89,85</b>	75,50
Ø 160	Ø 120	Ø 80	92246	<b>89,85</b>	75,50
Ø 200	Ø 200	Ø 160	92243	<b>105,91</b>	89,-
Ø 200	Ø 160	Ø 160	92247	<b>105,91</b>	89,-
Ø 200	Ø 160	Ø 120	92249	<b>105,91</b>	89,-
Ø 250	Ø 200	Ø 160	92267	<b>116,62</b>	98,-
Ø 300	Ø 250	Ø 160	92292	<b>129,71</b>	109,-
Ø 300	Ø 250	Ø 200	92293	<b>129,71</b>	109,-
Ø 350	Ø 300	Ø 200	92294	<b>136,85</b>	115,-

Sondergrößen lieferbar!

## Maschinenanschlussstück

Als Aufsteckstutzen mit Bord.



Dimension	Art.	€ inkl. MwSt.	€ ohne MwSt.
Ø 80/82 mm	92270	<b>6,43</b>	5,40
Ø 100/102 mm	92271	<b>6,90</b>	5,80
Ø 120/122 mm	92272	<b>7,02</b>	5,90
Ø 140/142 mm	92273	<b>8,69</b>	7,30
Ø 160/162 mm	92274	<b>9,52</b>	8,-
Ø 180/182 mm	92275	<b>10,35</b>	8,70
Ø 200/202 mm	92276	<b>10,95</b>	9,20

Je nach Aufwand werden ab Ø 250 mm Versandkosten berechnet!





## Handabsperrschieber

Zum manuellen Absperrern von Rohrleitungen, beidseitig mit Bord.



Dimension	Art.	€ inkl. MwSt.	€ ohne MwSt.
Ø 80 mm	02.0.15608	<b>17,90</b>	15,04
Ø 100 mm	02.0.15610	<b>19,47</b>	16,36
Ø 120 mm	02.0.15612	<b>22,65</b>	19,03
Ø 140 mm	02.0.15614	<b>25,63</b>	21,54
Ø 160 mm	02.0.15616	<b>29,71</b>	24,97
Ø 180 mm	92150	<b>33,22</b>	27,92
Ø 200 mm	02.0.15620	<b>35,43</b>	29,77
Ø 250 mm	02.0.15625	<b>45,41</b>	38,16
Ø 300 mm	02.0.15630	<b>84,34</b>	70,87

Weitere Größen auf Anfrage!

## Absperrschieber elektrisch „standard“

Spannung 230 V / 160 W



Dimension	Art.	€ inkl. MwSt.	€ ohne MwSt.
Ø 120 mm	02.0.16612	<b>354,62</b>	298,-
Ø 140mm	02.0.16614	<b>360,57</b>	303,-
Ø 160 mm	02.0.16616	<b>372,47</b>	313,-
Ø 200 mm	02.0.16620	<b>399,84</b>	336,-
Ø 250 mm	02.0.16625	<b>433,16</b>	364,-
Ø 300 mm	02.0.16630	<b>460,53</b>	387,-

Weitere Größen auf Anfrage!

## Elektro/pneumatisch betriebener Schieber

- Betriebsspannung 230 V
- Schieberteil mit pneumatischem Antrieb
- 5/2 Wegeventil
- Luftdruck 6 – 8 bar
- Ansteuerung von Maschine oder bauseitige Steuerung
- Schnelle Schließ- und Öffnungsgeschwindigkeit

Art.	Ø	L	€ inkl. MwSt.	€ ohne MwSt.
02.2.16612	120	50	<b>238,-</b>	200,-
02.2.16614	140	50	<b>273,70</b>	230,-
02.2.16616	160	50	<b>297,50</b>	250,-
02.2.16620	200	50	<b>386,75</b>	325,-
02.2.16625	250	50	<b>434,35</b>	365,-
02.2.16630	300	50	<b>464,10</b>	390,-
02.2.16635	350	50	<b>559,30</b>	470,-

## Absperrschieber Kunststoff

Zum Einbau zwischen 2 Stück Absaugschläuch.



Dimension	Art.	€ inkl. MwSt.	€ ohne MwSt.
Ø 100 mm	92081	<b>17,85</b>	15,-

## Kehrloch

Klappe dichtschießend mit Scharnieren versehen.



Dimension	Art.	€ inkl. MwSt.	€ ohne MwSt.
Ø 120 mm	92265	<b>160,65</b>	135,-
Ø 160 mm	92266	<b>176,12</b>	148,-

## Absperrschieber elektr. „profi“

Motorabsperrschieber e/w, verzinkt, 230 V. Schließblech auf Kugellager geführt – keine Belastung für den Motor. Spezial-Dichtring – Schieber schließt zu 100%.



Dimension	Art.	€ inkl. MwSt.	€ ohne MwSt.
Ø 120 mm	92112	<b>611,66</b>	514,-
Ø 140mm	92114	<b>618,80</b>	520,-
Ø 160 mm	92116	<b>627,13</b>	527,-
Ø 180 mm	92118	<b>655,69</b>	551,-
Ø 200 mm	92120	<b>805,63</b>	677,-
Ø 250 mm	92125	<b>829,43</b>	697,-
Ø 300 mm	92130	<b>887,74</b>	746,-
Ø 350 mm	92135	<b>969,85</b>	815,-



## ■ Trapezblechhänger, verzinkt

Zur Befestigung von Installationen an Trapezblechen. Mit aufgeschweißter Mutter M10.



Art.	€ inkl. MwSt.	€ ohne MwSt.
92659	<b>2,86</b>	2,40

## ■ Öse M10 x 22 mm

Lochung 10,5 geschmiedet, verzinkt



Art.	€ inkl. MwSt.	€ ohne MwSt.
92660	<b>0,71</b>	0,60

## ■ Konsolen für Rohrhalterungen

Ideal für Rohrleitungsmontagen als Tragkonstruktion für Lüftungskanäle in trockenen Innenräumen. Vielfältige Montagemöglichkeiten für Vorwandinstallationen und Regale in Verbindung mit umfangreichen Systembauteilen. Material Stahl. Oberflächenmaterial verzinkt. Auch kompatibel mit Systemschienen.



Länge	Art.	€ inkl. MwSt.	€ ohne MwSt.
240 mm	92645	<b>9,40</b>	7,90
400 mm	92646	<b>12,61</b>	10,60
640 mm	92648	<b>20,82</b>	17,50
1.040 mm	92649	<b>27,97</b>	23,50

## ■ Strebe für Konsole und System-schienen

Zum Abstützen von Schienenkonsolen für die Schienenmontage und Schienenkonsolen mit Grundplatte für die direkte Wandmontage.

- Länge 440 mm
- Material Stahl
- Oberflächenmaterial verzinkt



Art.	€ inkl. MwSt.	€ ohne MwSt.
92666	<b>25,94</b>	21,80

## ■ Systemschienen

Ideal für Rohrleitungsmontagen als Tragkonstruktion für Lüftungskanäle in trockenen Innenräumen. Vielfältige Montagemöglichkeiten für Vorwandinstallationen und Regale. Material Stahl. Oberflächenmaterial verzinkt.

**Achtung: Art. 92662 zzgl. 10,- € Sperrgutzuschlag. Art. 92663 Speditionsversand auf Anfrage.**

- Schienenprofil 38/40 mm



Länge	Art.	€ inkl. MwSt.	€ ohne MwSt.
2000 mm	92662	<b>23,21</b>	19,50
3040 mm	92663	<b>34,39</b>	28,90

## ■ Grundplatte mit Kombimutter, verzinkt M8/M10

Art.	€ inkl. MwSt.	€ ohne MwSt.
92658	<b>2,36</b>	1,98



## ■ Trägerklammern

Aufnahme	Art.	€ inkl. MwSt.	€ ohne MwSt.
M8	92650	<b>2,50</b>	2,10
M10	92651	<b>2,74</b>	2,30



## ■ Schiebemutter für Konsolen

Aufnahme	Art.	€ inkl. MwSt.	€ ohne MwSt.
M8	92656	<b>0,65</b>	0,55
M10	92657	<b>0,71</b>	0,60



## ■ Winkelprofil

Zur Befestigung von Rohrleitungen.

Länge	Dimension	Art.	€ inkl. MwSt.	€ ohne MwSt.
1 m	31x21x1,0 mm	92643	<b>8,21</b>	6,90
2 m	40x40x2,0 mm	92644	<b>20,92</b>	17,58



## ■ Befestigungs-material

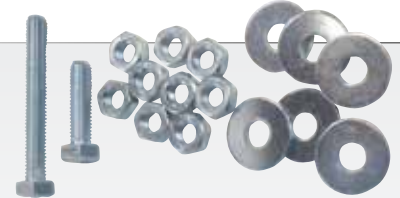

### Sechskantmuttern verzinkt

Art.	Gewinde	Inhalt	€ inkl. MwSt.	€ ohne MwSt.
95.00008	M8	100 Stück	<b>8,33</b>	7,-
95.00010	M10	100 Stück	<b>14,28</b>	12,-

### Unterlagscheiben verzinkt

Art.	für Gewinde	Innen-Ø (mm)	Außen-Ø (mm)	Stärke	Inhalt	€ inkl. MwSt.	€ ohne MwSt.
95.00824	M8	8,5	24	2 mm	100 Stk.	<b>8,33</b>	7,-
95.01029	M10	10,5	29	2 mm	100 Stk.	<b>17,85</b>	15,-

### Sechskantschrauben verzinkt DIN 933

Art.	Gewinde	Länge	Inhalt	€ inkl. MwSt.	€ ohne MwSt.
95.08025	M8	25 mm	100 Stück	<b>12,97</b>	10,90
95.08045	M8	45 mm	100 Stück	<b>19,64</b>	16,50
95.08060	M8	60 mm	100 Stück	<b>35,22</b>	29,60
95.08085	M8	85 mm	100 Stück	<b>52,36</b>	44,-
95.10025	M10	25 mm	100 Stück	<b>19,99</b>	16,80
95.10040	M10	40 mm	100 Stück	<b>28,56</b>	24,-
95.10060	M10	60 mm	100 Stück	<b>38,08</b>	32,-
95.10080	M10	80 mm	100 Stück	<b>58,07</b>	48,80

## ■ Rohrhalterung mit Dämmeinlage

Aufnahme M8/M10\*



Ø	Art.	€ inkl. MwSt.	€ ohne MwSt.
80 mm	92608	<b>6,22</b>	5,23
100 mm	92610	<b>6,49</b>	5,45
120 mm	92612	<b>6,75</b>	5,67
140 mm	92614	<b>7,07</b>	5,94
160 mm	92616	<b>7,13</b>	5,99
180 mm	92618	<b>7,26</b>	6,10
200 mm	92620	<b>7,46</b>	6,27
220 mm	92622	<b>7,62</b>	6,40
250 mm	92625	<b>7,78</b>	6,54
300 mm	92630	<b>8,44</b>	7,09
350 mm	92635	<b>13,92</b>	11,70
400 mm	92640	<b>14,99</b>	12,60

\* außer Ø 350 nur M8

## ■ Rohrschellen (Spannring)

Mit Hebel und Spannschrauben, nachspannbar, fertig **mit Dichtung**



Ø	Art.	€ inkl. MwSt.	€ ohne MwSt.
80 mm	92708	<b>5,59</b>	4,70
100 mm	92710	<b>6,-</b>	5,04
120 mm	92712	<b>6,06</b>	5,09
140 mm	92714	<b>6,09</b>	5,12
160 mm	92716	<b>6,15</b>	5,17
180 mm	92718	<b>6,55</b>	5,50
200 mm	92720	<b>6,21</b>	5,22
220 mm	92722	<b>7,02</b>	5,90
250 mm	92725	<b>7,10</b>	5,97
300 mm	92730	<b>7,84</b>	6,59
350 mm	92735	<b>8,33</b>	7,-
400 mm	92740	<b>9,04</b>	7,60

Weitere Größen auf Anfrage!

## ■ Rohrendeckel



Ø	Art.	€ inkl. MwSt.	€ ohne MwSt.
80 mm	92279	<b>7,02</b>	5,90
100 mm	92280	<b>7,26</b>	6,10
120 mm	92281	<b>7,50</b>	6,30
140 mm	92282	<b>8,45</b>	7,10
160 mm	92283	<b>9,64</b>	8,10
180 mm	92285	<b>10,23</b>	8,60
200 mm	92286	<b>12,85</b>	10,80
250 mm	92287	<b>13,45</b>	11,30
300 mm	92288	<b>13,80</b>	11,60

## ■ Gewindestangen M8

Länge	Inhalt	Art.	€ inkl. MwSt.	€ ohne MwSt.
1.000 mm	1 Stk.	02.0.1712	<b>1,09</b>	0,92
1.000 mm	10 Stk.	02.0.1713	<b>9,07</b>	7,62



## ■ Gewindestangen M10

Länge	Inhalt	Art.	€ inkl. MwSt.	€ ohne MwSt.
1.000 mm	1 Stk.	92653	<b>1,45</b>	1,22
1.000 mm	10 Stk.	92654	<b>13,09</b>	11,-

## MONTAGEMATERIAL

### ■ Dichtungsband für Rohrschellen (Spannring)

Länge	Art.	€ inkl. MwSt.	€ ohne MwSt.
pro Meter	92087	<b>1,29</b>	1,08

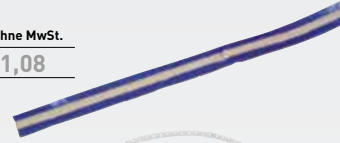

### ■ Montage-Lochband

Länge	Art.	€ inkl. MwSt.	€ ohne MwSt.
50 m	02.0.1615	<b>66,54</b>	55,92
10 m	92652	<b>10,12</b>	8,50



### ■ Wandmontageschrauben verzinkt

Gewinde	Länge	Inhalt	Art.	€ inkl. MwSt.	€ ohne MwSt.
M8	80 mm	1 Stück	92741	<b>0,42</b>	0,35
M8	140 mm	1 Stück	92743	<b>0,82</b>	0,69
M10	80 mm	1 Stück	92742	<b>0,54</b>	0,45
M10	140 mm	1 Stück	92744	<b>0,93</b>	0,78
M10	160 mm	1 Stück	92745	<b>1,07</b>	0,90
M10	200 mm	1 Stück	92746	<b>1,49</b>	1,25



Preise fehlen!

### ■ Verlängerungsmuffen verzinkt

Gewinde	Länge	Inhalt	Art.	€ inkl. MwSt.	€ ohne MwSt.
M8	24 mm	1 Stück	92667	<b>0,42</b>	0,35
M10	24 mm	1 Stück	92655	<b>0,65</b>	0,55







## ■ Universalabsauganschluß D=120 mm

Ansaugstutzen Kunststoff, der universell an Absaugvorrichtungen angebracht werden kann. Passend auch an Fräsanschlag Felder 180 / 240.



Dimension	Art.	€ inkl. MwSt.	€ ohne MwSt.
Ø 120 mm	02.2.804	<b>29,16</b>	24,50

## ■ Universalabsauganschluß D=100 mm

Ansaugstutzen Kunststoff, der universell an Absaugvorrichtungen angebracht werden kann.

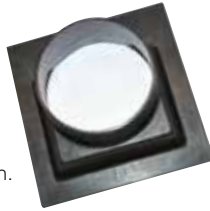

Dimension	Größe	Art.	€ inkl. MwSt.	€ ohne MwSt.
Ø 100 mm	158 x 158 mm	92094	<b>24,99</b>	21,-

## ■ Verteilerbox für Absaugung

Mit Anschluß Ø 120 / 120 / 80 mm (Außendurchmesser).

Mit **Absperrschieber** für die 80 mm Öffnung.



<b>123,76</b>	<b>104,-</b>
€ inkl. MwSt.	€ ohne MwSt.

Art. 500-133

## ■ Abzweiger 45°

Mit Anschluss 120 x 120 x 50 mm, für Absaugschlauch.

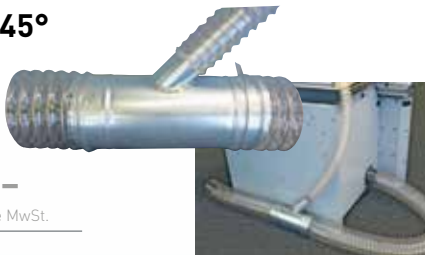

<b>69,02</b>	<b>58,-</b>
€ inkl. MwSt.	€ ohne MwSt.

Art. 92291

## ■ UNIVERSAL Absaugvorrichtung

Mit dieser flexiblen Vorrichtung saugen sie genau dort ab, wo Staub entsteht. Auf praktisch allen Drechselmaschinen einsetzbar. Mit Schlauchanschluss 100 mm (ohne Absaugschlauch!).

### Technische Daten

- Höhe min./max. 120/305 mm
- Absaughaube verstellbar
- Halteschiene und Klemmung
- Anschluss 100 mm

<b>109,-</b>	<b>91,60</b>
€ inkl. MwSt.	€ ohne MwSt.

Art. DDZ-3749

## ■ Absaugtrichter

Für Schlauchanschluss  
Ø 120 mm  
(ohne Schlauch)



<b>63,78</b>	<b>53,60</b>
€ inkl. MwSt.	€ ohne MwSt.

Art. 02.0.041

## ■ Bodenabsaugtrichter

Der ideale Holzstaubsauger für die Werkstatt! Mit Anschluss 120 mm (ohne Schlauch). Inkl. Haltestange. Öffnung ca. 300 mm. Für Späne, Staub, etc.

<b>63,78</b>	<b>53,60</b>
€ inkl. MwSt.	€ ohne MwSt.

Art. 02.1.022



## ■ Absperrschieber Kunststoff

Zum Einbau zwischen 2 Stück Absaugschlauch.



Dimension	Art.	€ inkl. MwSt.	€ ohne MwSt.
Ø 100 mm	92081	<b>17,85</b>	15,-

## SONDERTEILE

Wie z.B.: Drosselklappen, Abzweigstücke mit 2 Abgängen, Sammler, Bodenabsaugkasten, Kettenschieber, Brandschutzklappen, Deflektorhauben, Kanalbauteile, Ventilatoren und Maschinenhauben.

**AUF ANFRAGE!**



## Schnellkupplungen aus stabilem Kunststoff

Gerade Schnellkuppelungen



100/100

Ø innen/außen	Art.	€ inkl. MwSt.	€ ohne MwSt.
80/80 mm	02.0.028	<b>11,84</b>	9,95
100/100 mm	02.2.022	<b>11,84</b>	9,95
120/120 mm	02.1.020	<b>11,84</b>	9,95
140/140 mm	02.2.025	<b>16,96</b>	14,25

Bogenschnellkupplung mit 90°-Bogen



Ø innen/außen	Art.	€ inkl. MwSt.	€ ohne MwSt.
120/120 mm	02.0.020	<b>43,97</b>	36,95

## Reduzierungen aus stabilem Kunststoff



Ø innen/außen	Art.	€ inkl. MwSt.	€ ohne MwSt.
80/50 mm (Stutzen)-Schlauch	02.0.029	<b>11,84</b>	9,95
80/50 mm (Stutzen)-Schlauch	02.1.029	<b>11,84</b>	9,95
120/100 mm	02.2.021	<b>11,84</b>	9,95
140/120 mm	02.2.026	<b>16,96</b>	14,25
100/57 mm	92080	<b>17,02</b>	14,30

## Schlauch-Verbindungs-muffe

Zum Verlängern von Absaugschläuchen. Material gegen statische Aufladung.



Ø	Art.	€ inkl. MwSt.	€ ohne MwSt.
100 mm, Kunststoff	92083	<b>13,92</b>	11,70
120 mm, Metall	92295	<b>8,09</b>	6,80

## 45°-Abzweiger Kunststoff

Kann zwischen Absaugschläuche eingebaut werden.



Ø	Art.	€ inkl. MwSt.	€ ohne MwSt.
100/100 mm	92082	<b>16,54</b>	13,90
100/60 mm	92088	<b>16,54</b>	13,90

## Schlauchreduktion Kunststoff Für Schlauch / Schnellkupplungen



Ø	Art.	€ inkl. MwSt.	€ ohne MwSt.
120/100 mm	92089	<b>27,25</b>	22,90
120/80 mm	92093	<b>27,25</b>	22,90

## 90° Stück Kunststoff



Ø	Art.	€ inkl. MwSt.	€ ohne MwSt.
100 mm	92086	<b>21,90</b>	18,40

## Absaugdüse

Mit Anschluß 50 mm



**16,18** € inkl. MwSt. | **13,60** € ohne MwSt.

Art. 02.0.040

## Absauganschlusstutzen

Für div. Rohrdurchmesser 25-150 mm. Kann einfach auf den gewünschten Durchmesser gekürzt werden.



**19,64** € inkl. MwSt. | **16,50** € ohne MwSt.

Art. 92084



## ■ Trittfester Absaug Schlauch

- trittfest
- hervorragende Rückstelleigenschaften
- mechanisch hoch belastbar
- abriebfest
- superleicht
- hochflexibel
- schwer entflammbar gem. DIN 4102 B1
- Temperaturbereich -40°C bis +90°C kurzzeitig bis +125°C

Qualitätsprodukte von  
deutschem Hersteller

Dimension	Länge	Art.	€ inkl. MwSt.	€ ohne MwSt.
Ø 120 mm	5 m	92486	<b>386,75</b>	325,-
Ø 120 mm	10 m	92487	<b>696,15</b>	585,-



## ■ Absaug Schlauch für CNC-Maschinen

Transparent mit Stahlspirale, schwerentflammbar nach DIN 4102-B1.  
Axial stauchbar im Verhältnis 1:4. Andere Durchmesser kurzfristig lieferbar!

Qualitätsprodukte von  
deutschem Hersteller

Dimension	Art.	€ inkl. MwSt.	€ ohne MwSt.
Ø 200 mm	92480	<b>58,31</b>	49,-
Ø 250 mm	92481	<b>70,21</b>	59,-
Ø 300 mm	92482	<b>79,73</b>	67,-

Preis pro Laufmeter!

Weitere Schläuche auf Anfrage!

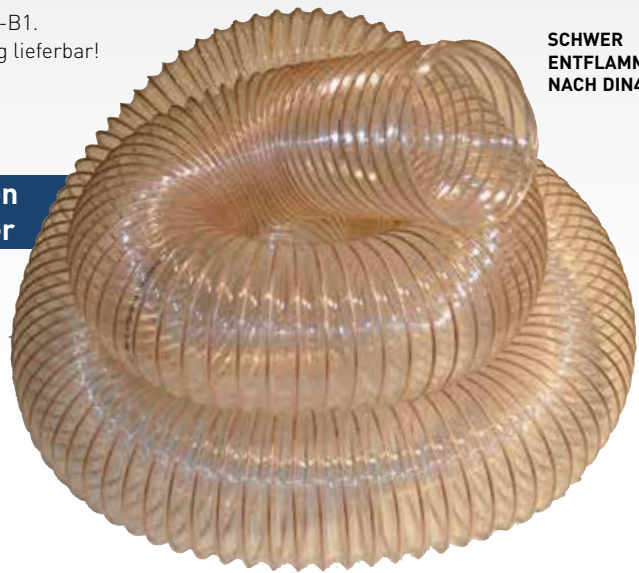

SCHWER  
ENTFLAMMBAR  
NACH DIN4102B1

## ■ Federzug

Zum Abhängen von CNC-Schläuchen.  
Kompakt mit robustem Gehäuse aus Aluminium. Leicht einstellbar, Seilaustrag nach unten. Gummipuffer in der Endstellung.

### Technische Daten

- Tragkraft 6,0 - 8,0 kg
- Hublänge 2,5 m
- Gewicht 3,1 kg



Dimension	Art.	€ inkl. MwSt.	€ ohne MwSt.
Federzug	SD070020	<b>208,25</b>	175,-

## ■ Schlauchklemmschellen

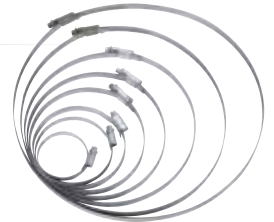

Dimension	Art.	€ inkl. MwSt.	€ ohne MwSt.
Ø 40 - 60 mm	02.0.112	<b>1,07</b>	0,90
Ø 50 - 70 mm	92090	<b>1,31</b>	1,10
Ø 70 - 90 mm	02.0.110	<b>1,55</b>	1,30
Ø 90 - 110 mm	02.0.115	<b>2,02</b>	1,70
Ø 120 - 140 mm	02.0.010	<b>2,62</b>	2,20
Ø 130 - 150 mm	02.0.122	<b>2,74</b>	2,30
Ø 150 - 170 mm	02.0.116	<b>2,98</b>	2,50
Ø 170 - 190 mm	92091	<b>3,09</b>	2,60
Ø 190 - 210 mm	02.0.118	<b>3,09</b>	2,60
Ø 240 - 260 mm	02.0.119	<b>3,33</b>	2,80
Ø 290 - 310 mm	02.0.121	<b>5,24</b>	4,40
Ø 340 - 360 mm	02.0.128	<b>5,36</b>	4,50

## ■ Endlos-Schlauchklemme

3 m + 6 Knöpfe

**14,88**

€ inkl. MwSt.

**12,50**

€ ohne MwSt.

Art. 93220



**QUALITÄTS-ABSAUGSCHLÄUCHE ZUM TOPPREIS!**

**Unsere Absaugschläuche sind in jeder beliebigen Länge ab Rolle lieferbar!**

**Qualitätsprodukte von deutschem Hersteller**

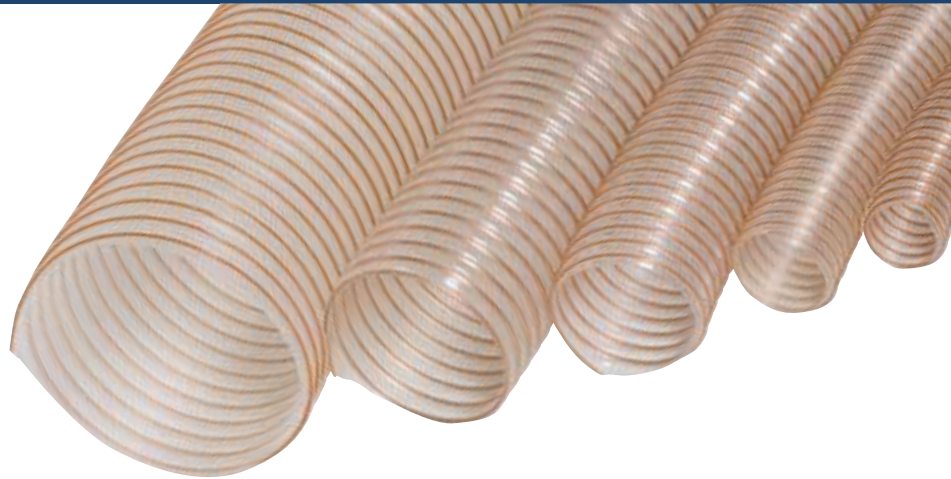

**H/SE-Absaugschlauch**

**in Industrie-Qualität aus deutscher Produktion!**

- flexibel und transparent
- extra starke Wanddicke, Wandstärke zwischen den Spiralen ca. 0,7 mm
- schwer zerstörbar
- glatte Innenwand für hohe Luftgeschwindigkeit
- Vorschrift bei gewerblicher Nutzung
- H/SE-Absaugschläuche erhöhen die Leistung des Absauggerätes um bis zu 40 %.
- Temperaturbereich -40°C bis +90°C, kurzzeitig bis +125°C



**SCHWER ENTFLAMMBAR NACH DIN4102B1**

Ø	Art.	€ inkl. MwSt.	€ ohne MwSt.
50 mm	92405	<b>17,26</b>	14,50
60 mm	92406	<b>17,73</b>	14,90
80 mm	92408	<b>18,09</b>	15,20
100 mm	92410	<b>22,37</b>	18,80
120 mm	92412	<b>24,87</b>	20,90
140 mm	92414	<b>30,46</b>	25,60
160 mm	92416	<b>34,15</b>	28,70
180 mm	92418	<b>37,13</b>	31,20
200 mm	92420	<b>40,70</b>	34,20
250 mm	92425	<b>54,03</b>	45,40
300 mm	92430	<b>69,26</b>	58,20

Preis pro Laufmeter!

**I/SE-Absaugschlauch**

**aus deutscher Produktion!**

- hoch flexibel und stauchbar
- schwer entflammbar
- schwer zerstörbar
- transparent
- Wandstärke zwischen den Spiralen ca. 0,5 mm
- Temperaturbereich -40°C bis +90°C kurzzeitig bis +125°C

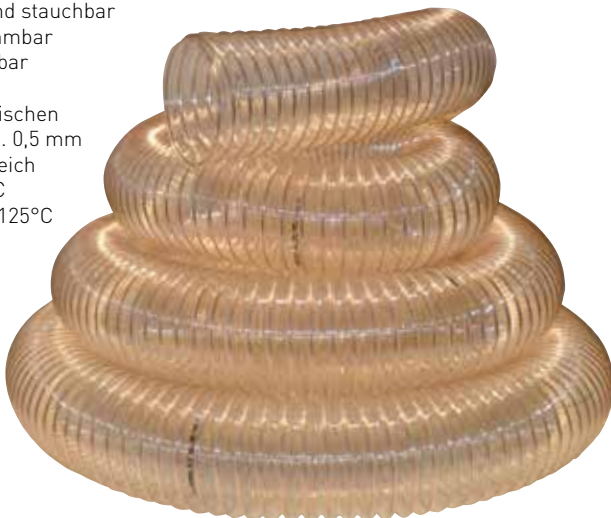

**SCHWER ENTFLAMMBAR NACH DIN4102B1**

**HOCHFLEXIBEL**

**Qualitätsprodukte von deutschem Hersteller**

Ø	Art.	€ inkl. MwSt.	€ ohne MwSt.
50 mm	92305	<b>14,64</b>	12,30
60 mm	92306	<b>15,71</b>	13,20
80 mm	92308	<b>16,66</b>	14,-
100 mm	92310	<b>18,45</b>	15,50
120 mm	92312	<b>21,30</b>	17,90
140 mm	92314	<b>27,73</b>	23,30
160 mm	92316	<b>30,11</b>	25,30

Preis pro Laufmeter!

# SPÄNEX – Lackieranlagen für perfekte Oberflächen

**Moderne Technik und solide Qualität sind die Grundlage für perfekte Oberflächen und erstklassige Produkte.**

SPÄNEX bietet Ihnen zur Absaugung des entstehenden Farbnebels und für die Zuführung der Zuluft innovative und wirtschaftliche Anlagentechnik für die unterschiedlichsten Anwendungen und Materialien. Hohe Priorität hat insbesondere bei größeren Luftmengen die Energieeffizienz der Anlagen. Mit Hilfe der Wärmerückgewinnung wird der Leistungsbedarf reduziert. Durch drehzahlgeregelte Antriebe wird der Stromverbrauch minimiert.

Wir planen und projektieren in enger Zusammenarbeit mit dem Werk die komplette Anlage. Die Montage wird von unseren eigenen Monteuren ausgeführt. Die Service- und Wartungsarbeiten übernimmt unser eigener Kundendienst.

**Gerne unterbreiten wir Ihnen ein Angebot!**



## AL-KO Colour-JET Mobile Farbnebelabsaugung

Aus der Praxis für die Praxis **mit GS-Gütezeichen** für geprüfte Sicherheit. Kompakte, platzsparende Stahlblechkonstruktion mit Frontblechhaube. Betriebsfertig vormontiert, mit Hochleistungsventilatoren, Spezialfiltermatten (Vor- und Feinfilter), Ausblasstutzen mit Drosselklappen! Inkl. aufklappbarer Seitentüren und Fahrwerk.

**Colour JET 2 mit 2-stufigem Motor.**

Preis Colour JET 1

**2.747,71** | **2.309,-**  
€ inkl. MwSt. | € ohne MwSt.

Art. 92883

Preis Colour JET 2

**3.343,90** | **2.810,-**  
€ inkl. MwSt. | € ohne MwSt.

Art. 92884

Technische Daten

Type Colour JET 1

- Leistung 1,0 kw
- U/min. 1.410
- Luftmenge 4.500 m³/h
- Nutzbarer Druck Pa 500
- Filterfläche 1 m²
- Gewicht 141 kg
- Abmessung (B x H x T) 1.025 (2.000\*) x 1.437 x 682 mm

\* mit aufgeklappten Seitenteilen

**Weitere Größen mit noch mehr Absaugleistung auf Anfrage!**

Technische Daten

Type Colour JET 2

- Leistung 0,6 / 2,0 kw
- U/min. 960 / 1.430
- Luftmenge 5.500 m³/h
- Nutzbarer Druck Pa 500
- Filterfläche 1 m²
- Gewicht 145 kg



**DAS ORIGINAL**

**AL-KO Anschlussset  
D = 300 mm**

bestehend aus:

- 3 m Schlauch
- 2 Schlauchschellen
- 1 Bundkragen mit Flanschring
- 1 Verschlussklappe für Außenwand

**355,81**

€ inkl. MwSt.

**299,-**

€ ohne MwSt.

Art. 92885



## Papiervolumenfilter

Anwendung

- Farbnebelabscheidung in Lackieranlagen und Farbspritzständen
- Einsetzbar in der Metall- und Möbelindustrie, Kunststoff und Automobilindustrie, sowie in der Lebensmittelindustrie
- Als Vorfilter von „Paint-Stop“ - Farbnebelabscheidern zur Standzeitverlängerung
- Bei Produkten wie Primer, Füller, 2K-Lacke, Polyester, Wachs, Teer, Leim, Klebstoffe, Teflon, Polyurethan, Silikon sowie auch Schokolade

Materialeigenschaften

- Flammhemmend
- Filterhöhe 1.000 mm
- Filterlänge 10.000 mm
- Eigensteifigkeit durch Faltengeometrie und hochwertige Kartonagen
- Feuchtigkeitsbeständig bis 100% r. F.
- Temperaturbeständig bis 100°C
- Abscheidegrad bis 98 %\*

Andere Größen auf Anfrage!



**77,35**

€ inkl. MwSt.

**65,-**

€ ohne MwSt.

Art. 93201

## Feinstaubfilter/Deckenfilter

Das Hochleistungs-Filtermedium

**Anwendung:** Speziell zur Endfiltration der Zuluft in Lackier- und Farbspritzanlagen und für Industrielackierungen.

**Hochleistungs-Filtermedium:** Vlies besteht aus bruchsicherem, thermisch gebundenen Synthetikfasern.

**Progressiver Tiefenaufbau:** Die volle Tiefe des Vlieses kann durch das zur Reuluft hin verdichtete Medium zur Staubspeicherung genutzt werden.

**Optimale Abscheideleistung beim Lackieren:**

Lackschädigende Partikel können durch optimale Faserkombination und die haftungsaktive Ausrüstung abgeschieden werden.

**Abmessungen:** Rollenware 20 m



20 x 1,0 m

**160,65**

€ inkl. MwSt.

**135,-**

€ ohne MwSt.

Art. 93204

20 x 1,7 m

**279,65**

€ inkl. MwSt.

**235,-**

€ ohne MwSt.

Art. 93205

## Qualitätsvorfilter

Hochwertiges Glasfasermedium

Reinluftseitig verdichtet. Unbrennbar nach DIN 4102. Progressiver Aufbau (unterschiedliche Faserdurchmesser). Optimum an definierter Filterleistung und Staubspeichervermögen. Farbe: grün/weiß, Rollenware 20 m

Andere Größen auf Anfrage!

grün / weiß 20 x 1,0 m

**148,75**

€ inkl. MwSt.

**125,-**

€ ohne MwSt.

Art. 93202

grün / weiß 20 x 1,7 m

**255,85**

€ inkl. MwSt.

**215,-**

€ ohne MwSt.

Art. 93203





## JWL-1015 Drechselbank

- Optimal ausgelegte 3 Drehzahlstufen von 200 – 3.600 U/min., variabel regelbar (JWL-1015VS)
- Reibungsloser Übergang von Vorwärts- auf Rückwärtslauf
- Innovatives Riemen-Schnellwechsel-System
- Qualitativ hochwertiger Reitstock mit Trapez-Gewinde

### Technische Daten

- Leistung 230 V / 0,38 kW
- Dreh-Ø über Bett 254 mm
- Spitzenweite 368 mm
- Dreh- Ø über Handstahlauflege 186 mm
- Drehzahl 6 Stufen (JWL-1015) 400, 700, 1.000, 1.500, 2.200, 3.300 U/min.
- Drehzahl stufenlos (JWL-1015VS) 200-1.050, 300-1.750, 600-3.600 U/min.
- Spindelnahe M 33x3,5
- Konus Hauptspindel MK-2
- Konus Reitstock MK-2
- Durchgangsbohrung Hauptspindel 9,5 mm / Reitstock 9,5 mm
- Hub der Reitstockpinole 50,8 mm
- Abmessung (LxBxH) 890 x 300 x 370 mm



### JWL-1015

**469,-**

€ inkl. MwSt.

Art. WMH-719100M

**394,12**

€ ohne MwSt.

### JWL-1015VS mit stufenloser Drehzahlregulierung

**529,-**

€ inkl. MwSt.

Art. WMH-719110M

**444,54**

€ ohne MwSt.

## JET JWL-1221VS Drechselbank

### Die JET-Neuheit im Drehseln, mit vielen Verbesserungen.

- Optimal ausgelegte 3 Drehzahlstufen von 60-3.600 U/min, variabel regelbar
- Reibungsloser Übergang von Vorwärts- auf Rückwärtslauf
- Innovatives Riemen-Schnellwechsel-System
- Qualitativ hochwertiger Reitstock mit Trapez-Gewinde



### Technische Daten

- Leistung 230 V / 0,75 kW
- Dreh-Ø über Bett 315 mm
- Spitzenweite 520 mm
- Drehzahlen variabel 600-3.600 U/min
- Drehzahlstufen 3: 60-900, 110-1.800, 220-3.600 U/min
- Spindelteilung-Ø 24x15°
- Spindelnahe 1" x8 TPI (M33x3,5)
- Konus Hauptspindel / Reitstock MK-2
- Durchgangsbohrung Hauptspindel 9 mm / Reitstock 9 mm
- Hub der Reitstockpinole 57 mm
- Dreh-Ø über Handstahlauflege 240 mm
- Abmessung (LxBxH) 853x280x450 mm
- Gewicht 55 kg

### Lieferumfang

- Mitlaufende Körnerspitze
- Stirnmitnehmer und Ausstoßbolzen
- 150 mm und 250 mm Handstahlauflege
- 75 mm-Aufspannscheibe
- Tragegriffe
- Werkzeugablage
- Lieferung ohne Maschinenuntersatz



**929,-**

€ inkl. MwSt.

Art. WMH-719200M

**780,67**

€ ohne MwSt.



## ZUBEHÖR

Bezeichnung	Art.	€ inkl. MwSt.	€ ohne MwSt.
Maschinenbettenverlängerung 560 mm	WMH-719201	<b>199,-</b>	167,23
Maschinenuntersatz	WMH-719202	<b>398,-</b>	334,45
Verlängerung für Maschinenuntersatz	WMH-719203	<b>129,-</b>	108,40





## ■ KDH 1100 Drechselmaschine

Die Drechselmaschinen der KDH-Serie sind standardmäßig mit einer Kopiereinrichtung ausgestattet. Durch das stabile Graugussmaschinenbett und dem Graugussmaschinenständer hat die Maschine ein super Preis-Leistungsverhältnis.

### Lieferumfang

- Handauflage 300 mm
- Aufspannscheibe 150 mm
- mitlaufende Körnerspitze
- Vierzackmitnehmer und Untergestell
- Kopiereinrichtung zum Kopieren von Originalteilen bzw. nach Schablone
- Reitstockpinole mit Durchgangsbohrung zum Bearbeiten von Werkstücken

### Technische Daten

- Spitzenweite 1100 mm
- Bearbeitungsdurchmesser 370 mm
- Drehzahlen, stufenlos 500 - 2000 U/min
- Spindelgewinde M 33 x 3,5 mm
- Reitstockkonus MK 2
- Pinolenverstellung 50 mm
- Kopierlänge 850 mm
- Motorleistung 0,55 kW (0,75 PS) / 400 V
- Platzbedarf (LxB) 1650 x 750 mm
- Gewicht ca. 128 kg



**869,-**

€ inkl. MwSt.

**730,25**

€ ohne MwSt.

Art. 90317

## ■ JET JWL-1442 Drechselmaschine

### 360° schwenkbar

- Graugussmaschinenbett und Graugussmaschinenständer
- 360° schwenkbarer Spindelstock
- Variomatik-Antrieb mit 8 Geschwindigkeiten
- 100 mm Hub auf der Reitstockpinole mit Skala zum Bohren

### Lieferumfang

- Stabiler Grauguss-Maschinenständer
- Ausleger für Handstahlaufleger
- 150 mm-Aufspannscheibe
- Stirnmitnehmer
- Mitlaufkörnerspitze
- Adapter M 33 x 3,5

### Technische Daten

- Drehdurchmesser über dem Bett 355 mm
- Drehdurchmesser über Handstahlaufleger 255 mm
- Spitzenweite 1.030 mm
- Spindelnase 1"8dpi + Adapter M 33 x 3,5
- Konus Spindel und Reitstock MK-2
- Hub an der Reitstockpinole 100 mm
- 8 Geschwindigkeiten von 370 - 2.500 U/min.
- Spindelstockteilung 36 x 10°
- Spindelstock schwenkbar 45°, 90°, 180°
- Durchgangsbohrung Spindel-/Reitstock 9 mm
- Motor-Aufnahmeleistung 1,8 PS / S6 40%
- Gewicht 165 kg



**1.479,-**

€ inkl. MwSt.

**1.242,86**

€ ohne MwSt.

Art. WMH-708358-LM

## ■ JET JWL-1642-M Drechselmaschine

### Geschwindigkeit stufenlos einstellbar!

- Graugussmaschinenbett und Graugussmaschinenständer
- Spindelstock über das ganze Maschinenbett verstellbar
- Stufenlos einstellbare Geschwindigkeiten über Frequenzumformer von 0 - 3.200 U/min. in zwei Riemenstufen für hohes Drehmoment
- 100 mm Hub auf der Reitstockpinole mit Skala

### Technische Daten

- Drehdurchmesser über dem Bett 405 mm
- Drehdurchmesser über Handstahlaufleger 305 mm
- Spitzenweite 1.090 mm
- Spindelnase 1"8dpi + Adapter M 33 x 3,5
- Konus Spindel und Reitstock MK-2
- Hub an der Reitstockpinole 100 mm
- Geschwindigkeiten stufenlos von 0 - 3.200 U/min.
- Spindelstockteilung 36 x 10°
- Spindelstock schwenkbar 45°, 90°, 180°
- Durchgangsbohrung Spindel-/Reitstock 9,5 mm
- Motor-Aufnahmeleistung 2,65 PS / S6 40%
- Gewicht 190 kg

### Lieferumfang

- Stabiler Grauguss-Maschinenständer
- 350 mm-Handstahlaufleger
- 150 mm-Aufspannscheibe
- Stirnmitnehmer
- Mitlaufkörnerspitze
- Werkzeugablage und Futterschutz



## ZUBEHÖR

Bezeichnung	Art.	€ inkl. MwSt.	€ ohne MwSt.
Kopiereinrichtung für die Drechselbänke JWL-1442 und JWL-1642	WMH-CTP-901120	<b>499,-</b>	<b>419,33</b>
Maschinenbettverlängerung (500 mm) für Modell JWL-1442 und JWL-1642	WMH-708346	<b>149,-</b>	<b>125,21</b>



**1.989,-**

€ inkl. MwSt.

**1.671,43**

€ ohne MwSt.

Art. WMH-708359-LM



## MINITEC E-125 Drechselmaschine

Neue, hochwertig ausgeführte Tischbank mit elektronischer Drehzahlregelung mittels Potentiometer und Digitalanzeige. Geeignet für präzises Bearbeiten auch von kleinsten Werkstücken. Top für diese Klasse: Der Drehgeschwindigkeitsbereich beginnt bei nur 170 U/min! Die spezielle Elektronik mit der einzigartigen Abstufung bietet dem Anwender eine Drehzahlspanne an, die bei 90% der Arbeiten ein lästiges Umlegen des Riemens erspart. So kann z.B. auf der mittleren Drehzahlstufe (300 – 1.600 U/min) sowohl das Dreheln einer Dose als auch das Anfertigen eines gestrehtem Gewindes für den Deckel derselben Dose erledigt werden.

### Grundausrüstung

- Spindelstock, Reitstock und Bankbett aus Grauguss
- Vierzackmitnehmer
- Mitlaufkörper
- Elektronik
- Messerauflage 150 mm
- Planscheibe 80 mm
- Tragegriffe

### Technische Daten

- Spitzenhöhe 125 mm
- Spitzenweite ca. 400 mm (erweiterbar)
- Geschwindigkeiten: 170 – 960 / 300 – 1.660 / 660 – 3.600 U/min
- Spindelanschluss M33 x 3,5 (Konus MK2)
- 24 – Schritt Teileinrichtung
- Reitstock MK2 (mit Maßskala!)
- Motor 0,75 PS
- Gewicht ca. 36 kg



**590,-**

€ inkl. MwSt.

**495,80**

€ ohne MwSt.

Art. 90299

## MIDITEC FU-175 Drechselmaschinen

Professionelle, sehr sauber verarbeitete Kleindrechselbank mit herausragenden Eigenschaften. Komplett aus Grauguss gefertigt.

- Mit Frequenzumrichter
- Große Spitzenhöhe von 175 mm
- Starker 1 PS Motor!
- Bankbett gefräst und geschliffen
- Bewegliche, magnetische Schalteinheit
- Digitale Geschwindigkeitsanzeige
- 24 Schritt Teileinrichtung

### Technische Daten

- Spitzenhöhe 175 mm
- Spitzenweite ca. 400 mm (erweiterbar)
- Geschwindigkeiten: 80-800 / 170-1700 / 350-3.700 U/min
- Spindelanschluss M33 x 3,5 (Konus MK2)
- Reitstock MK2 (mit Maßskala!)
- Motor 1 PS (230 V)
- Gewicht ca. 43 kg

### Inklusive

- Mitnehmer
- Mitlaufender Körper
- Messerauflage 150 mm
- Planscheibe 80 mm
- Tragegriffe



Option:  
Maschinen-  
untersatz

**TOPPREIS!**

**890,-**

€ inkl. MwSt.

**747,90**

€ ohne MwSt.

Art. 90307



## VERFÜGBARES ZUBEHÖR

Bezeichnung	Art.	€ inkl. MwSt.	€ ohne MwSt.
Messerauflage 350 mm (Schaft 25,4)	DDMA350	<b>39,-</b>	<b>32,77</b>
Bettverlängerung 600 mm	DDBV600	<b>158,-</b>	<b>132,77</b>
Maschinenuntersatz	DD1417ST	<b>259,-</b>	<b>217,65</b>







## ■ TWISTER FU-200 Drechselmaschine

Die neue TWISTER ist die „kleinere Schwester“ der STRATOS Drechselbank und bietet sehr gute technische Details zu einem äußerst attraktiven Preisniveau.

Die große Spitzenhöhe, der starke Motor (mit Frequenzumrichter!) und die vielfältigen Erweiterungsmöglichkeiten sind nur einige der hervorragenden Eigenschaften. Die 5-jährige Garantie gibt zusätzliche Sicherheit bei der Wahl dieser Drechselbank.



**Spitzenhöhe 200 mm!**



Abb. zeigen die Optionsausstattung „Kombinierte Bettverlängerung/Außendrehvorrichtung“ im montierten Zustand.

### Grundausstattung

- Spindelstock, Reitstock, Bankbett und Unterbau aus massivem Grauguss • Vierzackmitnehmer
- Mitlaufkörper • Stufenlos einstellbare Geschwindigkeiten mittels FU (Frequenzumrichter) über 2 Riemenstufen
- 36-Schritt Teileinrichtung • Handauflagenoberteil 350 mm
- Planscheibe 80 mm • Schwenkbarer und verschiebbarer Spindelstock • Motor mit Vor- und Rückwärtslauf
- Mobile Bedienbox mit Magnetfunktion
- Vorbereitet für optionale Bettverlängerung / Außendrehvorrichtung

### Technische Daten

- Spitzenhöhe 200 mm
- Drehdurchmesser 395 mm (mit optionaler Außendrehvorrichtung 700 mm)
- Spitzeweite 720 mm (erweiterbar)
- Spindelanschluss M33 x 3,5
- Spindel- und Reitstock Konus MK2
- Drehzahlen: Stufe 1: 80 – 1.350 U/min
- Stufe 2: 180 – 3.700 U/min
- Pinolenweg 100 mm
- Motor 2 PS (Anschluss 230 V)
- Gewicht 165 kg

### Maschine inkl. Gussbeine

<b>2.190,-</b>	<b>1.840,34</b>
€ inkl. MwSt.	€ ohne MwSt.

Art. 90306

## ■ Bettverlängerung lang mit Abstützfuß

Diese Bettverlängerung erweitert den Einsatzbereich der TWISTER und STRATOS Maschinen entscheidend und es lassen sich auch sehr lange Werkstücke bearbeiten. Der mitgelieferte Abstützfuß garantiert beste Stabilität. Die Spitzeweite beträgt nach Montage dieser Bettverlängerung 1.850 mm.

### Technische Daten

- Länge (ca.) 1.150 mm

<b>698,-</b>	<b>586,55</b>
€ inkl. MwSt.	€ ohne MwSt.

Art. DDSTR-BV1150



## ■ DRECHSELMEISTER Lünette

### höhenverstellbar

Passend für TWISTER FU-200, STRATOS FU-230 und MIDITEC FU-175 Drechselmaschinen. Die Lünette ist in der Höhe verstellbar. Entsprechendes Aufnahmesystem ist enthalten.

### Technische Daten

- Durchmesser Werkstück 8 – 110 mm

<b>199,-</b>	<b>167,23</b>
€ inkl. MwSt.	€ ohne MwSt.

Art. DDSTR-LÜ



## ■ Drechselmeister STRATOS FU-230 Die Meisterdrechselbank!

Die neue „Stratos“ wurde in Zusammenarbeit mit erfahrenen Drechslern entwickelt. Das Ziel war eine Drechselbank der mittleren Preisklasse zu realisieren, die neue Innovationen mit Altbewährtem vereint. Das Ergebnis ist eine für Anfänger, Fortgeschrittene, Profis und Künstler hervorragend geeignete Drechselbank zu einem enorm guten Preis-Leistungsverhältnis.



**5 JAHRE GARANTIE**

Maschine inkl. Gussbeine

**2.480,-**

€ inkl. MwSt.

**2.084,03**

€ ohne MwSt.



Art. 90308

## ■ Einzigartig in dieser Klasse:

Optional ist eine Bettverlängerung erhältlich, die an 2 Punkten auch als Außendrehvorrichtung verwendet werden kann. Damit sind Drehdurchmesser von 800 mm und mehr möglich!

**Bettverlängerung 400 mm/  
Außendrehvorrichtung  
inkl. Verlängerung für  
Handauflage und  
Abstützfuß**

**298,-**

€ inkl. MwSt.

**250,42**

€ ohne MwSt.

Art. DDSTR-BV400N



### Grundausrüstung

- Gussbett, Gussbeine und Spindel sowie Reitstock aus Guss
- Vierzackmitnehmer 25 mm • Mittlaufkörper • Stufenlos einstellbare Geschwindigkeit über Frequenzumformer und 2 Riemenstufen
- 24-Schritt Teileinrichtung • Handauflagenoberteil 350 mm
- Planscheibe 150 mm • Vorbereitet für optionale Bettverlängerung / Außendrehvorrichtung • Schwenkbarer und verschiebbarer Spindelstock • Motor mit Vor- und Rückwärtslauf • Mobile Bedienbox mit Magnet • Handrad aus Stahl • Halter für Bedienwerkzeug

### Technische Daten

- Spitzenhöhe 230 mm
- Drehdurchmesser 455 mm (mit optionaler Außendrehvorrichtung 800 mm!)
- Spitzbreite 700 mm (erweiterbar!)
- Spindelanschluss M33 x 3,5 (gehärtet)
- Spindel und Reitstock Konus MK2
- Frequenzumrichter Stufe 1 = 80 - 1.350 U/min
- Frequenzumrichter Stufe 2 = 180 - 3.700 U/min
- Pinolenweg 100 mm (mit Skala)
- Motor 2 PS (Anschluss 230 V)
- Gewicht 178 kg

## ■ Schnellwechsel-System „EASY“ für Bettverlängerung/Außendrehvorrichtung

Diese hochwertige Vorrichtung ermöglicht ein schnelles Wechseln der Bankbettverlängerung zur Anwendung als Außendrehvorrichtung.



- Adapterplatte (für Montage an Bettverlängerung)
- 2 x Aufnahmeplatte (für Montage an Bankbett und Gussbeine)
- Div. Schrauben und Fixierschraube

**156,-**

€ inkl. MwSt.

**131,09**

€ ohne MwSt.

Art. DDSTR-AS



## STRATOS XL Drechselmaschine

### Einige Highlights der STRATOS XL:

- Hohes Gewicht und Laufruhe dank schwerer Gusskonstruktion (Bankbett, Spindelstock, Reitstock, Unterbau und Handauflagenunterteil aus Grauguss)
- Viel Kraft in allen „Lebenslagen“ dank starkem 3 PS Motor und Frequenzumrichter
- Exakt fluchtende Spitzen (inkl. Doppelkonus für schnelles, zeitsparendes Ausrichten)
- Große Drehzahlbereiche auf allen 3 Spindelstufen, wobei der überwiegende Teil der Arbeiten auf der mittleren Stufe (also ohne Umlegen des Riemens) erledigt werden kann
- 7 (!) Aufnahmepunkte für die optional erhältliche kombinierte Außendrehvorrichtung/Bettverlängerung 500 mm
  - Aufnahmebohrungen links bzw. rechts am Bankbett
  - Stirnseitig am Bankbett (für ergonomisches Arbeiten und noch mehr Laufruhe bzw. nochmals mehr Spitzenhöhe)
  - Jeweils stirnseitig und seitlich an den Gussbeinen
- Reitstockpinolenweg 150 mm (mit Pinolenskala und elektronischer Maßanzeige zusätzlich!)
- Große Spitzenhöhe von 280 mm standard (bei Montage der Bettverlängerung und Handauflage mittig (stirnseitig) am Bankbett 50 mm Spitzenhöhe zusätzlich! (330 mm))
- Dank dem dreh- und verschiebbaren Spindelstock sind Drehdurchmesser bis 1.000 mm möglich

### Grundausrüstung:

- Bankbett, Unterbau, Spindel- sowie Reitstock aus massivem Grauguss
- Vierzackmitnehmer MK2
- Mitlaufkörper MK2
- Stufenlos einstellbare Geschwindigkeit über Frequenzumrichter und 3 Riemensstufen
- 24 – Schritt Teileinrichtung
- Handauflagenoberenteil 400 mm (mit 30 mm Schaft)
- Planscheibe 150 mm
- Vorbereitet für die optional erhältliche Bettverlängerung / Außendrehvorrichtung (an 7 Positionen montierbar!)
- Schwenkbarer und verschiebbarer Spindelstock
- Motor mit Vor- und Rückwärtslauf
- Aufnahmehalterung mit Bohrung (für Zubehör, z.B. Absaughaube)
- Halter für Bedienwerkzeug

- Mobile Bedienbox mit Magnetfunktion
- Handrad aus Stahl

### Technische Daten:

- Spitzenhöhe 280 mm
- Drehdurchmesser über dem Bett: 550 mm (mit optionaler Außendrehvorrichtung bis zu 1.000 mm!)
- Spitzenweite ca. 750 mm (erweiterbar!)
- Spindelanschluss M33 x 3,5
- Spindel und Reitstock Konus MK2
- Frequenzumrichter
  - Stufe 1 = 60 – 1.200 U/min
  - Stufe 2 = 100 – 2.200 U/min
  - Stufe 3 = 150 – 3.700 U/min
- Pinolenweg 150 mm (mit Skala und elektronischer Anzeige)
- Motor 3 PS
- Gewicht ca. 320 kg



4.190,- € inkl. MwSt. | 3.521,01 € ohne MwSt.

Art. DDSTRATOSXL



## ZUBEHÖR

Bezeichnung	Art.	€ inkl. MwSt.	€ ohne MwSt.
Kombinierte Bettverlängerung / Außendrehrichtung 500 mm (KBA) (Pos. 1)	DDSTRXL-BV500	329,-	276,47
Erweiterungsset für Bettverlängerung (Pos. 2,3)	DDSTRXL-EWS	79,-	66,39
KOMPLETTSET kombinierte Bettverlängerung / Außendrehvorrichtung (Pos. 1,2,3)	DDSTRXL-BVSET	399,-	335,29
Schnellwechsel-System „EASY-XL“ (Pos. 4)	DDSTRXL-AS	219,-	184,03
Zusätzliche Aufnahmeplatte	DDSTRXL-ASAP	64,-	53,78
Schwenk- und Wechselsystem „Easy Swing XL“	DDBKS22-CPA	298,-	250,42
Bettverlängerung 1400 mit Abstützfuß (Pos. 5)	DDSTRXL-BV1400	1.590,-	1.336,13

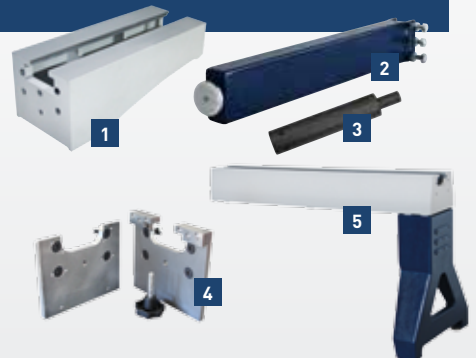





## NOVA G3 Spannfutter

Das NOVA G3 eignet sich besonders für kleine und mittlere Drechselbänke und wird mittels Einhand-Hebel (Zahnkranz) bedient. Standardmäßig wird es mit Gewinde M33 x 3,5 geliefert.

### TEKNATOOL NOVA G3 Spannfutter „BASIC“

Die BASIC Version wird ohne Zange geliefert.

Ideal, wenn Sie an eine Anschaffung eines Zweitfutters denken bzw. schon im Besitz von Teknatool Zangen sind.

#### Lieferumfang

- Spannfutterkörper NOVA G3
- Zahnkranzschlüssel (Einhandbedienung)
- Schrauben KIT für Nova Zangen (DTNSFK)

#### Technische Daten

- Anschluss M33 x 3,5
- Durchmesser ca. 90 mm
- Gewicht ca. 1,5 kg

**149,-**

€ inkl. MwSt.

**125,21**

€ ohne MwSt.

Art. DT48236



**Basisversion**

### TEKNATOOL NOVA G3 Standard-SET

Hochwertiges Spannfutter mit Einhandbedienung mittels Zahnkranzschlüssel.

Für kleinere bis mittlere Drechselbänke bzw. für Drehdurchmesser bis 350 mm. Mit dem Schraubeneinsatz ist das G3 als Schraubenfutter verwendbar. Fast alle TEKNATOOL Spannzangen sind einsetzbar.

#### Grundausrüstung

- Spannfutter NOVA G3
- Spannweite 50 mm
- Schraubeneinsatz
- Zahnkranzschlüssel (Einhandbedienung)

#### Technische Daten

- Anschluss M33 x 3,5 (oder wahlweise INSERT Version)
- Durchmesser ca. 90 mm
- Gewicht ca. 1,5 kg



**Standard SET**

**154,50**

€ inkl. MwSt.

**129,83**

€ ohne MwSt.

Art. DT48215

### TEKNATOOL NOVA G3 „25 Jahre“ Jubiläums-Spannfutter-SET

Hochwertiges Spannfutter mit Einhandbedienung mittels Zahnkranzschlüssel.

Optimales SET für kleinere und mittlere Drechselbänke bzw. für Durchmesser bis 350 mm. Vielfältig erweiterbar!

#### SET-Ausstattung

- Spannfutter NOVA G3
- Spannweite 50 mm
- Spannweite 25 mm (DTJS25N)
- Stufen-Spannzange MINI 20 mm (DT6025)
- Schrauben-KIT
- Schraubeneinsatz
- Zahnkranzschlüssel für Einhandbedienung

#### Technische Daten

- Anschluss M33 x 3,5 (oder wahlweise INSERT Version)
- Durchmesser ca. 90 mm
- Gewicht ca. 1,5 kg



**Jubiläums-SET**



**198,-**

€ inkl. MwSt.

**166,39**

€ ohne MwSt.

Art. 91474



## SuperNOVA2 Spannfutter

Das Meistverkaufte unter den Teknatool Spannfütern! Für mittlere bis größere Drechselbänke. Mit Einhandhebel-Bedienung. Standardmäßig wird es mit Gewinde M33 x 3,5 ausgeliefert.

### TEKNATTOOL SuperNOVA2 Spannfutter „BASIC“

Die BASIC Version wird ohne Zange geliefert.

Die Version ist also ideal geeignet z.B. für Besitzer eines anderen TEKNATTOOL Spannfüters, oder jene die bereits Spannzangen und Futter ihr eigen nennen und sich das Umschrauben der Spannzangen ersparen wollen. Fazit: Ideal als 2. oder 3. Futter!

#### Lieferumfang

- Spannfutterkörper SuperNOVA2
- Einhand-Spannhebel
- Schrauben KIT für Nova Zangen (DTNSFK)

#### Technische Daten

- Anschluss M33 x 3,5
- Durchmesser ca. 100 mm
- Gewicht ca. 2 kg

**179,-**

€ inkl. MwSt.

**150,42**

€ ohne MwSt.

Art. DT23073



**Basisversion**

### TEKNATTOOL SuperNOVA2 „25 Jahre“ Jubiläums-Spannfutter-SET

Das meistverkaufte TEKNATTOOL Spannfutter und eines der populärsten Spannfüter weltweit!

Ideal für mittlere bis große Drechselbänke. Mit Einhand-Spannhebelbedienung!

#### SET-Ausstattung

- Spannfutter SuperNOVA2
- Spannzange 50 mm
- Spannzange 25 mm verlängert (DTJSPIN)
- Schrauben-KIT
- Schraubeneinsatz
- Einhand-Spannschlüssel verstärkt
- Universal Spannschlüssel

#### Technische Daten

- Anschluss M33 x 3,5 (oder wahlweise INSERT Version)
- Durchmesser ca. 100 mm
- Gewicht ca. 2 kg



**Jubiläums-SET**

**219,-**

€ inkl. MwSt.

**184,03**

€ ohne MwSt.

Art. 91473

### Spannfutter Komplett - SET SuperNOVA2 „DELUXE“

Für praktisch jede Anwendung finden Sie in diesem Set das passende Zubehör.

#### Bestehend aus

- Spannfutter SuperNOVA2
- Spannzange 50 mm
- Schraubeneinsatz
- Einhand-Spannschlüssel
- Spannzange 25 mm verlängert (DTJSPIN)
- Schwerlastzange 100 mm (DTPJSN)
- Zapfenspannzange 35 mm (DTJS-SP35)
- Planscheibenring 100 mm (DT6001)
- Planscheibensegmente GROSS (DTJSCOLE)
- Vierzack-Mitnehmer (DTNCSC)
- Ersatzschrauben für Zangen (DTSSK)
- Nova Universalschlüssel zum Abnehmen des Futters (DT23079)
- Holzkassette

Gewinde M33 x 3,5



**Komplett-SET**

**539,-**

€ inkl. MwSt.

**452,94**

€ ohne MwSt.

Art. 91472



## 20 mm Spannzange „MINI“

Die kleinste im NOVA-Spannzangenprogramm von TEKNATOOL! Für kleine Werkstücke. Schwalbenschwanz außen.

### Spannbereich (Holzmaße):

- Expandierend: 20 – 38 mm
- Klemmend: 10 – 28 mm



Art.	€ inkl. MwSt.	€ ohne MwSt.
DTJS20N	43,-	36,13

## 20 mm Zapfenspannzange „MINI“

Besonders guter Halt beim schließenden und expandierenden Klemmen dank der langen Zapfen.

### Spannbereich (Holzmaße):

- Expandierend: 26 – 45 mm
- Klemmend: 10 – 28 mm



Art.	€ inkl. MwSt.	€ ohne MwSt.
DT6026	54,-	45,38

## 20 mm Stufenspannzange „MINI“

Idealer Halt für klein Schüsseln beim expandierenden Spannen in verschiedenen Stufen. Innen geriffelt für optimalen Grip beim Klemmen.

### Spannbereich (Holzmaße):

- Expandierend: Stufe 1: 28 – 45 mm  
Stufe 2: 38 – 56 mm
- Klemmend: Stufe 1: 10 – 28 mm



Art.	€ inkl. MwSt.	€ ohne MwSt.
DT6025	53,-	44,54

## PEN PLUS Spannzange

Diese einzigartige Spannzange wurde vornehmlich dazu entwickelt, einen Stifterohling (pen blank / Kantelholz) auf der Drechselbank zu bohren. Es gibt jedoch noch weitere Anwendungsmöglichkeiten, z.B. die Aufnahme von längeren Werkstücken mit angedrehtem Zapfen.



### Klembereich (quadratischer Rohling):

Ca. 10 mm bis ca. 30 mm (max. Zapfenlänge 44 mm)

### Klembereich (runder Rohling):

Ca. 11,5 mm bis ca. 20 mm (max. Zapfenlänge 44 mm)

### Expandierendes Spannen (z.B. bei Vasen, Pfeffermühlen):

Von ca. 35 mm bis ca. 68 mm

Art.	€ inkl. MwSt.	€ ohne MwSt.
DT6034	38,-	31,93

## 25 mm Spannzange

Schwalbenschwanz außen, für kleine Schälchen und sonstige Kleinteile.

### Spannbereich (Holzmaße):

- Expandierend: 26 – 45 mm
- Klemmend: 12 – 30 mm



Art.	€ inkl. MwSt.	€ ohne MwSt.
DTJS25N	49,-	41,18

# NOVA Zangen

NOVA ZUBEHÖR – Passend zu TEKNATOOL Spannfutter SuperNova 2 (SN2), Nova Titan, Precision Midi und Nova G3 (soweit nicht anders angegeben). Alle Preise ohne Spannfutter.

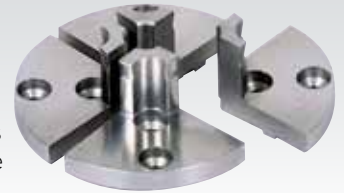

## 25 mm Spannzange verlängert

Schwalbenschwanz außen; für Stäbe, Trommelschlägel, Klöppel, kleine Schälchen usw. Wird auch als Spannzapfen für kleine Naturrandschalen eingesetzt.



### Spannbereich (Holzmaße):

- Expandierend: 26 – 45 mm
- Klemmend: 12 – 30 mm

Art.	€ inkl. MwSt.	€ ohne MwSt.
DTJSPIN	59,-	49,58

## 35 mm Spannzange

Schwalbenschwanz außen. Zum spreizenden und klemmenden Spannen.



### Spannbereich (Holzmaße):

- Expandierend: 38 – 56 mm
- Klemmend: 12 – 30 mm

Art.	€ inkl. MwSt.	€ ohne MwSt.
DT6019	43,-	36,13

## 35 mm Zapfenspannzange

Innen geriffelt. Ideal zum Spannen von Kanteln und Rundholz beim fliegenden Drechseln, ersetzt ein Einschlagfutter.



### Spannbereich (Holzmaße):

- Expandierend: 52 – 70 mm
- Klemmend: 32 – 49 mm

Art.	€ inkl. MwSt.	€ ohne MwSt.
DTJS-SP35	62,80	52,77

## 45 mm Zapfenspannzange

Innen geriffelt. Wie 35 mm Zapfenspannzange. Ersetzt Einschlagfutter.



### Spannbereich (Holzmaße):

- Expandierend: 52 – 70 mm
- Klemmend: 46 – 58 mm

Art.	€ inkl. MwSt.	€ ohne MwSt.
DTJS-SP45	65,80	55,29

## 70 mm Spannzange

Schwalbenschwanz innen. Zum spreizenden und klemmenden Spannen.



### Spannbereich (Holzmaße):

- Expandierend: 71 – 90 mm
- Klemmend: 60 – 75 mm

Art.	€ inkl. MwSt.	€ ohne MwSt.
DTJS70N	56,-	47,06





## 75 mm Spannzanze

Schwalbenschwanz innen und außen.  
Zum spreizenden und klemmenden Spannen.

### Spannbereich (Holzmaße):

- Expandierend: 81 – 98 mm
- Klemmend: 50 – 64 mm



Art.	€ inkl. MwSt.	€ ohne MwSt.
DT6014	<b>73,50</b>	61,76

## 75 mm Stufenspannzange\*

Schwalbenschwanz außen und drei innen. Dadurch besteht die Möglichkeit Schüsseln mit unterschiedlich großen Außenfüßen (Spiegel) herzustellen. Der Schüssel Ø sollte ca. 300 mm nicht überschreiten.

### Spannbereich (Holzmaße):

- Expandierend: 85 – 103 mm
- Klemmend: Stufe 1: 43 – 58 mm,  
Stufe 2: 53 – 68 mm,  
Stufe 3: 66 – 80 mm



Art.	€ inkl. MwSt.	€ ohne MwSt.
DTJS75DT	<b>66,80</b>	56,13

## Langzange „Long nose“\*

Vielfältige Anwendungsmöglichkeiten, besonders für längere Werkstücke geeignet.

### Spannbereich (Holzmaße):

- Expandierend: 54 – 70 mm
- Klemmend: 46 – 58 mm



Art.	€ inkl. MwSt.	€ ohne MwSt.
DT6017	<b>84,90</b>	71,34

## 100 mm Spannzanze\*

Schwalbenschwanz innen und außen. Zum spreizenden und klemmenden Spannen von Schüsseln bis ca. 310 mm Ø. Mit 8 Gewindelöchern zum Aufschrauben von selbst angefertigten Segmenten für noch größere Schalen.



- ### Spannbereich (Holzmaße):
- Expandierend: 97 – 114 mm
  - Klemmend: 82 – 94 mm

Art.	€ inkl. MwSt.	€ ohne MwSt.
DTJS100N	<b>71,80</b>	60,34

## 100 mm Schwerlastzange geriffelt\*

Schwalbenschwanz innen und außen. Zusätzlich innen geriffelt für besseren Halt beim fliegenden Drechseln. Für mittlere und größere Schüsseln. Für Längsholz zum sicheren Spannen von größeren Kanteln oder Rundhölzern zum fliegenden Drechseln.



### Spannbereich (Holzmaße):

- Expandierend: 97 – 114 mm
- Klemmend: 82 – 94 mm

Art.	€ inkl. MwSt.	€ ohne MwSt.
DTPJSN	<b>75,90</b>	63,78

## 130 mm Spannzanze\*

(nur für SN2+ TITAN ) Schwalbenschwanz innen und außen. Zum spreizenden und klemmenden Spannen von großen und schweren Schüsseln bis zu 750 mm.



### Spannbereich (Holzmaße):

- Expandierend: 127 – 140 mm
- Klemmend: 110 – 127 mm

Art.	€ inkl. MwSt.	€ ohne MwSt.
DTJS130N	<b>79,80</b>	67,06

## Planscheiben-Segmente Mini

Zum Nachbearbeiten der Schüsselrückseite, 8 Kunststoffblöcke halten die Schüssel ohne Beschädigung. Ideal für kleine Drechselbänke.



### Spannbereich:

- ab ca. 80 mm
- bis maximal ca. 200 mm

Art.	€ inkl. MwSt.	€ ohne MwSt.
DT6006	<b>70,-</b>	58,82

## Planscheiben-Segmente groß\*

Für mittlere und große Drechselbänke. Mit den Standardsegmenten können Schüsseln bis 250 mm Ø gespannt werden, durch Aufsetzen von selbst angefertigten Segmenten aus MDF oder Kunststoffplatten können Schüsseln bis zur möglichen Spitzenhöhe der Drechselbank bearbeitet werden.



Art.	€ inkl. MwSt.	€ ohne MwSt.
DTJSCOLE	<b>99,-</b>	83,19

## Planscheibenringe

Ideal zum Aufschrauben von selbst angefertigten Schleiftellern oder zum Befestigen auf schweren Werkstücken bzw. zum Aufsetzen von Haltescheiben zur Bearbeitung von großen Ringen oder Rahmen.

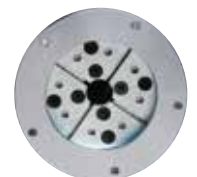

Art.		€ inkl. MwSt.	€ ohne MwSt.
DT6000	für Spannzanze 50 mm	<b>27,50</b>	23,11
DT6001	für Spannzanze* 100 mm	<b>42,-</b>	35,29
DT6002	für Spannzanze* 130 mm	<b>48,-</b>	40,34

\*nicht empfohlen für Spannfutter „Precision Midi“

# ZUBEHÖR SPANNFUTTER

## NOVA Vierzackmitnehmer

Als Einsatz für die 50 mm Spann-  
zange zu verwenden! (ohne Zange) Schnelle  
Montage, kein Abnehmen  
des Futter's nötig!



Art.	€ inkl. MwSt.	€ ohne MwSt.
DTNCSC	28,-	23,53

## Einsatzschraube als Schraubenfutter

Für die Schwerlastzange 100 mm und Planschei-  
bensegmente (extra lang).



Art.	€ inkl. MwSt.	€ ohne MwSt.
DTWWCJ	21,-	17,65

Für Spannanzgen: 50, 100 u. 130 mm

Art.	€ inkl. MwSt.	€ ohne MwSt.
DT10006	19,-	15,97

## Universal Spanner

Unter anderem zum Lösen des  
Spannfutters von der Spindel  
und Fixieren der Inserts.



Art.	€ inkl. MwSt.	€ ohne MwSt.
DT23079	14,-	11,76

## Einschlagfutter / Spundfutter

Spezial präzises Gewinde M 33 (DIN 800)  
Dickwandig aus Stahl!



Durchmesser	Art.	€ inkl. MwSt.	€ ohne MwSt.
20 mm	DH80090	49,20	41,34
30 mm	DH80091	49,-	41,18
40 mm	DH80092	55,20	46,39
50 mm	DH80093	75,60	63,53
60 mm	DH80094	78,-	65,55
70 mm	DH80095	82,80	69,58

## DRECHSELMEISTER KSF010 Kugelspannfutter

Mit diesem Kugelspannfutter lassen sich hervorragend die stehen  
gebliebenen Zapfen beim Kugeldrehen (durch Spannen zwischen  
den Spitzen) abdrehen. Die fast fertige Kugel (bis Ø 80 mm) wird  
dabei im Kugelspannfutter fixiert.

- 2-teiliges Futter
- Aufnahme  
M33 x 3,5 mm
- 3-teiliges Multiplex  
Ringeset (2 verschie-  
dene Größen)



298,-	250,42
€ inkl. MwSt.	€ ohne MwSt.

Art. DWI-KSF010

## SOFT JAW Zange 120 mm

Zum Selbsterstellen von Spannanzgen mit  
einem bestimmten Maß welches mit den  
Standardanzgen nicht erreicht wird. Vorteilhaft  
besonders bei empfindlichen Hölzern. Das Ny-  
lon-Material lässt sich Drechseln, Bohren und  
Sägen. Durchmesser bei geöffneter Zange =  
ca. 140 mm, Materialstärke 27 mm



Art.	€ inkl. MwSt.	€ ohne MwSt.
DT6021	24,90	20,92

## Ersatzschrauben

Spezialschrauben gehärtet  
für NOVA-Zangen. 8 Stk.



Art.	€ inkl. MwSt.	€ ohne MwSt.
DTSSK	4,50	3,78

## Wandhalter für Spannfutter und Zubehör M33

Mit Außengewinde M33 und 2 Schrauben!



Art.	€ inkl. MwSt.	€ ohne MwSt.
DH24116	4,90	4,12

## Ersatzschrauben KIT komplett

Für NOVA-Zangen. 8 Stk. Schrauben,  
2 Innensechskantschlüssel, Sicherungs-  
plättchen für Futter.



Art.	€ inkl. MwSt.	€ ohne MwSt.
DTNSFK	9,90	8,32

## Planscheiben - KIT

Inkl. Gummihalierungen.



Art.	€ inkl. MwSt.	€ ohne MwSt.
DTCJFK	17,-	14,29

## Schraubenfutter

Ø 90 mm mit Holzgewinde-  
schraube, M33 (DIN 800)

Zum raschen und sicheren  
Aufspannen von Querholzarbeiten  
(Schalen, Teller, Scheiben, usw.).



91,20	76,64
€ inkl. MwSt.	€ ohne MwSt.

Art. DH80089

## Vierzackmitnehmer VERLÄNGERT M33

Mit Gewindeanschluss  
M33 x 3,5 (DIN 800)  
Länge ca. 140 mm,  
Durchmesser 24 mm.



103,20	86,72
€ inkl. MwSt.	€ ohne MwSt.

Art. DH80063

## Vierzack-Einschlagwerkzeug Durchmesser 24 mm,

zum Vorzentrieren am Werkstück.



Art.	€ inkl. MwSt.	€ ohne MwSt.
DH80425	42,-	35,29

## ■ TEKNATOOL Nova Mitlaufkörnersystem „Live Centre System“

Das Mitlaufkörnersystem mit MK2 Konus ermöglicht vielseitige Anwendungsmöglichkeiten! Für schwere und kleine Werkstücke geeignet. Für Maschinen mit MK3 Konus empfehlen wir die Verwendung einer Reduktionshülse (optional erhältlich).

### Bestehend aus:

- ❶ 3-fach gelagerter Mitlaufkörner mit Durchgangsbohrung
- ❷ Auswurfstab (zum schnellen Wechseln der Aufsätze)
- ❸ Gewindekörnerbolzen inkl. Schraube (konisch, kann daher auch ohne Schraube zur Aufnahme von Werkstücken bis 8 mm Durchmesser verwendet werden)
- ❹ Miniaturkörner-Aufsatz (D = 4,35 mm – für kleine Werkstücke)
- ❺ 60 Grad Körner- Aufsatz (für mittlere bis schwere Werkstücke)
- ❻ Körner mit abnehmbarer Spitze und Druckring (für empfindliche Hölzer)
- ❼ Stufenkegel-Aufsatz beidseitig, wird in Verbindung mit dem Körnerbolzen verwendet

**95,-**

€ inkl. MwSt.

**79,83**

€ ohne MwSt.

Art. DT5015

**SET**

## ■ Vierzackmitnehmer „DC Standard“

MK2 Konus



Durchmesser ca.	Art.	€ inkl. MwSt.	€ ohne MwSt.
16 mm	DRDC5/8-4P-2MT	<b>33,50</b>	28,15
25 mm	DRDC1-4P-2MT	<b>38,-</b>	31,93

## ■ Mitlaufende Körnerspitze „Slim Deluxe“

MK2 Konus, schlank“



Art.	€ inkl. MwSt.	€ ohne MwSt.
DRSDRC2MT	<b>67,80</b>	56,97

## ■ Mitlaufende Körnerspitze „Premium“

MK2 Konus, doppelt gelagert!



Art.	€ inkl. MwSt.	€ ohne MwSt.
DRPRC/2	<b>65,-</b>	54,62

## ■ Reduzierhülsen

 Mitnehmerlappen gehärtet.  
Je 1 Stk.

Art.	Außen-MK	Innen-MK	€ inkl. MwSt.	€ ohne MwSt.
HW-764.32	3	2	<b>12,70</b>	10,67
HW-764.43	4	3	<b>15,95</b>	13,40
HW-764.42	4	2	<b>15,35</b>	12,90



## ■ B16 Schnellspann-Bohrfutter

 Spannbereich 0-16 mm  
(ohne Aufnahmedorn)

**53,50**

€ inkl. MwSt.

**44,96**

€ ohne MwSt.

Art. DZP24-1028L

## ■ B16 Schnellspann-Bohrfutter

 Spannbereich 0-13 mm  
(ohne Aufnahmedorn)

**42,95**

€ inkl. MwSt.

**36,09**

€ ohne MwSt.

Art. 96747

## ■ Bohrfutterdorn

(für Schnellspann-Bohrfutter B16)



Dimension	Art.	€ inkl. MwSt.	€ ohne MwSt.
MK2	DZP24-1002L	<b>11,-</b>	9,24
MK3	DZP24-1005L	<b>13,90</b>	11,68



## ■ DRECHSELMEISTER Holz-Gewindeschneider - SET „SBT“

Preiswertes Holzgewinde-Schneidwerkzeug für alle herkömmlichen Drechselhölzer.

### Das Set besteht aus:

- Gewindeschneidkluppe für Außengewinde
- Gewindebohrer für Sacklöcher
- Gewindebohrer für durchgehende Bohrungen



Dimension	Art.	€ inkl. MwSt.	€ ohne MwSt.
13 mm	DRSBT13	64,50	54,20
19 mm	DRSBT19	67,40	56,64
25 mm	DRSBT25	75,-	63,03
32 mm	DRSBT32	79,80	67,06
38 mm	DRSBT35	88,50	74,37

## ■ SORBY Doppelter Wandstärkentaster

7" / ca. 175 mm

**29,40** € inkl. MwSt. | **24,71** € ohne MwSt.

Art. DR977000



4" / ca. 100 mm

**21,90** € inkl. MwSt. | **18,40** € ohne MwSt.

Art. DR974000

## ■ SORBY Tanzmeisterzirkel groß

8 1/2" / ca. 215 mm

**34,-** € inkl. MwSt. | **28,57** € ohne MwSt.

Art. DR978500



6" / ca. 150 mm

**25,90** € inkl. MwSt. | **21,76** € ohne MwSt.

Art. DR976000

## ■ NOVA Messlehre

Sehr universelles Hilfswerkzeug: Zentrumsfinder, verschiedene Radien, Kreise, Winkelmesser zum Schärfen der Werkzeuge uvm.

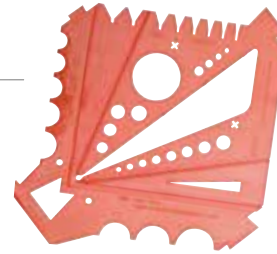

**19,90** € inkl. MwSt. | **16,72** € ohne MwSt.

Art. DT10051

**JETZT NOCH BESSER**

## ■ Kugelschreiber Drechsel-SET „Plus“

Jetzt noch besser ausgestattet: Fachmännisch zusammengestelltes und kompl. Kugelschreiber-Drechselset. **Drechselbank anwerfen und los geht's!**



### Bestehend aus:

- Mandrel MK2
- Bohrale
- 3 Bohrer
- 5 komplette Kugelschreibereinsätze
- Karnaubawachs (für perf. Oberfl.)
- 5 Stk. Holzrohlinge
- Weicon Cyanacrylat Kleber
- Anleitung mit Bildern
- Kunststoffkoffer

**119,-** € inkl. MwSt. | **100,-** € ohne MwSt.

Art. DZKSET-PLUS

## ■ Kugelschreiber-Selbstbausatz

Die beste Grundlage für Ihre selbst gedrehten Kugelschreiber! In hochwertiger Ausführung.

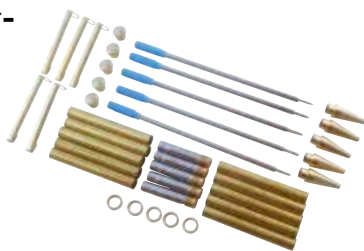

**5,98** € inkl. MwSt. | **5,03** € ohne MwSt.

Art. DS330299-5

## ■ Kugelschreiber-Minen

5 Stk. Packung

### VERGOLDET:

Stk.	Art.	€ inkl. MwSt.	€ ohne MwSt.
5 Stk. Pack	DS330293	17,50	14,71
25 Stk. Pack	DS330293-25	81,50	68,49

### CHROM / MATT (perlglanz):

Stk.	Art.	€ inkl. MwSt.	€ ohne MwSt.
5 Stk. Pack	DS330291	24,20	20,34
25 Stk. Pack	DS330291-25	105,-	88,24

Die Maßangaben sind circa angegeben bzw. teilweise aus Zollmaßangaben umgerechnet und daher ohne Gewähr.

### Flaschenstoppel Bausatz

Die Einspannvorrichtung (D=50 mm) dient zum sicheren Halten des Holzes beim Drechseln.

- Bestehend aus:**
- 5 Stoppel vernickelt
  - 1 Einspannvorrichtung



### BAUSATZ

**Bausatz komplett  
(5 Stoppel +  
Einspannvorr.)**

**39,60** | **33,28**  
€ inkl. MwSt. | € ohne MwSt.

Art. DDH8222N4850G

**3 Stk. Stoppel  
im Blister**

**12,90** | **10,84**  
€ inkl. MwSt. | € ohne MwSt.

Art. DDH8222N

**Einspannvorrichtung  
50 mm**

**24,90** | **20,92**  
€ inkl. MwSt. | € ohne MwSt.

Art. DDH4850G

### Weinkühler-Einsatz

**Niro** Dieser Einsatz aus Nirosta dient als Basis für einen selbst gedrehten Weinkühler oder z.B. als Einsatz für Vasen etc.; Innendurchmesser ca. 90 mm, Höhe ca. 180 mm. (ohne Holz)



**23,80** | **20,-**  
€ inkl. MwSt. | € ohne MwSt.

Art. DRSSI

### Parfumflasche Selbstbausatz

Der Körper des Zerstäuber-Fläschchens wird individuell gedreht. Nachfüllbar und leicht zu reinigen. Super Geschenkidee! (ohne Holz)



**9,80** | **8,24**  
€ inkl. MwSt. | € ohne MwSt.

Art. DRPAT

### Öl-Lampe Selbstbausatz (4 Stk.)

Das Gehäuse der Öllampe ist zum selber drechseln. Abmessungen des Glaseinsatzes: H = ca. 50 mm, D = ca. 35 mm. Packung mit 4 Stk. (ohne Holz)! ca. 180 mm.



**14,80** | **12,44**  
€ inkl. MwSt. | € ohne MwSt.

Art. DRCL400

### Taschenrechner

Solar betriebener Rechner als Basis um einen schönen Rahmen selbst zu drechseln. Höhe ca. 8 mm, D = ca. 70 mm. Ohne Holz.



**7,90** | **6,64**  
€ inkl. MwSt. | € ohne MwSt.

Art. DRDC50

### Glaseinsatz für Vase (3 Stk.)

Diese Glaseinsätze mit ausgestelltem Kragen bieten vielseitige Gestaltungsmöglichkeiten. D = ca. 25 mm, L = ca. 150 mm.



**9,90** | **8,32**  
€ inkl. MwSt. | € ohne MwSt.

Art. DRFVT25-3

### Vergrößerungsglas 50 mm

Linse 50 mm, mit 2-fach Vergrößerung. Der Griff ist zum selbst drechseln. (ohne Holz)



**11,50** | **9,66**  
€ inkl. MwSt. | € ohne MwSt.

Art. DRMAG

Die Maßangaben sind circa angegeben bzw. teilweise aus Zollmaßangaben umgerechnet und daher ohne Gewähr.



### ■ Drechslerwappen gestickt

Zum Aufnähen für Drechslerjacken etc.  
Weiß auf schwarz,  
D = ca. 85 mm.



<b>9,80</b> € inkl. MwSt.	<b>8,24</b> € ohne MwSt.
Art. DS300063	

### ■ Teelicht-Einsatz (5 Stk.)

Teelichteinsatz in zwei verschiedenen Materialien erhältlich.  
D = ca. 42 mm, Höhe ca. 17 mm.  
Packung mit 5 Stk.



**5 Stück aus Messing**  
**9,80**  
€ inkl. MwSt.

<b>8,24</b> € ohne MwSt.
-----------------------------

Art. DRCCB-5

**5 Stück aus Edelstahl hochglanz**  
**9,80**  
€ inkl. MwSt.

<b>8,24</b> € ohne MwSt.
-----------------------------

Art. DRCCPS-5

### ■ Kerzentüllen (4 Stk.)

Set mit 4 Stk., aus Messing.  
Innendurchmesser ca. 22 mm,  
Höhe ca. 25 mm.



<b>7,20</b> € inkl. MwSt.	<b>6,05</b> € ohne MwSt.
Art. DRCAN	

### ■ Brieföffner-Kit vergoldet

Super Geschenkidee. Drechseln Sie einen individuellen Holzgriff für den Brieföffner-Kit.



**Preis pro Stück**  
**11,50**  
€ inkl. MwSt.

<b>9,66</b> € ohne MwSt.	
Art. DRLO300	

### ■ Nussknacker

Aus solidem Messing. Ideal zum Kombinieren mit einer gedrechselten Schüssel.  
(Ohne Schale und ohne Handgriff.)



<b>31,90</b> € inkl. MwSt.	<b>26,81</b> € ohne MwSt.
Art. DRNC02	

### ■ Nussknacker-Klingen

Klassische, schwere Ausführung in chrom, glänzend (ohne Holzgriff)



**2 Stk. Packung**  
**28,50**  
€ inkl. MwSt.

<b>23,95</b> € ohne MwSt.	
Art. DS310005-2	

### ■ Schlüsselanhänger vergoldet

Aus feinem Holz gedreht und mit Hartwachs hochglanz poliert stellt dieser Schlüsselanhänger etwas sehr Edles dar. (ohne Holz)



**5 Stk. Packung**  
**14,50**  
€ inkl. MwSt.

<b>12,18</b> € ohne MwSt.	
Art. DS310185	

### ■ Schuhlöffel

**Einfach Griff drechseln und Sie haben ein individuelles Geschenk!**  
(ohne Holzgriff)



<b>11,80</b> € inkl. MwSt.	<b>9,92</b> € ohne MwSt.
Art. DRJBSH	

### ■ Flaschenöffner vernickelt

Drechseln Sie einen Handgriff nach Ihren Vorstellungen!

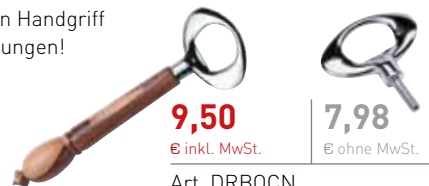

Preis pro Stk.  
(ohne Holzgriff)

<b>9,50</b> € inkl. MwSt.	<b>7,98</b> € ohne MwSt.
Art. DRBOCN	

Die Maßangaben sind circa angegeben bzw. teilweise aus Zollmaßangaben umgerechnet und daher ohne Gewähr.



### Flaschenkorken (5 Stk.)

Mit 10 mm Aufnahme. Damit drehen Sie einfach und schnell schöne Flaschenstöpssel.

**5 Stück Packung!**

**3,80** € inkl. MwSt. | **3,19** € ohne MwSt.

Art. DRBSC1



### Pfeiffe

Mit Schlüsselring. (ohne Holz)

**6,80** € inkl. MwSt. | **5,71** € ohne MwSt.

Art. DRKW23



Symbolbild

### Muskatnussmühle Selbstbausatz

Eine tolle und besondere Geschenksidee ist diese Muskatnussmühle (Reibe).

Die Muskatnuss aus Indonesien war früher ein sehr teures Gewürz und wird heute auch bei uns gerne verwendet. Höhe nach Fertigstellung ca. 12,5 cm. Selbstbausatz inkl. Bauanleitung (ohne Holz!)

**13,50** € inkl. MwSt. | **11,34** € ohne MwSt.

Art. DDHMUSK



Symbolbild

### Salz- und Pfeffermühlen Set

Mit hochwertigem Mechanismus aus Edelstahl. Set besteht aus einem Bausatz für je eine Pfeffermühle und Salzmühle. Erhältlich in zwei Längen.



Symbolbild

**SET**

**Dimension 152 mm**  
**16,40** € inkl. MwSt. | **13,78** € ohne MwSt.

Art. DR6SP

**Dimension 254 mm**  
**19,-** € inkl. MwSt. | **15,97** € ohne MwSt.

Art. DR10SP

Die Maßangaben sind circa angegeben bzw. teilweise aus Zollmaßangaben umgerechnet und daher ohne Gewähr.

### Korkenzieher

**5 Stk. Packung.** (ohne Holzgriff)

**16,50** € inkl. MwSt. | **13,87** € ohne MwSt.

Art. DRCS01-5



### Dosenverschluss

Praktischer Verschluss für gedrechselte kleine Döschen. Vergoldet.

**9,20** € inkl. MwSt. | **7,73** € ohne MwSt.

Art. DRBH35



Symbolbild

### LIDREWA Qualitäts-Mahlwerke aus Deutschland

Der Hersteller von Pfeffer- und Salzmahlwerke ist bekannt für beste **Qualität und Lebensdauer** dank der Verwendung von hochwertigsten Materialien und der Produktion in Deutschland. **IDEALE GESCHENKS-IDEE!** Drechseln Sie Ihre individuelle Salz- oder Pfeffermühle!

Symbolbild: Mühlen von Drechslmeister Hribar



Symbolbild

### LIDREWA Salzmahlwerk mit Stab 229 mm

**Hochwertiges Keramik-Mahlwerk (10 Jahre Garantie!)**

Inkl. Plättchen und Schrauben, Rändelmutter Messing mit „S“ Prägung. Selbstbausatz mit Beschreibung.

**16,40** € inkl. MwSt. | **13,78** € ohne MwSt.

Art. DZ-LIDSM



### LIDREWA Pfeffermahlwerk mit Stab 229 mm

Mahlwerk gefräst und gehärtet in bester Qualität (25 Jahre Garantie!) Inkl. Plättchen und Schrauben, Rändelmutter Messing. Selbstbausatz mit Beschreibung.

**16,40** € inkl. MwSt. | **13,78** € ohne MwSt.

Art. DZ-LIDPM



### LIDREWA Salz- und Pfeffermühlenmahlwerk

**Bestehend aus:**  
• Salzmahlwerk 229 mm  
• Pfeffermahlwerk 229 mm

**SET**  
**29,90** € inkl. MwSt. | **25,13** € ohne MwSt.

Art. DZ-LIDSET

# DRECHSELMESSER

## ■ Drechseisen Set HSS 8-teilig

Das preisgünstige Einsteigerset.  
Heftlänge 235 mm.

**119,-**

€ inkl. MwSt.

**100,-**

€ ohne MwSt.

Art. 95705



### Set bestehend aus

- Schüsseldrehröhre 6 mm
- Schüsseldrehröhre 9 mm
- Schüsseldrehröhre 13 mm
- Flachstahl gerade 19 mm
- Drehmeißel 19 mm
- Flachstahl rund 25 mm
- Formröhre 23 mm
- Abstecher 5 mm



## ■ CROWN HSS – Fachwerkzeug aus Meisterhand

Nicht nur Drechselmeister Alfred Baumann empfiehlt CROWN als einen der führenden Hersteller von Drechselmessern weltweit. Die Werkzeuge werden nach alter Schmiedetradition mit viel Handarbeit in England hergestellt – übrigens mit Stahl aus österreichischer Produktion!



## ■ CROWN Einsteiger-Sonderset 5-teilig

Dieses Set ist sowohl für Einsteiger als auch für erfahrenen Drechsler geeignet, die nicht auf hochwertige Qualität verzichten wollen. Produziert in England (aus österreichischem Stahl!) bietet es ein unschlagbares Preis-/Leistungsverhältnis. Grifflänge 215 mm.

### Fachgerecht vorgeschliffen in „Deutscher Form“!

#### Set bestehend aus

- Formröhre 19 mm HSS (zum Vorarbeiten bei Längs- und Querholz)
- Formröhre 10 mm HSS (zum Herstellen von Mustern und Formen)
- Drehmeißel 13 mm HSS (macht die Oberfläche glatt und sauber)
- Abstecher Diamantform 3 mm HSS (für kleine Flächen und Abtrennen von Mustern)
- Flachstahl 13 mm gerade HSS (für Querholzarbeiten, Schalen, Teller, Dosen usw.)
- Kartonbox



**159,-**

€ inkl. MwSt.

**133,61**

€ ohne MwSt.

Art. DC280BARN

## ■ Grund Set – HSS 7-teilig „Deutsche Form“

Das Werkzeugset für Längs- und Querholzarbeiten der Drechslerei. Grifflänge 225 mm

#### Set bestehend aus

- Schruppröhre 25 mm
- Formröhre 19 mm
- Formröhre 10 mm
- Drehmeißel 25 mm
- Drehmeißel 15 mm
- Abstecher 6 mm
- Flachstahl gerade 19 mm
- Im Geschenkkarton



### MESSER IN DEUTSCHER FORM!

Alle Werkzeuge des  
Grundsets sind fachgerecht  
vorgeschliffen – „scharf  
machen und los gehts“!

**329,-**

€ inkl. MwSt.

**276,47**

€ ohne MwSt.

Art. DC1280-007

## ■ Schüsselröhren Set – HSS 3-teilig

#### Set bestehend aus

- Schüsselröhre 13 mm
- Schüsselröhre 10 mm
- Schüsselröhre 6 mm
- In dekorativer Holzbox



**Ausführung  
Standard-Schliff**

**167,-**

€ inkl. MwSt.

**140,34**

€ ohne MwSt.

Art. DC291



**Ausführung  
Fingernagel-Schliff**

**184,-**

€ inkl. MwSt.

**154,62**

€ ohne MwSt.

Art. DC291FG

## ■ Miniatur Set – HSS 5-teilig

Ein populäres 5-teiliges  
Werkzeug-Set für alle  
Kleinarbeiten. Griff aus  
Rosenholz – 156 mm lang,  
Klingenlänge 95 mm.

#### Set bestehend aus

- Röhre 3 mm
- Röhre 6 mm
- Abstecher 1,6 mm
- Meißel 6 mm
- Flachstahl rund 6 mm
- In dekorativer Holzbox



**129,-**

€ inkl. MwSt.

**108,40**

€ ohne MwSt.

Art. DC296

**TOPSELLER**

## ■ CROWN Spezial-Sonderset 5-teilig

Dieses Set beinhaltet hochwertige Drechselwerkzeuge von CROWN als sinnvolle Ergänzung wenn bereits einige Grundwerkzeuge vorhanden sind. Zwei der Werkzeuge sind in CRYOGENIC Ausführung für noch bessere Schneidenstandzeit (schwarzer Griff 265 mm gerippt). Fachgerecht vorgeschliffen in „Deutscher Form“!

### Set bestehend aus

- CRYO Super-Schruppröhre 19 mm
- CRYO Schlüssel-drehröhre 10 mm (Fingernagelschliff)
- Drehmeißel 19 mm HSS
- Flachstahl gerade 19 mm HSS
- Flachstahl rund 19 mm HSS
- Kartonbox schwarz



**190,-** € inkl. MwSt. | **159,66** € ohne MwSt.

Art. DC280BEGN

## ■ CRYOGENIC Set „Baumann“ – 6-teilig

Von Drechselmeister Baumann sorgfältig zusammengestellt wird dieses 6-teilige Set in CRYOGENIC-Ausführung in einer edlen Holzkassette geliefert. Deutsche Form. Grifflänge 255 mm.

### Set bestehend aus

- CRYO Schruppröhre 25 mm
- CRYO Formröhre 10 mm
- CRYO Drehmeißel schräg 25 mm
- CRYO Schlüsselröhre kurz 10 mm
- CRYO Flachstahl gerade 19 mm
- CRYO Abstecher 6 mm
- Holzkassette



**329,-** € inkl. MwSt. | **276,47** € ohne MwSt.

Art. DC281NK

## ■ Super Schruppröhre – HSS

Sehr gutes Werkzeug zum schnellen Schruppen und Vorschlichten bei Längsholz. Die 19 mm Ausführung ist auch zum Querholz bearbeiten einsetzbar!



Dimension	Art.	€ inkl. MwSt.	€ ohne MwSt.
32 mm	DC231S	<b>67,-</b>	<b>56,30</b>
19 mm	DC239S	<b>56,-</b>	<b>47,06</b>

## ■ Flachstähe extra stark HSS

Bei großen und tiefen Querholzarbeiten sind diese extra starken Flachstähe unentbehrlich für erfolgreiches Dreheln. Die verschiedenen Formen decken alle Bereiche ab. Alle Klingen sind 38 mm breit, 190 mm lang und 9 mm stark mit einem 350 mm langen Heft, eine Garantie für absolut schwingungsfreies Arbeiten.



### ■ Schräg



Dimension	Art.	€ inkl. MwSt.	€ ohne MwSt.
Schräg	DC2564ES	<b>82,20</b>	<b>69,08</b>

## ■ Pen Set – HSS 3-teilig

Ideal zur Herstellung von Kugelschreiber, Schlüsselanhänger oder ähnlichen Kleinteilen. Klingenslänge 89 mm, Griff aus Rosenholz – 140 mm lang.



### Set bestehend aus

- Röhre 6 mm
- Ovalmeißel 13 mm
- Abstechstahl 3 mm

**94,-** € inkl. MwSt. | **78,99** € ohne MwSt.

Art. DC296A

## ■ CROWN Professional-Sonderset 5-teilig

Speziell zusammengestellt für Tiefendrehelarbeiten und die exquisite Querholzbearbeitung. Die Flachstähe sind extra stark (10 mm Stärke!) für ruhiges und schwingungsfreies Arbeiten auch in großen Tiefen. Werkzeuge tlw. in CRYOGENIC Ausführung für besonders hohe Schneidenstandzeit. Grifflänge 265 mm (bzw. 100 mm bei Feinabstecher).

### Set bestehend aus

- Crown CRYO Revolution Tiefendrehwerkzeug kurz (für Stirn- und Querholzarbeiten)
- Schlüssel-Feinstahl rund 25 mm extra stark CRYOGENIC (für Innen- und Außenarbeiten)
- Schlüssel-Feinstahl gerade 25 mm extra stark (für Innen- und Außenarbeiten)
- Formröhre 13 mm CRYOGENIC (zur Herstellung von Mustern und Formen)
- Feinabstecher 1,5 mm (für feine Kerben und Abstecharbeiten)
- Kartonbox schwarz



**259,-** € inkl. MwSt. | **217,65** € ohne MwSt.

Art. DC280PROFN

## ■ Gerade

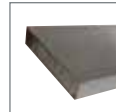

Dimension	Art.	€ inkl. MwSt.	€ ohne MwSt.
Gerade	DC256ES	<b>79,80</b>	<b>67,06</b>



## ■ Gerundet



Dimension	Art.	€ inkl. MwSt.	€ ohne MwSt.
Gerundet	DC2562ES	<b>82,20</b>	<b>69,08</b>



## ■ Rund



Dimension	Art.	€ inkl. MwSt.	€ ohne MwSt.
Rund	DC2561ES	<b>82,20</b>	<b>69,08</b>



## ■ Links rund



Dimension	Art.	€ inkl. MwSt.	€ ohne MwSt.
Links rund	DC2563ES	<b>82,20</b>	<b>69,08</b>





## ■ DRECHSELRÖHREN HSS (deutsche Form)

### Schruppröhren

Zum Schrumpfen und Formen von Profilen in allen Dimensionen.



Dimension	Art.	€ inkl. MwSt.	€ ohne MwSt.
32 mm	DC2332	<b>95,-</b>	79,83
25 mm	DC2325	<b>85,-</b>	71,43

### Formröhren

Das beste Werkzeug zur Herstellung von glatt geschliffenen Hohlkehlen, Rundstäben und sonstigen Profilen.



Dimension	Art.	€ inkl. MwSt.	€ ohne MwSt.
19 mm	DC2319	<b>62,-</b>	52,10
13 mm	DC2313	<b>53,-</b>	44,54
10 mm	DC2310	<b>49,80</b>	41,85
8 mm	DC2308	<b>47,-</b>	39,50

## ■ FLACHSTAHL GERADE HSS

Eines der Universalwerkzeuge der Querholzbearbeitung. Zum sauberen Schichten wird dieser Stahl gebraucht.



Dimension	Art.	€ inkl. MwSt.	€ ohne MwSt.
32 mm	DC255N	<b>63,90</b>	53,70
25 mm	DC255	<b>44,30</b>	37,23
19 mm	DC254	<b>36,90</b>	31,01
13 mm	DC253	<b>32,50</b>	27,31

## ■ FLACHSTAHL RUND HSS

Bei konkaven Rundungen und Innenausarbeitungen wird er eingesetzt.



Dimension	Art.	€ inkl. MwSt.	€ ohne MwSt.
32 mm	DC262N	<b>61,80</b>	51,93
25 mm	DC262	<b>47,50</b>	39,92
19 mm	DC261	<b>37,-</b>	31,09
13 mm	DC260	<b>33,50</b>	28,15

## ■ DREHMEISSEL HSS zweiballig schräg

Der Hobel des Drechslers für glatte Oberflächen. Soll nur bei Längsholzarbeiten eingesetzt werden.



Dimension	Art.	€ inkl. MwSt.	€ ohne MwSt.
32 mm	DC271A	<b>69,80</b>	58,66
25 mm	DC271	<b>52,80</b>	44,37
19 mm	DC270A	<b>42,-</b>	35,29
15 mm	DC270B	<b>39,-</b>	32,77

## ■ RUNDSTABSCHNEIDER HSS

Zur Anfertigung von Rundstäben in gleicher Größe oder zum Vorformen des Außenringes von losen gefangenen Ringen.



Dimension	Art.	€ inkl. MwSt.	€ ohne MwSt.
10 mm	DC276A	<b>33,-</b>	27,73
6 mm	DC276	<b>31,50</b>	26,47

## ■ OVALMEISSEL HSS zweiballig schräg

Eine Weiterentwicklung des traditionellen Meißels. Durch seine Form gleitet er besser über die Handauflage.



Dimension	Art.	€ inkl. MwSt.	€ ohne MwSt.
32 mm	DC252	<b>69,50</b>	58,40
25 mm	DC251	<b>52,-</b>	43,70
19 mm	DC250	<b>42,-</b>	35,29
13 mm	DC249	<b>39,80</b>	33,45

## ■ RINGSCHNEIDER HSS

Werkzeug zum Hinterschneiden bei der Herstellung von losen und gefangenen Ringen.



Dimension	Art.	€ inkl. MwSt.	€ ohne MwSt.
10 mm	DC278	<b>42,-</b>	35,29
6 mm	DC277	<b>37,-</b>	31,09

## ■ MULTI-TIP-SET Flachstahl - HSS

Die 3 aufsetzbaren Wechselklingen in verschiedenen Formen ermöglichen Querholz- und Hirnholzarbeiten innen und außen. 25 mm.



Art.	€ inkl. MwSt.	€ ohne MwSt.
DC268	<b>87,80</b>	73,78

## ■ RINGMESSER HSS

Zum Bearbeiten von Hirnholz ohne Ausrisse. Dieses Werkzeug wird wie der Ausdrehhaken eingesetzt ist jedoch sicherer.



Dimension	Art.	€ inkl. MwSt.	€ ohne MwSt.
25 mm	DC275A	<b>67,-</b>	56,30
13 mm	DC275	<b>48,-</b>	40,34

## ■ Abstechstähle

Diese Drechselwerkzeuge gibt es in den unterschiedlichsten Formen, je nach Anwendung können sie bei Längs- und Querholz verwendet werden.

**Feinabstecher** 1,6 mm mit breiter Klinge zur sicheren Führung.



Dimension	Art.	€ inkl. MwSt.	€ ohne MwSt.
1,6 mm	DC244A	<b>32,50</b>	27,31



## ■ Abstecher HSS



**Abstecher**  
einballig, 6 mm

Dimension	Art.	€ inkl. MwSt.	€ ohne MwSt.
6 mm	DC245XW	<b>43,50</b>	36,55



**Diamantform Abstecher**  
zweiballig, 3 mm

Dimension	Art.	€ inkl. MwSt.	€ ohne MwSt.
3 mm	DC246XW	<b>41,80</b>	35,13



## ■ SORBY Spiralling System

**Randrieren – eine uralte Technik der Verzierung von Drechselarbeiten ist mit diesem Werkzeug möglich.** Vier verschiedene Schneidräder ermöglichen eine Vielzahl von Strukturen sowohl im Längs-, Quer- wie auch Hirnholzbereich.



**198,-**  
€ inkl. MwSt.

**166,39**  
€ ohne MwSt.

Art. DR330H

## ■ Schüsseldrehrohre HSS

Klassisches Werkzeug zur Querholzbearbeitung. Starke Spanabnahme und ausriss-freies Arbeiten.

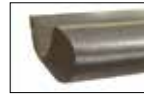

Dimension	Art.	€ inkl. MwSt.	€ ohne MwSt.
13 mm	DC242	<b>67,-</b>	56,30
10 mm	DC241	<b>55,-</b>	46,22
6 mm	DC240	<b>46,-</b>	38,66



## ■ Schüsseldrehrohre Spezial „Fingernagel-Schliff“

**TOPSELLER**

Der spezielle Fasenschliff ermöglicht eine gute Bearbeitung von Schüsselinnenseiten auch bei großen Tiefen.

Griff 354 mm.



Dimension	Art.	€ inkl. MwSt.	€ ohne MwSt.
13 mm	DC242ABW	<b>72,-</b>	60,50
10 mm	DC241ABW	<b>59,90</b>	50,34
6 mm	DC240ABW	<b>52,50</b>	44,12

## ■ Schüssel – Feinstahl HSS

Zum feinen Glätten der Schüsselinnenseite. Gesamtlänge 52 cm, Klingenstärke 9 mm, links gerundet.



Dimension	Art.	€ inkl. MwSt.	€ ohne MwSt.
25 mm	DC2565	<b>69,60</b>	58,49



## ■ Schwalbenschwanz HSS

Zum Andrehen von schrägen Aufnahmen für Spannfutter (z. B. SuperNova2 und G3 Spannfutterzangen). Werkzeug für Innen- und Außen-aufnahmen.



Dimension	Art.	€ inkl. MwSt.	€ ohne MwSt.
19 mm	DC267XW	<b>39,-</b>	32,77



## ■ Ausdrehstahl rund HSS

Zum Bearbeiten von hinterdrehten Formen.



Dimension	Art.	€ inkl. MwSt.	€ ohne MwSt.
19 mm	DC265	<b>39,80</b>	33,45



## ■ WOODCUT Pro-Forme FLEXI Ausdrehwerkzeug-SET

Dieses Ausdrehwerkzeug besticht durch seine universellen Einsatzmöglichkeiten. Es wird mit 2 unterschiedlichen Zwischengliedern geliefert, somit lässt sich die Neigung des Schneidkopfes vielfältig verstellen. Die Länge des Schaftes lässt sich durch Verschieben in den Schaumstoff ummantelten Handgriff beliebig einstellen und mittels Schnellklemmung fixieren. Somit passen Sie Ihr Ausdrehwerkzeug der Größe des Werkstückes an. Spandickenbegrenzt.

**229,-**  
€ inkl. MwSt.

**192,44**  
€ ohne MwSt.

Art. DWOOD-PFF-TCH



### Lieferumfang:

- Flexi Handgriff Länge ca. 450 mm mit Schnellklemmung / 2 Spannzangen
- Schaft gerade ca. 275 mm
- Schneidkopf „Flexi“ mit Spandickenbegrenzer
- Zwischenglied gerade und Zwischenglied gebogen

WEITERES DRECHSELZUBEHÖR finden Sie in unserem aktuellen Drechselkatalog

EXTREM  
BRUCHSICHER!



**DRECHSELMEISTER**  
EMPFOHLEN VOM DRECHSELMEISTER



**DRECHSELMEISTER Ausdrehhaken System**

Seit Jahrhunderten bekannt ist die **Technik des Hirnholz-drehens mittels Haken**. So können sehr dünnwandige Werkstücke gedreht werden. Der „Drehselmeister“ – Haken ist absolut ausgereift in Form und Qualität. **Er wird in Deutschland erzeugt und mittels Wasserstrahl geschnitten**; dadurch ist keine Wärmebehandlung notwendig und das Material bleibt absolut spannungsfrei mit gleichmäßigem Härtegrad. Dies ergibt die **höchstmögliche Bruchsicherheit und Widerstandsfähigkeit**. Alle Haken haben eine 8 mm Aufnahme und sind somit universell einsetzbar, egal ob Sie das Standardheft oder das lange Heft benutzen.

**DRECHSELMEISTER Ausdrehhaken-SET**

**SET 1 TOPSELLER**

**SET 1 „GROSS“**

- Haken gekröpft GROSS (60 mm)
- Haltestange mit Heft „exklusiv LANG“ (Länge 390 mm)



**119,-** € inkl. MwSt. | **100,-** € ohne MwSt.

Art. DWI-WHS20SET

**SET 2**

**SET 2 „STANDARD“**

- Haken gekröpft STANDARD (40 mm)
- Haltestange mit Heft „exklusiv“ (Länge 280 mm)



**99,-** € inkl. MwSt. | **83,19** € ohne MwSt.

Art. DWI-WHS21SET

**DRECHSELMEISTER Drehmeißel HSS „DEUTSCHE FORM“**

**Ein traditionelles Werkzeug in der Neuauflage!**

Dieser deutsche Meißel aus bester HSS-Legierung besticht durch seine besondere Form nach altem Vorbild, die bereits in alten Handbüchern beschrieben wurde. Mit seiner speziellen konischen Längsform mit Fase gleitet er sehr sanft über die Handauflage.

Die DRECHSELMEISTER Meißel sind NICHT geschmiedet, dies hat den Vorteil einer absolut gleichmäßigen Härtung.



Video auf [mima.de](http://mima.de)

Dimension	Art.	€ inkl. MwSt.	€ ohne MwSt.
35 mm	DWI-WM035	<b>74,50</b>	<b>62,61</b>
30 mm	DWI-WM030	<b>69,80</b>	<b>58,66</b>
25 mm	DWI-WM025	<b>63,80</b>	<b>53,61</b>
20 mm	DWI-WM020	<b>59,50</b>	<b>50,-</b>
15 mm	DWI-WM015	<b>55,50</b>	<b>46,64</b>
12 mm	DWI-WM012	<b>51,50</b>	<b>43,28</b>

**DRECHSELMEISTER „Bäumcheneisen“**

15 mm Meißel mit speziellem Schliff zum Bäumchen-drehen. Mit seiner speziellen konischen Längsform mit Fase gleitet er sehr sanft über die Handauflage.

Schwarz oxidierte Klinge!



**66,-** € inkl. MwSt. | **55,46** € ohne MwSt.

Art. DWI-WM015-BAUM



**DRECHSELMEISTER SET: Tassenstahl mit Spantiefenbegrenzer**

Für Quer- und Hirnholzarbeiten, besonders geeignet für dünnwandige Hohlgefäße und Hinterschnidungen. Durch die Spanbegrenzer-Schraube ist der Tassenstahl einfacher in der Handhabung, er ist weniger aggressiv. Ein weiterer Vorteil ist, dass verbesserte Spanabrollverhalten.

Lieferbar in 2 Größen!



**SET**

**Tassenstahl SET 13 mm**

**Set bestehend aus:**

- Haltestange
- Tassenstahl D = 13 mm
- Spantiefenbegrenzer D = 13 mm

**SETPREIS**

**78,-** € inkl. MwSt. | **65,55** € ohne MwSt.

Art. DWI-WTS13SET

**Tassenstahl SET 16 mm**

**Set bestehend aus:**

- Haltestange
- Tassenstahl D = 16 mm
- Spantiefenbegrenzer D = 16 mm

**SETPREIS**

**86,-** € inkl. MwSt. | **72,27** € ohne MwSt.

Art. DWI-WTS16SET



## DEWALT Säbelsägeblätter zeichnen sich durch herausragende Qualitätsmerkmale wie hohe Schnittleistung und Haltbarkeit aus.

### Säbelsägeblätter BI-Metall



Schnelle Schnitte in Holz (mit Nägeln) und Hart-Kunststoffen, patentierte Eintauchspitze

Art.	Gesamt-L [mm]	Zahnteilung [mm]	Inhalt	€ inkl. MwSt.	€ ohne MwSt.
DEW-DT2359-QZ	152	3,6-5,1	5	<b>14,85</b>	12,48



Schnelle Schnitte in Holz (mit Nägeln) und Hart-Kunststoffen, patentierte Eintauchspitze

Art.	Gesamt-L [mm]	Zahnteilung [mm]	Inhalt	€ inkl. MwSt.	€ ohne MwSt.
DEW-DT2350-QZ	305	3,6-5,1	5	<b>19,14</b>	16,08



Holz mit Nägeln/Metall (5-150 mm), Metallbleche, Alu-profile (3-18 mm), Kunststoffe, Fiberglas

Art.	Gesamt-L [mm]	Zahnteilung [mm]	Inhalt	€ inkl. MwSt.	€ ohne MwSt.
DEW-DT2406-QZ	203	2,2 - 4,6	5	<b>20,47</b>	17,20



Feine, schnelle Kurvenschnitte in Holz und Kunststoffen, patentierte Eintauchspitze

Art.	Gesamt-L [mm]	Zahnteilung [mm]	Inhalt	€ inkl. MwSt.	€ ohne MwSt.
DEW-DT2351-QZ	152	4,2	5	<b>12,28</b>	10,32



Für schnelle, grobe Schnitte in Hart- und Weichhölzern, patentierte Eintauchspitze

Art.	Gesamt-L [mm]	Zahnteilung [mm]	Inhalt	€ inkl. MwSt.	€ ohne MwSt.
DEW-DT2300L-QZ	152	4,2	5	<b>19,90</b>	16,72



Für schnelle, grobe Schnitte in Hart- und Weichhölzern, patentierte Eintauchspitze

Art.	Gesamt-L [mm]	Zahnteilung [mm]	Inhalt	€ inkl. MwSt.	€ ohne MwSt.
DEW-DT2314L-QZ	305	4,2	5	<b>40,84</b>	34,32

### Sägeblätter passend für: DeWalt, Makita, Bosch usw.



Für Sandwichmaterialien (bis 175 mm), Metall (bis 10 mm)

Art.	Gesamt-L [mm]	Zahnteilung [mm]	Inhalt	€ inkl. MwSt.	€ ohne MwSt.
DEW-DT2387-QZ	203	1,8 - 2,5	5	<b>15,52</b>	13,04



Für Sandwichmaterialien (bis 250 mm), Metall (bis 10 mm)

Art.	Gesamt-L [mm]	Zahnteilung [mm]	Inhalt	€ inkl. MwSt.	€ ohne MwSt.
DEW-DT2355-QZ	305	1,8 - 2,5	5	<b>21,99</b>	18,48



Schnelle Schnitte in Metallen, Blech, Rohren und Profilen 3 bis 8 mm

Art.	Gesamt-L [mm]	Zahnteilung [mm]	Inhalt	€ inkl. MwSt.	€ ohne MwSt.
DEW-DT2361-QZ	152	1,8	5	<b>14,85</b>	12,48



Schnelle Schnitte in Metallen, Blech, Rohren und Profilen 3 bis 8 mm

Art.	Gesamt-L [mm]	Zahnteilung [mm]	Inhalt	€ inkl. MwSt.	€ ohne MwSt.
DEW-DT2353-QZ	203	1,8	5	<b>19,61</b>	16,48



HM-Zahnleiste – zum Schneiden von Leichtbeton, Ziegelsteinen, abrasiven Materialien

Art.	Gesamt-L [mm]	Zahnteilung [mm]	Inhalt	€ inkl. MwSt.	€ ohne MwSt.
DEW-DT2335-QZ	228	1	1	<b>19,90</b>	16,72

### Stichsägeblatt-Set 5-teilig

Stichsägeblätter für Holz, Metall und universelle Anwendungen. **MADE IN GERMANY!**

#### Inhalt:

- 1 CV-Stahl, Schnittlänge 75 mm, Zahnteilung 2,5 mm
- 1 CV-Stahl, Schnittlänge 75 mm, Zahnteilung 3 mm
- 1 CV-Stahl, Schnittlänge 75 mm, Zahnteilung 2 mm
- 1 Bi-Metall, Schnittlänge 75 mm, Zahnteilung 1,2 mm
- 1 Bi-Metall, Schnittlänge 110 mm, Zahnteilung 1,8 - 2,5 mm

**5-teilig**

**6,95**

€ inkl. MwSt.

Art. 94785

**5,84**

€ ohne MwSt.



### XPC Stichsägeblätter-Set für Holz

Das einzigartige Design der XPC® Stichsägeblätter garantiert maximale Kontrolle, absolute Präzision und lange Lebensdauer. Einzigartige, patentierte Eintauch-Spitze ermöglicht rückschlagfreies Eintauchen in allen Holzarten. LANGE LEBENSDAUER - Optimierte Zahn-geometrie, verstärkter Blattkörper und Premium Stahl für eine hohe Lebensdauer.



**10-teilig**

**22,37**

€ inkl. MwSt.

Art. DEW-DT2296-QZ

**18,80**

€ ohne MwSt.

### Säbelsägeblätter-Set

- 12-tlg. Set für Holz, Metall und Kunststoff
- inkl. robustem Transportköcher.

**42,74**

€ inkl. MwSt.

Art. DEW-DT2441L-QZ

**35,92**

€ ohne MwSt.



**12-teilig**

### Makita Recipro Starter Set 5-teilig

#### Inhalt:

- 1 BIM Reciprosägeblatt 200 mm (P-04927)
- 1 BIM Reciprosägeblatt 150 mm (P-04911)
- 1 BIM Reciprosägeblatt 150 mm (P-04880)
- 1 Reciprosägeblatt Holz 150 mm (P-04999)
- 1 Reciprosägeblatt Holz 300 mm (P-05016)

**11,95**

€ inkl. MwSt.

Art. MAK-P-83945

**10,04**

€ ohne MwSt.



# STICHSÄGEBLÄTTER



















Stichsägeblätter passend für folgende Marken: **FESTOOL, AEG/ATLAS COPCO, BOSCH, DEWALT, HILTI, HITACHI, MAKITA, METABO, MILWAUKEE, PROTOOL, WÜRTH...**



	verzähnte Länge mm	Zahnteilung mm	Maximale Werkstückstärke mm	Packungs-inhalt Stk.	Art.	€ inkl. MwSt.	€ ohne MwSt.
<b>S 75/4</b> Für alle Holzarten	75	4	55	5	F486546	<b>7,50</b>	<b>6,30</b>
<b>S 75/4/5</b> geschränkte Zähne für schnellen Schnitt							
<b>S 75/4/25</b> geschränkte Zähne für schnellen Schnitt	75	4	55	25	F486962	<b>33,08</b>	<b>27,80</b>
<b>S 75/4/100</b> geschränkte Zähne für schnellen Schnitt	75	4	55	100	F493522	<b>100,79</b>	<b>84,70</b>
<b>S 105/4</b> Für alle Holzarten	105	4	85	5	F486547	<b>12,50</b>	<b>10,50</b>
<b>S 105/4/5</b> geschränkte Zähne für schnellen Schnitt							
<b>S 75/2,5</b> Für Hart- und Weichhölzer, beschichtete Platten, Kunststoffe, Acrylglas	75	2,5	55	5	F486548	<b>10,71</b>	<b>9,-</b>
<b>S 75/2,5/5</b> konisch geschliffene Blätter für sauberen Schnitt							
<b>S 75/2,5/25</b> konisch geschliffene Blätter für sauberen Schnitt	75	2,5	55	25	F486963	<b>47,01</b>	<b>39,50</b>
<b>S 75/2,5/100</b> konisch geschliffene Blätter für sauberen Schnitt	75	2,5	55	100	F493521	<b>137,68</b>	<b>115,70</b>
<b>HS 75/2,5 BI</b> BiMetall für Massivholz, Holzwerkstoffe und weichen Kunststoff	75	2,5	55	5	F490178	<b>19,28</b>	<b>16,20</b>
<b>HS 75/2,5 BI/5</b> BiMetall - konisch geschliffene Blätter für sauberen Schnitt; speziell für Parkett und Laminat							
<b>HS 75/3 BI-FC</b> BiMetall für Massivholz, Holzwerkstoffe und weichen Kunststoff	75	3	30	5	F496395	<b>19,28</b>	<b>16,20</b>
<b>HS 75/3 BI-FC/5</b> BiMetall - konisch geschliffene Blätter für sauberen Schnitt; speziell für Parkett und Laminat							
<b>S 75/4 FS</b> Für alle Holzarten	75	4	55	5	F486549	<b>14,52</b>	<b>12,20</b>
<b>S 75/4 FS/5</b> konisch geschliffene Blätter für sauberen, winkeltreuen Schnitt							
<b>S 75/4 FS/20</b> konisch geschliffene Blätter für sauberen, winkeltreuen Schnitt	75	4	55	20	F490256	<b>51,17</b>	<b>43,-</b>
<b>S 75/4 FS/100</b> konisch geschliffene Blätter für sauberen, winkeltreuen Schnitt	75	4	55	100	F493523	<b>176,48</b>	<b>148,30</b>
<b>S 75/4 FSG</b> Für alle Holzarten	75	4	55	5	F499476	<b>17,37</b>	<b>14,60</b>
<b>S 75/4 FSG/5</b> geschränkte Zähne, konisch geschliffen für schnellen, winkeltreuen Schnitt							
<b>S 75/4 FSG-GP20</b> geschränkte Zähne, konisch geschliffen für schnellen, winkeltreuen Schnitt	75	4	55	20	F499441	<b>55,10</b>	<b>46,30</b>
<b>S 105/4 FSG</b> Für alle Holzarten	105	4	85	5	F499477	<b>22,97</b>	<b>19,30</b>
<b>S 105/4 FSG/5</b> geschränkte Zähne, konisch geschliffen für schnellen, winkeltreuen Schnitt							
<b>S 105/4 FSG/20</b> geschränkte Zähne, konisch geschliffen für schnellen, winkeltreuen Schnitt	105	4	85	20	F499475	<b>70,81</b>	<b>59,50</b>
<b>S 145/4 FSG</b> Für alle Holzarten	145	4	120	5	F499478	<b>26,89</b>	<b>22,60</b>
<b>S 145/4 FSG/5</b> geschränkte Zähne, konisch geschliffen für schnellen Schnitt							
<b>S 75/4 K</b> Für alle Holzarten	75	4	55	5	F486563	<b>9,28</b>	<b>7,80</b>
<b>S 75/4 K/5</b> geschränkte Zähne für schnellen Schnitt, Kurvenblatt							
<b>S 75/4 K/25</b> geschränkte Zähne für schnellen Schnitt, Kurvenblatt	75	4	55	25	F486965	<b>40,10</b>	<b>33,70</b>

Stichsägeblätter passend für folgende Marken: **FESTOOL, AEG/ATLAS COPCO, BOSCH, DEWALT, HILTI, HITACHI, MAKITA, METABO, MILWAUKEE, PROTOOL, WÜRTH...**

	verzahnte Länge mm	Zahnteilung mm	Maximale Werkstückstärke mm	Packungsinhalt Stk.	Art.	€ inkl. MwSt.	€ ohne MwSt.
 Für Holz und Kunststoff <b>S 50/1,4 K/5</b> konisch geschliffene Blätter für sauberen Schnitt, Kurvenblatt	50	1,4	30	5	F486564	<b>7,74</b>	<b>6,50</b>
 Für alle Holzarten, Spanplatten beschichtet <b>HS 75/2,5 BI R/5</b> BiMetall; konisch geschliffene Blätter; umgekehrte Verzahnung	75	2,5	55	5	F493570	<b>18,80</b>	<b>15,80</b>
 Für alle Holzarten <b>HS 75/4 BI/5</b> BiMetall - geschränkte Zähne, hochtemperaturbeständig und verschleissfest	75	4	55	5	F486553	<b>19,28</b>	<b>16,20</b>
 Für Kunststoffe, Acryl und Verbundstoffe <b>HS 75/3 BI R/5</b> BiMetall - hochtemperaturbeständig und verschleissfest	75	3	55	5	F486554	<b>19,28</b>	<b>16,20</b>
 <b>Dewalt HCS Bündigschnittblatt</b> für Holz, Span-, Tischler- und Faserplatten. Saubere, extra gerade und winkelgenaue und randbündige Schnitte	74	2,3	65	1	DEW-DT2074-QZ	<b>6,90</b>	<b>5,80</b>
 Für dünne Bleche, Rohre und Profile <b>HS 60/1,2 BI/5</b> BiMetall, gewelltes Blatt, Zähne gefräst	60	1,2	30	5	F486556	<b>13,80</b>	<b>11,60</b>
 <b>HS 60/1,2 BI/25</b> BiMetall, gewelltes Blatt, Zähne gefräst	60	1,2	30	25	F488016	<b>55,57</b>	<b>46,70</b>
 Für Stahl und rostfreie Stähle <b>HS 60/1,4 BI VA/5</b> BiMetall - für VA-Stahlblech	60	1,4	10	5	F490181	<b>14,16</b>	<b>11,90</b>
 Für dünne Bleche, Rohre und Profile <b>HS 105/1,2 BI/5</b> BiMetall, gewelltes Blatt, Zähne gefräst	105	1,2	85	5	F486558	<b>19,28</b>	<b>16,20</b>
 Für dünne Bleche, Rohre und Profile <b>HS 155/1,2 BI/5</b> BiMetall, für Sandwich-Material, extra lang	155	1,2	130	5	F490180	<b>25,35</b>	<b>21,30</b>
 Für Bleche und FE-Profile, Buntmetall, Aluminium <b>HS 60/2 BI/5</b> BiMetall, gewelltes Blatt, Zähne gefräst	60	2	30	5	F486557	<b>13,80</b>	<b>11,60</b>
 Für Bleche, Sandwichplatten u. Profile bis 6 mm Wandstärke <b>HS 105/2 BI/5</b> BiMetall, gewelltes Blatt, Zähne gefräst	105	2	85	5	F486559	<b>19,40</b>	<b>16,30</b>
 Für abrasive Werkstoffe wie z.B. armierte/faserverstärkte Kunststoffe <b>HM 75/4,5</b> Hartmetall, gestückte Zähne für abrasive Werkstoffe, hohe Standzeit	75	4,5	50	1	F486561	<b>17,61</b>	<b>14,80</b>
 Für abrasive Werkstoffe wie z.B. armierte/faserverstärkte Kunststoffe <b>HM 105/4,5</b> Hartmetall, gestückte Zähne für abrasive Werkstoffe, hohe Standzeit	105	4,5	80	1	F486560	<b>20,94</b>	<b>17,60</b>
 Für Glas, Keramik, Ziegel sowie armierte/faserverstärkte Materialien <b>R 54 G Riff</b> Hartmetall bestreutes Blatt, fein	54	-	30	1	F486562	<b>7,62</b>	<b>6,40</b>
 Für weiche Materialien wie z.B. Dämmstoffe, Schaumstoffe und Karton <b>S 155/W/3</b> Für weiche Materialien wie z.B. Dämmstoffe, Schaumstoffe, Karton	155	-	130	3	F493656	<b>13,80</b>	<b>11,60</b>





## Zubehör für Mafell Stichsäge P1cc

Art.	Beschreibung	Stammblatt	Verzahnte Länge	Zahnteilung	Materialstärke ≤	Inhalt	€ inkl. MwSt.	€ ohne MwSt.
MAF-093676	W1 WOOD: Präzise, gerade, schnell, Kurve, Schiene, longlife, 90° Winkel	3 mm	75 mm	4 mm	64 mm	2 Stk.	<b>37,49</b>	31,50
MAF-093701	W2 WOOD: grob, gerade, schnell, tauchen, 90° Winkel	1,7 mm	75 mm	4 mm	64 mm	5 Stk.	<b>15,71</b>	13,20
MAF-093702	W3 WOOD: grob, gerade, schnell	1,7 mm	125 mm	4 mm	114 mm	5 Stk.	<b>18,56</b>	15,60
MAF-093703	W4 WOOD: grob, schnell, tauchen, Kurve	1,3 mm	75 mm	4 - 5,2 mm	64 mm	5 Stk.	<b>11,90</b>	10,-
MAF-093704	W5 WOOD:	1,5 mm	90 mm	2-3 mm	79 mm	5 Stk.	<b>18,56</b>	15,60
MAF-093705	W+P2 WOOD+PLASTIC: fein, sauber, gerade, tauchen	1,5 mm	75 mm	2,7 mm	64 mm	5 Stk.	<b>13,33</b>	11,20
MAF-093706	W6 WOOD: fein, sauber, gerade, tauchen, reverse	1,5 mm	75 mm	2,5 mm	64 mm	5 Stk.	<b>14,88</b>	12,50
MAF-093707	W+M2 WOOD+METAL: gerade, schnell, tauchen, longlife	1,3 mm	105 mm	2,4 - 5 mm	94 mm	5 Stk.	<b>23,44</b>	19,70
MAF-093708	L2 LAMINATE: fein, sauber, gerade, tauchen, longlife	1,3 mm	60 mm	1,7 mm	15 mm	5 Stk.	<b>23,80</b>	20,-
MAF-093709	M2 METAL: fein, gerade, longlife	1 mm	55 mm	1,1 - 1,5 mm	3 mm	5 Stk.	<b>17,26</b>	14,50
MAF-093710	E-F2 EPOXY+FIBER HM: grob, longlife	1,2 mm	75 mm	4,3 mm	64 mm	1 Stk.	<b>21,90</b>	18,40
MAF-093712	Sortiment 1	4 x W2, W + P2, W5, W4,2 x CUnex W1					<b>80,44</b>	67,60
MAF-093713	Sortiment 2	4 x M2, W6, L2, W + M2, 2 x CUnex W1					<b>95,68</b>	80,40

## MAFELL Kreissägeblatt

für Längsschnitte in Holz



Bezeichnung	Art.	€ inkl. MwSt.	€ ohne MwSt.
120x1,2/1,8x20 mm Z 12 WZ	MAF-092560	<b>22,61</b>	19,-
160x1,2/1,8x20 mm Z 16 WZ	MAF-092539	<b>32,13</b>	27,-
185x1,4/2,4x20 mm Z 16 WZ	MAF-092485	<b>38,08</b>	32,-
230x1,8/2,5x30 mm Z 12 WZ	MAF-092576	<b>42,84</b>	36,-
237x1,8/2,5x30 mm Z 12 WZ	MAF-092590	<b>42,84</b>	36,-
250x1,8/2,8x30 mm Z 24 WZ	MAF-092472	<b>55,93</b>	47,-
370x2,2/4,2x30 mm Z 18 WZ	MAF-092524	<b>139,23</b>	117,-
410x2,5/4,2x30 mm Z 20 WZ	MAF-092522	<b>143,99</b>	121,-

## MAFELL Kreissägeblatt

für universellen Einsatz in Holz



Bezeichnung	Art.	€ inkl. MwSt.	€ ohne MwSt.
120x1,2/1,8x20 mm Z 24 WZ	MAF-092558	<b>32,13</b>	27,-
160x1,2/1,8x20 mm Z 24 WZ	MAF-092533	<b>39,27</b>	33,-
180x1,2/2,0x30 mm Z 30 WZ	MAF-092511	<b>45,22</b>	38,-
185x1,4/2,4x20 mm Z 24 WZ	MAF-092487	<b>40,46</b>	34,-
190x1,8/2,5x30 mm Z 24 WZ	MAF-092541	<b>44,03</b>	37,-
190x1,2/2,0x30 mm Z 36 WZ	MAF-092550	<b>46,41</b>	39,-
225x1,8/2,5x30 mm Z 32 WZ	MAF-092460	<b>58,31</b>	49,-
237x1,8/2,5x30 mm Z 24 WZ	MAF-092591	<b>51,17</b>	43,-
250x1,8/2,8x30 mm Z 40 WZ	MAF-092465	<b>73,78</b>	62,-
370x2,2/4,2x30 mm Z 26 WZ	MAF-092526	<b>143,99</b>	121,-
410x2,5/4,2x30 mm Z 28 WZ	MAF-092525	<b>151,13</b>	127,-

## MAFELL Kreissägeblatt

für Feinschnitte in Holz



Bezeichnung	Art.	€ inkl. MwSt.	€ ohne MwSt.
120x1,2/1,8x20 mm Z 40 FZ/TR	MAF-092559	<b>51,17</b>	43,-
162x1,2/1,8x20 mm Z 48 WZ	MAF-092584	<b>60,69</b>	51,-
160x1,2/1,8x20 mm Z 56 FZ/TZ	MAF-092553	<b>77,35</b>	65,-
185x1,4/2,4x20 mm Z 32 WZ	MAF-092489	<b>41,65</b>	35,-
225x1,8/2,5x30 mm Z 68 FZ	MAF-092464	<b>80,92</b>	68,-
185x1,4/2,4x20 mm WZ 56 WZ	MAF-092491	<b>55,93</b>	47,-
230x2,6x30 mm Z 56 WZ	MAF-092582	<b>82,11</b>	69,-
237x1,8/2,5x30 mm Z 56 WZ	MAF-092592	<b>72,59</b>	61,-
250x1,8/2,8x30 mm Z 60 WZ	MAF-092466	<b>95,20</b>	80,-
250x1,8/2,8x30 mm Z 68 FZ/TZ	MAF-092467	<b>104,72</b>	88,-
330x2,2/3,6x30 mm Z 40 WZ	MAF-092572	<b>103,53</b>	87,-

## MAFELL Kreissägeblatt

für Schichtstoffplatten (Trespa)



Bezeichnung	Art.	€ inkl. MwSt.	€ ohne MwSt.
160x1,2/1,8x20 mm Z 48 FZ/TR	MAF-092569	<b>60,69</b>	51,-

## Sägeblatt Diamant

für zementgebundene Werkstoffe mit Spaltteil



Bezeichnung	Art.	€ inkl. MwSt.	€ ohne MwSt.
160x2,4/3,0x20 mm Z 4 FZ/TZ	MAF-092474	<b>274,89</b>	231,-
160x2,4/3,0x20 mm Z 4 FZ/TZ*	MAF-203640	<b>332,01</b>	279,-

\* inkl. Spaltteil

## ■ FESTOOL Standard-Sägeblatt

für alle Holzwerkstoffe, Baustoffplatten, weiche Kunststoffe, grober Schnitt



Bezeichnung	Art.	€ inkl. MwSt.	€ ohne MwSt.
160x1,8x20 W18 für HK 55, HKC 55	F500458	<b>30,23</b>	25,40
160x2,2x20 W18 für TS 55, TSC 55, AFT 55, AP 55, CSP 55, CSP 56,	F768129	<b>32,84</b>	27,60
190x2,8x30 W16 für AT 65, AP 65	F486296	<b>44,51</b>	37,40
210x2,6x30 W18 für TS 75	F493197	<b>50,10</b>	42,10
230x2,5x30 W24 für HK 85	F500647	<b>62,95</b>	52,90
240x2,8x30 W22 für AP 85, AP 88, AXP 85	F437042	<b>56,88</b>	47,80
350x3,5x30 W24 für HK 132, CSP 132	F769667	<b>74,73</b>	62,80

## ■ FESTOOL Panther-Sägeblatt

für schnelles Sägen mit weniger Kraft, besonders bei Vollholz im Längsschnitt

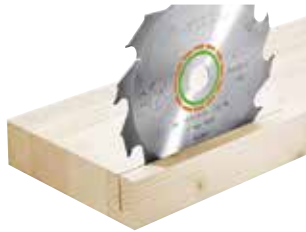

Bezeichnung	Art.	€ inkl. MwSt.	€ ohne MwSt.
160x1,8x20 PW12 für HK 55, HKC 55	F500460	<b>41,41</b>	34,80
160x2,2x20 PW12 für TS 55, TSC 55, ATF 55, AP 55	F496301	<b>44,51</b>	37,40
190x2,6 FF PW16 für CS 50	F492049	<b>57,12</b>	48,-
190x2,8x30 PW14 für AT 65, AP 65	F486298	<b>57,12</b>	48,-
210x2,6x30 PW16 für TS 75	F493196	<b>63,43</b>	53,30
225x2,6x30 PW18 für CS 70	F496303	<b>63,67</b>	53,50
230x2,5x30 PW18 für HK 85	F500646	<b>61,29</b>	51,50

## ■ FESTOOL Universal-Sägeblatt

für alle Holzwerkstoffe, Baustoffplatten, weiche Kunststoffe, mittlerer Schnitt



Bezeichnung	Art.	€ inkl. MwSt.	€ ohne MwSt.
160x2,2x20 W28 für TS 55, TSC 55, ATF 55, AP 55	F496302	<b>50,93</b>	42,80
190x2,6 FF W32 für CS 50	F492048	<b>63,55</b>	53,40
190x2,8x30 W32 für AT 65, AP 65	F490517	<b>63,67</b>	53,50
210x2,4x30 W36 für TS 75	F493198	<b>65,45</b>	55,-
216x2,3x30 W36 für KS 60	F500124	<b>76,28</b>	64,10
225x2,6x30 W32 für CS 70	F488288	<b>63,67</b>	53,50
260x2,5x30 W60 für KS 120, KS 88	F494604	<b>121,49</b>	102,10

## ■ FESTOOL Flachzahn-Sägeblatt

Ideal für das Sägen von Stahlkabelkanälen, Stahlblech und Stahlprofilen.



## ■ FESTOOL Spezial-Sägeblatt

für Aluminiumplatten und -profile und faserverstärkte Kunststoffe

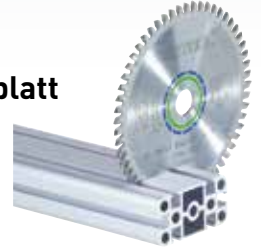

Bezeichnung	Art.	€ inkl. MwSt.	€ ohne MwSt.
160x2,2x20 TF52 für TS 55, TSC 55, ATF 55, AP 55	F496306	<b>95,68</b>	80,40
190x2,6 FF TF58 für CS 50	F492051	<b>121,02</b>	101,70
190x2,8x30 TF68 für AT 65, AP 65	F486299	<b>121,14</b>	101,80
210x2,4x30 TF72 für TS 75	F493201	<b>142,92</b>	120,10
216x2,3x30 W60 für SYMMETRIC 70 E	F491051	<b>136,26</b>	114,50
225x2,6x30 TF68 für CS 70	F488291	<b>140,30</b>	117,90
230x2,5x30 TF76 für HK 85	F500649	<b>137,92</b>	115,90
240x2,8x30 TF80 für AP 85, AP 88, AXP 85	F438638	<b>152,32</b>	128,-
260x2,4x30 TF68 für KS 120, KS 88	F494607	<b>142,56</b>	119,80

## ■ FESTOOL Spezial-Sägeblatt

für Laminatbodenbearbeitung und Polymer-Werkstoffe (Corian, Varicor)



Bezeichnung	Art.	€ inkl. MwSt.	€ ohne MwSt.
160x2,2x20 TF48 für TS 55, TSC 55, ATF 55, AP 55	F496308	<b>95,68</b>	80,40
190x2,6 FF TF54 für CS 50	F492052	<b>121,02</b>	101,70
190x2,6x30 TF54 für AT65, AP65	F489458	<b>121,14</b>	101,80
210x2,4x30 TF60 für TS 75	F493200	<b>142,92</b>	120,10
216x2,3x30 WZ/FA 60 für KS 60	F500123	<b>136,26</b>	114,50
225x2,6x30 TF64 für CS 70	F489459	<b>140,30</b>	117,90
260x2,5x30 TF64 für KS 120, KS 88	F494606	<b>142,56</b>	119,80

## ■ FESTOOL Feinzahn-Sägeblatt

für furnierte und beschichtete Platten, Vollholz, MDF, feiner Schnitt



Bezeichnung	Art.	€ inkl. MwSt.	€ ohne MwSt.
160x1,8x20 W32 für HK 55, HKC 55	F500459	<b>49,98</b>	42,-
160x2,2x20 W48 für ATF 55, TS 55, TSC 55, AP 55	F491952	<b>63,31</b>	53,20
190x2,4 FF W48 für CS 50	F492050	<b>76,16</b>	64,-
190x2,8x30 W48 für AT 65, AP 65	F486297	<b>76,04</b>	63,90
210x2,4x30 W52 für TS 75	F493199	<b>88,77</b>	74,60
216x2,3x30 W48 für SYMMETRIC 70 E	F491050	<b>92,34</b>	77,60
225x2,6x30 W48 für CS 70	F488289	<b>89,25</b>	75,-
230x2,5x30 W48 für HK 85	F500648	<b>86,16</b>	72,40
240x2,8x30 W48 für AP 85, AP 88, AXP 85	F435187	<b>101,51</b>	85,30
HW 260x2,5x30 W80 für KS 120, KS 88	F494605	<b>145,78</b>	122,50

Bezeichnung	Art.	€ inkl. MwSt.	€ ohne MwSt.
210x2,2x30 F36 für TS 75	F493351	<b>99,72</b>	83,80
230x2,5x30 F48 für HK 85	F500651	<b>96,51</b>	81,10
240x2,6x30 F48 für AP 85	F487271	<b>109,12</b>	91,70
350x2,9x30 TF60 für HK 132, CSP 132	F769668	<b>201,59</b>	169,40



## Original Makita Kreissägeblätter

**SPECIALIZED:** Für spezielle Anwendungen, Maschinen und Materialien. Die eingebetteten Zähne eignen sich für Holz mit Nagel- und Schraubentrümmern gleichermaßen wie für Aluminium oder Stahl.

Sägeblatt-Ø/ Bohrung	Blattstärke	Schneidbreite	Zähnezahl	für Material	Zahnwinkel	Art.	€ inkl. MwSt.	€ ohne MwSt.
85/15 mm	0,7 mm	1 mm	20	Holz	10°	MAK-B-32932	18,09	15,20
136/20 mm	1 mm	1,5 mm	16	Holz	20°	MAK-B-33532	25,23	21,20
136/20 mm	1 mm	1,5 mm	24	Holz	20°	MAK-B-33629	25,23	21,20
165/20 mm	1 mm	1,5 mm	24	Holz	20°	MAK-B-32904	22,97	19,30
165/20 mm	1 mm	1,6 mm	40	Holz	18°	MAK-B-32954	27,25	22,90
190/30 mm	1,4 mm	2 mm	24	Holz	20°	MAK-B-32926	25,23	21,20
190/30 mm	1,4 mm	2 mm	40	Holz	10°	MAK-B-32976	31,18	26,20
260/30 mm	1,6 mm	2,3 mm	24	Holz	20°	MAK-B-33679	41,89	35,20
355/30 mm	2,2 mm	3 mm	24	Holz	23°	MAK-B-33087	99,96	84,-
355/30 mm	2,2 mm	3 mm	40	Holz	23°	MAK-B-33152	116,03	97,50
235/30 mm	1,8 mm	2,2 mm	50	Sandwich	-	MAK-B-33582	84,85	71,30
270/30 mm	2 mm	2,4 mm	60	Sandwich	-	MAK-B-33598	130,66	109,80
355/30 mm	2,2 mm	2,6 mm	80	Sandwich	-	MAK-B-33607	161,96	136,10
165/20 mm	1,6 mm	2,3 mm	4	Faserzement	12°	MAK-B-33685	58,43	49,10
190/30 mm	1,6 mm	2,3 mm	4	Faserzement	12°	MAK-B-33691	51,65	43,40
260/30 mm	1,8 mm	2,5 mm	6	Faserzement	8°	MAK-B-33700	99,96	84,-
305/30 mm	1,8 mm	2,5 mm	8	Faserzement	8°	MAK-B-33716	121,86	102,40

**MAKBLADE:** Für Netz- und Akku betriebene Kreissägen, auch für Fremdhersteller. Saubere Schnitte, lange Lebensdauer.

Sägeblatt-Ø/ Bohrung	Blattstärke	Schneidbreite	Zähnezahl	für Material	Zahnwinkel	Art.	€ inkl. MwSt.	€ ohne MwSt.
260/30 mm	1,8 mm	2,3 mm	40	Holz	5°	MAK-B-32770	36,06	30,30
260/30 mm	1,8 mm	2,3 mm	60	Holz	5°	MAK-B-32801	47,72	40,10
305/30 mm	1,8 mm	2,3 mm	40	Holz	5°	MAK-B-32786	51,65	43,40
305/30 mm	1,8 mm	2,3 mm	60	Holz	5°	MAK-B-32817	60,45	50,80
305/30 mm	1,8 mm	2,3 mm	80	Holz	5°	MAK-B-32851	73,07	61,40

**MAKFORCE:** Sägeblätter von hoher Qualität für transportable Sägen. HM-bestückt mit langer Lebensdauer. Geeignet für Holz.

Sägeblatt-Ø/ Bohrung	Blattstärke	Schneidbreite	Zähnezahl	für Material	Zahnwinkel	Art.	€ inkl. MwSt.	€ ohne MwSt.
270/30 mm	1,8 mm	2,6 mm	24	Holz	20°	MAK-B-32172	43,79	36,80
270/30 mm	1,6 mm	2,6 mm	40	Holz	20°	MAK-B-32378	55,57	46,70

## Hand-Kreissägeblätter DP-Flachzahn-Diamant

### Maschine/Anwendung

- Hand-Kreissägen
- für Formatschnitte in Laminat, Spanplatte, zement gebundene Platten, Corian, Duroplast, MDF Gipsplatten und Melamin
- nicht einsetzbar für Stein, Glas und Nägel

### Ausführung

- Zahnform: Flachzahn \*F\*
- Schneidstoff: DP
- Nachschärfzone 1,0 mm

### Vorteile

- hervorragende Spanabfuhr durch großen Spanraum
- leichter Schnitt durch großen Spanwinkel

### Hinweise

- Niedere Zahnreihe für Zuschnitte
- höhere Zahnreihe für Formatschnitte



Produkt

Durchmesser	B	b	Bohrung	Z	Art.	€ inkl. MwSt.	€ ohne MwSt.
160	2,2 mm	1,6 mm	20 mm	8	94896	89,25	75,-
190	2,2 mm	1,6 mm	30 mm	8	94897	105,91	89,-
230	2,2 mm	1,6 mm	30 mm	15	94898	153,51	129,-



## HW Kreissägeblätter für Handkreissägen, Kapp- und Gehrungssägen!

Hochwertige Qualität!

HW = Hartmetall bestückt WZ = Wechselzahn bestückt

Die Zähne sind bei diesem Blatt im Wechsel nach links und rechts abgeschrägt und schneiden im Wechsel. Das Wechselzahnsägeblatt ist das Universalsägeblatt für alle Holzwerkstoffe.

TFZ = Trapez-Flachzahn

DEW = Dewalt 9er Nummern = Made in Germany!



Bezeichnung	Durchmesser	Zahnzahl	Dimension	Bohrung	Zahnform	Art.	€ inkl. MwSt.	€ ohne MwSt.
HW 160 WZ 12	160 mm	12	B / d 2,6 / 1,6 mm	20 mm	HW WZ	94801	22,02	18,50
HW 160 WZ 24	160 mm	24	B / d 2,6 / 1,6 mm	20 mm	HW WZ	94802	27,01	22,70
HW 160 WZ 48	160 mm	48	B / d 2,6 / 1,6 mm	20 mm	HW WZ	94803	45,70	38,40
HW 160 WZ 32	160 mm	32	B / d 1,8 / 1,2 mm	20 mm	HW WZ	94804	35,11	29,50
HW 165 WZ 24	165 mm	24	B / d 2,6 / 1,8 mm	20 mm	HW WZ	DEW-DT4026-QZ	60,56	50,89
HW 165 WZ 48	165 mm	48	B / d 1,6 / 2,0 mm	20 mm	HW WZ	DEW-DT1090-QZ	84,72	71,19
HW 165 TFZ 48	165 mm	48	B / d 2,6 / 1,8 mm	20 mm	TFZ	DEW-DT4087-QZ	84,63	71,12
HW 190 WZ 14	190 mm	14	B / d 2,8 / 1,8 mm	30 mm	HW WZ	94805	27,61	23,20
HW 190 WZ 30	190 mm	30	B / d 2,8 / 1,8 mm	30 mm	HW WZ	94806	34,39	28,90
HW 190 WZ 48	190 mm	48	B / d 2,8 / 1,8 mm	30 mm	HW WZ	94807	47,36	39,80
HW 210 WZ 16	210 mm	16	B / d 2,8 / 1,8 mm	30 mm	HW WZ	94808	38,56	32,40
HW 210 WZ 24	210 mm	24	B / d 2,8 / 1,8 mm	30 mm	HW WZ	94809	46,29	38,90
HW 210 WZ 30	210 mm	30	B / d 2,8 / 1,8 mm	30 mm	HW WZ	94810	53,19	44,70
HW 210 WZ 48	210 mm	48	B / d 2,8 / 1,8 mm	30 mm	HW WZ	94811	58,67	49,30
HW 216 WZ 24 neg	216 mm	24	B / d 2,8 / 1,8 mm	30 mm	HW WZ negativ	94812	41,53	34,90
HW 216 WZ 48 neg	216 mm	48	B / d 2,8 / 1,8 mm	30 mm	HW WZ negativ	94813	50,69	42,60
HW 216 WZ 60 neg	216 mm	60	B / d 2,8 / 1,8 mm	30 mm	HW WZ negativ	94814	55,81	46,90
HW 225 WZ 24	225 mm	24	B / d 2,8 / 1,8 mm	30 mm	HW WZ	94815	37,60	31,60
HW 225 WZ 48	225 mm	48	B / d 2,8 / 1,8 mm	30 mm	HW WZ	94816	50,34	42,30
HW 225 WZ 64	225 mm	64	B / d 2,8 / 1,8 mm	30 mm	HW WZ	94817	58,91	49,50
HW 250 WZ 24	250 mm	24	B / d 3,2 / 2,2 mm	30 mm	HW WZ	94818	35,11	29,50
HW 250 WZ 48	250 mm	48	B / d 3,2 / 2,2 mm	30 mm	HW WZ	94819	46,41	39,-
HW 250 WZ 60	250 mm	60	B / d 3,2 / 2,2 mm	30 mm	HW WZ	94820	55,81	46,90
HW 305 WZ 32 neg	305 mm	32	B / d 2,6 / 1,8 mm	30 mm	HW WZ negativ	94822	89,25	75,-
HW 305 WZ 60 neg	305 mm	60	B / d 2,6 / 1,8 mm	30 mm	HW WZ negativ	94823	101,15	85,-
HW 260 WZ 60	260 mm	60	B / d 2,5 / 1,8 mm	30 mm	HW WZ negativ	94824	94,61	79,50

## HW NE-Kreissägeblätter für Handmaschinen / Kapp- und Gehrungssägen Trapez-Flachzahn-Sägeblatt negativer Spanwinkel (TF neg.)

Beim Trapezzahn sind die Kanten der Zähne beidseitig abgeschrägt. Er wechselt mit dem Flachzahn beim Eingriff ins Material. Die Zahnform wird zum Sägen von Aluminium, harten Kunststoffen und hartbeschichteten Werkstoffen verwendet.

MADE IN GERMANY!



Durchmesser	Dimension	Zahnzahl	Bohrung	Zahnform	Art.	€ inkl. MwSt.	€ ohne MwSt.
160 mm	B / d 2,8 / 2,0 mm	42	20	TF neg.	94843	63,19	53,10
190 mm	B / d 2,8 / 2,0 mm	54	30	TF neg.	94844	72,11	60,60
210 mm	B / d 2,8 / 2,0 mm	54	30	TF neg.	94845	77,71	65,30
216 mm	B / d 2,8 / 2,0 mm	60	30	TF neg.	94846	85,80	72,10
250 mm	B / d 2,8 / 2,0 mm	80	30	TF neg.	94847	109,12	91,70
260 mm	B / d 2,4 / 1,8 mm	68	30	TF neg.	94848	113,05	95,-
305 mm	B / d 2,6 / 1,8 mm	80	30	TF neg.	94849	129,71	109,-

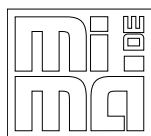

Die Sägeblätter unserer Eigenmarke shitsu-TECH überraschen mit hoher Qualität zum kleinen Preis. Alle Sägeblätter sind mit bestem Hartmetall bestückt und verfügen über eine Laufruhe, die bis dato in dieser Preisklasse nicht zu finden war.

## SHITSU-TECH HW Sägeblätter-Set Ø 160

für Handkreissägen, Kapp- und Gehrungssägen!

Set bestehend aus:

- Zuschnitt- [Z12]
- Universal- [Z24]
- und Feinschnittsägeblatt [Z48]

Hochwertige Qualität!

MADE IN Germany

Art.	Ø	Z	B/d	ø	€ inkl. MwSt.	€ ohne MwSt.
94858	160	12, 24, 48	2,6 / 1,6	20	<b>69,-</b>	<b>57,98</b>

**3er SET**

## SHITSU-TECH HW Sägeblätter-Set Ø 250

für Handkreissägen, Kapp- und Gehrungssägen und stationäre Kreissägen!

Set bestehend aus:

- Zuschnitt- [Z24]
- Universal- [Z48]
- und Feinschnittsägeblatt [Z60]

Hochwertige Qualität!

MADE IN Germany

Art.	Ø	Z	B/d	ø	€ inkl. MwSt.	€ ohne MwSt.
94859	250	24, 48, 60	3,2 / 2,2	30	<b>109,-</b>	<b>91,60</b>

**3er SET**

## SHITSU-TECH HW Sägeblätter-Set Ø 315, 350, 400

Set bestehend aus:

- Rohzuschnitt-Sägeblatt
- Universal-Sägeblatt
- Feinschnitt-Sägeblatt

MADE IN GERMANY

Bezeichnung	Art.	€ inkl. MwSt.	€ ohne MwSt.
Set D=315 WZ 14/48/72	94860	<b>160,65</b>	<b>135,-</b>
Set D=350 WZ 54/84/16	94861	<b>184,45</b>	<b>155,-</b>
Set D=400 WZ 18/60/120	94869	<b>213,01</b>	<b>179,-</b>

**3er SET**

### ■ Rohzuschnitt-Sägeblatt HW WZ

Das Shitsu-Zuschnittsägeblatt ist ideal zum Besäumen oder Längsauftrennen geeignet. Es ist rückschlagarm, hat einen positiven Spanwinkel und vorgeordnete Abweiser.

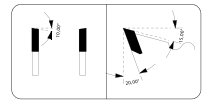

Ø	Zähnezahl	B / d	Art.	€ inkl. MwSt.	€ ohne MwSt.
315	14	3,2 / 2,2	94830	<b>44,27</b>	<b>37,20</b>
350	16	3,5 / 2,5	94838	<b>50,81</b>	<b>42,70</b>
400	18	3,5 / 2,5	94839	<b>59,38</b>	<b>49,90</b>



### ■ Kombizuschnitt-Sägeblatt HW WZ

Das Kombizuschnittsägeblatt eignet sich ideal zum Besäumen, Auftrennen von Massivhölzern und Plattenwerkstoffen ohne Beschichtung oder beim Zapfen und Schlitzen in Längsrichtung. Längsschnitt: Edelholz, Exotenholz, Weichholz. Querschnitt: Weichholz.

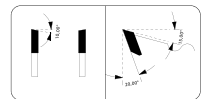

Ø	Zähnezahl	B / d	Art.	€ inkl. MwSt.	€ ohne MwSt.
300	24	3,2 / 2,2	94862	<b>49,09</b>	<b>41,25</b>
315	28	3,2 / 2,2	94863	<b>57,72</b>	<b>48,50</b>
350	32	3,2 / 2,2	94864	<b>59,38</b>	<b>49,90</b>
400	36	3,5 / 2,5	94865	<b>76,76</b>	<b>64,50</b>



### ■ Universal-Sägeblatt HW WZ

Dieses Sägeblatt eignet sich ideal für Format- und Trennschnitte in Massivholz längs und quer zur Faser. Ebenfalls kann es für Formatschnitte in beschichtete Plattenwerkstoffe, Kunststoffplatten und Mineralfaserplatten verwendet werden. Das Sägeblatt ist mit HW-Wechselzähnen bestückt, rückschlagarm und hat einen positiven Spanwinkel.

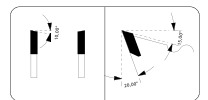

Ø	Zähnezahl	B / d	Art.	€ inkl. MwSt.	€ ohne MwSt.
300	48	3,2 / 2,2	94827	<b>64,38</b>	<b>54,10</b>
315	48	3,2 / 2,2	94831	<b>67,47</b>	<b>56,70</b>
350	54	3,5 / 2,5	94828	<b>75,45</b>	<b>63,40</b>
400	60	3,5 / 2,5	94829	<b>89,13</b>	<b>74,90</b>



### ■ Feinschnitt-Sägeblatt HW WZ

Für alle Arten von Feinschnitten geeignet. Gehrungsschnitte in Vollhölzern quer zur Faser, beschichteten Plattenwerkstoffen, Acrylglas, Isoliermaterial und Furnieren in Bündel. Das Feinschnittblatt ist mit HW-Wechselzähnen bestückt, ist rückschlagarm und hat einen positiven Spanwinkel.

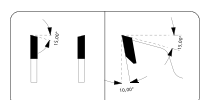

Ø	Zähnezahl	B / d	Art.	€ inkl. MwSt.	€ ohne MwSt.
315	72	3,2 / 2,2	94832	<b>76,52</b>	<b>64,30</b>
350	84	3,5 / 2,5	94835	<b>87,11</b>	<b>73,20</b>
400	120	3,5 / 2,5	94841	<b>102,22</b>	<b>85,90</b>







## ■ Lamello Diamant Trennblätter / Sägeblätter für Tanga Delta



Beschreibung	Art.	€ inkl. MwSt.	€ ohne MwSt.
<b>Ø 200 x 2,6 x 22 mm (Schnitttiefe 68 mm)</b> <b>Für einen sauberen Schnitt in Fliesen und Putz</b>			
Diamant-Trennblatt, 4 NL	LAM-132517	<b>101,63</b>	85,40
<b>Ø 180 x 2,6 x 22 mm (Schnitttiefe 58 mm)</b> <b>Für einen sauberen Schnitt in Fliesen und Putz</b>			
Diamant-Trennblatt, 4 NL	LAM-132519	<b>81,63</b>	68,60
<b>Ø 200 x 2,4 x 22 mm (Schnitttiefe 68 mm)</b> <b>Für weiche Materialien segmentiert</b>			
HW-Sägeblatt Z12, 4 NL	LAM-132322	<b>54,50</b>	45,80
HW-Sägeblatt Z24, 4 NL	LAM-132320	<b>64,97</b>	54,60
HW-Sägeblatt Z24 spezial, 4 NL (nur zum Eintauchen geeignet)	LAM-132321	<b>85,92</b>	72,20

## ■ Spezial-Sägeblatt HW

Besonders geeignet für das Handwerk. Für problematische Werkstoffe im Baubereich, speziell Hölzer mit Einschlüssen, Nägeln, Klammern, Schalungsmaterial, Betonreste, Ytongsteine, Heraklith. Das Sägeblatt ist HW bestückt mit einem flachen Wechselzahn (5°), ist rückschlagarm und hat einen positiven Spanwinkel.

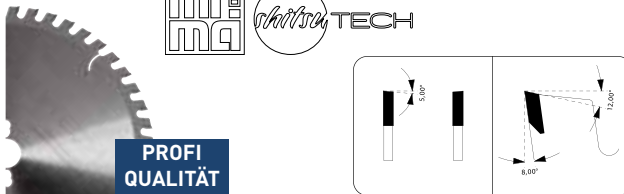

**PROFI QUALITÄT**

Ø	Zähnezahl	B / d	Art.	€ inkl. MwSt.	€ ohne MwSt.
315	48	3,2 / 2,2	94836	<b>74,38</b>	62,50

## ■ Brennholzsägeblätter Chromstahl KV

Wolfszahnausführung

Weitere Brennholzsägeblätter auf Anfrage!



**PROFI QUALITÄT**

Ø	Zähnezahl	B / d	Art.	€ inkl. MwSt.	€ ohne MwSt.
600	56	2,8	90811	<b>65,45</b>	55,-
700	56	3,2	90810	<b>89,25</b>	75,-

## ■ BEPO Trennblätter / Sägeblätter Ø 150 mm

Beschreibung / Art.	€ inkl. MwSt.	€ ohne MwSt.
Für Mauerwerk, Fliesen, Putz, Zement, Befestigungslaschen aus Metall.		
BEP-1150/053	<b>97,46</b>	81,90
Für ausgehärteten Fensterkitt & Holz.		
BEP-1150/111	<b>73,90</b>	62,10
Für Holz-/ Metall-Verbundstoffe.		
BEP-1150/112	<b>73,90</b>	62,10
Für Aluprofile, Kunststoffenster und Sandwichplatten.		
BEP-1150/113	<b>73,90</b>	62,10

## ■ Diamant-Trennscheiben

Geeignet für z.B. BEPo Maschinen. Zum Schneiden von Baumaterialien, Betonprodukten, Granit und Naturstein, Stahlbeton und allgemeine Baumaterialien.

Art.	Ausführung	Ø	€ inkl. MwSt.	€ ohne MwSt.
93135	Universal	150 mm	<b>47,60</b>	40,-
93136	Profi Turbo	150 mm	<b>71,40</b>	60,-

## ■ Brennholzsägeblätter HW WZ

Spandickenbegrenztes und rückschlagarmes Sägeblatt.

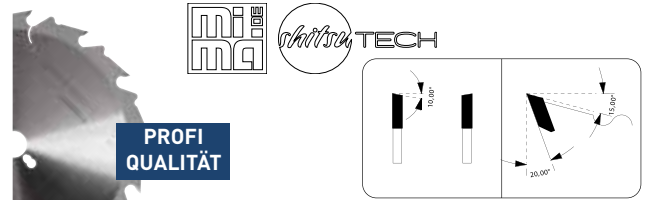

**PROFI QUALITÄT**

Ø	Zähnezahl	B / d	Art.	€ inkl. MwSt.	€ ohne MwSt.
600	40	4,0 / 2,8	94834	<b>148,75</b>	125,-
700	46	4,4 / 3,2	94833	<b>189,21</b>	159,-

## ■ Brennholzsägeblatt mit Super-Wechselzahn

Mit speziallegiertem HM-Zahn und spezieller Zahngeometrie für feine Trenn- und Längsschnitte in Bauholz, Kunststoff, Mischmaterialien und Aluminium. Speziell für Hölzer mit Einschlüssen, Nägeln, Klammern, Schalungsmaterial, Betonreste. Erhöht somit die Standzeit um ein Vielfaches!

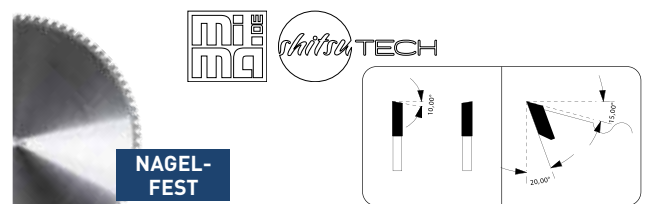

**NAGEL-FEST**

Ø	Zähnezahl	B / d	Ø	Art.	€ inkl. MwSt.	€ ohne MwSt.
700	84	4,2 / 2,3	30	94840	<b>199,92</b>	168,-

## ■ KANEFUSA Hohlzahn-Kreissägeblatt für beschichtete Plattenwerkstoffe

### Merkmale und Anwendernutzen:

- Spezielle Hartmetallsorte ermöglicht bis zu 3-fache Standwege
- Durch Vibrationsdämpfungselemente im Stammbblatt läuft das Kreissägeblatt sehr ruhig
- Zahnform DHC ist geeignet für den Zuschnitt von Melamin oder HPL belegten Platten

### Anwendung

Formatieren von Plattenwerkstoffen

### Für Maschinen

Formatkreissägen / Plattensägen

**Nicht umsonst Japans führender Hersteller von Qualitätswerkzeugen!  
FÜR ALLE MASCHINEN**

KANEFUSA



303 x 3,2 / 2,2 x 30, Z60 DHC

**129,71**

€ inkl. MwSt.

**109,-**

€ ohne MwSt.

Art. 94886

250 x 3,2 / 2,2 x 30, Z48 DHC

**124,95**

€ inkl. MwSt.

**105,-**

€ ohne MwSt.

Art. 94885

## ■ AKE SuperSilent DIA-Sägeblatt

Aufgrund des hochwertigen Diamantschneidstoffes erhalten Sie eine lange Lebensdauer und erstklassige Schnittergebnisse. Besonders geeignet für beidseitig beschichtete Platten, Spanplatten, MDF und Sperrholz.

Massivholz lässt sich in noch nie dagewesener Qualität bearbeiten – und das sowohl Längs- als auch im Querschnitt. Selbst abrasive Materialien wie Laminat stellen für das Werkzeug kein Hindernis dar.

**Für präzise Schnitte in spannungsarme Materialien.  
Hobelschnittqualität möglich.  
Extreme Materialersparnis.**

### Technische Daten

- Ø 300
- Zähnezahl 43
- B/b 2,4 / 1,8

### Vorteile

- Universell: Bearbeitung von Holz- und Holzwerkstoffen
- Formatierung großer Platten deutlich einfacher
- Bearbeitung spannungsbehafteter Werkstoffe erleichtert
- Gewohnt brillante Schnittqualität
- Unglaublich wirtschaftlich: 2x nachschärfbar
- Weiterentwickelte Zahngeometrie
- 75% leiser als herkömmliche Kreissägeblätter
- Komfortabel: Geringere Anforderung an die Maschinenjustage

**355,81**

€ inkl. MwSt.

**299,-**

€ ohne MwSt.

Art. AKE-78213004330



PASSENDER SPALTKEIL siehe Seite 265



## Mit FELDER haben Sie immer das beste Blatt.

Lärmgedämpft und perfekt vorgespannt garantieren alle „Silent-POWER“ Kreissägeblätter extreme Laufruhe und verlaufsfreie Ergebnisse bei jeder Schnitthöhe.

Die verchromten und dadurch verharzungsfreien Premiumprodukte „Silent-POWER-SILVER“ Serie bieten beste Schnittqualität, höchste Standzeiten und vibrationsfreie Präzisionsschnitte.

Die Kreissägeblätter der „Silent-POWER-CLASSIC“ Serie sind mit schwarzem Teflon beschichtet und haben mit Silikon gefüllte Dehnungsfugen, um aufkommende Vibrationen abzdämpfen und somit einen ruhigen Schnitt zu garantieren.

**Garantiert das richtige Kreissägeblatt für jeden Einsatz.**

### Silent Power Silver

Premiumqualität für professionelle Ergebnisse

★★★★★

- Silent-POWER®  
... lärmgedämpft
- Verchromt „SILVER“  
... kein Verharzen
- HW-Härtegrad  
... beste Schnittqualität
- Sensationelle Qualität  
... höchste Standzeiten
- Anti-Vibration  
... höchste Präzision



### Silent Power Classic

Die NEUE Profi-Sägeblatt-Linie

★★★★★

- Silent-POWER®  
... lärmgedämpft
- Teflonbeschichtung  
... kein Verharzen
- HW-Härtegrad  
... beste Schnittqualität
- Ausgezeichnete Qualität  
... sehr hohe Standzeiten
- Anti-Vibration  
... höchste Präzision

### Kurzbezeichnungen

**HW** = Hartmetall

**Z** = Zähnezahl

**ZF** = Zahnform

**SZ** = Seitenzähne, Räumschneiden

**FZ** = Flachzahn

**WZ** = Wechselzahn

**HZ/DZ** = Hohlzahn/Dachzahn

**FZ/TZ** = Flachzahn/Trapezzahn

**Ø** = Durchmesser Sägeblatt

**ø** = Durchmesser Bohrung

**B** = Zahnbreite (mm)

**d** = Stammblattdicke (mm)



## Profizuschnitt-Sägeblatt

- Die seitlichen Räumschneiden unterstützen den Freischnitt speziell bei nassen und harzreichen Vollhölzern
- Längsschnitt: Hartholz, Weichholz
- Querschnitt: Hartholz, Weichholz

## Rohzuschnitt-Sägeblatt

- Zum Besäumen und Auftrennen von Vollhölzern längs zur Faser oder zum Schlitzen und Zapfen in Längsrichtung
- Längsschnitt: Exotenholz, Hartholz, Weichholz
- Querschnitt: Weichholz
- Weiterer Einsatz für: Ytongsteine

## TIPP:

Verharztes Werkzeug verringert erheblich die Standzeit, führt zu schlechtem Schnittergebnis und erhöht Ihre Stromkosten! Harzlöser lohnen sich daher immer. Diese finden Sie auf Seite 366



## Schmalschnitt-Sägeblatt

- Das Schmalschnitt-Sägeblatt reduziert pro Schnitt den Verschnitt um 1,2 mm gegenüber Zuschnitt-Sägeblättern!
- Längsschnitt: Hartholz
- Tipp: Spaltkeildicke 2,0 mm

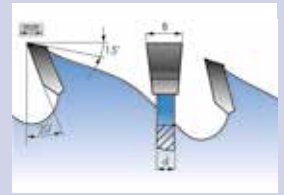

## Profizuschnitt-Sägeblatt

Art.	Ø	FZ + SZ	B/d	ø	€ inkl. MwSt.	€ ohne MwSt.
<b>***** Silent-POWER SILVER</b>						
03.00.31520.2	315	20+2	3,2 / 2,2	30	<b>115,19</b>	<b>96,80</b>

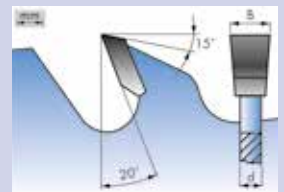

## Rohzuschnitt-Sägeblatt

<b>***** Silent-POWER SILVER</b>							
Art.	Ø	FZ	SZ	B/d	ø	€ inkl. MwSt.	€ ohne MwSt.
03.01.30014	300	FZ	14	3,4/2,2	30	<b>58,31</b>	<b>49,-</b>
03.01.31514	315	FZ	14	3,4/2,2	30	<b>59,20</b>	<b>49,75</b>
03.01.35016	350	FZ	16	3,7/2,5	30	<b>70,21</b>	<b>59,-</b>
03.01.40028	400	FZ	28	4,0/2,8	30	<b>86,28</b>	<b>72,50</b>
03.01.45032	450	FZ	32	4,2/3,0	30	<b>118,70</b>	<b>99,75</b>
03.01.50036	500	FZ	36	4,4/3,0	30	<b>213,90</b>	<b>179,75</b>
03.01.55044	550	FZ	44	4,8/3,5	30	<b>255,55</b>	<b>214,75</b>

## Schmalschnitt-Sägeblatt

Art.	Ø	FZ + SZ	B/d	ø	€ inkl. MwSt.	€ ohne MwSt.
<b>***** Silent-POWER SILVER</b>						
03.01.30024	300	24	2,2 / 1,6	30	<b>106,51</b>	<b>89,50</b>

Index für Abkürzungen auf Seite 260.  
Alle Maße sofern nicht anders beschrieben in mm.

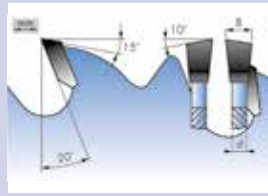

## ■ Kombizuschnitt-Sägeblatt

Best. Nr.	Ø	WZ	B/d	ø	€ inkl. MwSt.	€ ohne MwSt.
<b>***** Silent-POWER CLASSIC</b>						
03.13.25016	250	16	3,2 / 2,2	30	<b>39,57</b>	<b>33,25</b>
03.13.31522	315	22	3,2 / 2,2	30	<b>44,33</b>	<b>37,25</b>

<b>***** Silent-POWER SILVER</b>						
03.02.31528	315	28	3,2 / 2,2	30	<b>68,43</b>	<b>57,50</b>
03.02.35030	350	30	3,5 / 2,5	30	<b>79,14</b>	<b>66,50</b>
03.02.40034	400	34	4,0 / 2,8	30	<b>94,61</b>	<b>79,50</b>
03.02.45038	450	38	4,4 / 3,0	30	<b>118,41</b>	<b>99,50</b>

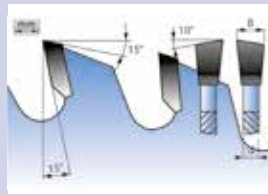

## ■ Universal-Sägeblätter

Best. Nr.	Ø	WZ	B/d	ø	€ inkl. MwSt.	€ ohne MwSt.
<b>***** Silent-POWER CLASSIC</b>						
03.13.25040	250	40	3,2 / 2,2	30	<b>46,11</b>	<b>38,75</b>
03.13.31548	315	48	3,2 / 2,2	30	<b>54,15</b>	<b>45,50</b>

<b>***** Silent-POWER SILVER</b>						
03.02.25040	250	40	3,2 / 2,2	30	<b>71,10</b>	<b>59,75</b>
03.02.30048	300	48	3,2 / 2,2	30	<b>85,38</b>	<b>71,75</b>
03.02.31548	315	48	3,2 / 2,2	30	<b>91,33</b>	<b>76,75</b>
03.02.35054	350	54	3,5 / 2,5	30	<b>106,80</b>	<b>89,75</b>
03.02.40060	400	60	4,0 / 2,8	30	<b>148,16</b>	<b>124,50</b>
03.02.45066	450	66	4,4 / 3,0	30	<b>186,24</b>	<b>156,50</b>
03.02.50072	500	72	4,4 / 3,2	30	<b>256,45</b>	<b>215,50</b>
03.02.55084	550	84	4,8 / 3,5	30	<b>320,71</b>	<b>269,50</b>



### Kombizuschnitt-Sägeblatt

- Zum Besäumen, Auftrennen und Kappen von Massivhölzern und Plattenwerkstoffen ohne Beschichtung oder beim Zapfen und Schlitzzen in Längsrichtung
- Längsschnitt: Edelholz, Exotenholz, Weichholz
- Querschnitt: Weichholz

### TIPP:

Verharztes Werkzeug verringert erheblich die Standzeit, führt zu schlechten Schnittergebnis und erhöht Ihre Stromkosten! Harzlöser lohnen sich daher immer. Diese finden Sie auf Seite 366



### Universal-Sägeblätter

- Für Format und Trennschnitte in Vollholz und Formatschnitte beschichteter Plattenwerkstoffe, Kunststoff und Mineralfaserplatten
- Längsschnitt: Edelholz, Hartholz
- Querschnitt: Edelholz, Exotenholz, Hartholz, Weichholz
- Weiterer Einsatz für: Astrolon, Dämmplatten, Furnierplatten, Getalit, Gipsplatten, Homapas, Leichtbauplatten, Novopan, Phenapan, Pressholz, Spanplatten, Sperrholzplatten, Styropor, Tischlerplatten, Ultrapas, Zementplatten



## Feinschnitt-Sägeblatt

- Für Format- und Gehrungsschnitte in Vollholz und Format-schnitte beschichteter Plattenwerkstoffe, Kunststoffplatten, Acrylglas, Furniere im Bund
- Querschnitt: Edelholz, Exotenholz, Hartholz
- Weiterer Einsatz für: Astrolon, Bisonat, Dämmplatten, Duroplast/Vollkunststoffplatten, Dytron Hartgewebe, Eternit, Formica, Furnierplatten, Getalit, Gipsplatten, Hartfaserplatten, MDF, Hartpapier, Homanit, Homapas, Hornitex, Kunststoff, Parkett, Plexiglas, PVC, Schichtplatten, Spanplatten, Sperrholzplatten, Thermoplast, Vollkunstplatten, Tischlerplatten, Verbundplatten, Zementplatten

## Steilzahn-Sägeblatt

- Höchste Schnittqualität bei Format- und Gehrungsschnitten
- Einsetzbar in Vollhölzern, Sperrhölzern, MDF, Kunststoff und furnierbeschichteten Platten
- Durch 38°-Achswinkel deutlich geringere Schnittkräfte

## Vielzahn-Formatsägeblatt

- Höchste Schnittqualität bei Format- und Gehrungsschnitten in Vollhölzern quer zur Faser, bei beschichteten Plattenwerkstoffen, Kunststoffen, Acrylglas, Isoliermaterial und Furnieren im Bündel
- Weiterer Einsatz für: Bakelit, Bisonat, Duroplast/Vollkunststoffplatten, Dytron-Hartgewebe, Ferrozell, Formica, Gipsplatten, Glasfaserplatten, Hartfaserplatten, MDF, Hartpapier, Homanit, Horn, Hornitex, Kunststoff, Novatex, Nylon, Parkett, Pertinax, Plexidur, Plexiglas, Polyesterplatten, Pressholz, PVC, Resopal, Schichtplatten, Sperrholzplatten, Thermoplast, Vollkunstplatten, Verbundplatten, Wirutex.

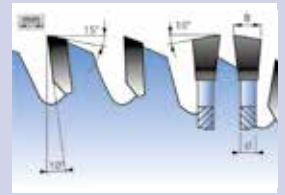

## ■ Feinschnitt-Sägeblatt

Best: Nr	Ø	WZ	B/d	ø	€ inkl. MwSt.	€ ohne MwSt.
<b>***** Silent-POWER CLASSIC</b>						
03.13.25080	250	80	3,2/2,2	30	<b>59,20</b>	<b>49,75</b>
03.13.30096	300	96	3,2/2,2	30	<b>77,05</b>	<b>64,75</b>

## \*\*\*\*\* Silent-POWER SILVER

03.03.25060	250	60	3,2/2,2	30	<b>76,76</b>	<b>64,50</b>
03.03.30072	300	72	3,2/2,2	30	<b>99,37</b>	<b>83,50</b>
03.03.31572	315	72	3,2/2,2	30	<b>100,56</b>	<b>84,50</b>
03.03.31596	315	96	3,2/2,2	30	<b>113,65</b>	<b>95,50</b>
03.03.350108	350	108	3,5/2,5	30	<b>130,31</b>	<b>109,50</b>

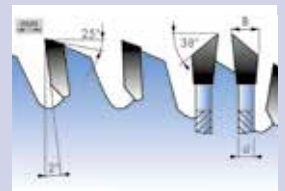

## ■ Steilzahn-Sägeblatt

Best: Nr	Ø	WZ	B/d	ø	€ inkl. MwSt.	€ ohne MwSt.
<b>***** Silent-POWER SILVER</b>						
03.04.30090	300	90	3,2/2,2	30	<b>136,26</b>	<b>114,50</b>
03.04.31590	315	90	3,2/2,2	30	<b>137,45</b>	<b>115,50</b>
03.04.350108	350	108	3,5/2,5	30	<b>154,11</b>	<b>129,50</b>

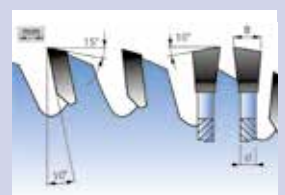

## ■ Vielzahn-Formatsägeblatt

Best: Nr	Ø	WZ	B/d	ø	€ inkl. MwSt.	€ ohne MwSt.
<b>***** Silent-POWER SILVER</b>						
03.02.25080	250	80	3,0/2,5	30	<b>94,90</b>	<b>79,75</b>
03.02.30096	300	96	3,0/2,5	30	<b>112,75</b>	<b>94,75</b>

Index für Abkürzungen auf Seite 260.

Alle Maße sofern nicht anders beschrieben in mm.

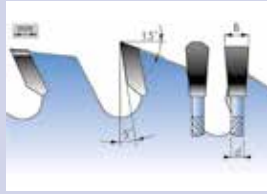
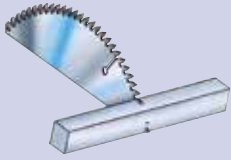

## Aluminiumsägeblatt mit positivem Spanwinkel

Best: Nr	Ø	FZ/TZ	B/d	ø	€ inkl. MwSt.	€ ohne MwSt.
<b>***** Silent-POWER SILVER</b>						
03.05.30088	300	88	3,5/3,0	30	<b>160,35</b>	<b>134,75</b>

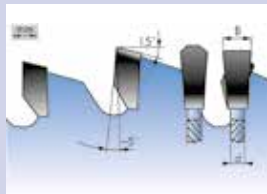
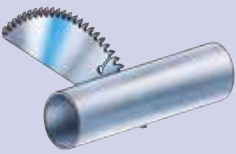

## Aluminiumsägeblatt mit negativem Spanwinkel

Best: Nr	Ø	FZ/TZ	B/d	ø	€ inkl. MwSt.	€ ohne MwSt.
<b>***** Silent-POWER SILVER</b>						
03.05.30072	300	72	2,2/3,0	30	<b>154,40</b>	<b>129,75</b>

## Spezial Schneidwachs speziell für Aluminium

### Verwendung:

Säge- und Schneidwachs geeignet für alle NE- Metalle wie Kupfer, Alu, Messing usw. Chlorfrei – es entstehen keine schädlichen Dämpfe. Inhalt 350 Gramm / netto

### Anwendung:

Für alle Kreissägemaschinen ohne eigene Kühlmittelzufuhr. Wachsstift seitlich an das laufende Werkzeug halten, nach ca. 10-20 Schnitten wiederholen. Auch zum Fräsen, Gewindeschneiden, Reiben, Bohren, Drehen usw.

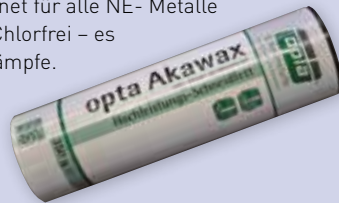

<b>15,11</b>	<b>12,70</b>
€ inkl. MwSt.	€ ohne MwSt.

Art. 93251

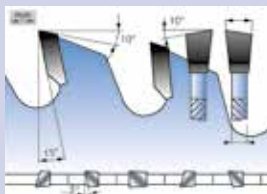

## Kunststoff-Sägeblatt

Best: Nr	Ø	WZ/FZ	B/d	ø	€ inkl. MwSt.	€ ohne MwSt.
<b>***** Silent-POWER SILVER</b>						
03.08.250100	250	100	2,2/1,6	30	<b>96,99</b>	<b>81,50</b>

### Aluminiumsägeblatt mit positivem Spanwinkel

- Für Trennschnitte in Plattenwerkstoffen, Kunststoff- und Aluminiumprofilen von 5 mm bis 30 mm Stärke
- Geschlossene Dehnungsfugen zur Lärminderung
- Weiterer Einsatz für: Eternit, Holz-Alu-Verbindungen, Kupfer, Nichteisenmetalle (NE)

### Aluminiumsägeblatt mit negativem Spanwinkel

- Für Trennschnitte in Plattenwerkstoffen, Kunststoff- und Aluminiumprofilen bis 5 mm Stärke
- Geschlossene Dehnungsfugen zur Lärminderung
- Weiterer Einsatz für: Eternit, Holz-Alu-Verbindungen, Kupfer, Nichteisenmetalle (NE)

## TIPP:

Verhartetes Werkzeug verringert erheblich die Standzeit, führt zu schlechtem Schnittergebnis und erhöht Ihre Stromkosten! Harzlöser lohnen sich daher immer. Diese finden Sie auf Seite 366



### Kunststoff-Sägeblatt

- Für Trennschnitte speziell in Plexiglas und Kunststoffen
- Geschlossene Dehnungsfugen zur Lärminderung



## ■ EURO- Spaltkeil

Für Kreissägeblätter mit Durchmesser von 250 bis 315 mm.

Vorbereitet für Montage der EURO II Kreissägeschutzhaube. Exakte Einstellung der Spaltkeilhöhe dank seitlicher Positionsmarkierungen.



Materialstärke	Art.	€ inkl. MwSt.	€ ohne MwSt.
d = 1,9 mm	AKE-10176738	<b>59,38</b>	<b>49,90</b>
d = 2,0 mm	12.3.121	<b>37,60</b>	<b>31,60</b>
d = 2,4 mm	12.3.122	<b>37,60</b>	<b>31,60</b>
d = 2,8 mm	12.3.123	<b>37,60</b>	<b>31,60</b>

Weitere Spaltkeile (für andere Kreissägeblatt-Durchmesser) auf Anfrage!

## ■ Spaltkeil für verdeckte Schnitte geeignet

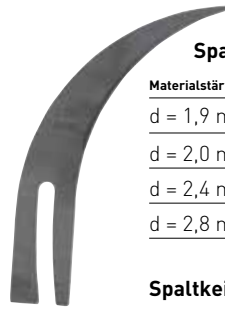

### Spaltkeil Ø 250 – 315 mm

Materialstärke	Art.	€ inkl. MwSt.	€ ohne MwSt.
d = 1,9 mm	AKE-10176761	<b>59,38</b>	<b>49,90</b>
d = 2,0 mm	12.5.121	<b>29,75</b>	<b>25,-</b>
d = 2,4 mm	12.5.122	<b>29,75</b>	<b>25,-</b>
d = 2,8 mm	12.5.123	<b>29,75</b>	<b>25,-</b>

Spaltkeil 350 für Kreissägeblätter mit Ø 350 mm.

Materialstärke	Art.	€ inkl. MwSt.	€ ohne MwSt.
d = 2,4 mm	12.6.122	<b>29,75</b>	<b>25,-</b>
d = 2,8 mm	12.6.123	<b>29,75</b>	<b>25,-</b>

### Standard-Spaltkeil Ø 350 – 400 mm

für Kreissägeblätter mit Ø 350 – 400 mm.

Materialstärke	Art.	€ inkl. MwSt.	€ ohne MwSt.
d = 2,8 mm	12.7.123	<b>38,20</b>	<b>32,10</b>

## TIPP:

Verharztes Werkzeug verringert erheblich die Standzeit, führt zu schlechtem Schnittergebnis und erhöht Ihre Stromkosten! Harzlöser lohnen sich daher immer. Diese finden Sie auf Seite 366



## Beschichtungs-Formatschnittsägeblatt HZ/DZ

- Für Formatschnitte furnier- und kunststoffbeschichteter Plattenwerkstoffe
- Weiterer Einsatz für: Sperrholzplatten beidseitig beschichtet, Schichtplatten

## Beschichtungs-Formatschnittsägeblatt TZ/FZ

- Für Formatschnitte furnier- und kunststoffbeschichteter Plattenwerkstoffe
- Bei beschichteten Platten wird Verwendung eines Vorritzers empfohlen
- Weiterer Einsatz für: Sperrholzplatten beidseitig beschichtet, Schichtplatten

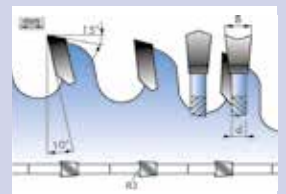

## ■ Beschichtungs-Formatschnittsägeblatt HZ/DZ

Best: Nr	Ø	HD/DZ	B/d	ø	€ inkl. MwSt.	€ ohne MwSt.
<b>***** Silent-POWER CLASSIC</b>						
03.13.25348	253	48	3,2/2,2	30	<b>68,72</b>	<b>57,75</b>
03.13.30360	303	60	3,2/2,2	30	<b>80,62</b>	<b>67,75</b>

<b>***** Silent-POWER SILVER</b>						
03.06.25048	250	48	3,2/2,2	30	<b>106,80</b>	<b>89,75</b>
03.06.30360	303	60	3,2/2,2	30	<b>118,70</b>	<b>99,75</b>
03.06.35072	350	72	3,2/2,2	30	<b>154,40</b>	<b>129,75</b>

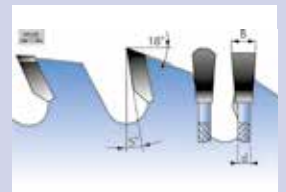

## ■ Beschichtungs-Formatschnittsägeblatt TZ/FZ

Best: Nr	Ø	FZ/TZ	B/d	ø	€ inkl. MwSt.	€ ohne MwSt.
<b>***** Silent-POWER SILVER</b>						
03.07.25080	250	80	3,2/2,2	30	<b>94,61</b>	<b>79,50</b>
03.07.30096	300	96	3,2/2,2	30	<b>117,22</b>	<b>98,50</b>
03.07.32060	320	60	4,4/3,2	30	<b>164,82</b>	<b>138,50</b>
03.07.350108	350	108	3,5/2,5	30	<b>148,16</b>	<b>124,50</b>

Index für Abkürzungen auf Seite 260.

Alle Maße sofern nicht anders beschrieben in mm.

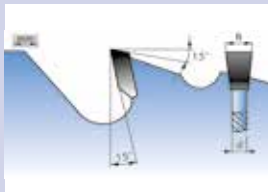

## Schlitzsägen

- Die Schlitzsägen eignen sich für tiefe schmale Nuten
- Zum Zapfen und Schlitzen von Rahmen, Türstöcken und Friesen in der Kreissäge
- Durch den massiven Blattkörper laufen die Schlitzsägen schwingungsfrei und ruhig

## Schlitzsägen

Best: Nr	Ø	FZ	B/d	ø	€ inkl. MwSt.	€ ohne MwSt.
<b>1 **** Industrie-Ausführung</b>						
03.0.031	230	4	4,0/3,0	30	<b>94,61</b>	79,50
03.0.030	300	6	5,0/4,0	30	<b>106,51</b>	89,50



## Frässpindelansatz (2 Stück)

Best: Nr	Ø	ø	€ inkl. MwSt.	€ ohne MwSt.
<b>2</b>				
03.0.010	100	30	<b>79,61</b>	66,90



## WPL-HW-Verstellnutfräser für Kreissägeeinsatz

Best: Nr	Ø	Z/V	B	ø	€ inkl. MwSt.	€ ohne MwSt.
<b>3 **** Standard-Ausführung</b>						
500-03-019	A	180	4/4	8,0-15,0	30	<b>442,68</b> 372,-
500-03-020	B	180	2/2	7,65	30	<b>290,36</b> 244,-
500-03-021	Set A+B	180	4/8	8,0-19,5	30	<b>669,97</b> 563,-
<b>4 **** Industrie-Ausführung</b>						
03.0.032	C	228	4/8	6,3-12,0	30	<b>474,81</b> 399,-
03.0.033	D	228	4/8	12,0-20,0	30	<b>474,81</b> 399,-
03.0.034	Set C+D	228	8/16	6,3-20,0	30	<b>878,22</b> 738,-

## WPL-HW-Verstellnutfräser für Kreissägeeinsatz

- Präzisionsfräs Werkzeug aus Stahl, Hauptschneiden aus Hartmetall
- Für Nutarbeiten in der Kreissäge

## HINWEIS VORRITZGRÖSSE BEI FELDER-GRUPPE MASCHINEN:

### D=80 mm

- Alle Hammer Modelle
- Felder Serie 6, Serie 7, Serie 700 (bis Bj. 2007) Standard-Vorritzsaggregat
- Felder Serie 500

### D=100 mm

- Felder Serie 700 (ab Bj. 2007)
- Felder K500S

### D=120 mm

- FELDER Serie 900
- Format-4 Kappa 40, Kappa 400
- Format-4 Kappa 450, Kappa 550

### D=125 mm

- Format-4 Kappa 450, Kappa 550

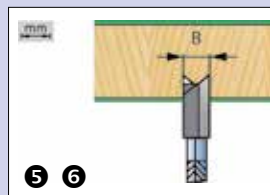

## 2-teilige Vorritzsägeblätter

### 6 \*\*\*\*\* Industrie-Ausführung

Best: Nr	Ø	Z	B	ø	€ inkl. MwSt.	€ ohne MwSt.
03.09.08020	80	10+10	2,8-3,6	20	106,80	89,75
03.09.10024	100	12+12	2,8-3,6	20	113,94	95,75
03.09.12024	120	12+12	2,8-3,6	20	116,32	97,75
03.09.12524	125	12+12	2,8-3,6	20	117,51	98,75

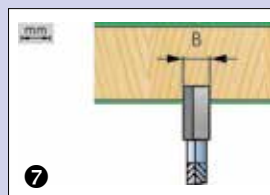

## Vorritzsägeblätter System „QUICK“

Best: Nr	Ø	Z	B	ø	€ inkl. MwSt.	€ ohne MwSt.
600-03-070	120	12+12	2,8-3,6	20	415,31	349,-
<b>Ersatzblatt für System „Quick“ und Vorritzer Control kappa 550</b>						
600-03-071	120	-	-	-	116,32	97,75

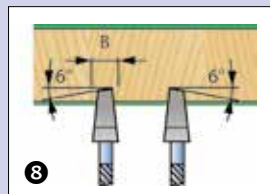

## Konische Vorritzsägeblätter

Best: Nr	Ø	WZ	B	ø	€ inkl. MwSt.	€ ohne MwSt.
03.10.08012	80	12	3,1-4,3	20	52,06	43,75
03.10.10024	100	24	3,1-4,3	20	58,01	48,75
03.10.12024	120	24	3,1-4,3	20	59,20	49,75
03.10.12524	125	24	3,1-4,3	20	60,39	50,75
03.10.15036	150	36	4,3-5,5	30	86,57	72,75

### 7 Vorritzsystem „Quick“

- Problemloses und zeitsparendes Einstellen der Schnittbreite ohne den Einsatz von Zwischenringen.
- Das Anpassen der Schnittbreite (2,8 – 3,6 mm) des Ritzwerkzeuges an die des Hauptsägeblattes erfolgt stufenlos.

### 9 Verstellbares Vorritz-System HW

- Schnellverstellungssystem über Gewindebüchse. Über eine Skala kann bei diesem patentierten System die genaue Breite des Vorritzblattes abgelesen werden.

**Achtung:** Vorritz-System bei FELDER-Maschinen nur in 90°-Position einsetzbar.

### 10 Ersatzringe für Vorritzer 2-teilig

- 03.0.014 Ersatzring für VorritzSägeblatt Ø 80 mm 2x 0,1 mm/2x 0,2 mm
- 03.0.014 Ersatzringsatz für Vorritzer Ø 80 mm, 1x 0,1/2x 0,2/1x 0,3 mm
- 03.1.014 Ersatzringsatz für Vorritzer Ø 100 mm + Ø 120 mm, 1x 0,1/ 2x 0,2/1x 0,3 mm



## Verstellbares Vorritz-System HW

Best: Nr	Ø	Z	B	ø	€ inkl. MwSt.	€ ohne MwSt.
94890	100	24	2,8 - 3,6	20	260,61	219,-
94891	120	24	2,8 - 3,6	20	260,61	219,-
94892	125	24	2,8 - 3,6	20	260,61	219,-

## Ersatzringe für Vorritzer 2-teilig

Best: Nr	passend für	€ inkl. MwSt.	€ ohne MwSt.
10			
03.0.014	03.09.08020, 03.0.013	10,95	9,20
03.1.014	03.1.013, 03.2.013	10,95	9,20
	03.09.10024, 03.09.12024		

## ■ Bandsägeblätter

Unsere Bandsägeblätter in hochwertiger Qualität und langer Lebensdauer sind in den gängigen Längen sofort lieferbar.

### Sonderlängen auf Anfrage!

- Bandsägeblätter haben gehärtete Zahnspitzen und einen biegsamen Blattrücken. Sie werden aus qualitativ hochwertigem Stahl produziert und sind gut hitzeverträglich. Dies erhöht die Lebensdauer.
- Zum Schneiden von Holz, Graphit, Fiberglas, Kunststoffen, Kork, Aluminium, Messing, Bronze, Kupfer, Blei, Zink und anderen nicht eisenhaltigen Metallen.

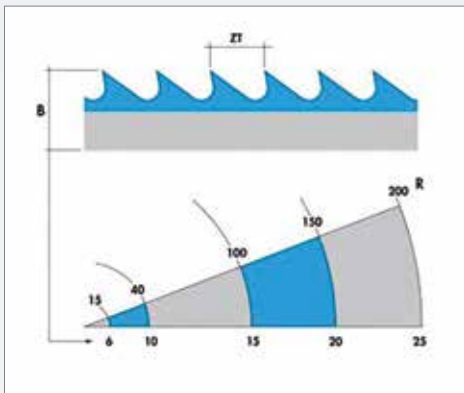

Radiuschnitt	Blattbreite (Bb)
bis 15 mm	- 6 mm
15 - 40 mm	- 10 mm
40 - 100 mm	- 16 mm
100 - 150 mm	- 20 mm
150 - 200 mm	- 25 mm
ab 200 mm	- 30 mm



Breite	Art.	€ inkl. MwSt.	€ ohne MwSt.
<b>Länge 1.510 mm</b> (JWBS-9)			
6 mm	94769	<b>20,23</b>	17,-
10 mm	94778	<b>21,42</b>	18,-
<b>Länge 2.085 mm</b> (JWBS-12)			
3 mm	94770	<b>18,45</b>	15,50
6 mm	94771	<b>18,80</b>	15,80
10 mm	94772	<b>19,99</b>	16,80
<b>Länge 2.240 mm</b> (HBS-310, BS-320, RBS-12A etc.)			
6 mm	13.7.3006	<b>14,88</b>	12,50
10 mm	13.7.3010	<b>15,23</b>	12,80
15 mm	94773	<b>20,23</b>	17,-
<b>Länge 2.560 mm</b> (JWBS-14)			
6 mm	94774	<b>19,40</b>	16,30
10 mm	94775	<b>20,71</b>	17,40
15 mm	94776	<b>22,97</b>	19,30
20 mm	94900	<b>25,82</b>	21,70
<b>Länge 2.630 mm</b> (MBS-350)			
6 mm	13.7.3506	<b>17,49</b>	14,70
10 mm	13.7.3510	<b>17,85</b>	15,-
15 mm	94777	<b>22,97</b>	19,30
<b>Länge 3.350 mm</b> (HAMMER N4300)			
6 mm	13.7.4306	<b>22,25</b>	18,70
10 mm	13.7.4310	<b>22,61</b>	19,-
16 mm	13.7.4315	<b>23,09</b>	19,40
20 mm	13.7.4320	<b>23,44</b>	19,70
<b>Länge 3.430 mm</b> (HBS-450)			
6 mm	94765	<b>22,02</b>	18,50
10 mm	94766	<b>23,56</b>	19,80
16 mm	94767	<b>26,78</b>	22,50
19 mm	94768	<b>30,11</b>	25,30
<b>Länge 3.500 mm</b> (FELDER FB 440, HBS-510)			
6 mm	13.7.4406	<b>23,32</b>	19,60
10 mm	13.7.4410	<b>23,80</b>	20,-
16 mm	13.7.4415	<b>24,16</b>	20,30
20 mm	13.7.4420	<b>24,63</b>	20,70
<b>Länge 3.556 mm</b> (N3800)			
6 mm	13.7.3806	<b>23,68</b>	19,90
10 mm	13.7.3810	<b>24,16</b>	20,30
16 mm	13.7.3815	<b>24,51</b>	20,60
20 mm	13.7.3820	<b>24,99</b>	21,-
<b>Länge 3.585 mm</b> (FELDER FB 400 / HAMMER N3)			
6 mm	13.7.4006	<b>23,92</b>	20,10
10 mm	13.7.4010	<b>24,28</b>	20,40
16 mm	13.7.4015	<b>24,75</b>	20,80
20 mm	13.7.4020	<b>25,23</b>	21,20
<b>Länge 3.710 mm</b> (FELDER FB 450)			
10 mm	13.7.4510	<b>25,11</b>	21,10
16 mm	13.7.4515	<b>25,59</b>	21,50
20 mm	13.7.4520	<b>26,06</b>	21,90
25 mm	13.7.4525	<b>26,54</b>	22,30
<b>Länge 3.865 mm</b> (S 530 P)			
6 mm	94901	<b>23,92</b>	20,10
10 mm	94902	<b>25,59</b>	21,50
15 mm	94903	<b>29,16</b>	24,50
19 mm	94904	<b>33,20</b>	27,90
25 mm	94905	<b>38,44</b>	32,30
<b>Länge 3.980 mm</b> (HAMMER N4400)			
6 mm	13.7.3406	<b>25,94</b>	21,80
10 mm	13.7.3410	<b>26,42</b>	22,20
16 mm	13.7.3415	<b>26,89</b>	22,60
20 mm	13.7.3420	<b>27,37</b>	23,-
25 mm	13.7.3425	<b>27,73</b>	23,30



Breite	Art.	€ inkl. MwSt.	€ ohne MwSt.
<b>Länge 4.080 mm (FELDER FB 500)</b>			
10 mm	13.7.5010	<b>27,73</b>	23,30
16 mm	13.7.5015	<b>28,20</b>	23,70
20 mm	13.7.5020	<b>28,68</b>	24,10
25 mm	13.7.5025	<b>29,16</b>	24,50
<b>Länge 4.240 mm (FELDER FB 540)</b>			
10 mm	13.7.5410	<b>28,80</b>	24,20
16 mm	13.7.5415	<b>29,27</b>	24,60
20 mm	13.7.5420	<b>29,75</b>	25,-
25 mm	13.7.5425	<b>30,23</b>	25,40
<b>Länge 4.318 mm (FELDER FB 510)</b>			
10 mm	13.7.5110	<b>29,27</b>	24,60
16 mm	13.7.5115	<b>29,75</b>	25,-
20 mm	13.7.5120	<b>30,35</b>	25,50
25 mm	13.7.5125	<b>30,82</b>	25,90
<b>Länge 4.521 mm (FELDER FB 600 ab 2010)</b>			
10 mm	13.7.6110	<b>30,70</b>	25,80
16 mm	13.7.6115	<b>31,18</b>	26,20
20 mm	13.7.6120	<b>31,77</b>	26,70
25 mm	13.7.6125	<b>32,25</b>	27,10
30 mm	13.7.6130	<b>33,32</b>	28,-
<b>Länge 4.546 mm (FELDER FB 610)</b>			
10 mm	13.7.6210	<b>30,82</b>	25,90
16 mm	13.7.6215	<b>31,42</b>	26,40
20 mm	13.7.6220	<b>31,89</b>	26,80
25 mm	13.7.6225	<b>32,49</b>	27,30
30 mm	13.7.6230	<b>33,56</b>	28,20
<b>Länge 4.600 mm (FELDER FB 600 bis 2009)</b>			
10 mm	13.7.6010	<b>31,18</b>	26,20
16 mm	13.7.6015	<b>31,77</b>	26,70
20 mm	13.7.6020	<b>32,25</b>	27,10
25 mm	13.7.6025	<b>32,84</b>	27,60
<b>Länge 4.760 mm (FELDER FB 640)</b>			
10 mm	13.7.6410	<b>32,25</b>	27,10
16 mm	13.7.6415	<b>32,84</b>	27,60
20 mm	13.7.6420	<b>33,44</b>	28,10
25 mm	13.7.6425	<b>34,03</b>	28,60
<b>Länge 5.120 mm (FELDER FB 710)</b>			
6 mm	13.7.7106	<b>34,15</b>	28,70
10 mm	13.7.7110	<b>34,75</b>	29,20
16 mm	13.7.7115	<b>35,34</b>	29,70
20 mm	13.7.7120	<b>35,94</b>	30,20
25 mm	13.7.7125	<b>36,53</b>	30,70
30 mm	13.7.7130	<b>37,84</b>	31,80
<b>Länge 5.365 mm (FELDER FB 740)</b>			
10 mm	13.7.7410	<b>36,41</b>	30,60
20 mm	13.7.7420	<b>37,72</b>	31,70
30 mm	13.7.7430	<b>39,63</b>	33,30
<b>Länge 6.055 mm (FELDER FB 840)</b>			
10 mm	13.7.8410	<b>41,06</b>	34,50
20 mm	13.7.8420	<b>42,48</b>	35,70
30 mm	13.7.8430	<b>44,63</b>	37,50
Breite	Art.	€ inkl. MwSt.	€ ohne MwSt.
<b>Länge 6.650 mm (FELDER FB 940)</b>			
10 mm	13.7.9410	<b>45,10</b>	37,90
20 mm	13.7.9420	<b>46,65</b>	39,20
30 mm	13.7.9430	<b>49,03</b>	41,20
40 mm	13.7.9440	<b>57,72</b>	48,50
50 mm	13.7.9450	<b>74,73</b>	62,80



Sonderlängen  
auf Anfrage!



## SICHERHEITS-PROFILMESSERKOPF-SET 40 MM (30-TEILIG)

Die Universal-Sicherheitsmesserköpfe bieten eine ideale Möglichkeit, bei geringsten Werkzeugkosten ein Maximum an verschiedensten Profilarten zu verwenden.

**Profilmesser wahlweise in SP oder HS-Ausführung!**

**Der Sicherheitsmesserkopf ist spandickenbegrenzt!**

**Kassettenatz-Set, 30-teilig!**

bestehend aus:

- Universal-Sicherheitsmesserkopf mit Falzmessern/Abweisern
  - Sechs Profilmesser mit Abweiser
- Bestückung: 94005 / 94008 / 94009 / 94018 / 94028 / 94031

**Ideal für Profilmesser 40 mm**

**Technische Daten**

- Durchmesser 93 (114) mm
- Breite 40 mm
- Bohrung 30 mm

**TOPSELLER**

**Preis für Profilmesserkopf**

**40 mm**  
**99,96**

€ inkl. MwSt.

**84,-**

€ ohne MwSt.

Art. 04.0.057

**SETPREIS**

**189,-**

€ inkl. MwSt.

**158,82**

€ ohne MwSt.

Art. 94350



## Profilmesser für Universal-Sicherheitsmesserkopf 40 mm (SP Stahl)

**Profilmesser (1 Paar) SP**

**11,42**

€ inkl. MwSt.

**9,60**

€ ohne MwSt.

Art. 940016-94036

**Profilmesser (1 Paar) SP**

**14,76**

€ inkl. MwSt.

**12,40**

€ ohne MwSt.

Art. 94037-94095

**Profilmesser (1 Paar) SP**

**22,49**

€ inkl. MwSt.

**18,90**

€ ohne MwSt.

Art. 94096-94100

**Profilmesser (1 Paar) HS**

**46,41**

€ inkl. MwSt.

**39,-**

€ ohne MwSt.

Art. 94201-94300

**Abweiser (1 Paar)**

**8,57**

€ inkl. MwSt.

**7,20**

€ ohne MwSt.

Art. 9A0016-9A036

**Abweiser (1 Paar)**

**11,66**

€ inkl. MwSt.

**9,80**

€ ohne MwSt.

Art. 9A037-9A095

**Abweiser (1 Paar)**

**16,90**

€ inkl. MwSt.

**14,20**

€ ohne MwSt.

Art. 9A096-9A100

**Sonderprofilmesser**

Preis auf Anfrage

P = Profilmesser paarweise, A = Abweiser paarweise



P 940016 SP  
A 9A0016



P 940020 SP  
A 9A0020



P 940024 SP  
A 9A0024



P 94001 SP  
P 94201 HS  
A 9A001



P 94002 SP  
P 94202 HS  
A 9A002

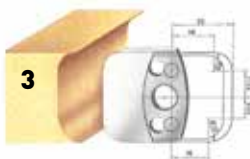

P 94003 SP  
P 94203 HS  
A 9A003



P 94004 SP  
P 94204 HS  
A 9A004



P 94005 SP  
P 94205 HS  
A 9A005

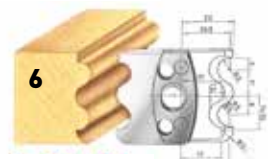

P 94006 SP  
P 94206 HS  
A 9A006

## ■ Profilmesser für Universal-Sicherheitsmesserkopf 40 mm

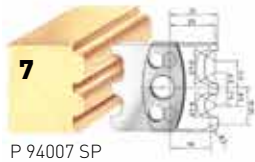
**7**

P 94007 SP  
P 94207 HS  
A 9A007

**8**

P 94008 SP  
P 94208 HS  
A 9A008

**9**

P 94009 SP  
P 94209 HS  
A 9A009

**10**

P 94010 SP  
P 94210 HS  
A 9A010

**11**

P 94011 SP  
P 94211 HS  
A 9A011

**12**

P 94012 SP  
P 94212 HS  
A 9A012

**13**

P 94013 SP  
P 94213 HS  
A 9A013

**14**

P 94014 SP  
P 94214 HS  
A 9A014

**15**

P 94015 SP  
P 94215 HS  
A 9A015

**16**

P 94016 SP  
P 94216 HS  
A 9A016

**17**

P 94017 SP  
P 94217 HS  
A 9A017

**18**

P 94018 SP  
P 94218 HS  
A 9A018

**19**

P 94019 SP  
P 94219 HS  
A 9A019

**20**

P 94020 SP  
P 94220 HS  
A 9A020

**21**

P 94021 SP  
P 94221 HS  
A 9A021

**22**

P 94022 SP  
P 94222 HS  
A 9A022

**23**

P 94023 SP  
P 94223 HS  
A 9A023

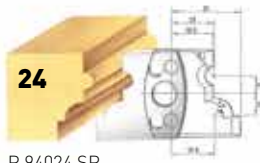
**24**

P 94024 SP  
P 94224 HS  
A 9A024

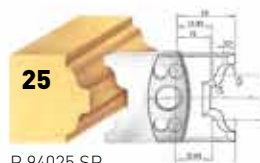
**25**

P 94025 SP  
P 94225 HS  
A 9A025

**26**

P 94026 SP  
P 94226 HS  
A 9A026

**27**

P 94027 SP  
P 94227 HS  
A 9A027

**28**

P 94028 SP  
P 94228 HS  
A 9A028

**29**

P 94029 SP  
P 94229 HS  
A 9A029

**30**

P 94030 SP  
P 94230 HS  
A 9A030

**31**

P 94031 SP  
P 94231 HS  
A 9A031

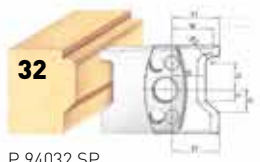
**32**

P 94032 SP  
P 94232 HS  
A 9A032

**33**

P 94033 SP  
P 94233 HS  
A 9A033

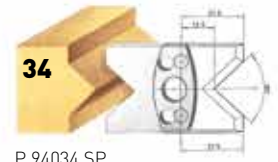
**34**

P 94034 SP  
P 94234 HS  
A 9A034

**35**

P 94035 SP  
P 94235 HS  
A 9A035

**36**

P 94036 SP  
P 94236 HS  
A 9A036

**37**

P 94037 SP  
P 94237 HS  
A 9A037

**38**

P 94038 SP  
P 94238 HS  
A 9A038





## ■ Profilmesser für Universal-Sicherheitsmesserkopf 40 mm



**39**  
P 94039 SP  
P 94239 HS  
A 9A039



**40**  
P 94040 SP  
P 94240 HS  
A 9A040



**41**  
P 94041 SP  
P 94241 HS  
A 9A041



**42**  
P 94042 SP  
P 94242 HS  
A 9A042



**43**  
P 94043 SP  
P 94243 HS  
A 9A043



**44**  
P 94044 SP  
P 94244 HS  
A 9A044



**45**  
P 94045 SP  
P 94245 HS  
A 9A045



**46**  
P 94046 SP  
P 94246 HS  
A 9A046



**47**  
P 94047 SP  
P 94247 HS  
A 9A047



**48**  
P 94048 SP  
P 94248 HS  
A 9A048



**49**  
P 94049 SP  
P 94249 HS  
A 9A049



**50**  
P 94050 SP  
P 94250 HS  
A 9A050



**51**  
P 94051 SP  
P 94251 HS  
A 9A051



**52**  
P 94052 SP  
P 94252 HS  
A 9A052



**53**  
P 94053 SP  
P 94253 HS  
A 9A053



**54**  
P 94054 SP  
P 94254 HS  
A 9A054



**55**  
P 94055 SP  
P 94255 HS  
A 9A055



**56**  
P 94056 SP  
P 94256 HS  
A 9A056



**57**  
P 94057 SP  
P 94257 HS  
A 9A057



**58**  
P 94058 SP  
P 94258 HS  
A 9A058



**59**  
P 94059 SP  
P 94259 HS  
A 9A059



**60**  
P 94060 SP  
P 94260 HS  
A 9A060



**61**  
P 94061 SP  
P 94261 HS  
A 9A061



**62**  
P 94062 SP  
P 94262 HS  
A 9A062



**63**  
P 94063 SP  
P 94263 HS  
A 9A063



**64**  
P 94064 SP  
P 94264 HS  
A 9A064



**65**  
P 94065 SP  
P 94265 HS  
A 9A065



**66**  
P 94066 SP  
P 94266 HS  
A 9A066



**67**  
P 94067 SP  
P 94267 HS  
A 9A067



**68**  
P 94068 SP  
P 94268 HS  
A 9A068



**69**  
P 94069 SP  
P 94269 HS  
A 9A069



**70**  
P 94070 SP  
P 94270 HS  
A 9A070

P = Profilmesser paarweise, A = Abweiser paarweise



■ Profilmesser für Universal-Sicherheitsmesserkopf 40 mm



**71**

P 94071 SP  
P 94271 HS  
A 9A071

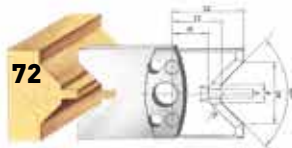

**72**

P 94072 SP  
P 94272 HS  
A 9A072



**73**

P 94073 SP  
P 94273 HS  
A 9A073



**74**

P 94074 SP  
P 94274 HS  
A 9A074



**75**

P 94075 SP  
P 94275 HS  
A 9A075

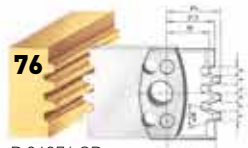

**76**

P 94076 SP  
P 94276 HS  
A 9A076

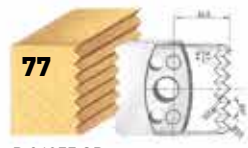

**77**

P 94077 SP  
P 94277 HS  
A 9A077



**99**

**98**



**78**

P 94078 SP  
P 94278 HS  
A 9A078



**79**

P 94079 SP  
P 94279 HS  
A 9A079



**80**

P 94080 SP  
P 94280 HS  
A 9A080

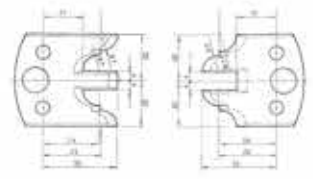

P 94098 SP  
P 94298 HS  
A 9A098

P 94099 SP  
P 94299 HS  
A 9A099



**82**

P 94082 SP  
P 94282 HS  
A 9A082

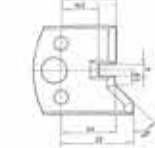

P 94083 SP  
P 94283 HS  
A 9A083



**83**

**84**

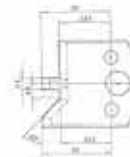

P 94084 SP  
P 94284 HS  
A 9A084



**96**

**96**



**96**



**81**

P 94081 SP  
P 94281 HS  
A 9A081



P 94085 SP  
P 94285 HS  
A 9A085

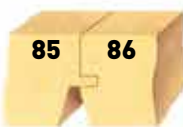

**85**

**86**



P 94086 SP  
P 94286 HS  
A 9A086



**96**

P 94096 SP  
P 94296 HS  
A 9A096

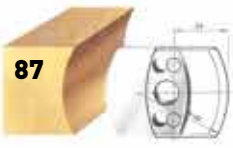

**87**

P 94087 SP  
P 94287 HS  
A 9A087

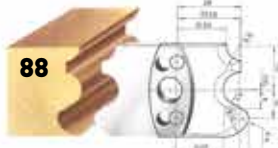

**88**

P 94088 SP  
P 94288 HS  
A 9A088

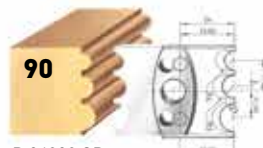

**90**

P 94090 SP  
P 94290 HS  
A 9A090



**97**

**97**



**97**



**89**

P 94089 SP  
P 94289 HS  
A 9A089



**91**

P 94091 SP  
P 94291 HS  
A 9A091



**92**

P 94092 SP  
P 94292 HS  
A 9A092



**97**

P 94097 SP  
P 94297 HS  
A 9A097



**93**

P 94093 SP  
P 94293 HS  
A 9A093

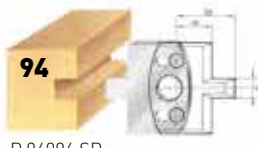

**94**

P 94094 SP  
P 94294 HS  
A 9A094



**95**

P 94095 SP  
P 94295 HS  
A 9A095



**100**

P 94100 SP  
P 94300 HS  
A 9A100

P = Profilmesser paarweise, A = Abweiser paarweise



**SUPER SET**  
mit **IDEALER** Bestückung!  
z. B.: Verleimmesser, Abplattmesser,  
Handlaufmesser, Rundstabmesser,  
Falzmesser, u. v. m.  
**Fräs Werkzeug**  
aus **Stahl!**

## WPL-SICHERHEITS-PROFILMESSERKOPF-SET 50 MM (54-TEILIG)

Stahl-Sicherheits-Profilmesserkopf zur Aufnahme von Profilmessern und Abweiser 40 x 4 mm und 50 x 4 mm. Spandickenbegrenzt, ausgerüstet mit SP oder HS Falzmesser und Abweiser 50 x 4 x 20 mm. Zum universellen Profilieren von Massivholz. Profilmesser mit den jeweils zugeordneten Abweiserplatten sind stets paarweise einzusetzen.

Geeignet für Tischfräsen mit Handvorschub (MAN)

### SET

#### Lieferumfang

- WPL-Profilmesserkopf aus Stahl MAN 114 x 50 x 30 mm mit Falzmesser 50 x 4 x 20 mm
- 50er SP-Profilmesser und Abweiser (paarweise) mit folgenden Profilmummern: 94514, 94522, 94523, 94541, 94555, 94557, 94561, 94562, 94563, 94569, 94570, 94576
- in Holzkassette

#### Technische Daten

- Durchmesser 114 mm
- Messerbreite 50 mm
- Bohrung 30 mm

#### Leerkassette

**41,77** | **35,10**  
€ inkl. MwSt. | € ohne MwSt.

Art. 94200

#### Preis für Profilmesserkopf 50 mm (mit Falzmesser 40 mm)

**398,65** | **335,-** | **124,95** | **105,-**  
€ inkl. MwSt. | € ohne MwSt. | € inkl. MwSt. | € ohne MwSt.

Art. 94355

Art. 94356

**Mit 12! Profilen und Falzmessern**

## Profilmesser für Universal-Sicherheitsmesserkopf 50 mm

### Profilmesser SP 50 mm (1 Paar)

**20,23** | **17,-**  
€ inkl. MwSt. | € ohne MwSt.

Art. 94500-94580

### Abweiser 50 mm (1 Paar)

**19,64** | **16,50**  
€ inkl. MwSt. | € ohne MwSt.

Art. 9A500-9A580

### Profilmesser HS 50 mm (1 Paar)

**53,55** | **45,-**  
€ inkl. MwSt. | € ohne MwSt.

Art. 94600-94680



P 94500 SP  
P 94600 HS  
A 9A500



P 94501 SP  
P 94601 HS  
A 9A501



P 94502 SP  
P 94602 HS  
A 9A502



P 94503 SP  
P 94603 HS  
A 9A503



P 94504 SP  
P 94604 HS  
A 9A504



P 94505 SP  
P 94605 HS  
A 9A505



P 94506 SP  
P 94606 HS  
A 9A506



P 94507 SP  
P 94607 HS  
A 9A507



P 94508 SP  
P 94608 HS  
A 9A508



P 94509 SP  
P 94609 HS  
A 9A509



P 94510 SP  
P 94610 HS  
A 9A510



P 94511 SP  
P 94611 HS  
A 9A511

P = Profilmesser paarweise, A = Abweiser paarweise



■ **Profilmesser für Universal-Sicherheitsmesserkopf 50 mm**



**12**  
P 94512 SP  
P 94612 HS  
A 9A512



**13**  
P 94513 SP  
P 94613 HS  
A 9A513

Im SET enthalten!



**14**  
P 94514 SP  
P 94614 HS  
A 9A514



**15**  
P 94515 SP  
P 94615 HS  
A 9A515



**16**  
P 94516 SP  
P 94616 HS  
A 9A516



**17**  
P 94517 SP  
P 94617 HS  
A 9A517



**18**  
P 94518 SP  
P 94618 HS  
A 9A518



**19**  
P 94519 SP  
P 94619 HS  
A 9A519



**20**  
P 94520 SP  
P 94620 HS  
A 9A520

Im SET enthalten!



**22**  
P 94522 SP  
P 94622 HS  
A 9A522

Im SET enthalten!



**23**  
P 94523 SP  
P 94623 HS  
A 9A523



**23**  
P 94523 SP  
P 94623 HS  
A 9A523



**24**  
P 94524 SP  
P 94624 HS  
A 9A524



**41**  
P 94541 SP  
P 94641 HS  
A 9A541



**42**  
P 94542 SP  
P 94642 HS  
A 9A542



**43**  
P 94543 SP  
P 94643 HS  
A 9A543

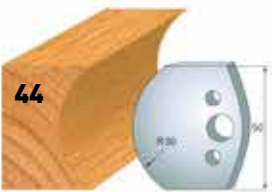

**44**  
P 94544 SP  
P 94644 HS  
A 9A544



**45**  
P 94545 SP  
P 94645 HS  
A 9A545



**46**  
P 94546 SP  
P 94646 HS  
A 9A546



**47**  
P 94547 SP  
P 94647 HS  
A 9A547



**48**  
P 94548 SP  
P 94648 HS  
A 9A548



**49**  
P 94549 SP  
P 94649 HS  
A 9A549



**50**  
P 94550 SP  
P 94650 HS  
A 9A550



**51**  
P 94551 SP  
P 94651 HS  
A 9A551



**52**  
P 94552 SP  
P 94652 HS  
A 9A552



**53**  
P 94553 SP  
P 94653 HS  
A 9A553



**54**  
P 94554 SP  
P 94654 HS  
A 9A554



**55**  
P 94555 SP  
P 94655 HS  
A 9A555

Im SET enthalten!

P = Profilmesser paarweise, A = Abweiser paarweise

## Profilmesser für Universal-Sicherheitsmesserkopf 50 mm



**56**  
P 94556 SP  
P 94656 HS  
A 9A556



**57**  
Im SET enthalten!  
**57**  
P 94557 SP  
P 94657 HS  
A 9A557



**58**  
P 94558 SP  
P 94658 HS  
A 9A558



**59**  
P 94559 SP  
P 94659 HS  
A 9A559



**60**  
P 94560 SP  
P 94660 HS  
A 9A560



**61**  
Im SET enthalten!  
P 94561 SP  
P 94661 HS  
A 9A561



**62**  
Im SET enthalten!  
P 94562 SP  
P 94662 HS  
A 9A562



**63**  
Im SET enthalten!  
P 94563 SP  
P 94663 HS  
A 9A563



**64**  
P 94564 SP  
P 94664 HS  
A 9A564



**65**  
P 94565 SP  
P 94665 HS  
A 9A565



**66**  
P 94566 SP  
P 94666 HS  
A 9A566



**67**  
P 94567 SP  
P 94667 HS  
A 9A567



**68**  
P 94568 SP  
P 94668 HS  
A 9A568



**69**  
Im SET enthalten!  
P 94569 SP  
P 94669 HS  
A 9A569



**70**  
Im SET enthalten!  
P 94570 SP  
P 94670 HS  
A 9A570



**71**  
P 94571 SP  
P 94671 HS  
A 9A571



**72**  
P 94572 SP  
P 94672 HS  
A 9A572



**73**  
P 94573 SP  
P 94673 HS  
A 9A573



**74**  
P 94574 SP  
P 94674 HS  
A 9A574



**75**  
P 94575 SP  
P 94675 HS  
A 9A575



**76**  
Im SET enthalten!  
P 94576 SP  
P 94676 HS  
A 9A576



**77**  
P 94577 SP  
P 94677 HS  
A 9A577



**78**  
P 94578 SP  
P 94678 HS  
A 9A578



**79**  
P 94579 SP  
P 94679 HS  
A 9A579



**80**  
P 94580 SP  
P 94680 HS  
A 9A580

P = Profilmesser paarweise, A = Abweiser paarweise

**Profilmesser SP 50 mm  
(1 Paar)**

**20,23** € inkl. MwSt. | 17,- € ohne MwSt.

Art. 94500-94580

**Profilmesser HS 50 mm  
(1 Paar)**

**53,55** € inkl. MwSt. | 45,- € ohne MwSt.

Art. 94600-94680

**Abweiser 50 mm  
(1 Paar)**

**19,64** € inkl. MwSt. | 16,50 € ohne MwSt.

Art. 9A500-9A580



## DP-Diamant-Fügefräser „ECO“

### Anwendung

Zum Fügen von Plattenwerkstoffen (MDF, Spanplatte) roh oder beschichtet auf Tischfräs- oder Kantenleimmaschinen.

### Ausführung

- ECODIA-Bestückung
- Zähnezahl = 2/2/2
- ziehender Schnitt (Pfeilverzahnung)
- reduzierte Nachschärfzone
- oberflächenbehandelt

Achswinkel  
pfeilverzahnt



### Technische Daten

- Drehzahl 6.000 - 10.000 U/min
- Vorschub Handvorschub
- Abmessung 125 x 25 x 30 mm

**336,53** | **282,80**

€ inkl. MwSt. | € ohne MwSt.  
Art. 94364

## WPL-HW-Hobelmesserkopf

### Anwendung

Zum Fügen und Hobeln von Plattenwerkstoffen und Massivhölzern, Bogen- und Anlauffräsen. Geeignet für Tischfräsen mit Handvorschub. Ausführung: Grundkörper aus Stahl, spandickenbegrenzt, rückschlagarm, ausgerüstet mit HW-Wendeplatten mit zwei Schneiden. Ø 85 mm, B 100 mm, d 30 mm, Schneidenzahl 2. Drehzahl 8.500 - 12.000 U/min.

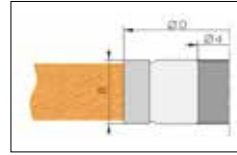

**255,85** | **215,-**

€ inkl. MwSt. | € ohne MwSt.

Art. 04.0.085M



Bezeichnung	Dimension (mm)	Stück	Art.	€ inkl. MwSt.	€ ohne MwSt.
<b>Wendeplatten</b>	100 x 13 x 2,2	2	04.0.086	<b>54,50</b>	<b>45,80</b>

## WPL-HW-Spiralfügeköpfe

- Zum Fräsen kleiner Rundbögen am Anlauffring • Bestückt mit HW-Wendemesser
- Axial in spiralförmig angeordnet für beste Spanabnahme, optionale Oberfläche und ruhiger Lauf

### Standard-Ausführung

- Fräswerkzeug aus Aluminium
- Ø 80 mm, B 77 mm, ø 30 mm,
- Schneidanzahl 12

**198,73** | **167,-**

€ inkl. MwSt. | € ohne MwSt.

Art. 500-04-080

**10 Stück Vorschneider HW**  
**14 x 14 x 2,0 mm**

**19,64** | **16,50**

€ inkl. MwSt. | € ohne MwSt.

Art. 94722

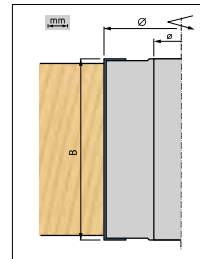

### Profi-Ausführung

- Bombierte Schneidenform für optimale Fräsergebnisse
- Fräswerkzeug aus Stahl
- Ø 80 mm, B 100 mm, ø 30 mm,
- Schneidanzahl 14

**367,71** | **309,-**

€ inkl. MwSt. | € ohne MwSt.

Art. 04.1.084

**4 Stück Ersatzschneiden**  
**20 x 20 x 2 mm mit**  
**3 Schneidfasen**

**51,53** | **43,30**

€ inkl. MwSt. | € ohne MwSt.

Art. 04.1.0841

## Silent-POWER Werkzeug Starter Set

### Lieferumfang

- Universal-Sägeblatt, Wechselzahn, Ø 315 mm, B = Breite 3,2/2,2 mm, ø = 30 mm, Z 48 (03.13.31548) • Falzkopf, WPL-HW, Ø 100 mm, Schneidenbreite 50 mm, ø 30 mm, Frästiefe 23 mm, Z 2, V 4 (500-04-001)
- Anlauffringe, Ø 100 mm (04.2.109) • Kugellagerleerlaufing für Frässpindeldurchmesser 30 mm (04.0.101) • Anlaufsicherungsring für Frässpindeldurchmesser 30 mm (04.0.102)
- Universal-Sicherheitsmesserkopf, Ø<sup>1</sup> 93 mm, Ø<sub>2</sub> 100 mm, Schneidenbreite 40 mm, ø 30 mm (04.0.057) • Profilmesser BG-konform (04.4.074) • Abweiser (04.A.074)
- Profilmesser BG-konform (04.4.019) • Abweiser (04.A.019)
- Verstellnutfräser, HW (04.2.099) Ø 160 mm, Nuttiefe 35 mm, Verstellbereich 4-7,5 mm, ø 30 mm, Z 4/4
- FELDER Rollmeter 5 m lang (12.1.313) • Drehscheibe für die optimale Schnittgeschwindigkeit (12.1.315)

**677,11** | **569,-**

€ inkl. MwSt. | € ohne MwSt.

Art. 400-107





## WPL-HW-Hochleistungsfalzköpfe

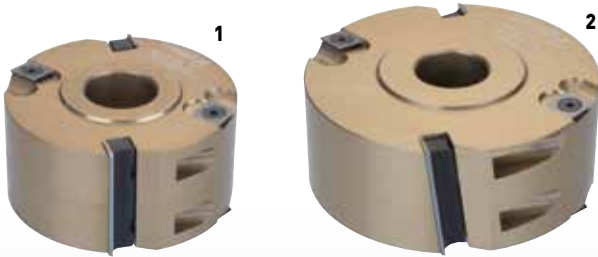

- Standard-Ausführung
- Fräswerkzeug aus Aluminium
- Standard-Ausführung
- Fräswerkzeug aus Aluminium
- 2 ziehende Schneiden aus Hartmetall



- Profi-Ausführung
- Fräswerkzeug aus Stahl

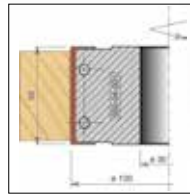

Art.	Ø	B	ø	T	Z/V	€ inkl. MwSt.	€ ohne MwSt.
<b>Standard-Ausführung</b>							
1	500-04-001	100	50	30	23	2/2	<b>105,91</b> 89,-
2	500-04-002	125	50	30	26	2/4	<b>159,46</b> 134,-

Bezeichnung	Art.	Dimension	Stk.	€ inkl. MwSt.	€ ohne MwSt.
<b>Hauptschneide</b>	94707 HW	50 x 12 x 1,5	10	<b>33,92</b>	28,50
<b>Vorschneider</b>	94722 HW	14 x 14 x 2,0	10	<b>19,64</b>	16,50

Art.	Ø	B	ø	T	Z/V	€ inkl. MwSt.	€ ohne MwSt.
<b>Profi-Ausführung</b>							
3	04.2.097	125	50	30	26	2/4	<b>128,52</b> 108,-

Bezeichnung	Art.	Dimension	Stk.	€ inkl. MwSt.	€ ohne MwSt.
<b>Wendepatte</b>	94706 HW	40 x 12 x 1,5	10	<b>29,51</b>	24,80
<b>Wendepatte</b>	94707 HW	50 x 12 x 1,5	10	<b>33,92</b>	28,50
<b>Vorschneider</b>	94722 HW	14 x 14 x 2,0	10	<b>19,64</b>	16,50

### Kurzbezeichnungen

- Ø = Durchmesser Werkzeug
- ø = Durchmesser Bohrung
- B = Breite der Werkzeugschneide  
Schnittbreite Werkzeug
- Z = Schneidenanzahl
- ZF = Zahnform
- V = Vorschneidenanzahl
- a = Winkel in Grad
- A = Abweiser zu Profilmesser
- P = Profilmesser
- N = Nutmesser
- R = Radienmesser
- r = Radius
- T = Frästiefe
- ZT = Zahntiefe
- TZ = Trapezzinke
- MZ = Minizinken
- KZ = Keilzinken
- HW = Hartmetall  
(HM= alte Bezeichnung)
- HS = Hochlegierter  
Schnellschnittstahl  
(HSS= alte Bezeichnung)
- WP = Wechselplatten
- WPL = Wendepplatten
- S = Schneidenbreite
- L = Länge
- F = Fasenmesser



- Industrie-Ausführung
- Fräswerkzeug aus Stahl
- 4 ziehende Schneiden aus Hartmetall



- Bis zu 20-fache Standzeit durch Hartmetall-Schneiden.
- Bestückt mit HW-Wende-Hauptschneiden und HW-Wende-Vorschneiden (WPL-HW).
- Verstellbar inkl. Zwischenringe 28-55 mm, im Satz verwendbar.

auch zum Zapfen

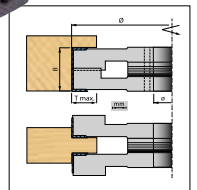

- Industrie-Ausführung
- Fräswerkzeug aus Stahl
- 2 ziehende Schneiden aus Hartmetall

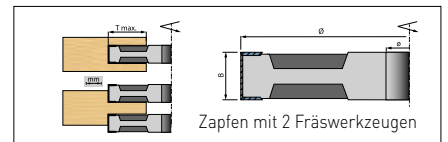

Art.	Ø	B	ø	T	Z/V	€ inkl. MwSt.	€ ohne MwSt.
<b>Industrie-Ausführung</b>							
5	04.2.098	150	50	30	39	4/4	<b>265,37</b> 223,-
6	04.1.160	160	28-55	30	44	8/4	<b>292,74</b> 246,-
7	04.0.182	220	31	30	39	2/4	<b>249,90</b> 210,-

Bezeichnung	Art.	Dimension	Stk.	€ inkl. MwSt.	€ ohne MwSt.
<b>Wendepatte</b>	94707 HW	50 x 12 x 1,5	10	<b>33,92</b>	28,50
<b>Wendepatte</b>	04.0.161 HW	20 x 12 x 1,5	10	<b>33,68</b>	28,30
<b>Wendepatte</b>	04.0.098 HW	30 x 12 x 1,5	10	<b>36,41</b>	30,60
<b>Vorschneider</b>	94722 HW	14 x 14 x 2,0	10	<b>19,64</b>	16,50



## TOPSELLER

## HW-Wendepplatten-Schwenkmesserkopf

### Anwendung

Zum Erstellen von Fasen in verschiedenen Winkeln. Geeignet zum Fügen und mit Vorschneidscheibe auch zum Fälzen. Zur Bearbeitung von Plattenwerkstoffen und Massivholz. Geeignet für Tischfräsen mit Handvorschub. Ausführung: Grundkörper aus hochwertiger Aluminium-Legierung, spandickenbegrenzt, rückschlagarm, formschlüssige HW-Wendemesserbefestigung, beidseitig stufenlos verstellbar um 45° nach Winkelskala.

### Technische Daten

- Durchmesser 120 mm
- Breite 40 mm
- Bohrung 30 mm
- Z2
- 6.400 - 8.500 U/min



**184,45**

€ inkl. MwSt.

**155,-**

€ ohne MwSt.

Verstellwinkel +/- 45°  
stufenlos, ohne Raster

Art. 94363

Bezeichnung	Dimension (mm)	Stück	Art.	€ inkl. MwSt.	€ ohne MwSt.
Wendepplatten HW	40 x 12 x 1,5	10	94706	<b>29,51</b>	<b>24,80</b>

## HW-WPL Fasemesserkopf mit Getriebe

- Grundkörper aus hochwertiger Aluminium-Legierung

- spandickenbegrenzt

- rückschlagarm

- formschlüssige HW-Wendemesser Befestigung

- Schwenkkörper beidseitig stufenlos verstellbar um 90° durch ein Getriebe

- Mit Winkelskala

- Schneidenanzahl 2

### Anwendung

Zum Erstellen von Fasen in verschiedenen Winkeln. Geeignet zum Fügen und mit Vorschneidscheibe auch zum Fälzen. Zur Bearbeitung von Plattenwerkstoffen und Massivholz. Geeignet für Tischfräsen mit Handvorschub. Ausführung: Grundkörper aus hochwertiger Aluminium-Legierung, spandickenbegrenzt, rückschlagarm, formschlüssige HW-Wendemesserbefestigung, Schwenkkörper beidseitig stufenlos verstellbar um 90° durch ein Getriebe. Mit Winkelskala.

### Technische Daten

- Aussen-Ø 160 mm
- Schnittbreite 50 mm
- Bohrung 30 mm
- Z2
- 4.800-6.000 U/min



**379,61**

€ inkl. MwSt.

**319,-**

€ ohne MwSt.

Verstellwinkel  
+/- 90° stufenlos

Art. 94359

Bezeichnung	Dimension (mm)	Stück	Art.	€ inkl. MwSt.	€ ohne MwSt.
Wendepplatten HW	50 x 12 x 1,5	10	94707	<b>33,92</b>	<b>28,50</b>

## WPL-HW-Falz- und Fasemesserkopf

### Standard-Ausführung

Fräswerkzeug aus Aluminium Haupteinsatzgebiete: Fügen, Bündigfräsen, Fasen, Bogen- und Anlaufringfräsen Ø 120 mm, B 40 mm, ø 30 mm, Schneidenanzahl 2, a -45°/+45°

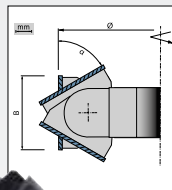

**213,01**

€ inkl. MwSt.

**179,-**

€ ohne MwSt.

Art. 500-04-005

Bezeichnung	Dimension (mm)	Stück	Art.	€ inkl. MwSt.	€ ohne MwSt.
Wendepplatten HW	40 x 12 x 1,5	10	94706	<b>29,51</b>	<b>24,80</b>

### Profi-Ausführung

Fräswerkzeug aus Stahl Gradfeineinstellung exakt über Nonius Haupteinsatzgebiete: Fügen, Bündigfräsen, Fasen, Bogen- und Anlaufringfräsen, Ø 160 mm, B 50 mm, ø 30 mm, Schneidenanzahl 2, a -70°/+70°



**549,78**

€ inkl. MwSt.

**462,-**

€ ohne MwSt.

Art. 04.0.165

Bezeichnung	Dimension (mm)	Stück	Art.	€ inkl. MwSt.	€ ohne MwSt.
Wendepplatten HW	50 x 12 x 1,5	10	94707	<b>33,92</b>	<b>28,50</b>





## WP-HW-Abrund-, Füge- und Fasemesserkopf

Fräs Werkzeug aus Aluminium  
Haupteinsatzgebiete: Fügen und Abrunden/Fasen von Werkstückkanten in nur einem Arbeitsvorgang.

### Technische Daten

- Durchmesser 139 mm
- Breite 18 - 50 mm
- Bohrung 30 mm
- Radius 4



**504,56**

€ inkl. MwSt.

**424,-**

€ ohne MwSt.

Art. 500-04-039

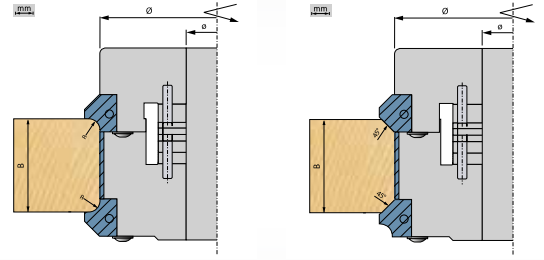

## Ersatzmesser 20 x 21 x 2 mm

Preis pro Paar

Radius	Art.	€ inkl. MwSt.	€ ohne MwSt.
2 mm oben	500-04-03911	<b>58,55</b>	49,20
2 mm unten	500-04-03912	<b>58,55</b>	49,20
3 mm oben	500-04-03921	<b>58,55</b>	49,20
3 mm unten	500-04-03922	<b>58,55</b>	49,20
4 mm oben	500-04-03931	<b>58,55</b>	49,20
4 mm unten	500-04-03932	<b>58,55</b>	49,20
5 mm oben	500-04-03941	<b>58,55</b>	49,20
5 mm unten	500-04-03942	<b>58,55</b>	49,20
6 mm oben	500-04-03951	<b>58,55</b>	49,20
6 mm unten	500-04-03952	<b>58,55</b>	49,20

## WP-HW-Gehrungsverleimfräser 45°

### Standard-Ausführung

Fräs Werkzeug aus Aluminium, 2 HW-Wechsel-Hauptschneiden in Trapezzinkenform, Haupteinsatzgebiete: Verleimfräsarbeiten bei Massivholz.

### Technische Daten

- Durchmesser 140 mm
- Breite 14 - 26 mm • Breite 2 29 mm
- Bohrung 30 mm • Trapezzinke 1 (TZ)

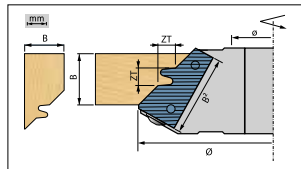

**224,91**

€ inkl. MwSt.

**189,-**

€ ohne MwSt.

Art. 500-04-040

Bezeichnung	Dimension (mm)	Art.	€ inkl. MwSt.	€ ohne MwSt.
WP-HW Wechselplatte	43 x 23 x 2	500-04-0401	<b>83,18</b>	69,90

## WP-HW-Gehrungsverleimfräser 45°

### Profi-Ausführung

Fräs Werkzeug aus Stahl 2 HW-Wechsel-Hauptschneiden in Trapezzinkenform, Haupteinsatzgebiete: Verleimfräsarbeiten bei Massivholz.

### Technische Daten

- Durchmesser 170 mm
- Breite 16 - 35 mm • Breite 50 mm
- Bohrung 30 mm • Zahntiefe 10 mm
- Trapezzinken 2

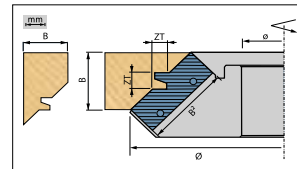

**429,59**

€ inkl. MwSt.

**361,-**

€ ohne MwSt.

Art. 04.0.560

Bezeichnung	Dimension (mm)	Stück	Art.	€ inkl. MwSt.	€ ohne MwSt.
HW Wechselplatte	50 x 25 x 2	2	04.0.561	<b>110,08</b>	92,50

## Profi Alu-Schleifzylinder

Patentiertes Exzenterspannsystem zum Klemmen von Endlosschleifpapier. Für Frässpindel-Ø 30 mm. Zum Bearbeiten von Kanten, Fasenschleifen, Schleifen von Rundungen etc. Erhältlich in drei Durchmesser. (Passendes Schleifpapier siehe Katalog Seite 416 Schleifpapierrollen 20 m).

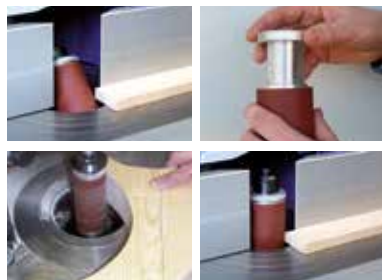

## TOPSELLER

### SETPREIS

bestehend aus: Ø 45, 60 und 80 mm für Spindel-Ø 30 mm

**296,31**

€ inkl. MwSt.

**249,-**

€ ohne MwSt.

Art. 93881

Ø	Zylinderhöhe	Schleifpapierhöhe	max. U/min.	Art.	€ inkl. MwSt.	€ ohne MwSt.
45 mm	130 mm	110 mm	12.000	93882	<b>89,25</b>	75,-
60 mm	130 mm	110 mm	4.500	93883	<b>101,15</b>	85,-
80 mm	130 mm	110 mm	3.800	93884	<b>141,61</b>	119,-

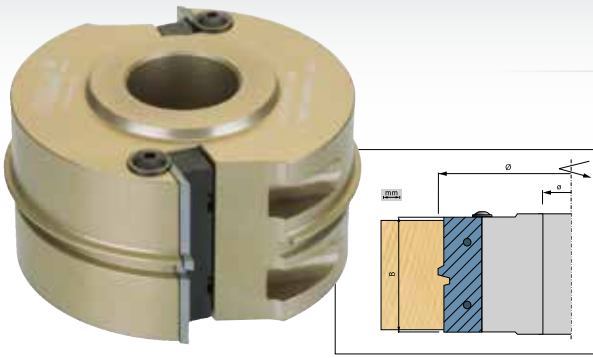

### WP-HW-Verleimfräser, 1 Trapezzinke

Fräswerkzeug aus Aluminium  
Haupteinsatzgebiete:  
Verleimfräsarbeiten bei Massivholz

**192,78** € inkl. MwSt. | **162,-** € ohne MwSt.  
Art. 501-04-007

#### Technische Daten

- Durchmesser 100 mm • Breite 50 mm • Bohrung 30 mm
- Trapezzinken 1, Schneiden 2

Bezeichnung	Dimension (mm)	Stück Art.	€ inkl. MwSt.	€ ohne MwSt.
WP-HW Wechselplatte	50 x 19 x 2	2 501-04-0071	<b>73,30</b>	<b>61,60</b>

### WP-HW-Verleimfräser, 2 Trapezzinken

Fräswerkzeug aus Aluminium  
Haupteinsatzgebiete:  
Verleimfräsarbeiten bei Massivholz

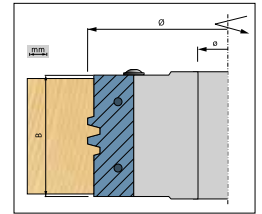

#### Technische Daten

- Durchmesser 125 mm
- Breite 50 mm
- Bohrung 30 mm
- Trapezzinken 2, Schneiden 2

**236,81** € inkl. MwSt. | **199,-** € ohne MwSt.  
Art. 501-04-008M

Bezeichnung	Dimension (mm)	Stück Art.	€ inkl. MwSt.	€ ohne MwSt.
WP-HW Wechselplatte	50 x 19 x 2	2 501-04-0081	<b>82,11</b>	<b>69,-</b>

### WP-HW-Softlineverleimfräser mit 2 Softlinezinken

#### Profi-Ausführung

Bestückt mit 2 HW-Wechsel-Hauptschneiden in Trapezzinkenform (2 Zinken = TZ), Haupteinsatzgebiete: für Massivholzarbeiten in Weich- und Hartholz, Fräswerkzeug aus Stahl.



#### Technische Daten

- Durchmesser 140 mm
- Breite 50 mm
- Bohrung 30 mm
- Trapezzinken 2, Schneiden 2

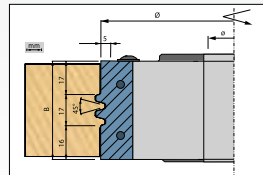

**316,54** € inkl. MwSt. | **266,-** € ohne MwSt.

Art. 04.3.122

**BESTSELLER MIT „SOFTLINE“ ZINKEN**

Bezeichnung	Breite	Stück Art.	€ inkl. MwSt.	€ ohne MwSt.
WP-HW Wechselplatte	50 mm	2 04.3.1221	<b>65,09</b>	<b>54,70</b>

### WP-HW Verleimfräser mit 5 Softlinezinken

#### Technische Daten

- Durchmesser 135 mm
- Höhe 80 mm
- Bohrung 30 mm

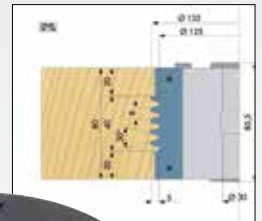

**403,41** € inkl. MwSt. | **339,-** € ohne MwSt.

Art. 04.3.123

Bezeichnung	Breite	Stück Art.	€ inkl. MwSt.	€ ohne MwSt.
WP/HW Wechselplatten	80 mm	2 04.3.1231	<b>128,76</b>	<b>108,20</b>

### WP-HW-Softline-Minizinkenfräser

#### Profi-Ausführung

Verstellbereich 30 – 96 mm, 4 HW-Wechsel-Hauptschneiden in Softline-, Minizinkenform (MZ), Fräswerkzeug aus Stahl

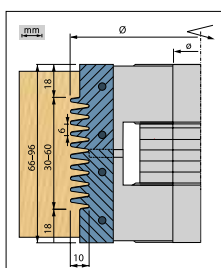

**IDEAL FÜR STIRNHOLZ-VERBINDUNGEN**

#### Technische Daten

- Durchmesser 140 mm
- Breite 30 – 96 mm
- Bohrung 30 mm
- Minizinken 10, Schneidenanzahl 4

**946,05** € inkl. MwSt. | **795,-** € ohne MwSt.

Art. 04.0.172

Bezeichnung	Stück Art.	€ inkl. MwSt.	€ ohne MwSt.
WP-HW Oberteile	2 04.0.1731	<b>121,86</b>	<b>102,40</b>
WP-HW Unterteile	2 04.0.1741	<b>121,86</b>	<b>102,40</b>



## WPL-HW-VERSTELLNUTER MIT GEWINDEBÜCHSE



## TOPSELLER

## Profi-Ausführung

2-teilig, stufenlos verstellbar durch Präzisionsgewindebüchse. Grundkörper aus Stahl, ausgerüstet mit HW-Wendeplatten-Räumer und Vorschneider mit vier Schneiden. Geeignet für Handvorschub. Frästiefe max. 35 mm.

Lieferbar in verschiedenen Größen (Verstellbereichen): 4 – 7,5 mm, 8 – 15 mm, 12,5 – 24 mm

D-160 x 4 – 7,5 x 30 mm

**403,41**

€ inkl. MwSt.

**339,-**

€ ohne MwSt.

Art. 94360

D-160 x 8 – 15 x 30 mm

**415,31**

€ inkl. MwSt.

**349,-**

€ ohne MwSt.

Art. 94361

D-160 x 12,5 – 24 x 30 mm

**427,21**

€ inkl. MwSt.

**359,-**

€ ohne MwSt.

Art. 94362

## Für 94360

Bezeichnung	Dimension (mm)	Stück	Art.	€ inkl. MwSt.	€ ohne MwSt.
Wendeplatte HW	18 x 18 x 1,5	8	04.0.192	<b>79,37</b>	<b>66,70</b>
Vorschneider HW	14 x 14 x 1,2	10	04.1.003	<b>43,79</b>	<b>36,80</b>

## Für 94361

Bezeichnung	Dimension (mm)	Stück	Art.	€ inkl. MwSt.	€ ohne MwSt.
Wendeplatte HW	7,5 x 12 x 1,5	10	94712	<b>25,70</b>	<b>21,60</b>
Vorschneider HW	14 x 14 x 2,0	10	94722	<b>19,64</b>	<b>16,50</b>

## Für 94362

Bezeichnung	Dimension (mm)	Stück	Art.	€ inkl. MwSt.	€ ohne MwSt.
Wendeplatte HW	12 x 12 x 1,5	2	04.1.029	<b>16,18</b>	<b>13,60</b>
Vorschneider HW	14 x 14 x 2,0	10	94722	<b>19,64</b>	<b>16,50</b>

## HW-Nutfräser

## Standard-Ausführung

2 HW-Zähne 4, 6, 8, 10 oder 12 mm, beidseitig flankenschneidend für eine gleichbleibende Nutbreite, Fräswerkzeug aus Stahl.

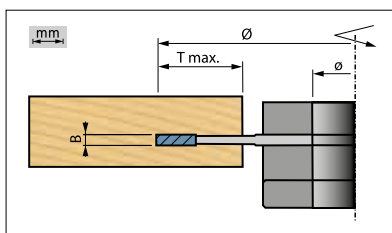

Ø	B	ø	T	Z	Art.	€ inkl. MwSt.	€ ohne MwSt.
125 mm	4 mm	30 mm	35 mm	2	04.1.126	<b>57,12</b>	<b>48,-</b>
125 mm	6 mm	30 mm	35 mm	2	04.1.127	<b>58,31</b>	<b>49,-</b>
125 mm	8 mm	30 mm	35 mm	2	04.1.128	<b>61,76</b>	<b>51,90</b>
125 mm	10 mm	30 mm	35 mm	2	04.1.129	<b>68,19</b>	<b>57,30</b>
125 mm	12 mm	30 mm	35 mm	2	04.1.131	<b>69,85</b>	<b>58,70</b>



## WPL-HW-Nutfräser

## Profi-Ausführung

Haupteinsatzgebiete: Fräsen von Nuten für fremde Federn, Rückwände, Korpuseckverbindungen, Konterprofilfräsen.

Fräswerkzeug aus Stahl.

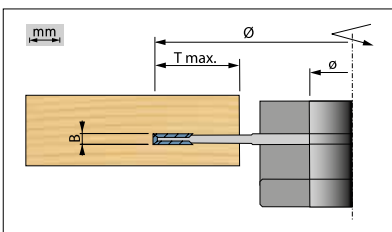

Ø	B	ø	T	Z/V	Art.	€ inkl. MwSt.	€ ohne MwSt.
140 mm	4 mm	30 mm	30 mm	4/4	04.1.170	<b>224,91</b>	<b>189,-</b>
140 mm	5 mm	30 mm	30 mm	4/4	04.1.169	<b>224,91</b>	<b>189,-</b>
140 mm	6 mm	30 mm	30 mm	4/4	04.1.171	<b>224,91</b>	<b>189,-</b>
140 mm	8 mm	30 mm	30 mm	2/4	04.1.172	<b>232,05</b>	<b>195,-</b>
140 mm	10 mm	30 mm	30 mm	2/4	04.1.173	<b>232,05</b>	<b>195,-</b>
140 mm	12 mm	30 mm	30 mm	2/4	04.1.174	<b>232,05</b>	<b>195,-</b>





### WPL-HW-Verstellnutfräser

Nuten von 4,0 – 7,5 mm (mittels Ringsatz)  
Haupt- und Vorschneiden aus Hartmetall  
Fräswerkzeug aus Stahl

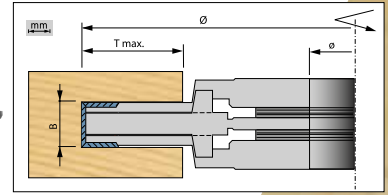

**Technische Daten**

- Durchmesser 140 mm
- Breite 4 – 7,5 mm
- Bohrung 30 mm • Tiefe 25 mm
- Schneidanzahl 4/4

**236,81** € inkl. MwSt. | **199,-** € ohne MwSt.  
Art. 500-04-009

Bezeichnung	Dimension (mm)	Stück	Art.	€ inkl. MwSt.	€ ohne MwSt.
Wendeplatte HW	18 x 18 x 1,95	8	04.0.192	<b>79,37</b>	<b>66,70</b>
Vorschneider HW	14 x 14 x 1,2	10	04.1.003	<b>43,79</b>	<b>36,80</b>

### Erweiterungsfräser

Nutbreiten bis 15 mm,  
Fräswerkzeug aus Stahl



**WPL-HW-Verstellnuter + Erweiterungsfräser**

**127,33** € inkl. MwSt. | **107,-** € ohne MwSt.  
Art. 500-04-010

**Technische Daten**

- Durchmesser 140 mm
- Breite 7,5 mm
- Bohrung 30 mm
- Schneidanzahl 2

Bezeichnung	Dimension (mm)	Stück	Art.	€ inkl. MwSt.	€ ohne MwSt.
Wendeplatte HW	7,65 x 12 x 1,5	2	04.0.190	<b>15,59</b>	<b>13,10</b>

### Verstellnutsäge

Für besonders dünne Nuten, zweiteiliger Grundkörper mit Hartmetall bestückter Säge, einstellbar mittels Ringsatz von 1,5 – 3,0 mm.



**Technische Daten**

- Durchmesser 160 mm • Breite 1,5 – 3,0 mm
- Bohrung 30 mm • Frästiefe 23 mm
- Hauptschnitten 24 • Zahnform WZ/FZ

**236,81** € inkl. MwSt. | **199,-** € ohne MwSt.  
Art. 04.0.091M

### Ersatzsäge für Verstellbereich

Schnittbreite	Ø Werkzeug	Ø Bohrung	Frästiefe	Hauptschn.	Art.	€ inkl. MwSt.	€ ohne MwSt.
1,5 – 3,0 mm	160 mm	30 mm	23 mm	24	04.0.0911	<b>66,52</b>	<b>55,90</b>
3,0 – 6,0 mm	160 mm	30 mm	23 mm	24	04.0.0912	<b>70,09</b>	<b>58,90</b>

### HW-Verstellnutfräser

Einstellung mittels Ringsatz, 4 gerade Räumschnitten, 4 wechselseitig wirkende Vorschneiden  
Haupteinsetzgebiete: Fräsen von Nuten für fremde Federn, Rückwände, Korpuseckverbindungen, Einfräsen von Beschlägen, Furnierarbeiten, Einlassen von Schmuckstücken (Messing, Stein, Kunststoffe) Fräswerkzeug aus Stahl



**Technische Daten**

- Durchmesser 160 mm
- Bohrung 30 mm
- Tiefe 35 mm
- Schneidanzahl 4/4

<b>Breite 4,0 - 7,5 mm</b>	<b>Breite 7,5 - 14,5 mm</b>
<b>196,35</b> € inkl. MwSt.   <b>165,-</b> € ohne MwSt.	<b>201,11</b> € inkl. MwSt.   <b>169,-</b> € ohne MwSt.
Art. 04.2.099	Art. 04.2.100

### Erweiterungsfräser

**Technische Daten**

- Durchmesser 160 mm
- Bohrung 30 mm
- Tiefe 35 mm
- Schneidanzahl 2

<b>Breite 6 mm</b>	<b>Breite 10 mm</b>
<b>118,88</b> € inkl. MwSt.   <b>99,90</b> € ohne MwSt.	<b>117,69</b> € inkl. MwSt.   <b>98,90</b> € ohne MwSt.
Art. 04.2.190	Art. 04.2.191

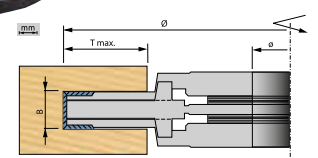

### SET-ANGEBOT: Verstellnutfräser + Erweiterungsfräser

**Technische Daten**

- Durchmesser 160 mm
- Bohrung 30 mm
- Tiefe 35 mm
- Schneiden/Vorschneiden: 6/4

<b>Breite 4,0 - 13,5 mm</b>	<b>Breite 7,5 - 24,5 mm</b>
<b>290,36</b> € inkl. MwSt.   <b>244,-</b> € ohne MwSt.	<b>296,31</b> € inkl. MwSt.   <b>249,-</b> € ohne MwSt.
Art. 04.3.099	Art. 04.3.100





## WPL-HW-Verstellnutfräser, ø 160

### Profi-Ausführung

2-teilig, Einstellung mittels Ringsatz (0,1 mm-Stufen), Fräswerkzeug aus Stahl



### Technische Daten

- Durchmesser 160 mm
- Breite 12,5 - 24 mm
- Bohrung 30 mm
- Tiefe 30 mm
- Schneiden/Vorschneiden 4/4

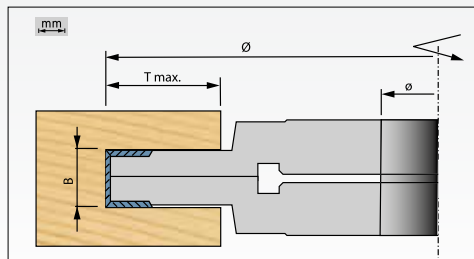

**355,81**

€ inkl. MwSt.

**299,-**

€ ohne MwSt.

Art. 04.0.520

Bezeichnung	Dimension (mm)	Stück	Art.	€ inkl. MwSt.	€ ohne MwSt.
Wendeplatte HW	12 x 12 x 1,5	2	04.1.029	<b>16,18</b>	<b>13,60</b>
Vorschneider HW	14 x 14 x 2,0	10	94722	<b>19,64</b>	<b>16,50</b>

## WPL-HW-Verstellnutfräser, ø 180

### Profi-Ausführung

Einstellung mittels Ringsatz (0,1 mm-Stufen), 8 gerade WPL-Räumschneiden, 4 wechselseitig wirkende Vorschneiden mit jeweils 4 Schneidfasen, Fräswerkzeug aus Stahl

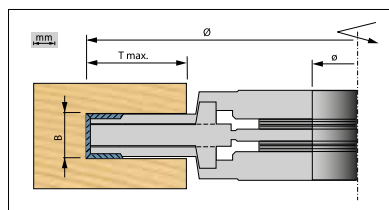

### Technische Daten

- Durchmesser 180 mm
- Breite 4,0 - 7,5 mm
- Bohrung 30 mm
- Tiefe 32 mm
- Schneiden/Vorschneiden 8/4

**412,93**

€ inkl. MwSt.

**347,-**

€ ohne MwSt.

Art. 04.0.189

Bezeichnung	Dimension (mm)	Stück	Art.	€ inkl. MwSt.	€ ohne MwSt.
Wendeplatte HW	18 x 18 x 1,95	8	04.0.192	<b>79,37</b>	<b>66,70</b>
Vorschneider HW	14 x 14 x 1,2	10	04.1.003	<b>43,79</b>	<b>36,80</b>



## Erweiterungsfräser

### Technische Daten

- Durchmesser 180 mm
- Breite 7,5 mm
- Bohrung 30 mm
- Schneidanzahl 2
- Frästiefe 32 mm

**228,48**

€ inkl. MwSt.

**192,-**

€ ohne MwSt.

Art. 04.1.189



## SET-Angebot

Verstellnutfräser +  
Erweiterungsfräser (4 - 15 mm)

**621,18**

€ inkl. MwSt.

**522,-**

€ ohne MwSt.

Art. 04.2.189

Bezeichnung	Dimension (mm)	Stück	Art.	€ inkl. MwSt.	€ ohne MwSt.
Wendeplatte HW	7,65 x 12 x 1,5	2	04.0.190	<b>15,59</b>	<b>13,10</b>

## WPL-HW-Verstell-Schlitzfräser

### Profi-Ausführung

Verstellbereich 8 – 15 mm (mittels Ringsatz)

Fräswerkzeug aus Stahl, Haupt- und Vorschneiden aus Hartmetall

Haupteinsatzgebiete: Zapfen und Schlitzen

### Technische Daten

- Durchmesser 200 mm
- Breite 8 - 15 mm
- Bohrung 30 mm
- Tiefe 65 mm
- Schneiden/Vorschneiden 4/4

**409,36**

€ inkl. MwSt.

**344,-**

€ ohne MwSt.

Art. 04.2.200



Bezeichnung	Dimension (mm)	Stück	Art.	€ inkl. MwSt.	€ ohne MwSt.
Wendeplatte HW	7,65 x 12 x 1,5	2	04.0.190	<b>15,59</b>	<b>13,10</b>
Vorschneider HW	14 x 14 x 2,0	10	94722	<b>19,64</b>	<b>16,50</b>

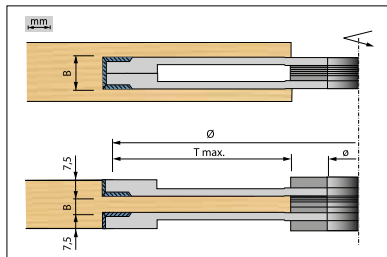

### Technische Daten

- Durchmesser 250 mm
- Breite 8,5 - 15 mm
- Bohrung 30 mm
- Tiefe 80 mm
- Schneiden/Vorschneiden 4/4

**415,31**

€ inkl. MwSt.

**349,-**

€ ohne MwSt.

Art. 500-04-014

Bezeichnung	Dimension (mm)	Stück	Art.	€ inkl. MwSt.	€ ohne MwSt.
Wendeplatte HW	7,65 x 12 x 1,5	2	04.0.190	<b>15,59</b>	<b>13,10</b>
Vorschneider HW	14 x 14 x 2,0	10	94722	<b>19,64</b>	<b>16,50</b>

## HW-Verstell Schlitzfräser

### Profi-Ausführung

2-teilig, Schlitztiefe 65/80 mm, 4 hochwertige grund- und flankenschneidende HW-Schneiden,

Schlitzbreite 8 – 15 mm, Einstellung mittels Ringsatz (0,1 mm-Stufen)

Haupteinsatzgebiete:

Zapfen und Schlitzen

von Eckverbindungen

Fräswerkzeug aus Stahl

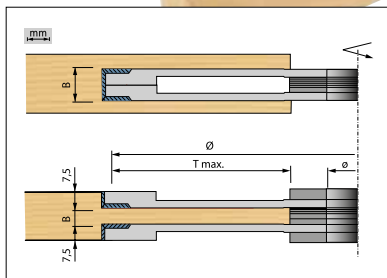

### Technische Daten

- Durchmesser 200 mm
- Breite 8 - 15 mm
- Bohrung 30 mm
- Tiefe 70 mm
- Schneiden/Vorschneiden 4

**283,22**

€ inkl. MwSt.

**238,-**

€ ohne MwSt.

Art. 04.1.200

### Technische Daten

- Durchmesser 250 mm
- Breite 8 - 15 mm
- Bohrung 30 mm
- Tiefe 90 mm
- Schneiden/Vorschneiden 4

**343,91**

€ inkl. MwSt.

**289,-**

€ ohne MwSt.

Art. 04.1.250

## Ringsatz für erweiterte Zapfen- und Schlitzstärken

Bohrung 30 mm

Bestehend aus

2x 0,1 mm

2x 0,2 mm

3x 1,0 mm

1x 3,0 mm



**58,31**

€ inkl. MwSt.

**49,-**

€ ohne MwSt.

Art. 04.3.036





## SET-Angebot: WP/WPL-HW-Schalungsfräser

### 1 Werkzeug - 7 Profile

Haupt- und Vorschneiden aus Hartmetall, Holzstärke variabel von 12 – 40 mm  
Haupteinsatzgebiete: zur Herstellung verschiedener Nut- und Federprofile  
Fräswerkzeug aus Aluminium

#### Bestehend aus:

- WPL-HW-Falzfräser (Ø 123 mm, B 20,2 mm, ø 30 mm, Z/N 2/4)
- WPL-HW-Nutfräser (Ø 140 mm, B 4-7,5 mm, ø 30 mm, Z/N 4/4)
- WPL-HW-Falzfräser (Ø 122 mm, B 36,4 mm, ø 30 mm, Z/N 4/4)
- WP-HW-Fasefräser (Ø 138 mm, B 20 mm, ø 30 mm, Z/N 2/2)

**689,01**

€ inkl. MwSt.

**579,-**

€ ohne MwSt.

Art. 500-04-086

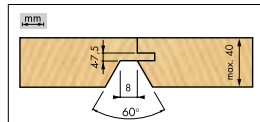
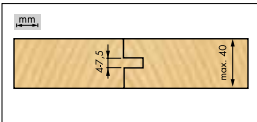
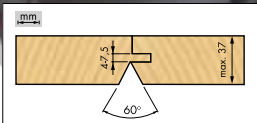

Bezeichnung	Dimension (mm)	Stück	Art.	€ inkl. MwSt.	€ ohne MwSt.
Ersatzmesser A4 (30°)	20 x 22 x 2	2	500-04-0861	<b>54,86</b>	46,10
Ersatzmesser A5 (r=4)	20 x 22 x 2	2	500-04-0862	<b>54,86</b>	46,10
Ersatzmesser B4 (45°)	20 x 22 x 2	2	500-04-0864	<b>54,86</b>	46,10
Wendeplatte HW	20 x 12 x 1,5	10	04.0.161	<b>33,68</b>	28,30
Wendeplatte HW	18 x 18 x 1,95	8	04.0.192	<b>79,37</b>	66,70
Wendeplatte HW	7,65 x 12 x 1,5	2	04.0.190	<b>15,59</b>	13,10
Vorschneider HW	14 x 14 x 2,0	10	94722	<b>19,64</b>	16,50

## WP-HW-Handlaufprofilmesserkopf

### Profi-Ausführung

2 HW-Wechselplatten, Haupteinsatzgebiete: Fräsen von Handläufen für Treppen und Geländer, Fräswerkzeug aus Stahl

#### Technische Daten

- Durchmesser 150 mm
- Breite 75 mm
- Bohrung 30 mm
- Schneidenanzahl 2

**446,25**

€ inkl. MwSt.

**375,-**

€ ohne MwSt.

Art. 04.0.510

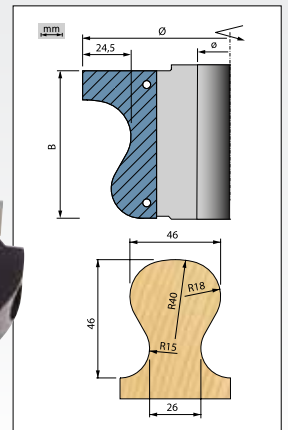

Bezeichnung	Stück	Art.	€ inkl. MwSt.	€ ohne MwSt.
Wechselplatte HW	2	04.0.5101	<b>183,74</b>	154,40

## WP-HW-Universal-Profilmesserkopf

### Profi-Ausführung

Haupteinsatzgebiete:  
Fräsen von Profil- oder Glasleisten, Kantenprofile, Vertäfelungsprofile, Deckenleisten,  
Fräswerkzeug aus Stahl

#### Technische Daten

- Durchmesser 140 mm
- Breite 60 mm
- Bohrung 30 mm
- Schneidenanzahl 2

**349,86**

€ inkl. MwSt.

**294,-**

€ ohne MwSt.

Art. 04.0.088

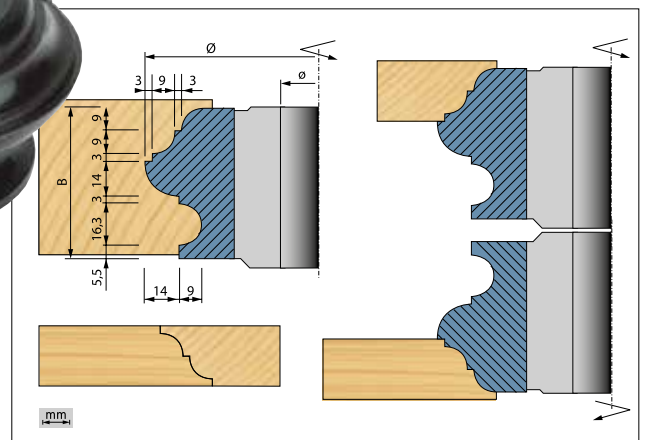

Bezeichnung	Stück	Art.	€ inkl. MwSt.	€ ohne MwSt.
Wechselplatte HW	2	04.0.089	<b>122,57</b>	103,-

## SET-Angebot: WPL-HW-Nut- und Federfrässatz

Das Profisystem zum Toppreis: 1 Werkzeug - 5 Profile

### Profi-Ausführung

WPL-HW-Bestückung, Mögliche Holzstärken 10 – 40 mm, Haupteinsatzgebiete: Herstellung von „Nut- und Federbrettern“ mit offener oder geschlossener „V-Fuge“, glatte Schalungsbretter, Riemenbodenbretter  
Fräswerkzeug aus Stahl



# SET

### Technische Daten

- Durchmesser 143/160/142/158 mm
- Set best. aus 1,2,3,4,8
- Bohrung  $\varnothing 150$  mm,  $\varnothing 230$  mm

**894,88**

€ inkl. MwSt.

**752,-**

€ ohne MwSt.

Art. 04.3.130

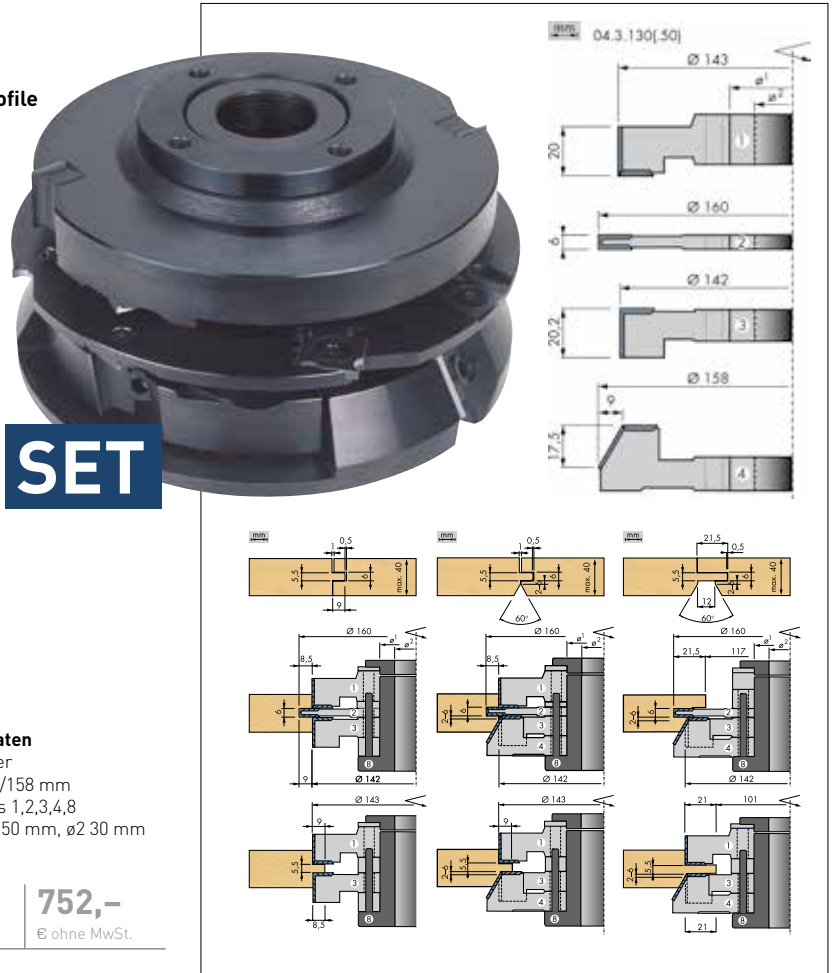

## Erweiterungen zum WPL-HW-Nut- und Federfrässatz

### Technische Daten

- Durchmesser 156 mm
- Breite 24,5 mm
- Bohrung  $\varnothing 150$  mm,  $\varnothing 230$  mm

**302,26**

€ inkl. MwSt.

**254,-**

€ ohne MwSt.

Art. 04.3.131

### Technische Daten

- Durchmesser 129 mm
- Breite 9,6 mm
- Bohrung  $\varnothing 150$  mm,  $\varnothing 230$  mm

**236,81**

€ inkl. MwSt.

**199,-**

€ ohne MwSt.

Art. 04.3.132

### Technische Daten

- Durchmesser 105 mm
- Breite 9,6 mm
- Bohrung  $\varnothing 150$  mm,  $\varnothing 230$  mm

**236,81**

€ inkl. MwSt.

**199,-**

€ ohne MwSt.

Art. 04.3.133

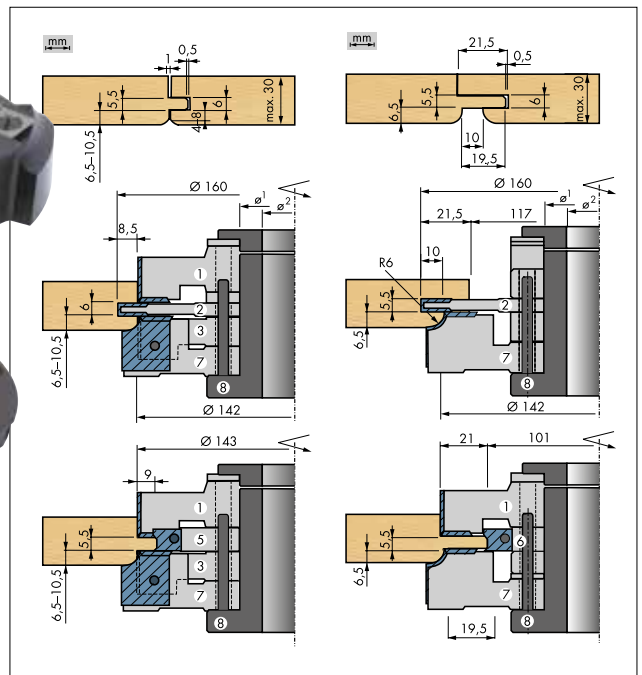



## WP-HW-Multiradiusfräser

Mögliche Radien: 3+6, 4+8, 5+10 mm, Bestückt mit: R 3/6 mm Fräs Werkzeug aus Aluminium



### Technische Daten

- Durchmesser 113 mm
- Breite 25 mm
- Bohrung 30 mm

**253,47** € inkl. MwSt. **213,-** € ohne MwSt.

Art. 500-04-087

### Erweiterter Einsatzbereich

Bezeichnung	R	Art.	€ inkl. MwSt.	€ ohne MwSt.
<b>2 Radienmesser</b>	3+6 mm	500-04-0871	<b>67,83</b>	<b>57,-</b>
<b>2 Radienmesser</b>	4/8 mm	500-04-0872	<b>67,83</b>	<b>57,-</b>
<b>2 Radienmesser</b>	5/10 mm	500-04-0873	<b>67,83</b>	<b>57,-</b>

## WP-HW-Standard-Konterprofilfräser

Bestückt mit: Profil A (500-04-020), Holzstärke variabel von 12 – 40 mm, 4 Profile einsetzbar, Haupteinsatzgebiete: zum Konterprofilieren von Massivholzrahmen jeder Art, Fräs Werkzeug aus Aluminium



**184,45** € inkl. MwSt. **155,-** € ohne MwSt.

Art. 501-04-019

### Technische Daten

- Durchmesser 120 mm
- Breite 22 - 25 mm
- Bohrung 30 mm

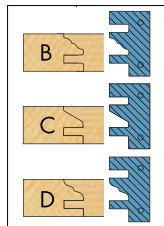
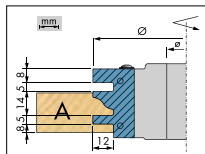

### Erweiterter Einsatzbereich: Preis pro Paar

Bezeichnung	Art.	€ inkl. MwSt.	€ ohne MwSt.
Profil A	500-04-020	<b>107,10</b>	<b>90,-</b>
zusätzliches Profil B	500-04-021	<b>106,98</b>	<b>89,90</b>
zusätzliches Profil C	500-04-022	<b>106,98</b>	<b>89,90</b>
zusätzliches Profil D	500-04-023	<b>106,98</b>	<b>89,90</b>

## SET-Angebot: Kassettensatz

### WP-HW-Radiusfräser

#### Profi-Ausführung

Inklusive 6 verschiedenen Radienmessern: R 3, 4, 5, 6, 8, und 10 mm Fräs Werkzeug aus Stahl

**SET**  
**14-teilig**

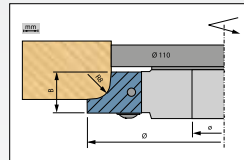

Art. 04.0.149 € inkl. MwSt. **542,64** € ohne MwSt. **456,-**

### Haupteinsatzgebiete

Ab abrunden von Korpuskanten, Fräs Werkzeug aus Stahl

### Technische Daten

- Durchmesser 132 mm
- Breite 19,7 mm
- Bohrung 30 mm
- Radius 3-8 / 10 mm
- Schneidanzahl 2

### Erweiterter Einsatzbereich

Bezeichnung	R	Art.	€ inkl. MwSt.	€ ohne MwSt.
<b>2 Radienmesser</b>	3 mm	04.0.142	<b>62,95</b>	<b>52,90</b>
<b>2 Radienmesser</b>	4 mm	04.0.143	<b>62,95</b>	<b>52,90</b>
<b>2 Radienmesser</b>	5 mm	04.0.144	<b>62,95</b>	<b>52,90</b>
<b>2 Radienmesser</b>	6 mm	04.0.145	<b>62,95</b>	<b>52,90</b>
<b>2 Radienmesser</b>	8 mm	04.0.146	<b>62,95</b>	<b>52,90</b>
<b>2 Radienmesser</b>	10 mm	04.0.147	<b>62,95</b>	<b>52,90</b>

## WP-HW-Abplattfräser

Mit Einwegprofilplatten, Haupteinsatzgebiete: Abplatten von: Füllungen, Kassetteneinbauten, Dreh- und Schiebetürfüllungen, Profilieren von Werkstückkanten, Fräs Werkzeug aus Aluminium



**335,58** € inkl. MwSt. **282,-** € ohne MwSt.

Art. 500-04-035

### Technische Daten

- Durchmesser 183 mm
- Breite 26 mm
- Bohrung 30 mm

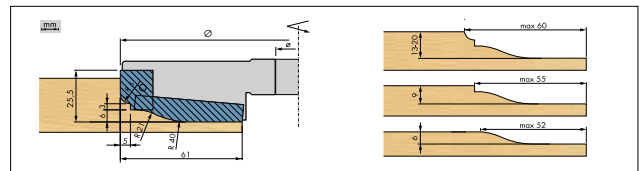

### Erweiterter Einsatzbereich: Preis pro Paar

Bezeichnung	R in mm	Art.	€ inkl. MwSt.	€ ohne MwSt.
zusätzliche Flankenschneiden	5	500-04-0352	<b>42,84</b>	<b>36,-</b>
zusätzliche Umfangschneiden	21/40	500-04-0351	<b>72,59</b>	<b>61,-</b>

## SET-ANGEBOT: WP-HW-Standard-Konterprofilfräser + WP-HW-Abplattfräser

**Beide Fräs Werkzeuge jetzt IM KOFFERSET GÜNSTIGER!**

### Kofferset

**467,67** € inkl. MwSt. **393,-** € ohne MwSt.

Art. 501-04-034

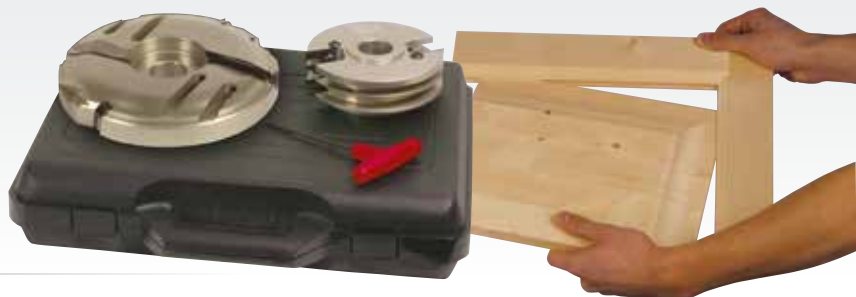

## HW-WPL Konterprofil / Frässystem „KPF - VARIO“

### Profi-Ausführung

Das System „KPF VARIO“ eignet sich ideal zur Herstellung von Möbel- und Zimmertüren, sowie Rahmenverbindungen mit Längs- und Konterprofilierung in Hart- und Weichholz. Hochwertiges HW-Wechselplatten-System. Profilfräser aus Alu, Verstellnuten aus Stahl. Geeignet für Handvorschub.

### Bestehend aus:

- Fräsersatz 3-teilig
- A - Profilfräser 25 mm Profil 1 (gerade)
- B - Profilfräser 25 mm Profil 1 (gerade)
- Verstellnuten 8 – 15 mm
- Abdeckscheiben
- Zwischenringe
- Holzkassette

### Technische Daten

- Fräserdurchmesser 142 mm
- Abdeckscheiben Ø 108 mm
- Bohrung 30 mm

**684,25**

€ inkl. MwSt.

**575,-**

€ ohne MwSt.

Art. 94790



**TOPSELLER**

**3-teilig! (auch einzeln verwendbar, z. B. für einseitiges Konterprofil)**

### Profil 1

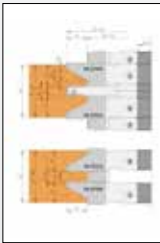

### Profil 2

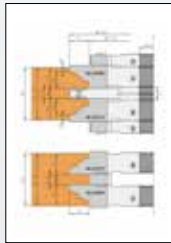

### Profil 3

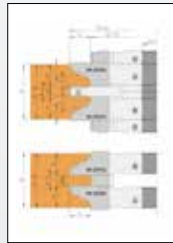

Bezeichnung	Art.	€ inkl. MwSt.	€ ohne MwSt.
<b>Profil 1 – A (gerade)</b>	94791	<b>93,42</b>	78,50
<b>Profil 1 – B (gerade)</b>	94792	<b>93,42</b>	78,50
<b>Profil 2 – A (geschwungen)</b>	94793	<b>93,42</b>	78,50
<b>Profil 2 – B (geschwungen)</b>	94794	<b>93,42</b>	78,50
<b>Profil 3 – A (abgesetzt)</b>	94795	<b>93,42</b>	78,50
<b>Profil 3 – B (abgesetzt)</b>	94796	<b>93,42</b>	78,50

## WP-HW Konterprofil- und Abplattfräser

### Technische Daten

- Durchmesser 220 mm
- Breite 31 mm
- Bohrung 30 mm
- Schneidenzahl 2+2
- Abplatttiefe 65 mm

**474,81**

€ inkl. MwSt.

**399,-**

€ ohne MwSt.

Art. 04.1.230



Bezeichnung	Stk.	Art.	€ inkl. MwSt.	€ ohne MwSt.
<b>WP-HW Hauptschneide Profil A</b>	2	04.1.231A	<b>79,73</b>	67,-
<b>WP-HW Hauptschneide Profil B</b>	2	04.1.231B	<b>79,73</b>	67,-
<b>HW Wendepatte Umfangschneide Profil A</b>	2	04.1.232A	<b>60,10</b>	50,50
<b>HW Wendepatte Umfangschneide Profil A1</b>	2	04.1.232A1	<b>60,10</b>	50,50
<b>HW Wendepatte Umfangschneide Profil A2</b>	2	04.1.232A2	<b>60,10</b>	50,50
<b>HW Wendepatte Umfangschneide Profil B</b>	2	04.1.232B	<b>60,10</b>	50,50

## HW-WPL Abplattfräser Alu eloxiert

### Technische Daten

- Durchmesser 160 mm
- Breite 12,6 mm
- Bohrung 30 mm
- Schneidenzahl 2
- Abplatttiefe 50 mm

**172,55**

€ inkl. MwSt.

**145,-**

€ ohne MwSt.

Art. 501-04-031

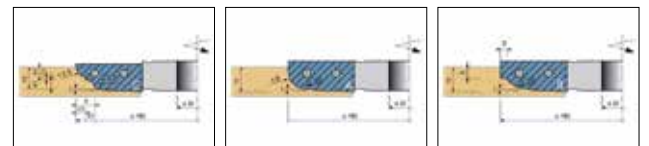

### Abplattprofilmesser WP HW

LxBxS	Breite	Stk.	Art.	€ inkl. MwSt.	€ ohne MwSt.
50x25x2	55 mm	2	Art. 501-04-031A	<b>54,74</b>	46,-
50x25x2	55 mm	2	Art. 501-04-031B	<b>54,74</b>	46,-
50x25x2	55 mm	2	Art. 501-04-031C	<b>54,74</b>	46,-





## WPL-HW-Türfutter-Dichtungsnut-Frässatz

### Industrie-Ausführung

- Haupteinsatzgebiete: Futtertürstock mit T-Gummidichtung, Falz- und Zierverkleidungsverbindung
- Fräswerkzeug aus Stahl
- Durch die Ringe 2, 3 und 4 sowie einem Satz 1/10 Ringe ist es möglich 4 verschiedene Profile zu produzieren, sowie 2 Holzstärken zu bearbeiten.
- Bestückt mit: R3, Frässatzhöhe mit Ringen 149,3 mm, Ø max. 170 mm, ø 30 mm

**905,59**

€ inkl. MwSt.

**761,-**

€ ohne MwSt.

Art. 04.2.352

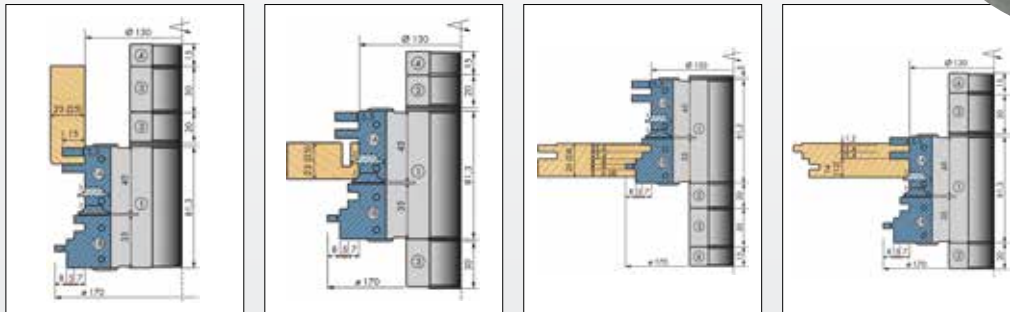

## WPL-HW-Haustür-Frässatz mit Doppelfalz

### Industrie-Ausführung

- Fräswerkzeug aus Stahl
- Verstellbereich 68-106 mm, für Pfostenstock und Türblatt, Innen- und Außenprofil
- Frässatz voreingestellt auf 78 mm für Rahmen innen
- Satz umbaubar auf Flügel außen, Einspannhöhe 120 mm, Ø max. 216 mm, ø 30 mm



**1.704,08**

€ inkl. MwSt.

**1.432,-**

€ ohne MwSt.

Art. 04.1.380

## Getriebefräser für Haustür-Fräasersatz

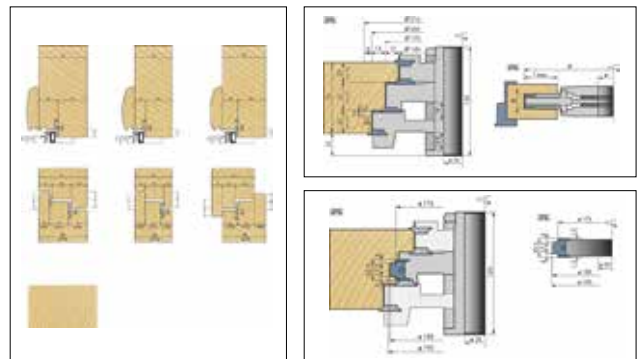

**617,61**

€ inkl. MwSt.

**519,-**

€ ohne MwSt.

Art. 04.1.381

## WP/WPL-HW-Türenkonter

### 1 Werkzeug - 5 mögliche Profile

#### Bestehend aus:

2 WP-HW-Profilköpfe, 1 zweiteiliger WPL-HW-Verstellnutter

#### Bestückt mit:

Profil A (500-04-08511/500-04-08512) Profilfräser können mit 4 weiteren Profilen nachgerüstet werden. Haupteinsatzgebiete: zum Konterprofilieren von Möbel- und Zimmertüren in Hart- und Weichholz

#### Technische Daten

- Durchmesser 132 mm
- Breite 25 mm (Profilköpfe)
- Breite 8 - 15 mm (Verstellnutter)
- Bohrung 30 mm

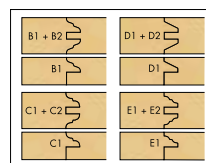

#### Erweiterter Einsatzbereich: Preis pro Paar

Bezeichnung	Art.	€ inkl. MwSt.	€ ohne MwSt.
zusätzliches Profil B1	500-04-08521	<b>85,44</b>	<b>71,80</b>
zusätzliches Profil B2	500-04-08522	<b>85,44</b>	<b>71,80</b>
zusätzliches Profil C1	500-04-08531	<b>83,18</b>	<b>69,90</b>
zusätzliches Profil C2	500-04-08532	<b>83,18</b>	<b>69,90</b>
zusätzliches Profil D1	500-04-08541	<b>83,18</b>	<b>69,90</b>
zusätzliches Profil D2	500-04-08542	<b>83,18</b>	<b>69,90</b>
zusätzliches Profil E1	500-04-08551	<b>83,18</b>	<b>69,90</b>
zusätzliches Profil E2	500-04-08552	<b>83,18</b>	<b>69,90</b>

Art.	€ inkl. MwSt.	€ ohne MwSt.
500-04-085	<b>696,15</b>	<b>585,-</b>

#### Ringsatz für Konterprofilfräser

500-04-085 bestehend aus 1 x 0,1 / 2 x 0,2 / 2 x 0,5 / 2 x 1,0 / 1 x 2,0 / 1 x 5,0

Art.	€ inkl. MwSt.	€ ohne MwSt.
501-04-030	<b>42,84</b>	<b>36,-</b>

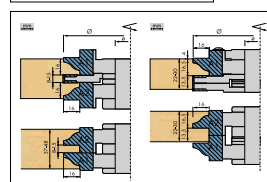

## Felder Anlaufringset

Mit dem FELDER-Anlaufringset haben Sie je nach Setgröße ein Sortiment für Bogenfräsarbeiten verschiedenster Art, sauber und ordentlich aufgeräumt, in einer Holzkassette einsatzbereit zu Hause. In jedem Anlaufringset ist ein Kugellagerleerlaufing und ein Sicherungsring enthalten.



	Spindeldurchmesser in mm	Ø Bohrung	Art.	€ inkl. MwSt.	€ ohne MwSt.
1	70, 75, 80, 85, 90, 95, 100, 105, 110	30	04.2.016	<b>205,87</b>	173,-
2	95, 100, 110, 115, 120, 125	30	04.1.016*	<b>160,65</b>	135,-
1	115, 120, 125, 130, 135, 140, 145, 150	30	04.2.017	<b>243,95</b>	205,-

\* im Kunststoffkoffer

## EURO-Anlaufrösschutz

Entspricht den CE-Sicherheitsvorschriften und ist GS-staubgeprüft. Der Absauganschlussdurchmesser beträgt 120 mm. Neben der zusätzlichen Sicherheit und der guten Späneabsaugung, genießen Sie mit dem EURO-Anlaufrösschutz einen hohen Arbeitskomfort. Der transparente Sichtschutz ist in der Höhe auf die jeweilig verschiedene Werkstückhöhe einstellbar. Werkstück-Zufuhrhilfe und Späneabweiser sind sowohl für Rechts- als auch für Linkslauf einstellbar. Werkzeug-Ø 100-160 mm.



**126,14** € inkl. MwSt. | **106,-** € ohne MwSt.

Art. 400-610

## Anlaufbrille

für EURO-Anlaufrösschutz



**38,08** € inkl. MwSt. | **32,-** € ohne MwSt.

Art. 400-611



## Leerlaufing

Kugellagerleerlaufbüchse, passend für Frässpindel-Ø 30 mm, Ø 40 mm Frässpindel und FELDER-Anlaufring.



Spindeldurchmesser in mm	Art.	€ inkl. MwSt.	€ ohne MwSt.
30	04.0.101	<b>16,07</b>	13,50

## Anlaufsicherungsring

Passend zu FELDER-Leerlaufing und für Anlaufringe zur Sicherung des Anlaufringes gegen das Aufsteigen.



Spindeldurchmesser in mm	Art.	€ inkl. MwSt.	€ ohne MwSt.
30	04.0.102	<b>8,81</b>	7,40

## Felder Anlaufringset Compact

Starterset

Lieferumfang

- Leerlaufing
- Leertaufring
- Anlaufsicherungsring
- Anlaufringe 85, 100, 110 und 125 mm
- Höhe 11,5 mm



Spindeldurchmesser in mm	Ø Bohrung	Art.	€ inkl. MwSt.	€ ohne MwSt.
85, 100, 110, 125	30	04.1.015	<b>89,25</b>	75,-

## Anlaufringe

Anlaufringe in Stahl zum Aufschieben auf den Leerlaufing und zum Fräsen mit Schablone. Der zu verwendende Anlaufringdurchmesser ist abhängig vom Werkzeugdurchmesser und der Schablone! Höhe 11,5 mm



Spindeldurchmesser in mm	Art.	€ inkl. MwSt.	€ ohne MwSt.
70	04.2.103	<b>18,21</b>	15,30
75	04.2.104	<b>18,21</b>	15,30
80	04.2.105	<b>18,68</b>	15,70
85	04.2.106	<b>18,68</b>	15,70
90	04.2.107	<b>18,92</b>	15,90
95	04.2.108	<b>20,47</b>	17,20
100	04.2.109	<b>20,47</b>	17,20
105	04.2.209	<b>20,94</b>	17,60
110	04.2.110	<b>20,94</b>	17,60
115	04.2.210	<b>22,13</b>	18,60
120	04.2.111	<b>22,13</b>	18,60
125	04.2.211	<b>22,37</b>	18,80
130	04.2.112	<b>22,02</b>	18,50
135	04.2.212	<b>25,94</b>	21,80
140	04.2.113	<b>25,94</b>	21,80
145	04.2.213	<b>26,89</b>	22,60
150	04.2.114	<b>27,85</b>	23,40



HW-FRÄSER FÜR HANDMASCHINEN (LAMELLO)



**HW-Nutfräser**

**Standard-Ausführung**

HW-bestückt mit 12 Hauptschneiden

**Technische Daten**

- Durchmesser 100 mm
- Breite 3,95 mm • Bohrung 22 mm

**42,48**

€ inkl. MwSt.

**35,70**

€ ohne MwSt.

Art. 04.0.209



**HW-Nutfräser Z6**

**Profi-Ausführung**

Handwerker-Nutfräser, HW-bestückt mit Haupt- und Vorschneiden

**Technische Daten**

- Durchmesser 100 mm
- Breite 3,95 mm • Bohrung 22 mm

**70,21**

€ inkl. MwSt.

**59,-**

€ ohne MwSt.

Art. 04.0.210



**HW-Harzgallenfräser**

**Profi-Ausführung**

HW-bestückt mit 4 Hauptschneiden, wechselseitig angeordnet, Haupteinsatzgebiete: Ausfräsen von Harzgallen mit Handmaschinen für entsprechende Massivholzeinsätze

**Technische Daten**

- Durchmesser 100 mm
- Bohrung 22 mm

**105,91**

€ inkl. MwSt.

**89,-**

€ ohne MwSt.

Art. 04.0.212

**HW-WPL Wendepplatten-Nutfräser**

Zum ausschnittsfreien Herstellen der Aufnahme für Lamellendübel. Neue Ausführung mit 4 Nebenlöchern. 1-teilig, ausgerüstet mit HW-Wendepplatten-Räumer und Vorschneider mit vier Schneiden.

**Technische Daten**

- 100 x 4 x 22 mm
- Stahl Z=2+2, V= 2+2



**129,71**

€ inkl. MwSt.

**109,-**

€ ohne MwSt.

Art. 94889

**Lamello HW-Nutfräser**

Z6 Wechselzahn, ohne Nabe mit Distanzscheibe für Classic Ø 100 x 4 x 22 mm

**41,65**

€ inkl. MwSt.

**35,-**

€ ohne MwSt.

Art. LAM-132106



**Lamello HW Sägeblatt für Schattenfugen Z20**

Ø 100 x 2.4 x 22 mm

**65,45**

€ inkl. MwSt.

**55,-**

€ ohne MwSt.

Art. LAM-132350



**Lamello HW-Nutfräser**

Z2 + V4 Vorschneider, 4 NL, Nabe für Zeta, Top 20/21, Classic Ø 100 x 4 x 22 mm

**85,68**

€ inkl. MwSt.

**72,-**

€ ohne MwSt.

Art. LAM-132000



**Lamello Fräser für Zeta**



Bezeichnung	Ø	Art.	€ inkl. MwSt.	€ ohne MwSt.
P-System Nutfräser Z3 DP (Diamant)	100,4 x 7 x 22 mm	LAM-132140	<b>206,35</b>	173,40
P-System Nutfräser Z3, HW	100,9 x 7 x 22 mm	LAM-132141	<b>106,86</b>	89,80

### Kurvenlifix

Fräsen Sie schnell,  
präzise und sauber individuelle  
Kurven, Bögen und Sonderformen!

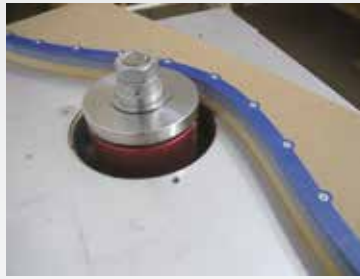

**3 Längen!**



#### Kurvenlifix

Abmessung	Länge	Art.	€ inkl. MwSt.	€ ohne MwSt.
18 x 18 mm	1.000 mm	98021	<b>68,90</b>	<b>57,90</b>
18 x 18 mm	2.000 mm	98022	<b>136,85</b>	<b>115,-</b>
18 x 18 mm	3.000 mm	98023	<b>192,78</b>	<b>162,-</b>

#### Kurvenlifix Mini

Abmessung	Länge	Art.	€ inkl. MwSt.	€ ohne MwSt.
12 x 12 mm	600 mm	98031	<b>29,90</b>	<b>25,13</b>
12 x 12 mm	1.200 mm	98032	<b>54,95</b>	<b>46,18</b>

### WPL-HW-Vorschneiden mit 4 Schneidfasen

Stück	Länge	Breite	Schneidebreite	Art.	€ inkl. MwSt.	€ ohne MwSt.
10	14	14	1,2	04.1.003	<b>43,79</b>	<b>36,80</b>
10	14	14	1,7	04.2.003	<b>50,10</b>	<b>42,10</b>
10	14	14	2,0	94722	<b>19,64</b>	<b>16,50</b>

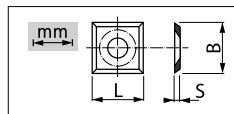

### WPL-HW-Hauptschneiden mit 4 Schneidfasen

Stück	Länge	Breite	Schneidebreite	Art.	€ inkl. MwSt.	€ ohne MwSt.
8	18	18	1,95	04.0.192	<b>79,37</b>	<b>66,70</b>
8	18	18	2,45	04.1.139	<b>83,06</b>	<b>69,80</b>
8	18	18	2,95	04.1.175	<b>117,33</b>	<b>98,60</b>

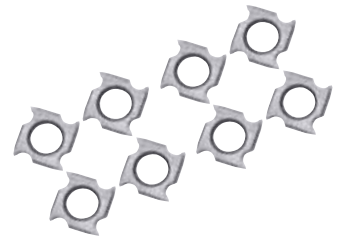
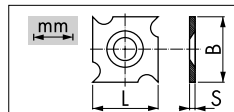

### WPL-HW-Vorschneiden mit 3 Schneidfasen

Stück	Länge	Breite	Schneidebreite	Art.	€ inkl. MwSt.	€ ohne MwSt.
4	20	20	2	04.1.0841	<b>51,53</b>	<b>43,30</b>

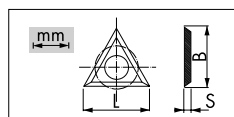

### WPL-HW-Hauptschneiden mit 2 Schneidfasen

Stück	Länge	Breite	Schneidebreite	Schneidebreite	Art.	€ inkl. MwSt.	€ ohne MwSt.
10	7,5	12	1,5	35°	94712	<b>25,70</b>	<b>21,60</b>
2	7,65	12	1,5	35°	04.0.190	<b>15,59</b>	<b>13,10</b>
2	9,6	12	1,5	35°	04.1.176	<b>13,69</b>	<b>11,50</b>
2	11,6	12	1,5	35°	04.1.177	<b>17,37</b>	<b>14,60</b>
2	12	12	1,5	35°	04.1.029	<b>16,18</b>	<b>13,60</b>
10	12	12	1,5	35°	04.1.029.10	<b>64,74</b>	<b>54,40</b>
10	20	12	1,5	35°	04.0.161	<b>33,68</b>	<b>28,30</b>
10	30	12	1,5	35°	04.0.098	<b>36,41</b>	<b>30,60</b>
10	40	12	1,5	35°	94706	<b>29,51</b>	<b>24,80</b>
10	50	12	1,5	35°	94707	<b>33,92</b>	<b>28,50</b>
2	100	13	2,2	35°	04.0.086	<b>54,50</b>	<b>45,80</b>

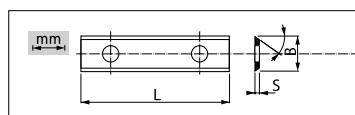
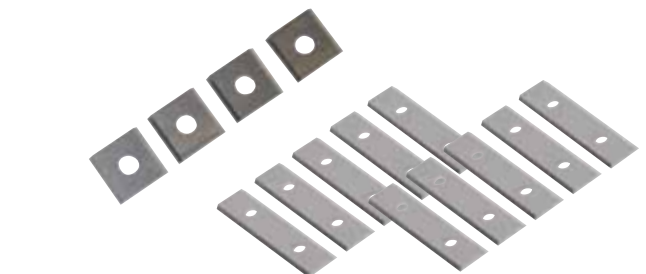





## FELDER-Systemhobelmesser in HS-M42 Stahlqualität

Durch hohe Anteile an Kobalt und Molybdän erhöht sich die Schneidenhaltigkeit um bis zu 75% gegenüber herkömmlicher HS-M2 Qualität.

- Mit Passbohrungen für die Aufnahme der Keilleistenpasssstifte zur Positionierung des Hobelmessers in der Hobelwelle ohne Einstellarbeit
- Passend für Felder-Hobelwellen ab Maschinentyp BF 5 (ab Baujahr 1988)

Stück	Länge	Qualität	Art.	€ inkl. MwSt.	€ ohne MwSt.
3	260	HS-M42	500-07-011	<b>43,97</b>	36,95
6	310	HS-M42	07.1.231	<b>102,28</b>	85,95
6	410	HS-M42	07.1.241	<b>117,75</b>	98,95
6	510	HS-M42	07.1.251	<b>145,18</b>	122,-
6	635	HS-M42	07.1.263	<b>176,12</b>	148,-
3	260	Chromstahl	500-07-010	<b>24,93</b>	20,95
6	310	SS	07.1.131	<b>51,11</b>	42,95
6	410	SS	07.1.141	<b>57,06</b>	47,95
6	510	SS	07.1.151	<b>65,39</b>	54,95
10	Ersatzkeilleistenschrauben		12.0.321	<b>6,55</b>	5,50



## HAMMER-Wendehobelmesser

Passend für alle Hammer 3-Messer-Automatikhobelwellen



Stück	Länge	Qualität	Art.	€ inkl. MwSt.	€ ohne MwSt.
3	260	Chromstahl	500-07-010	<b>24,93</b>	20,95
3	310	Chromstahl	500-07-001	<b>29,04</b>	24,40
3	410	Chromstahl	500-07-004	<b>36,53</b>	30,70
3	260	Kobalt-HS	500-07-011	<b>43,97</b>	36,95
3	310	Kobalt-HS	500-07-002	<b>52,30</b>	43,95
3	410	Kobalt-HS	500-07-005	<b>60,63</b>	50,95

## Tersa-Wendehobelmesser M42

Tersa-Wendehobelmesser für Tersa-Hobelwellen



Stück	Länge	Qualität	Art.	€ inkl. MwSt.	€ ohne MwSt.
1	260	HS-M42 (Noch höhere Standzeit als HSS)	94752	<b>13,80</b>	11,60
1	300	HS-M42 (Noch höhere Standzeit als HSS)	94753	<b>15,95</b>	13,40
1	310	HS-M42 (Noch höhere Standzeit als HSS)	94735	<b>16,42</b>	13,80
1	410	HS-M42 (Noch höhere Standzeit als HSS)	94736	<b>21,78</b>	18,30
1	510	HS-M42 (Noch höhere Standzeit als HSS)	94737	<b>27,01</b>	22,70
1	610	HS-M42 (Noch höhere Standzeit als HSS)	94754	<b>32,25</b>	27,10
1	630	HS-M42 (Noch höhere Standzeit als HSS)	94755	<b>33,32</b>	28,-
1	635	HS-M42 (Noch höhere Standzeit als HSS)	07.1.116	<b>23,74</b>	19,95
1	640	HS-M42 (Noch höhere Standzeit als HSS)	94756	<b>33,80</b>	28,40
1	310	SS	94730	<b>10,-</b>	8,40
1	410	SS	94731	<b>12,73</b>	10,70
1	510	SS	94732	<b>15,71</b>	13,20
1	310	HW	07.2.015	<b>97,82</b>	82,20
1	410	HW	07.2.014	<b>140,42</b>	118,-
1	510	HW	07.2.115	<b>177,31</b>	149,-
1	635	HW	07.2.116	<b>218,96</b>	184,-

## HS-Spiralhobelmesser

HS-Hobelmesser für Format-4-Hobelwellen mit Spiralhobelmessersystem

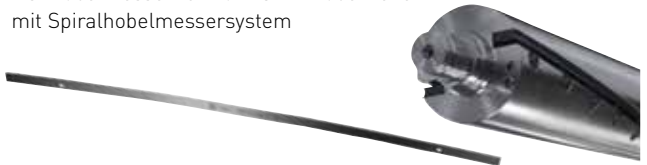

Stück	für Hobelwellenlänge	Art.	€ inkl. MwSt.	€ ohne MwSt.
1	635	07.1.117	<b>52,24</b>	43,90

## HW-Ersatzmesser für „Silent-Power“ Spiral-Hobelwelle

Stück	L x B x H	Qualität	Art.	€ inkl. MwSt.	€ ohne MwSt.
<b>HW-Ersatzmesser</b>					
10	13,8 x 13,8 x 2,5	HW	07.0.020	<b>48,49</b>	40,75

### Ersatzschraube für „Silent-Power“ Spiral-Hobelwelle

10	M5 x 10, TX20		07.0.021	<b>17,61</b>	14,80
----	---------------	--	----------	--------------	-------

## Wartungs- und Reinigungsset für Silent-Power Spiralmesser-Hobelwelle

### Set bestehend aus:

- 10x HW-Ersatzschneiden (07.0.020)
- 10x Ersatzschrauben (07.0.021)
- 250ml Harzlöser (10.0.023)
- Waschtasse und Reinigungsbürste
- 5 Nm Drehmoment-Schraubendreher (12.0.324)
- Verpackt in Werkzeugkoffer



**166,60**

€ inkl. MwSt.

**140,-**

€ ohne MwSt.

Art. 400-106

### ■ HS/HW-Streifenhobelmesser

HS-Hobelmesser für Hobelwellen mit Streifenhobelmessersystem



Stück	Länge	Breite	Dicke	Qualität	Art.	€ inkl. MwSt.	€ ohne MwSt.
1	260	25	3	HS 18%	94781	<b>19,71</b>	<b>16,56</b>
1	310	25	3	HS 18%	94740	<b>23,51</b>	<b>19,75</b>
1	410	25	3	HS 18%	94741	<b>31,08</b>	<b>26,12</b>
1	250	30	3	HS 18%	94751	<b>20,12</b>	<b>16,91</b>
1	260	30	3	HS 18%	94742	<b>20,93</b>	<b>17,59</b>
1	310	30	3	HS 18%	94782	<b>24,95</b>	<b>20,97</b>
1	320	30	3	HS 18%	94743	<b>25,76</b>	<b>21,65</b>
1	410	30	3	HS 18%	94728	<b>33,-</b>	<b>27,74</b>
1	510	30	3	HS 18%	94729	<b>41,06</b>	<b>34,50</b>
1	635	30	3	HS 18%	07.0.106	<b>34,99</b>	<b>29,40</b>
1	410	35	3	HS 18%	94744	<b>36,54</b>	<b>30,71</b>
1	260	25	3	HW	07.4.226	<b>60,93</b>	<b>51,20</b>
1	310	25	3	HW	07.4.231	<b>73,19</b>	<b>61,50</b>
1	410	25	3	HW	07.4.241	<b>85,44</b>	<b>71,80</b>
1	510	25	3	HW	07.4.251	<b>109,96</b>	<b>92,40</b>
1	635	25	3	HW	07.4.263	<b>122,57</b>	<b>103,-</b>

### ■ RALI-Ersatzmesser chrome

Stück	Länge	Art.	€ inkl. MwSt.	€ ohne MwSt.
2	48 mm	94745	<b>7,90</b>	<b>6,64</b>
10	48 mm	94746	<b>29,87</b>	<b>25,10</b>
5	30 mm	94747	<b>31,54</b>	<b>26,50</b>

### ■ RALI-Ersatzmesser HW

Stück	Länge	Art.	€ inkl. MwSt.	€ ohne MwSt.
2	48 mm	94748	<b>43,91</b>	<b>36,90</b>

### ■ Hobelmesser HSS für MAKITA



Stück	Länge	Art.	€ inkl. MwSt.	€ ohne MwSt.
2	82 mm	MAK-793004-6	<b>13,69</b>	<b>11,50</b>
2	110 mm	MAK-793008-8	<b>16,07</b>	<b>13,50</b>
2	170 mm	MAK-793186-4	<b>26,06</b>	<b>21,90</b>

### ■ FESTOOL Ersatz-Hobelmesser HW

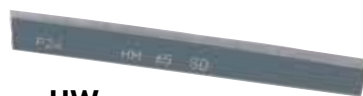

Hartmetall HW

Stück	Länge	Art.	€ inkl. MwSt.	€ ohne MwSt.
1	65 mm	F488503	<b>14,64</b>	<b>12,30</b>
1	82 mm	F484515	<b>23,44</b>	<b>19,70</b>

### ■ Hobelmesser-Einstellehre HML

Günstiges Einstellgerät, bestehend aus 2 magnetischen Lehren, inkl. Holzkassette



**77,35** € inkl. MwSt. **65,-** € ohne MwSt.

Art. 95849

### ■ Streifenhobelmesser-Einstellmessgerät Barkomat

Die Vorteile:

- für alle Messerwellen-Durchmesser oder für jede Tischeinstellung
- einfache Handhabung und exakter Schneidenüberstand

Der Lieferumfang:

- 2 Hobelmesser-Einstellgeräte mit Holzkiste
- 3 Einstellplättchen für Messerüberstand
- inkl. Holzkassette

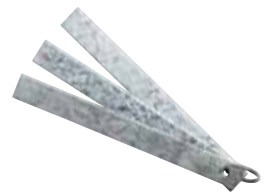

1. Feststellschrauber
2. Magnete
3. Gelenkfuß

**77,35** € inkl. MwSt. **65,-** € ohne MwSt.

Art. 95847

### ■ Ersatzmesser für elektr. Handhobel

Hartmetall HW



Stück	Länge	Art.	€ inkl. MwSt.	€ ohne MwSt.
10	56,0 x 5,5 x 1,1 mm	94760	<b>37,49</b>	<b>31,50</b>
10	78,0 x 5,5 x 1,1 mm	94761	<b>34,51</b>	<b>29,-</b>
2	80,5 x 5,9 x 1,2 mm	94759	<b>8,21</b>	<b>6,90</b>
10	80,5 x 5,9 x 1,2 mm	94758	<b>34,51</b>	<b>29,-</b>
2	82,0 x 5,5 x 1,1 mm	94749	<b>8,21</b>	<b>6,90</b>
10	82,0 x 5,5 x 1,1 mm	94750	<b>34,51</b>	<b>29,-</b>

WEITERE HOBELMESSER / WENDEPLATTEN kurzfristig lieferbar!

## Spannlade für Konterprofilfräsungen

Aus eloxiertem Aluminium zum Spannen Ihrer Werkstücke beim stirnseitigen Konterprofilfräsen. Für Ausriss freies Stirnholz-Konterprofilfräsen.



**110,08** | **92,50**  
 € inkl. MwSt. | € ohne MwSt.

Art. 01.0.019

## Spannlade

Aus eloxiertem Aluminium. Ermöglicht das Spannen von 20 bis 550 mm langen Werkstücken. Der großdimensionierte Griff garantiert bei kleinen und kurzen Werkstücken ein exaktes Zuführen des Werkstückes zum Fräswerkzeug.



**198,73** | **167,-**  
 € inkl. MwSt. | € ohne MwSt.

Art. 01.0.020

## BESSEY STC-HH Kniehebelspanner

- 1 Automatische Anpassung der Spannweite! (Kein zeitraubendes manuelles Einstellen der Druckschraube mehr nötig!)
- 2 Mittels Stellschraube im Gelenk lässt sich die Spannkraft den Anforderungen des Werkstückes anpassen!
- 3 Grundplatte mit verschiedenen Bohrungen zum schnellen Befestigen.
- 4 Mit großem, ergonomischen 2-Komponenten-Kunststoffgriff.

Gesamtlänge 215 mm,  
 davon Länge Auslegearm:  
 75 mm.



**Type STC-HH50**  
 (Spannhöhe bis 45 mm)

**22,02** | **18,50**  
 € inkl. MwSt. | € ohne MwSt.

Art. BES-STC-HH50

**Type STC-HH70**  
 (Spannhöhe bis 65 mm)

**22,61** | **19,-**  
 € inkl. MwSt. | € ohne MwSt.

Art. BES-STC-HH70

## Digitales Messgerät 150 mm

- Messbereich 0 bis 150 mm
- Genauigkeit 0,03 mm
- Auflösung 0,01 mm
- Mit Batterien 1x CR2032

**58,31** | **49,-**  
 € inkl. MwSt. | € ohne MwSt.

Art. 95885



## Digitales Messgerät 300 mm

- Messhöhe 300 mm
- 5-stellige LCD Anzeige
- Ablesegenauigkeit ± 0,01 mm
- Reset Taste
- umschaltbar metrisch/inch
- geschliffen und gehärtet
- 2 Feststellschrauben
- Feineinstellung
- geschliffene Führungen
- verstellbare Hartmetallspitze

**196,35** | **165,-**  
 € inkl. MwSt. | € ohne MwSt.

Art. 95934

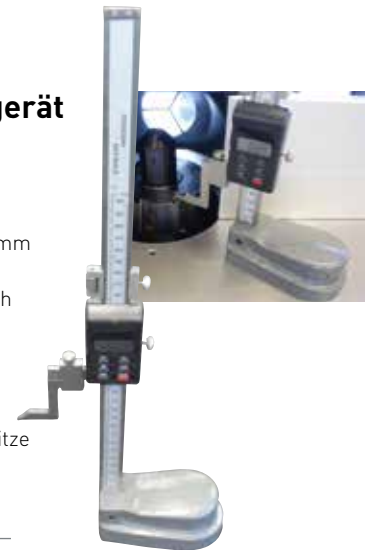

## HEBOR Einstellmessgerät

Universell einsetzbares Einstellmessgerät. Präzise Ablesung

- Technische Daten**
- Messbereich 0 - 50 mm
  - Genauigkeit 0,2 mm

**354,62** | **298,-**  
 € inkl. MwSt. | € ohne MwSt.

Art. 95851



## Konstantin – Diamant-Fügewerkzeuge! Der erste Diamant-Fügemesserkopf mit austauschbaren DIA-Schneiden.



**NEU**

### Konstantin DP-Fügemesserkopf

Maschine	Ø	SB	Bohrung	Z	Art. LL Gleichlauf	€ inkl. MwSt.	€ ohne MwSt.	Art. RL Gegenlauf	€ inkl. MwSt.	€ ohne MwSt.
Felder G-Serie / Format4 perfect	60 mm	64 mm	25 mm	DKN 2x6	A-C424-060FA64L	<b>649,74</b>	546,-	A-C424-060FA64R	<b>649,74</b>	546,-
Format4 tempora	80 mm	64 mm	25 mm	DKN 2x7	A-02.15533.7	<b>671,83</b>	564,56	A-01.15533.7	<b>671,83</b>	564,56
Format4 tempora	80 mm	64 mm	25 mm	DKN 3x7	A-02.15534.7	<b>1.007,25</b>	846,85	A-01.15534.7	<b>1.007,25</b>	846,85

#### Viele entscheidende Vorteile:

- + Konstanter Werkzeugdurchmesser durch Messertausch, dadurch kein langwieriges Nachstellen der Fügeaggregate nötig.
- + Do it yourself: Die Schneiden ohne Anschlaglehre selbst wechseln und nie wieder den Fräskopf zum Schärfen geben.
- + Bedenkenlos hohe Fügefräser verwenden, deshalb können stärker beanspruchte Schneiden gegen weniger beanspruchte Schneiden getauscht werden.
- + Schneiden zwischen Gegenlauf- und Gleichlaufspindel beliebig austauschbar.
- + Spindelschonendes Fräsen durch Alutragkörper für lärmreduziertes und schwingungsarmes Fräsen.
- + Auf Wunsch können die Messer 2-3 Mal nachgeschärft werden (nur bei Aigner möglich.)
- + Für alle gängigen Kantenanleimmaschinen lieferbar. Gerne erstellen wir Ihnen ein Angebot.

#### Wechseln Sie alle Messer selbst vor Ort



#### Weitere Konstantin Fräswerkzeuge:

Konstantin Füge-/Falzfräser für CNC

Konstantin Falzfräser für CNC

Konstantin Speedy für CNC



**C420-2**



**C420-1**



**C420-4**





Das erste Diamant-Werkzeug für Massivholz (Weich- und Hartholz) und viele andere Holzwerkstoffe

# SPEEDY - Die neue DIA-Werkzeuggeneration von **Aigner** WERKZEUGE

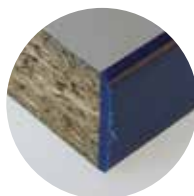
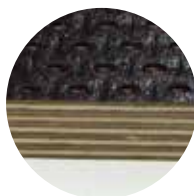

## QUALITÄT:

- **Perfekte Kantenqualität** durch großen Achswinkel auch bei schwierigen Beschichtungen und Furnieren
- **glatte Oberfläche** bei Sperrholz und Multiplex. Ideales Werkzeug für die **Nullfugen und Laserkantentechnik auf der CNC**

## PREIS:

- **Optimales Preis/Leistungsverhältnis** im Vergleich zu bestehenden Werkzeuglösungen - durch geringeren DIA-Verbrauch

## ZEIT:

- **Höchste Vorschübe** (bis 40 m/min.) abhängig vom zu bearbeitenden Werkstoff
- **Minimalste Ausrisse** beim Austritt auf der Schmalseite (abhängig von der Kantenqualität) ersparen aufwendige Werkzeugwechsel

## SPEEDY - DIA-Werkzeuge

Für mehr Informationen im Hinblick auf Anwendungen, Spannmittel und Preisen zu diesen Werkzeugen setzen Sie sich mit unseren Fachberatern in Verbindung.



### C 445 Füge/Falzschaftfräser D 16 Z 1 mit DIA-Querschneide

- zum Fügen und Formatieren
- für Innenradiusfräsungen

Preis auf Anfrage



### C 450 Füge/Falzschaftfräser D 25 Z 2 mit DIA-Querschneide

- zum Fügen und Formatieren
- für Innenradiusfräsungen

Preis auf Anfrage



### C 451 Nutschaftfräser D 16 Z 1 bzw. D 25 Z 2 mit DIA-Querschneide

- speziell für geringe Nuttiefe (ab 1 mm)
- für Beschlagsfräsungen
- zum Freiformfräsen von Ausnehmungen für Einlegeeile

Preis auf Anfrage



### C 460 Fügefräser D 80 Z 3 mit symmetrischer Schneidenanordnung

- für höchste Vorschübe

Preis auf Anfrage



### C 465 Füge/Falzschaftfräser D 80 Z 3 mit Querschneiden und asymmetrischer Schneidenanordnung

- Bearbeitung dickerer Werkstoffe in mehreren Arbeitsschritten
- auch als Falzfräser einsetzbar (bedingt tauglich für Massivholz Längs)
- für den universellen Einsatz

Preis auf Anfrage

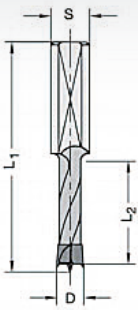

## HW Dübellochbohrer

Ausführung: Z2-V2-MEC, L1 = 70 mm

Schneidstoff HW	Zähnezahl Z2-V2	Vorschub MEC	Verbund
--------------------	--------------------	-----------------	---------

**C274**

D	L2	Schaft	L1	Art. Rechtslauf	€ inkl. MwSt.	€ ohne MwSt.	Art. Linkslauf	€ inkl. MwSt.	€ ohne MwSt.
5	35	10 x 30	70	A-C274-05R	<b>19,04</b>	16,-	A-C274-05L	<b>19,04</b>	16,-
6	35	10 x 30	70	A-C274-06R	<b>20,23</b>	17,-	A-C274-06L	<b>20,23</b>	17,-
8	35	10 x 30	70	A-C274-08R	<b>22,61</b>	19,-	A-C274-08L	<b>22,61</b>	19,-
10	35	10 x 30	70	A-C274-10R	<b>23,80</b>	20,-	A-C274-10L	<b>23,80</b>	20,-
12	35	10 x 30	70	A-C274-12R	<b>28,08</b>	23,60	A-C274-12L	<b>28,08</b>	23,60

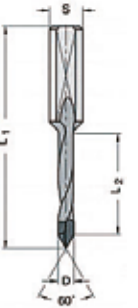

## HW Durchgangslochbohrer

Ausführung: Z2-V2-MEC, L1 = 70mm

Schneidstoff HW	Zähnezahl Z2	Vorschub MEC	Verbund
--------------------	-----------------	-----------------	---------

**C275**

D	L2	Schaft	L1	Art. Rechtslauf	€ inkl. MwSt.	€ ohne MwSt.	Art. Linkslauf	€ inkl. MwSt.	€ ohne MwSt.
5	35	10 x 25	70	A-C275-05R	<b>22,61</b>	19,-	A-C275-05L	<b>22,61</b>	19,-
6	35	10 x 25	70	A-C275-06R	<b>24,40</b>	20,50	A-C275-06L	<b>24,40</b>	20,50
8	35	10 x 25	70	A-C275-08R	<b>24,99</b>	21,-	A-C275-08L	<b>24,99</b>	21,-
10	35	10 x 25	70	A-C275-10R	<b>28,08</b>	23,60	A-C275-10L	<b>28,08</b>	23,60
12	35	10 x 25	70	A-C275-12R	<b>31,77</b>	26,70	A-C275-12L	<b>31,77</b>	26,70

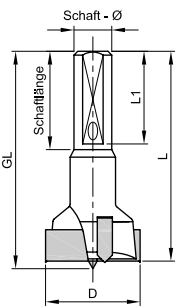

## HW Zylinderkopfbohrer für Beschläge

Ausführung: Z2-V2-MEC, GL = 70 mm

Schneidstoff HW	Zähnezahl Z2-V2	Vorschub MEC	Verbund
--------------------	--------------------	-----------------	---------

**C 279**

D	Schaft	GL	L	L1	Art. Rechtslauf	€ inkl. MwSt.	€ ohne MwSt.	Art. Linkslauf	€ inkl. MwSt.	€ ohne MwSt.
15	10 x 38,5	70	68	24,5	A-C279-15R	<b>34,51</b>	29,-	A-C279-15L	<b>34,51</b>	29,-
18	10 x 38,5	70	68	24,5	A-C279-18R	<b>35,70</b>	30,-	A-C279-18L	<b>35,70</b>	30,-
20	10 x 38,5	70	68	24,5	A-C279-20R	<b>35,70</b>	30,-	A-C279-20L	<b>36,77</b>	30,90
25	10 x 38,5	70	68	24,5	A-C279-25R	<b>38,08</b>	32,-	A-C279-25L	<b>38,08</b>	32,-
30	10 x 38,5	70	68	24,5	A-C279-30R	<b>40,22</b>	33,80	A-C279-30L	<b>40,22</b>	33,80
35	10 x 38,5	70	68	24,5	A-C279-35R	<b>40,46</b>	34,-	A-C279-35L	<b>40,46</b>	34,-

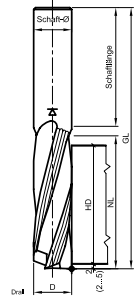

## VHW-Spiral-Schlichtfräser Rechtslauf

Ausführung: Spiralgenutete Vollhartmetall-Schneiden. Grund- und umfangsschneidend.

Schneidstoff HW	Schneidstoff HC	Vorschub MEC	Massiv
--------------------	--------------------	-----------------	--------

**C 265**

D	NL	Schaft	GL	HDmax	Z	Art. Drall pos	€ inkl. MwSt.	€ ohne MwSt.	Art. Drall neg	€ inkl. MwSt.	€ ohne MwSt.
4	15	6 x 40	60	12	1	A-C265-040151RP	<b>38,08</b>	32,-	A-C265-040151RN	<b>39,27</b>	33,-
5	17	6 x 40	70	15	2	A-C265-050172RP	<b>38,08</b>	32,-	A-C265-050172RN	<b>40,46</b>	34,-
6	17	6 x 40	70	15	2	A-C265-060172RP	<b>30,70</b>	25,80	A-C265-060172RN	<b>34,39</b>	28,90
8	22	8 x 50	90	20	2	A-C265-080222RP	<b>47,60</b>	40,-	A-C265-080222RN	<b>53,55</b>	45,-
10	30	10 x 50	90	25	2	A-C265-100302RP	<b>67,59</b>	56,80	A-C265-100302RN	<b>74,97</b>	63,-
12	42	12 x 50	100	38	3	A-C265-120423RP	<b>99,60</b>	83,70	A-C265-120423RN	<b>110,67</b>	93,-
16	55	16 x 50	110	50	3	A-C265-160553RP	<b>166,60</b>	140,-			
20	75	20 x 50	135	70	3	A-C265-200753RP	<b>290,36</b>	244,-			
10	30	10 x 30	60	28	2	Linkslauf			A-C265+100302LN	<b>55,69</b>	46,80

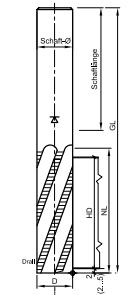

## VHW-Spiral-Schrupfräser Rechtslauf

Ausführung: Spiralgenutete Vollhartmetall-Schneiden, mit Schruppverzahnung (Wellenschliff). Durchgehend zylindrisch Grund- und umfangsschneidend.

Schneidstoff HW	Schneidstoff HC	Vorschub MEC	Massiv
--------------------	--------------------	-----------------	--------

**C 266**

D	NL	Schaft	GL	HDmax	Z	Drall	Art.	€ inkl. MwSt.	€ ohne MwSt.
10	45	10 x 50	100	40	2	Positiv	A-C266+100452RP	<b>81,99</b>	68,90
16	55	16 x 50	110	50	3	Positiv	A-C266-160553RP	<b>178,38</b>	149,90
20	75	20 x 55	135	70	3	Positiv	A-C266-200753RP	<b>310,59</b>	261,-



## VHW-Spiral-Schruppschlichtfräser Z3 Rechtslauf

Ausführung: Drei spiralgenutete Vollhartmetall-Schneiden, mit Schruppverzahnung (Wellenschliff). Durchgehend zylindrisch Grund- und umfangsschneidend.

Schneidstoff HW	Schneidstoff HC	Zähnezahl Z 3	Vorschub MEC	Massiv
--------------------	--------------------	------------------	-----------------	--------

**C 264**

D	NL	Schaft	GL	HDmax	Drall	Art.	€ inkl. MwSt.	€ ohne MwSt.
16	55	16 x 50	110	50	Positiv	A-C264-160553RP	<b>171,-</b>	143,70



## VHW-Schlichtfräser Drallwinkel wechselseitig

Schneidstoff HW	Schneidstoff HC	Zähnezahl Z 2+2	Vorschub MEC	Massiv
--------------------	--------------------	--------------------	-----------------	--------

C 271

**Ausführung:** Zwei versetzt angeordnete Vollhartmetall-Schneiden in Wendelform, von außen nach innen schneidend. Durchgehend zylindrisch, Grund- und umfangsschneidend.

D	NL	Schaft	GL	HDmax	Drall	Art. Rechtslauf	€ inkl. MwSt.	€ ohne MwSt.
16	52	16 x 50	115	45	wechselseitig	A-C271-160522R	<b>234,43</b>	197,-

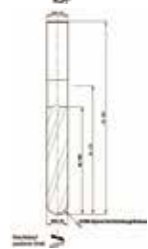

## VHW-Kugelfräser

Schneidstoff HW	Schneidstoff HC	Zähnezahl Z 2	Vorschub MEC	Massiv
--------------------	--------------------	------------------	-----------------	--------

C 265

**Ausführung:** Spiralgenutete Vollhartmetall-Schneiden. Abgerundete Spitze R=10 für konkave und konvexe Fräsungen z.B. Schalen.

D	NL	Schaft	GL	AL	Drall	Art. Rechtslauf	€ inkl. MwSt.	€ ohne MwSt.
20	100	20 x 50	180	120	positiv	A-C265+201002RP	<b>392,58</b>	329,90

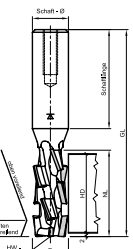

## DP-Nutschaftfräser „ECO“ Z2+2-MEC (mit HW-Bohrschneide)

Schneidstoff DP	Zähnezahl Z 2+2	Vorschub MEC	Verbund ECO
--------------------	--------------------	-----------------	----------------

C 436 E

**Ausführung:** Körper aus Vergütungsstahl; mit HW-Bohrschneide, zwei Umfangsschneiden in 4 Spannuten; mit Achswinkel, 2 bis 4 x nachschärfbar, tiefe Spanräume für bessere Späneerfassung. Wahlweise in Schrumpfspannfutter HSK-F 63 eingeschrumpft, gewuchtet und vermessen.

D	NL	Schaft	GL	Lu	HDmax	Art. Rechtslauf	€ inkl. MwSt.	€ ohne MwSt.
20	28	20 x 55	100	9,0	25	A-C436-E2028-M1	<b>483,14</b>	406,-
20	48	20 x 55	115	9,0	45	A-C436-E2048-M1	<b>596,19</b>	501,-
20	28	20 x 55	100	9,0	25	A-C436-E2028	<b>312,84</b>	262,89
20	48	20 x 55	115	9,0	45	A-C436-E2048	<b>425,70</b>	357,73

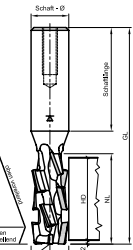

## DP-Nutschaftfräser „MAX“ Z2+2-MEC (mit HW-Bohrschneide)

Schneidstoff DP	Zähnezahl Z 2+2	Vorschub MEC	Verbund MAX
--------------------	--------------------	-----------------	----------------

C 436 M

**Ausführung:** Körper aus Vergütungsstahl; mit HW-Bohrschneide, zwei Umfangsschneiden in 4 Spannuten; mit Achswinkel, 5 bis 8 x nachschärfbar, tiefe Spanräume für bessere Späneerfassung. In Schrumpfspannfutter HSK-F 63 eingeschrumpft, gewuchtet und vermessen.

D	NL	Schaft	GL	Lu	HDmax	Art. Rechtslauf	€ inkl. MwSt.	€ ohne MwSt.
20	28	20 x 55	100	9,0	25	A-C436-M2028-M1	<b>567,27</b>	476,70
20	48	20 x 55	115	9,0	45	A-C436-M2048-M1	<b>709,95</b>	596,60

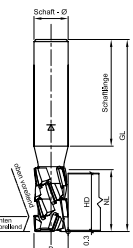

## DP-Schaftfräser „Nesting“ Z3+3-MEC (mit DP-Einbohrschneide)

Schneidstoff DP	Zähnezahl Z 3+3	Vorschub MEC	Verbund
--------------------	--------------------	-----------------	---------

C 440

**Ausführung:** Körper aus Vergütungsstahl; mit DP-Einbohrschneide, Z 3+3 in vier Spannuten (spiralförmig), bis zu 2x nachschärfbar, tiefe Spanräume für bessere Späneerfassung. Schaftpassung h6.

D	NL	Schaft	GL	Lu	HDmax	Art. Rechtslauf	€ inkl. MwSt.	€ ohne MwSt.
14	27	16 x 43	78	5,0	22	A-C440-1427	<b>510,51</b>	429,-
16	29	16 x 43	83	7,0	24	A-C440-1629	<b>529,07</b>	444,60

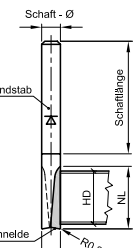

## DP/VHW-Nutschaftfräser Z2-MEC (mit DP-Einbohrschneide)

Schneidstoff DP	Zähnezahl Z 2	Vorschub MEC	Verbund
--------------------	------------------	-----------------	---------

C 437

**Ausführung:** Körper aus Hartmetall-Rundstab; mit DP-Bohrschneide, zwei Umfangsschneiden, davon eine mit Achswinkel (oben voreilend) 1 bis 4 x nachschärfbar (abhängig vom Durchmesser). Tiefe Spanräume für bessere Späneerfassung. Schaftpassung h6. Einsatz nur in Schrumpfspannfutter C915 oder gleichwertigen Spannzangen.

D	NL	Schaft	GL	HDmax	Art. Rechtslauf	€ inkl. MwSt.	€ ohne MwSt.
5	15	6 x 36	60	12	A-C437-0515	<b>268,94</b>	226,-
6	20	6 x 36	60	17	A-C437-0620	<b>293,93</b>	247,-
8	20	8 x 36	70	17	A-C437-0820	<b>298,69</b>	251,-
10	25	10 x 38	75	22	A-C437-1025	<b>356,88</b>	299,90
12	30	12 x 38	80	26	A-C437-1230	<b>437,92</b>	368,-

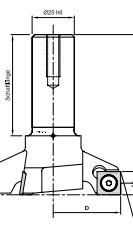

## WM-Planfräser für CNC Z3

Schneidstoff HW	Zähnezahl Z 3	Vorschub MEC	Wenden
--------------------	------------------	-----------------	--------

C 170

**Ausführung:** Z3, Schaftpassung h6, in Schrumpfspannfutter HSK-F 63 eingeschrumpft, gewuchtet und vermessen.

Bezeichnung	D	NL	Schaft	GL	Art.	€ inkl. MwSt.	€ ohne MwSt.
WM-Planfräser	80	13,8	25 x 60	95	A-C170-80-M1	<b>548,59</b>	461,-
	120	13,8	25 x 60	95	A-C170+120-M1	<b>598,57</b>	503,-

### Ersatzteile

Umfangsschneide (VPE=10Stk.)	A-C170-M14X14	<b>22,61</b>	19,-
Schraube Umfangsschneide M6x10 (VPE=3Stk.)	A-C170-S33767.4	<b>5,95</b>	5,-

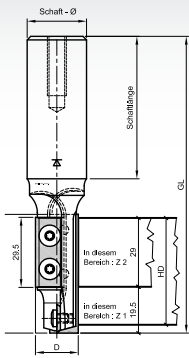

## WM Nutschaftfräser

**Ausführung:** Körper aus Vergütungsstahl. HW-Wendemesser als Bohrschneide. Achsparallele Schneiden (Wendemesser). Schaftpassung h6. Wahlweise in Schrumpfspannfutter HSK-F 63 eingeschrumpft, gewuchtet und vermessen.

Schneidstoff <b>HW</b>	Zähnezahl <b>Z 2</b>	Vorschub <b>MEC</b>	Wenden 
---------------------------	-------------------------	------------------------	------------

**C 259**

D	NL	Schaft	GL	HDmax	Art. Rechtslauf	€ inkl. MwSt.	€ ohne MwSt.	Art. Linkslauf	€ inkl. MwSt.	€ ohne MwSt.
18	50	20 x 60	125	45	A-C259-18R	<b>226,10</b>	190,-	A-C259-18L	<b>226,10</b>	190,-
WM Nutschaftfräser, eingeschrumpft A-C259-18R-M1						<b>411,74</b>	346,-	A-C259-18L-M1	<b>411,74</b>	346,-

**Ersatzteile**

Art.	€ inkl. MwSt.	€ ohne MwSt.
Umfangsschneide lang (VPE=10 Stk.)	<b>47,60</b>	40,-
Umfangsschneide kurz (VPE=10 Stk.)	<b>41,65</b>	35,-
Bohrschneide (VPE=10 Stk.)	<b>105,67</b>	88,80
Schraube Umfangsschneide M4x5 (Kopf D9) Torx 15 (VPE=5 Stk.)	<b>10,71</b>	9,-
Schraube Bohrschneide M4x5 (Kopf D7) Torx 15 (VPE=1 Stk.)	<b>1,19</b>	1,-

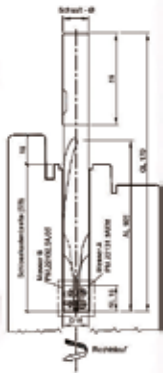

## PM-Schlosskastenfräser

**Ausführung:** Körper aus hochfesten Trägermaterial (Schwermetall) mit 2 Spannuten. Achsparallele Schneiden (Wendemesser) mit Spanbrechernuten. HW-Bohrschneide eingelötet.

Schneidstoff <b>HW</b>	Zähnezahl <b>Z 2</b>	Vorschub <b>MEC</b>	Wechseln 
---------------------------	-------------------------	------------------------	--------------

**C 178**

D	NL	Schaft	GL	AL	SBmax	Art. Rechtslauf	€ inkl. MwSt.	€ ohne MwSt.
16	16	16 x 56	170	105	90	A-C178-161616R	<b>597,38</b>	502,-

**Ersatzteile**

Art.	€ inkl. MwSt.	€ ohne MwSt.
Messer A (VPE=10 Stk.)	<b>136,49</b>	114,70
Messer B (VPE=10 Stk.)	<b>148,75</b>	125,-
Torx-Spannschraube (VPE=4 Stk.)	<b>9,52</b>	8,-

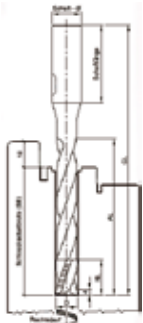

## VHW-Schlosskastenfräser

**Ausführung:** Zwei spiralgenutete Vollhartmetall-Schneiden, mit Schruppschichtverzahnung. Durchgehend zylindrisch Grund- und umfangsschneidend. Z2, Rechtslauf.

Schneidstoff <b>HW</b>	Schneidstoff <b>HC</b>	Zähnezahl <b>Z 2</b>	Vorschub <b>MEC</b>	Massiv 
---------------------------	---------------------------	-------------------------	------------------------	------------

**C 278**

D	NL	Schaft	GL	AL	SBmax	Art. Rechtslauf	€ inkl. MwSt.	€ ohne MwSt.
16	25	16 x 55	180	110	100	A-C278-16162R	<b>287,86</b>	241,90

## VHW-Spion- und Drückerlochbohrer

**Ausführung:** Drei spiralgenutete Vollhartmetall-Schneiden, mit Schrappzahnung (Wellenschliff). Durchgehend zylindrisch Grund- und umfangsschneidend. Z3 Rechtslauf.

Schneidstoff <b>HW</b>	Schneidstoff <b>HC</b>	Zähnezahl <b>Z 3</b>	Vorschub <b>MEC</b>	Massiv 
---------------------------	---------------------------	-------------------------	------------------------	------------

**C 267**

D	NL	Schaft	GL	HDmax	Art. Rechtslauf	€ inkl. MwSt.	€ ohne MwSt.
16	110	16 x 55	175	100	A-C267+16110R	<b>280,84</b>	236,-

## WM-Falzfräser auf Fräsdorn

Für hochwertige Falzbearbeitung von Haustüren und Möbeln.

Schneidstoff <b>HW</b>	Zähnezahl <b>Z 2</b>	Vorschub <b>MEC</b>	Wenden 
---------------------------	-------------------------	------------------------	------------

**C 273-62**

**Ausführung:** Grundkörper in Leichtmetall (Glasperloptik), Standardhauptschneide 60 mm mit 2 Nutmessern 5mm. Wahlweise oben/unten einsetzbar. Positiv-Vorschneider oben/unten für gerundete Falz Ecke. Für Rechtslauf montiert, auf Linkslauf umbaubar.

D	H	GL	Nutmesser Breite	Nutmesser Tiefe	Art.	€ inkl. MwSt.	€ ohne MwSt.
140	62	177	5	8,5	A-C273-62-F2	<b>938,91</b>	789,-

**Ersatzteile**

Art.	€ inkl. MwSt.	€ ohne MwSt.
Vorschneider unten (VPE=4 Stk.)	<b>113,05</b>	95,-
Vorschneider oben (VPE=4 Stk.)	<b>113,05</b>	95,-
Wendemesser (VPE=10 Stk.)	<b>47,60</b>	40,-
VHM-Nutmesser SB=4mm (VPE=2 Stk.)	<b>109,48</b>	92,-
VHM-Nutmesser SB=5mm (VPE=2 Stk.)	<b>109,48</b>	92,-
Schraube Hauptschneide (VPE=10 Stk.) T40 M8 x 21	<b>42,60</b>	35,80
Schraube Hauptschneide (VPE=10 Stk.) ISK M4 x 6	<b>26,18</b>	22,-
Schraube Vorschneider (VPE=10 Stk.)	<b>34,39</b>	28,90
Schraube Nutmesser (VPE=10 Stk.)	<b>27,01</b>	22,70

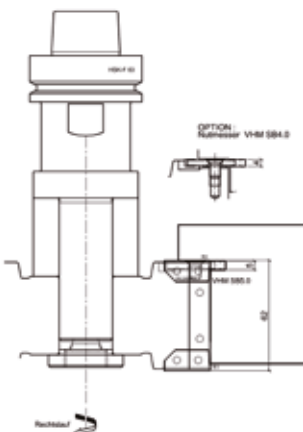



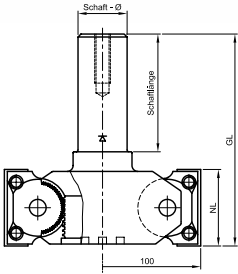

## WM-Schwenkmesserkopf

**Ausführung:** Körper aus Vergütungsstahl, HW-Wendemesser, beide Schneiden sind stufenlos und synchron mittels Einstellschraube um  $\pm 55^\circ$  verstellbar.

Schneidstoff <b>HW</b>	Zähnezahl <b>Z 2</b>	Vorschub <b>MEC</b>	Wenden 
---------------------------	-------------------------	------------------------	------------

**C 208**

Bezeichnung	D	NL	Schaft	GL	Art. Rechtslauf	€ inkl. MwSt.	€ ohne MwSt.	
WM-Schwenkmesserkopf, Z2	100	39,5	25 x 60	98	A-C208-100	<b>1.021,02</b>	858,-	
<b>Ersatzteile</b>						<b>Art.</b>		
Wendemesser (VPE=10 Stk.)						A-C208-M39.5X12	<b>60,69</b>	51,-

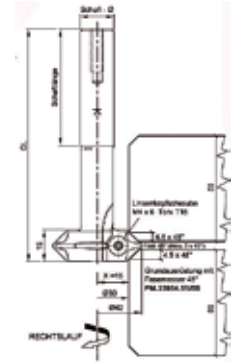

## PM-Abrund- / Fase-Schaftfräser

**Ausführung:** Körper aus Vergütungsstahl. HW-Profilmesser mit diversen Wechselmessern. Schaftpassung h6. Wahlweise in Schrumpfspannfutter HSK-F 63 eingeschrumpft, gewuchtet und vermessen. Inkl. Fasemesser  $45^\circ$ .

Schneidstoff <b>HW</b>	Zähnezahl <b>Z 2</b>	Vorschub <b>MEC</b>	Wechseln 
---------------------------	-------------------------	------------------------	--------------

**C 258**

Bezeichnung	D	Schaft	GL	HDmax	Art. Rechtslauf	€ inkl. MwSt.	€ ohne MwSt.	
PM-Abrund- / Fase-Schaftfräser	42	16 x 55	110	50	A-C258-16	<b>276,08</b>	232,-	
PM-Abrund- / Fase-Schaftfräser, eingeschrumpft					A-C258-16-M1	<b>461,72</b>	388,-	
<b>Ersatzteile</b>						<b>Art.</b>		
Fasemesser $45^\circ$ (VPE=4 Stk.)						A-C258-M33054.5	<b>101,15</b>	85,-
Rundungsmesser R=2 (VPE=4 Stk.)						A-C258-M33055.5	<b>101,15</b>	85,-
Rundungsmesser R=3 (VPE=4 Stk.)						A-C258-M33056.5	<b>101,15</b>	85,-
Rundungsmesser R=4 (VPE=4 Stk.)						A-C258-M33057.5	<b>101,15</b>	85,-
Rundungsmesser R=5 (VPE=4 Stk.)						A-C258-M33058.5	<b>101,15</b>	85,-
Linsenkopfschraube (VPE=2 Stk.)						A-C258-S44237.5	<b>3,57</b>	3,-

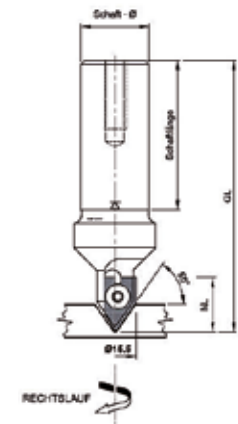

## PM-Ziernutoberfräser

**Ausführung:** Körper aus Vergütungsstahl. HW-Profilmesser, achsparallel; Zentrumschneidend. Zahlreiche Wechselmesser. Wahlweise in Schrumpfspannfutter HSK-F 63 eingeschrumpft, gewuchtet und vermessen. Inkl. Profilmesser  $70^\circ R = 0,2$ .

Schneidstoff <b>HW</b>	Zähnezahl <b>Z 1</b>	Vorschub <b>MEC</b>	Wechseln 
---------------------------	-------------------------	------------------------	--------------

**C 230**

Bezeichnung	D	NL	Schaft	GL	Art. Rechtslauf	€ inkl. MwSt.	€ ohne MwSt.	
PM-Ziernutoberfräser	15,5	20	20 x 55	100	A-C230-20	<b>227,29</b>	191,-	
PM-Ziernutoberfräser, eingeschrumpft					A-C230-20-M1	<b>412,93</b>	347,-	
<b>Ersatzteile</b>						<b>Art.</b>		
Profilmesser $70^\circ R=0,2$ (VPE=2 Stk.)						A-C230-M17132.5	<b>49,98</b>	42,-
Profilmesser $90^\circ R=0,5$ (VPE=2 Stk.)						A-C230-M14492.5	<b>49,98</b>	42,-
Profilmesser R=2 (VPE=2 Stk.)						A-C230-M16574.5	<b>49,98</b>	42,-
Profilmesser R=4 (VPE=2 Stk.)						A-C230-M18306.5	<b>49,98</b>	42,-
Linsenkopfschraube (VPE=1 Stk.)						A-C230-S44237.5	<b>1,19</b>	1,-

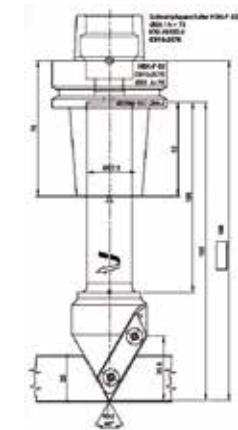

## WM-Ausspitzfräser 60°

**Ausführung:** Körper aus Vergütungsstahl. HW-Profilmesser, achsparallel; Zentrumschneidend. In Schrumpfspannfutter HSK-F 63 eingeschrumpft, gewuchtet und vermessen.

Schneidstoff <b>HW</b>	Zähnezahl <b>Z 1</b>	Vorschub <b>MEC</b>	Wechseln 
---------------------------	-------------------------	------------------------	--------------

**C 207**

Bezeichnung	D	NL	Schaft	GL	Art. Rechtslauf	€ inkl. MwSt.	€ ohne MwSt.	
WM-Ausspitzfräser, eingeschrumpft	41,9	35,8	25 x 100	165	A-C207-60-M1	<b>447,44</b>	376,-	
<b>Ersatzteile</b>						<b>Art.</b>		
Profilmesser (VPE=4 Stk.)						A-C207-M29563.5	<b>101,15</b>	85,-
Linsenkopfschraube (VPE=2 Stk.)						A-C207-S44237.5	<b>3,57</b>	3,-



## CNC-Messstation

Zur genauen und einfachen Längenmessung mittels digitalem Messschieber von Bohrungswerkzeugen auf Fräsdorne bzw. Schaftwerkzeugen in Spannzangenfutter oder anderen Aufnahmesystemen für den Einsatz auf CNC-Fräsmaschinen.

Bezeichnung	Art.	€ inkl. MwSt.	€ ohne MwSt.
Messstation mit Alu Spannteil HSK-F 63	A-C721-HSK63F	<b>1.081,71</b>	909,-

**C 721**

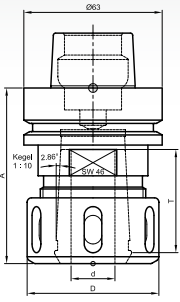

## Spannzangenfutter HSK-F 63 / A=76mm blank/poliert

C 910

**Ausführung:** Kegel - Hohlenschaft DIN 69893 - HSK-F 63. Gefertigt aus vergütetem Werkzeugstahl. Oberfläche blank poliert. Zum Spannen von Schäften aus HW und Stahl. Für Schafttoleranz h6 gemäß EN 847-2.

Bezeichnung	Abmessung	Art. Rechtlauf	€ inkl. MwSt.	€ ohne MwSt.
Spannzangenfutter HSK-F 63 / A=76mm	A=76mm / Ø2 - 25mm	A-C910-76R	<b>107,10</b>	90,-

## Spannzangen Typ OZ 25 (System Ortlieb)

C 945

**Ausführung:** gehärtet und geschliffen; 12-fach geschlitzt; Spanntoleranz 0,5 mm (z.B. Spannzange mit Nennmaß d = 25 mm spannt Schaft-Ø von 24,5 bis 25 mm)

d	L	D	Spanntoleranz	Art.	€ inkl. MwSt.	€ ohne MwSt.	d	L	D	Spanntoleranz	Art.	€ inkl. MwSt.	€ ohne MwSt.
2	52	33,4	1,5 - 2,0	A-C945-OZ2502	<b>22,73</b>	19,10	12	52	33,4	11,5 - 12,0	A-C945-OZ2512	<b>22,73</b>	19,10
3	52	33,4	2,5 - 3,0	A-C945-OZ2503	<b>22,73</b>	19,10	13	52	33,4	12,5 - 13,0	A-C945-OZ2513	<b>22,73</b>	19,10
4	52	33,4	3,5 - 4,0	A-C945-OZ2504	<b>22,73</b>	19,10	14	52	33,4	13,5 - 14,0	A-C945-OZ2514	<b>22,73</b>	19,10
5	52	33,4	4,5 - 5,0	A-C945-OZ2505	<b>22,73</b>	19,10	16	52	33,4	15,5 - 16,0	A-C945-OZ2516	<b>22,73</b>	19,10
6	52	33,4	5,5 - 6,0	A-C945-OZ2506	<b>22,73</b>	19,10	18	52	33,4	17,5 - 18,0	A-C945-OZ2518	<b>22,73</b>	19,10
8	52	33,4	7,5 - 8,0	A-C945-OZ2508	<b>22,73</b>	19,10	20	52	33,4	19,5 - 20,0	A-C945-OZ2520	<b>22,73</b>	19,10
10	52	33,4	9,5 - 10,0	A-C945-OZ2510	<b>22,73</b>	19,10	25	52	33,4	24,5 - 25,0	A-C945-OZ2525	<b>22,73</b>	19,10

## Montagevorrichtung für HSK F63

Art.	€ inkl. MwSt.	€ ohne MwSt.
BS17332	<b>293,93</b>	247,-



## Hakenschlüssel

für Spannzangenfutter-Spannmuttern OZ 25



Art.	€ inkl. MwSt.	€ ohne MwSt.
A-C985	<b>21,30</b>	17,90

## Spannzangen Typ ER 32 (System Regifix)

C 945

**Ausführung:** gehärtet und geschliffen; 12 bis 16-fach geschlitzt; Spanntoleranz 1,0 mm (z.B. Spannzange mit Nennmaß d = 20 mm spannt Schaft-Ø von 19 bis 20 mm)

d	L	D	Spanntoleranz	Art.	€ inkl. MwSt.	€ ohne MwSt.
3	40	33	2,0 - 3,0	A-C945-ER3203	<b>23,32</b>	19,60
4	40	33	3,0 - 4,0	A-C945-ER3204	<b>23,32</b>	19,60
5	40	33	4,0 - 5,0	A-C945-ER3205	<b>23,32</b>	19,60
6	40	33	5,0 - 6,0	A-C945-ER3206	<b>23,32</b>	19,60
8	40	33	7,0 - 8,0	A-C945-ER3208	<b>23,32</b>	19,60
10	40	33	9,0 - 10,0	A-C945-ER3210	<b>23,32</b>	19,60
12	40	33	11,0 - 12,0	A-C945-ER3212	<b>23,32</b>	19,60
13	40	33	12,0 - 13,0	A-C945-ER3213	<b>23,32</b>	19,60
14	40	33	13,0 - 14,0	A-C945-ER3214	<b>23,32</b>	19,60
16	40	33	15,0 - 16,0	A-C945-ER3216	<b>23,32</b>	19,60
18	40	33	17,0 - 18,0	A-C945-ER3218	<b>23,32</b>	19,60
20	40	33	19,0 - 20,0	A-C945-ER3220	<b>23,32</b>	19,60

## Spannzangen Typ ER 25 (System Regifix)

C 945

**Ausführung:** gehärtet und geschliffen; 12 bis 16-fach geschlitzt; Spanntoleranz 1,0 mm (z.B. Spannzange mit Nennmaß d = 16 mm spannt Schaft-Ø von 15 bis 16 mm)

d	L	D	Spanntoleranz	Art.	€ inkl. MwSt.	€ ohne MwSt.
2	34	26	1,0 - 2,0	A-C945-ER2502	<b>20,83</b>	17,50
3	34	26	2,0 - 3,0	A-C945-ER2503	<b>20,83</b>	17,50
4	34	26	3,0 - 4,0	A-C945-ER2504	<b>20,83</b>	17,50
5	34	26	4,0 - 5,0	A-C945-ER2505	<b>20,83</b>	17,50
6	34	26	5,0 - 6,0	A-C945-ER2506	<b>20,83</b>	17,50
8	34	26	7,0 - 8,0	A-C945-ER2508	<b>20,83</b>	17,50
10	34	26	9,0 - 10,0	A-C945-ER2510	<b>20,83</b>	17,50
12	34	26	11,0 - 12,0	A-C945-ER2512	<b>20,83</b>	17,50
13	34	26	12,0 - 13,0	A-C945-ER2513	<b>20,83</b>	17,50
14	34	26	13,0 - 14,0	A-C945-ER2514	<b>20,83</b>	17,50
16	34	26	15,0 - 16,0	A-C945-ER2516	<b>20,83</b>	17,50

## Spannzangen Typ ER 16 (System Regifix)

C 945

**Ausführung:** gehärtet und geschliffen; 12 bis 16-fach geschlitzt; Spanntoleranz 1,0 mm (z.B. Spannzange mit Nennmaß d = 10 mm spannt Schaft-Ø von 9 bis 10 mm)

d	L	D	Spanntoleranz	Art.	€ inkl. MwSt.	€ ohne MwSt.
1	27,5	17	0,5 - 1,0	A-C945-ER1601	<b>19,64</b>	16,50
2	27,5	17	1,0 - 2,0	A-C945-ER1602	<b>19,64</b>	16,50
3	27,5	17	2,0 - 3,0	A-C945-ER1603	<b>19,64</b>	16,50
4	27,5	17	3,0 - 4,0	A-C945-ER1604	<b>19,64</b>	16,50
5	27,5	17	4,0 - 5,0	A-C945-ER1605	<b>19,64</b>	16,50
6	27,5	17	5,0 - 6,0	A-C945-ER1606	<b>19,64</b>	16,50
8	27,5	17	7,0 - 8,0	A-C945-ER1608	<b>19,64</b>	16,50
10	27,5	17	9,0 - 10,0	A-C945-ER1610	<b>19,64</b>	16,50

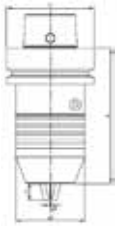

## ■ CNC-Bohrfutter HSK-F 63 / Spannbereich 2,5-16 mm

**C 980**

**Ausführung:** Präzisions-Ausführung mit hoher Rundlaufgenauigkeit, feingewuchtet. Stufenlos verstellbar von 2,5-16 mm. Für Rechts- und Linkslauf verwendbar. Gewuchtet bis Drehzahlen n=25.000 U/min

Bezeichnung	Abmessung	Art.	€ inkl. MwSt.	€ ohne MwSt.
CNC-Bohrfutter HSK-F 63	A=98 mm D=63 mm	A-C980	<b>478,38</b>	402,-

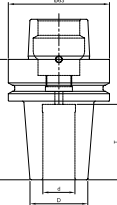

## ■ Schrumpfspannfutter HSK-F 63 blank/poliert

**C 915**

**Ausführung:** Kegel - Hohlenschaft DIN 69893 - HSK-F 63; Gefertigt aus vergütetem Werkzeugstahl. Oberfläche vernickelt. Zum Spannen von Schäften aus HW und Stahl. Für Schafttoleranz h6 gemäß EN 847-2.

d	A	Schaft	D	T	Masse	Art.	€ inkl. MwSt.	€ ohne MwSt.
10	75	Ø10 h6	25	40	0,9 kg	A-C915-10	<b>190,40</b>	160,-
12	75	Ø12 h6	28	40	0,9 kg	A-C915-12	<b>190,40</b>	160,-
16	75	Ø16 h6	28	44	0,9 kg	A-C915-16	<b>168,98</b>	142,-
20	75	Ø20 h6	36	47	1,0 kg	A-C915-20	<b>168,98</b>	142,-
25	75	Ø25 h6	36	47	0,9 kg	A-C915-25	<b>168,98</b>	142,-
Werkzeug einschrumpfen und vermessen						A-C915-M	<b>15,83</b>	13,30

## ■ Sägeblattaufnahme HSK-F 63

**C 277-D**

**Ausführung:** Für Sägeblätter bis D=300 mm. Für Stammblattstärke von 2,2 - 3,8 mm. Schrauben + Deckring im Lieferumfang enthalten.

Bezeichnung	L	Art.	€ inkl. MwSt.	€ ohne MwSt.
Sägeblattaufnahme mit Flansch	135	A-C277-D135S	<b>405,79</b>	341,-
<b>Ersatzteil</b>				
Deckring		A-C277-D64F	<b>45,93</b>	38,60
Senkschraube (VPE=1 Stk.)		A-C277-S45443.5	<b>0,36</b>	0,30

## ■ Sägeblattaufnahme HSK-F 63

**C 277-C**

**Ausführung:** Für Sägeblätter bis D=350 mm. Für Stammblattstärke von 2,2 - 3,8 mm.

Bezeichnung	A	L	B	L1	Art.	€ inkl. MwSt.	€ ohne MwSt.
Sägeblattaufnahme mit Flansch	45	55	25	116,6	A-C905-4530055F	<b>170,17</b>	143,-
<b>Ersatzteil</b>							
Flansch Oberteil					A-C277-C60FO	<b>96,39</b>	81,-
Flansch Unterteil					A-C277-C60FU	<b>55,93</b>	47,-
Distanzring			25		A-C277-C25D	<b>80,56</b>	67,70

## ■ Sägeblattaufnahme HSK-F 63 Ausführung:

**C277-A**

Für Sägeblätter bis D=350 mm. Schrauben im Lieferumfang enthalten. Für Stammblattstärke von 2,2-3,8 mm.

Bezeichnung	A	L	B	L1	Art.	€ inkl. MwSt.	€ ohne MwSt.
Sägeblattaufnahme geschraubt	45	55	45	115	A-C905-4530055S	<b>445,33</b>	374,23
<b>Ersatzteil</b>							
Distanzring			45		A-C277-A45D	<b>110,41</b>	92,78
Flansch für flächenbündiges Sägeblatt					A-C277-60F	<b>164,39</b>	438,14
Senkschraube M6x12 (VPE= 1 Stk.)					A-C277-S45445.5	<b>0,60</b>	0,50

## ■ HW-Kreissägeblätter Zahnform: Wechselzahn (WZ). Bei Bestellung bitte Code für die Nebenlochbohrung angeben.

Siehe Tabelle unten. Sägeblätter nicht mit allen Nebenlochbohrungen lagernd, aber kurzfristig lieferbar.

D	B	b	Z	Bohrung	Art.	€ inkl. MwSt.	€ ohne MwSt.
180	4	3,0	54	30	A-KAN-18030-.....	<b>207,06</b>	174,-
240	4	3,0	60	30	A-KAN-24030-.....	<b>241,57</b>	203,-
300	4	3,0	72	30	A-KAN-30030-.....	<b>273,70</b>	230,-
350	4	3,0	108	30	A-KAN-35030-.....	<b>305,83</b>	257,-
240	4	3,0	60	40	A-KAN-24040-.....	<b>254,66</b>	214,-

Code	Anzahl NL	TKD	Bohrung d	Ansenkung	Bohrung	Drehrichtung
E01	2	42	7	NL	30	RL/LL
E02	4	45	5,5	NLA	30	RL
E03	4	45	5,5	NLA	30	LL
E04	8	45	5,5	NLA	30	LL
E05	4	48	5,5	NLA	30	RL
E06	4	48	5,5	NLA	30	LL
E09	4	52	5,5	NLA	30	RL
E10	4	52	5,5	NLA	30	LL
E11	8	52	5,5	NL	40	RL/LL
E12	8	52	5,5	NLA	40	RL
E13	8	52	5,5	NLA	40	LL
E14	8	52	5,5	NLA	30	LL
E15	2	60	10	NL	30	RL/LL
E17	6	80	6,6	NLA	60	LL

NL=Nebenloch, NLA=Nebenloch angesenkt 90°, RL=Rechtlauf, LL=Linkslauf, RL/LL=für beide Drehrichtungen, TKD=Teilkreisdurchmesser

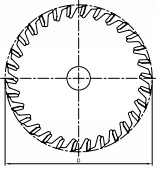

## HW-Nutsägeblatt

Zahnform: Wechselzahn / Flachzahn WZB/FZ



Bezeichnung	D	B	b	Z	Bohrung	Art.	€ inkl. MwSt.	€ ohne MwSt.
Nutsägeblatt in X-Richtung	120	5	4	30	35	A-C276-X	<b>147,56</b>	124,-
Nutsägeblatt in Y-Richtung	120	5	4	30	35	A-C276-Y	<b>147,56</b>	124,-

## Vakuumsauger

System Schmalz, 2-Kreis-Konsolensystem, Höhe 100 mm

Bezeichnung	L	B	H	Richtung	Art.	€ inkl. MwSt.	€ ohne MwSt.
<b>1</b> Vakuumsauger	140	115	100	-	300-05-910	<b>141,61</b>	119,-
<b>2</b> Vakuumsauger	125	75	100	X	300-05-911	<b>178,50</b>	150,-
<b>3</b> Vakuumsauger	125	75	100	Y	300-05-912	<b>141,61</b>	119,-
<b>4</b> Vakuumsauger drehbar 360°	125	75	100	-	300-05-913	<b>370,09</b>	311,-
<b>5</b> Vakuumsauger	120	50	100	X	300-05-914	<b>228,48</b>	192,-
<b>6</b> Vakuumsauger	120	50	100	Y	300-05-915	<b>228,48</b>	192,-
<b>7</b> Vakuumsauger drehbar 360°	120	50	100	-	300-05-916	<b>370,09</b>	311,-
<b>8</b> Vakuumsauger	130	30	100	X	300-05-917	<b>240,38</b>	202,-
<b>9</b> Vakuumsauger	130	30	100	Y	300-05-918	<b>240,38</b>	202,-



## Auflagegummi für Schmalz Vakuumsauger

Bezeichnung	L	B	Art.	€ inkl. MwSt.	€ ohne MwSt.
<b>10</b> Auflagegummi oben	140	115	300-05-930	<b>22,13</b>	18,60
Auflagegummi unten	140	115	300-05-931	<b>22,13</b>	18,60
<b>11</b> Auflagegummi oben	125	75	300-05-932	<b>21,42</b>	18,-
Auflagegummi oben	120	50	300-05-933	<b>21,42</b>	18,-
<b>12</b> Dichtrahmen	130	30	300-05-934	<b>12,26</b>	10,30



## Rahmenspanner – für alle Spannbereiche und jede Rahmenform

2 Vakuumkreise halten den Rahmenspanner auf der Konsole, Arretierbolzen sorgen für perfekte Wiederholgenauigkeit. Die Klemmung erfolgt über Druckluft mit 6 Bar. Die Absenkbareit der Grundplatte um 3 mm (ausgenommen Position 13) garantiert einfaches Umspannen von der Innen- zur Außen-Proflierung. Je nach benötigter Spannkraft stehen verschiedenste Tellerformen zur Verfügung.

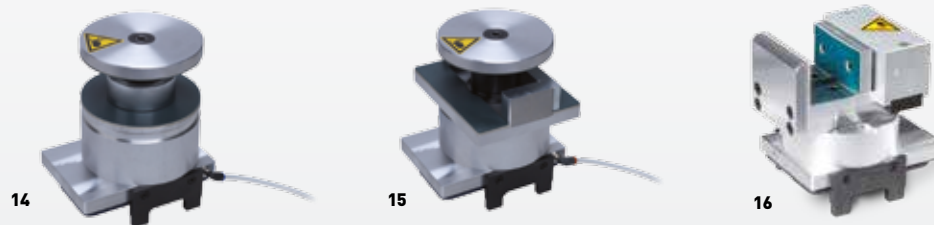

Bezeichnung	H	Spannbereich	Art.	€ inkl. MwSt.	€ ohne MwSt.
<b>14</b> Rahmenspanner (mit Fixierungslasche über Druckluft)	100	45-95	300-120	<b>Preis auf Anfrage</b>	
<b>15</b> Rahmenspanner (mit Fixierungslasche über Druckluft)	100	45-95	300-125	<b>Preis auf Anfrage</b>	
<b>16</b> Rahmenspanner mit horizontaler Klemmung (mit Fixierungslasche über Druckluft)	100	10-130	300-132	<b>Preis auf Anfrage</b>	

## Moosgummirundschnur

Moosgummirundschnur in drei verschiedenen Durchmessern. Alterungs- und Witterungsbeständig. Zur Abdichtung von eigens angefertigten Vakuumschablonen. Preis pro Laufmeter.

Bezeichnung	D	Art.	€ inkl. MwSt.	€ ohne MwSt.
Moosgummirundschnur, hellgrau	3	201TB	<b>1,36</b>	1,14
Moosgummirundschnur, hellgrau	6	201TI	<b>1,18</b>	0,99
Moosgummirundschnur, schwarz	8	201TO	<b>1,86</b>	1,56





## ■ Nestinglocke Aerotech

Nestinglocke Aerotech mit 9 Flügeln mit HSK-F 63-Kegel. Für Standard staubfrei nesten und fräsen für normale Anwendungen und Materialien. Maximaler Werkzeugdurchmesser 62,5mm. Ohne Montagekit, inkl. Spannange.



Bezeichnung	D	Art.	€ inkl. MwSt.	€ ohne MwSt.
Aerotech mit 9 Flügeln, HSK-F 63	95	CRU-AER-31A	<b>Preis auf Anfrage</b>	
Montagekit mit Drehmomentspanner		CRU-AERKIT1	<b>Preis auf Anfrage</b>	
Spannzange für zylindrisch gerade Schäfte	14	CRU-CO1400	<b>Preis auf Anfrage</b>	
Spannzange für zylindrisch gerade Schäfte	16	CRU-CO1600	<b>Preis auf Anfrage</b>	

## ■ Lamello-CLAMEX P Verbindungssystem

Vereinigen Sie die effiziente Fertigung an ihrer CNC mit der ästhetischen Konstruktion von Lamello zu einer rationellen Möbelproduktion! Zerlegbar, flexibel und vielseitig.

- Durch geringe Einbautiefe sind Gehrungen in allen Winkeln möglich
- Ausrichten und Verbinden, zwei Funktionen in einem Verbinder
- Maximale Ästhetik durch minimale sichtbare Öffnungen zum Öffnen und Schließen der Verbindung
- Stapelbar, da keine vorstehende Teile auf der Fläche
- Für zerlegbare Möbelverbindungen, Flächen-, Eck- und Mittelwandverbindungen und vieles mehr



Wir bieten Ihnen eine komplette Werkzeuglösung für das Lamello-CLAMEX P Verbindungssystem auf Ihrem Bearbeitungszentrum. Kommen Sie auf uns zu. Unsere Fachverkäufer beraten Sie gerne.

**Preis auf Anfrage**

## ■ Schwenkaggregat digital mit ET Schnittstelle

Schwenkaggregat digital mit 1 Ausgang. ET Schnittstelle für Aufnahme eines Bohr-, Fräs-, oder Sägewerkzeugs. HSK-F 63, maximale Drehzahl Antrieb  $n_{max} = 15.000$  1/min, Übersetzung  $i = 1:1$ , Maximales Drehmoment  $M_{tx} = 20$  Nm, zulässige Betriebstemperatur 85°C, Schwenkbereich 0-100°, Schwenkanzeige digital, Aggregat 360° um Antriebsachse drehbar, max. zulässiger Sägeblattdurchmesser 180 mm, ohne Werkzeugaufnahme, Spannzange und Werkzeuge.

Bezeichnung	Art.	€ inkl. MwSt.	€ ohne MwSt.
Schwenkaggregat digital mit ET Schnittstelle	300-24-023	<b>Preis auf Anfrage</b>	



## ■ ET Adapter zur Aufnahme von Werkzeug bei Aggregaten mit ET Schnittstelle

ET Adapter in verschiedenen Ausführungen zur Aufnahme von Werkzeugen bei Aggregaten mit ET Schnittstelle verwendbar.

Viele weitere Möglichkeiten...



Bezeichnung	TKD	Art.	€ inkl. MwSt.	€ ohne MwSt.
Clamex Adapter für ET Schnittstelle	48	300-24-027	<b>287,98</b>	242,-
ER 25 Adapter für ET Schnittstelle		300-24-028	<b>287,98</b>	242,-
Weldon Adapter für ET Schnittstelle	45	300-24-030	<b>287,98</b>	242,-
ET Set (1x Weldon / 2x ER 25)		300-24-031	<b>600,95</b>	505,-
ET Set (2x Weldon / 1x ER 25)		300-24-032	<b>600,95</b>	505,-

## Werkzeugadapter für 5-motion plus Aggregat

Werkzeugadapter für 5-motion plus Aggregat zur Aufnahme eines Sägeblatts durch aufschrauben oder eines Fräsers / Bohrers durch eine Spannzange.

Bezeichnung	Art.	€ inkl. MwSt.	€ ohne MwSt.
Werkzeugadapter für Sägeblattaufnahme D=40mm	300-04-0764	<b>Preis auf Anfrage</b>	
Werkzeugadapter mit Spannzangenfutter für ER 25	300-04-0765	<b>Preis auf Anfrage</b>	



## Schlosskastenaggregat

2 Ausgänge ER32/ER16 zur Aufnahme von Bohr- u. Fräsworkzeugen mit Druckluftschnittstelle und Ausblasdüsen, HSK-F63, Maximale Drehzahl Antrieb  $n_{max} = 10000 \text{ 1/min}$ , Maximale Drehzahl Ausgang  $n_{max} = 15000 \text{ 1/min}$ , Übersetzung  $i = 1:1,48$ , Maximales Drehmoment  $M_t = 20\text{Nm}$ , Zulässige Betriebstemperatur  $85^\circ\text{C}$ , Aggregat  $360^\circ$  um Antriebsachse drehbar; Ohne Spannzange und Werkzeug

Bezeichnung	Art.	€ inkl. MwSt.	€ ohne MwSt.
Schlosskastenaggregat	300-24-017	<b>Preis auf Anfrage</b>	



## Schwenkaggregat

1 Ausgang ER25 zur Aufnahme eines Bohr-, Fräs-, oder Sägewerkzeuges; HSK-F63, Maximale Drehzahl Antrieb  $n_{max} = 15000 \text{ 1/min}$ , Übersetzung  $i = 1:1$ ; Maximales Drehmoment  $M_{tx} = 20 \text{ Nm}$ , Zulässige Betriebstemperatur  $85^\circ\text{C}$ ; Schwenkbereich  $0-100^\circ$ , Aggregat  $360^\circ$  um Antriebsachse drehbar, Max. zul. Sägeblattdurchmesser  $180 \text{ mm}$ ; Ohne Spannzange und Werkzeug

Bezeichnung	Art.	€ inkl. MwSt.	€ ohne MwSt.
Schwenkaggregat	300-24-005	<b>Preis auf Anfrage</b>	



## Schwenkaggregat

1 Ausgang WELDON zur Aufnahme eines Sägewerkzeuges; HSK-F63; Maximale Drehzahl Antrieb  $n_{max} = 12000 \text{ 1/min}$ , Übersetzung  $i = 1:1$ , Maximales Drehmoment  $M_{max} = 20 \text{ Nm}$ , Zulässige Betriebstemperatur  $85^\circ\text{C}$ , Schwenkbereich  $0-100^\circ$ , Aggregat  $360^\circ$  um Antriebsachse drehbar, Max. zul. Sägeblattdurchmesser  $180 \text{ mm}$ , Ohne Spannzange und Werkzeug

Bezeichnung	Art.	€ inkl. MwSt.	€ ohne MwSt.
Schwenkaggregat	300-24-006	<b>Preis auf Anfrage</b>	



## Einfachwinkelkopf

1 Ausgang FLANSCH zur Aufnahme eines Sägeblattes  $D_{max}=240\text{mm}$ , HSK-F63, Maximale Drehzahl Antrieb  $n_{max} = 12000 \text{ 1/min}$ , Maximale Drehzahl Ausgang  $n_{max} = 8100 \text{ 1/min}$ , Übersetzung  $i = 1:0,676$ , Maximales Drehmoment  $M_t = 20\text{Nm}$ , Zulässige Betriebstemperatur  $85^\circ\text{C}$ , Ölschmierung, Aggregat  $360^\circ$  um Antriebsachse drehbar; Ohne Werkzeug

Bezeichnung	Art.	€ inkl. MwSt.	€ ohne MwSt.
Einfachwinkelkopffaggregat	300-24-009	<b>Preis auf Anfrage</b>	



## Tastaggregat

1 Ausgang ET Schnittstelle/ER25 zur Aufnahme eines Fräsworkzeuges mit zwei Druckluftschnittstellen, HSK-F63, Maximale Drehzahl  $n_{max} = 18000 \text{ 1/min}$ , Übersetzung  $i = 1:1$ , Maximales Drehmoment  $M_t = 10\text{Nm}$ , Zulässige Betriebstemperatur  $85^\circ\text{C}$ , Einstellgenauigkeit  $0,01 \text{ mm}$ , Tastkapazität  $10 \text{ mm}$ ; Ohne Spannzange und Werkzeug

Bezeichnung	Art.	€ inkl. MwSt.	€ ohne MwSt.
Tastaggregat	300-24-034	<b>Preis auf Anfrage</b>	



## ■ HW-Dübelbohrer für Dübellochbohrmaschinen

- Zum Bohren von ausrissfreien Sacklöchern
- Vorschneideranschliff mit negativem Anschnittwinkel für ziehenden Schnitt • Spiralbohrer mit Zentrierspitze und Führungsphase

Best: Nr	Ø	GL	NL	(R)/(L)	€ inkl. MwSt.	€ ohne MwSt.
06.0.150	5	57,5	30	(R)	<b>12,20</b>	<b>10,25</b>
06.3.150	5	57,5	30	(L)	<b>12,20</b>	<b>10,25</b>
06.0.151	6	57,5	30	(R)	<b>12,55</b>	<b>10,55</b>
06.3.151	6	57,5	30	(L)	<b>12,55</b>	<b>10,55</b>
06.0.152	8	57,5	30	(R)	<b>13,09</b>	<b>11,-</b>
06.3.152	8	57,5	30	(L)	<b>13,09</b>	<b>11,-</b>
06.0.153	10	57,5	30	(R)	<b>14,58</b>	<b>12,25</b>
06.3.153	10	57,5	30	(L)	<b>14,58</b>	<b>12,25</b>
600-04-SR01	4	70	43	(R)	<b>18,45</b>	<b>15,50</b>
600-04-SL01	4	70	43	(L)	<b>18,45</b>	<b>15,50</b>
600-04-SR02	5	70	43	(R)	<b>13,39</b>	<b>11,25</b>
600-04-SL02	5	70	43	(L)	<b>13,39</b>	<b>11,25</b>
600-04-SR03	6	70	43	(R)	<b>14,58</b>	<b>12,25</b>
600-04-SL03	6	70	43	(L)	<b>14,58</b>	<b>12,25</b>
600-04-SR04	7	70	43	(R)	<b>18,74</b>	<b>15,75</b>
600-04-SL04	7	70	43	(L)	<b>18,74</b>	<b>15,75</b>
600-04-SR05	8	70	43	(R)	<b>15,47</b>	<b>13,-</b>
600-04-SL05	8	70	43	(L)	<b>15,47</b>	<b>13,-</b>
600-04-SR06	9	70	43	(R)	<b>19,93</b>	<b>16,75</b>
600-04-SL06	9	70	43	(L)	<b>19,93</b>	<b>16,75</b>
600-04-SR07	10	70	43	(R)	<b>15,77</b>	<b>13,25</b>
600-04-SL07	10	70	43	(L)	<b>15,77</b>	<b>13,25</b>
600-04-SR08	12	70	43	(R)	<b>19,34</b>	<b>16,25</b>
600-04-SL08	12	70	43	(L)	<b>19,34</b>	<b>16,25</b>

## ■ HW-Durchgangslochbohrer für Dübellochbohrmaschinen

- Zum Bohren von beidseitig ausrissfreien Durchgangslochern in plattenförmigen Werkstücken
- Spiralbohrer mit Dachformspitze und Führungsphase

Best: Nr	Ø	GL	NL	(R)/(L)	€ inkl. MwSt.	€ ohne MwSt.
600-04-SR10	5	70	44	(R)	<b>15,77</b>	<b>13,25</b>
600-04-SL10	5	70	44	(L)	<b>15,77</b>	<b>13,25</b>
600-04-SR11	6	70	44	(R)	<b>17,55</b>	<b>14,75</b>
600-04-SL11	6	70	44	(L)	<b>17,55</b>	<b>14,75</b>
600-04-SR12	8	70	44	(R)	<b>17,85</b>	<b>15,-</b>
600-04-SL12	8	70	44	(L)	<b>17,85</b>	<b>15,-</b>
600-04-SR13	10	70	44	(R)	<b>18,74</b>	<b>15,75</b>
600-04-SL13	10	70	44	(L)	<b>18,74</b>	<b>15,75</b>

## ■ HW-Beschlagbohrer für Dübellochbohrmaschinen

- Zum Herstellen ausrissfreier Beschlaglochbohrung
- Ausführung 2 Hauptschneiden, 2 Vorschneiden und Zentrierspitze

Best: Nr	Ø	GL	(R)/(L)	€ inkl. MwSt.	€ ohne MwSt.
06.0.160	35	57,5	(R)	<b>42,54</b>	<b>35,75</b>
06.3.160	35	57,5	(L)	<b>42,54</b>	<b>35,75</b>
600-04-SR14	15	70	(R)	<b>36,59</b>	<b>30,75</b>
600-04-SL14	15	70	(L)	<b>36,59</b>	<b>30,75</b>
600-04-SR15	16	70	(R)	<b>37,78</b>	<b>31,75</b>
600-04-SL15	16	70	(L)	<b>37,78</b>	<b>31,75</b>
600-04-SR16	18	70	(R)	<b>38,38</b>	<b>32,25</b>
600-04-SL16	18	70	(L)	<b>38,38</b>	<b>32,25</b>
600-04-SR17	20	70	(R)	<b>38,97</b>	<b>32,75</b>
600-04-SL17	20	70	(L)	<b>38,97</b>	<b>32,75</b>
600-04-SR18	25	70	(R)	<b>41,95</b>	<b>35,25</b>
600-04-SL18	25	70	(L)	<b>41,95</b>	<b>35,25</b>
600-04-SR19	35	70	(R)	<b>47,30</b>	<b>39,75</b>
600-04-SL19	35	70	(L)	<b>47,30</b>	<b>39,75</b>

## ■ Kombibohrsegment für Topbandbohrungen

- Für FD 921 Dübellochbohrmaschine
- ohne Bohrer und ohne Werkzeugaufnahmen mit Bajonettverschluss • Kombibohrsegment für Topband BLUM, Bohrabstand Nebenbohrungen 45/9,5 • Kombibohrsegment für Topband HETTICH, Bohrabstand Nebenbohrungen 52/5,5 • Kombibohrsegment für Topband GRASS, Bohrabstand Nebenbohrungen 42/11

Best: Nr		€ inkl. MwSt.	€ ohne MwSt.
15.0.313	Topband BLUM	<b>415,31</b>	<b>349,-</b>
15.0.314	Topband HETTICH	<b>415,31</b>	<b>349,-</b>
15.0.315	Topband GRASS	<b>415,31</b>	<b>349,-</b>

## ■ Bohrer für Kombibohrsegmente

Best: Nr	Ø	GL	(R)/(L)	€ inkl. MwSt.	€ ohne MwSt.
06.3.154	8	38,5	(L)	<b>25,59</b>	<b>21,50</b>
06.3.155	10	38,5	(L)	<b>27,97</b>	<b>23,50</b>
06.0.161	35	38,5	(R)	<b>49,39</b>	<b>41,50</b>

## ■ Werkzeugaufnahme mit Bajonettverschluss

Best: Nr		€ inkl. MwSt.	€ ohne MwSt.
15.0.310	Preis pro Stück	<b>19,34</b>	<b>16,25</b>



## ■ FESTOOL Fräserbox

**Die 10 Top-Fräser von Festool**  
Schaft 8 mm

### Lieferumfang

- Bündigfräser HW D12,7/NL25 KL
- Dübelbohrer HW D5 x 30 Z
- Nutfräser HW D18/30 mit Bohrschneide
- Nutfräser HW D10/20 mit Bohrschneide
- Abrundfräser HW D16,7/R2 KL
- Abrundfräser HW D25,5 R6,3 KL
- Abrundfräser HW D31,7/R9,5 KL
- Fasefräser HW D36/45Grad KL
- Scheibennutfräser HW D40 x 4
- Zinkenfräser HW D14,3/15°



**219,-** **184,03**  
€ inkl. MwSt. € ohne MwSt.

Art. F498979

## ■ Oberfräser-Komplettsortiment

**50-teiliges SET mit HW - bestückten Oberfräsern für unzählige Anwendungsmöglichkeiten! Schaft 8 mm Preisgünstige Ausführung**

**Zum Beispiel:** Nutfräser, Abrundfräser, Fasefräser, Hohlkehlenfräser, Bündigfräser, usw. (größtenteils mit Kugellager bestückt!)

### Inhalt

- 3 Abrundfräser 6,35; 9,53; 12,7 mm
- 1 Ausstechfräser 6,35 mm
- 5 Bündigfräser  
2 x 9,53; 2 x 12,7; 19,05 mm
- 4 Falzfräser  
6,35; 7,94; 9,53; 12,7 mm
- 4 Faserfräser  
9,53; 12,7; 15,88; 19,05 mm
- 2 Gratfräser 12,7; 14,29 mm
- 3 Halbhohlkehlfäser  
6,35; 9,53; 12,7 mm
- 3 Hohlkehlenfräser  
6,35; 9,53; 12,7 mm
- 7 Nutfräser 4,76; 6,35; 7,94;  
9,53; 12,7; 15,88; 19,05 mm
- 13 Profilfräser 3,18; 3,97;  
5 x 4,76; 5,56; 3 x 6,35;  
7,14; 7,94 mm
- 3 Viertelstabfräser  
6,35; 9,53; 12,7 mm
- 2 V-Nutenfräser 9,53; 12,7 mm



In praktischer Alu-Kassette mit Sichtfenster für die sichere Aufbewahrung.

**109,-** **91,60**  
€ inkl. MwSt. € ohne MwSt.

Art. VIR-973CT50A

## ■ HM Scheibennutfräserset 16-teilig

- komplett mit Kugellagern, Distanzringen, Aufnahmedorn und Scheibennutfräsern mit 2, 2,5, 3, 4, 5, 6 mm
- Schaft 8 mm



**69,95** **58,78**  
€ inkl. MwSt. € ohne MwSt.

Art. 96906

## ■ Fräserkassette HW (HM) 12-teilig (mit 8 mm Schaft)

### Inhalt

- 3 Nutfräser (Ø 8; 12; 16 mm x 20 mm)
- 1 Bündigfräser mit Kugellager Ø 12,7 mm
- 2 Abrundfräser mit Kugellager (R6; R10)
- 1 Hohlkehlfäser R6 Ø 12 mm
- 1 Zinkenfräser 14°
- 1 V-Nutfräser 90°
- 1 Hohlkehlfäser mit Kugellager R6
- 1 Römischer Profilfräser R4
- 1 Fasefräser mit Kugellager 45°

**94,95** **79,79**  
€ inkl. MwSt. € ohne MwSt.

Art. 96903



## ■ Fräserkassette HW (HM) 22-teilig (mit 8 mm Schaft)

### Lieferumfang

- 6 Nutfräser (Ø 6; 8; 10; 12; 16; 20 mm)
- 1 Bündigfräser mit Kugellager Ø 12,7 x 25,4 mm
- 1 Abrundfräser R5 mm • 2 Abrundfräser mit Kugellager (R5; R8) • 2 Hohlkehlfäser (R4; R6)
- 1 Zinkenfräser 14°, 2 V-Nutfräser (60°; 90°)
- 2 Hohlkehlfäser mit Kugellager (R5; R8)
- 1 Römischer Profilfräser R4 mm
- 2 Fasefräser mit Kugellager (22°; 45°)
- 1 Falzfräser mit Kugellager (9,5 mm Falz) • 1 Halbstabfräser mit Kugellager R3,2 mm

**185,90** **156,22**  
€ inkl. MwSt. € ohne MwSt.

Art. 96904

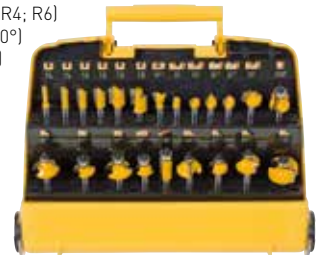

## ■ Fräserkassette HW (HM) 30-teilig (mit 8 mm Schaft)

### Lieferumfang

- 6 Nutfräser (Ø 5; 8; 10; 12; 16; 20 mm) • 1 Zinkenfräser 14°
- 2 Hohlkehlfäser (R4; R6) • 1 Wasserrinnenfräser R3 mm
- 1 Kugelfräser Ø 12,7 mm
- 2 Fasefräser mit Kugellager (15°; 45°)
- 1 Fas-Bündigfräser 30°
- 1 Karnisnutenfräser R2 mm
- 1 Viertelstabfräser R4 mm
- 1 Nutenprofilfräser R2 mm
- 2 V-Nutfräser (60°; 90°)
- 1 Bündigfräser mit Kugellager Ø 9,5 x 12,7 mm
- 1 Bündigfräser mit Kugellager Ø 12,7 x 25,4 mm
- 1 Ausstech- und Kopierfräser Ø 8 x 19 mm
- 3 Hohlkehlfäser mit Kugellager (R3; R5; R6,35)
- 1 Scheibennutfräser mit Kugellager B 5 mm
- 1 Römischer Profilfräser R4 mm
- 3 Abrundfräser mit Kugellager (R3; R5; R6,35)

**209,-** **175,63**  
€ inkl. MwSt. € ohne MwSt.

Art. 96905





## Qualitätsmerkmale

Für Handvorschub geeignet. PTFE-beschichtete Fräskörper für bessere Spanabfuhr und weniger Reibung. Qualitätskugellager für optimalen Rundlauf. Durch Unterlegscheibe vor Staub geschütztes Kugellager. Exakt geschliffener Schaft für präzise Aufnahme in der Spannzange. Gefertigt aus Molybdänstahl. Laserbeschriftung am Schaft nach EN 847-1 und -2. Dicke Hartmetallplatten aus feinsten Mikrokornqualität. Kugellager und Befestigungsschrauben austauschbar und als Ersatzteil erhältlich.

### ■ Fräser Satz HW groß 22-teilig

Schaft 8 mm

#### Lieferumfang

- 6 Nutfräser (Ø 6; 8; 10; 12; 16; 20 mm)
- 1 Bündigfräser mit Kugellager Ø 12,7 x 25,4 mm
- 1 Abrundfräser R5 mm
- 2 Abrundfräser mit Kugellager (R5; R8)
- 2 Hohlkehlfräser (R4; R6)
- 1 Zinkenfräser 14°, 2 V-Nutfräser (60°; 90°)
- 2 Hohlkehlfräser mit Kugellager (R5; R8)
- 1 Römischer Profilfräser R4 mm
- 2 Fasefräser mit Kugellager (22°; 45°)
- 1 Falzfräser mit Kugellager (9,5 mm Falz)
- 1 Halbstabfräser mit Kugellager R3,2 mm

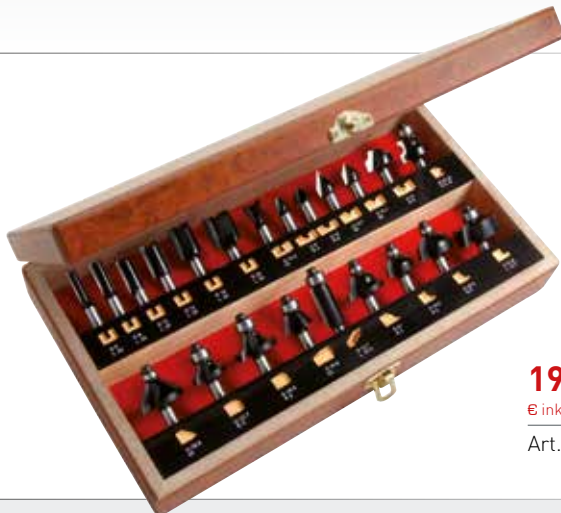

**197,50**

€ inkl. MwSt.

**165,97**

€ ohne MwSt.

Art. 96908

### ■ Fräser-Set für geschweiftes Fügen 3-teilig

Schaft 8 mm

#### Lieferumfang

- 1 Bündigfräser Ø 6 mm, NL 19 mm, GL 64 mm
- 1 Nut- und Bündigfräser Ø 16 mm, NL 32 mm, GL 77 mm
- 1 Nut- und Bündigfräser Ø 10 mm, NL 25 mm, GL 65 mm

**3-teilig**

**129,71**

€ inkl. MwSt.

**109,-**

€ ohne MwSt.

Art. E09040



Es muss nicht immer schnurgerade sein! Geschwungene Leimfugen steigern die Attraktivität Ihrer Werkstücke und verleihen ihnen mehr optische Raffinesse. Egal ob Türfüllungen, Tischplatten oder Schubladenfronten - mit schwungvollen Radien können Sie Ihre Werkstücke besonders hervorheben. ENT präsentiert mit diesem 3-teiligen Fräser-Set drei aufeinander abgestimmte Kopierfräser für die kreative Holzbearbeitung.

Die Technik des geschweiften Fügens ist leicht zu erlernen aber umso schwerer zu meistern. Haben Sie jedoch einmal den Bogen raus, stehen Ihnen vielfältige Gestaltungsmöglichkeiten offen. Egal ob Türfüllungen, Tischplatten oder Schubladenfronten - mit schwungvollen Radien steigern Sie die Attraktivität Ihrer Werkstücke und verleihen ihnen mehr optische Raffinesse.

Weitere Infos finden Sie auf [www.mima.de](http://www.mima.de)



### ■ Profil-, Konterprofil- und Abplattfräser-Set 3-teilig

HW-Qualität, Schaft 8 mm, mit drei aufeinander abgestimmten Werkzeugen. Der Profil- und der Konterprofilfräser sind fest eingestellt, so dass diese, einmal auf der Maschine und/oder dem Frästisch justiert, weder in der Höhe, noch in der Tiefe verstellt werden müssen. Mit diesen Fräsern wird zunächst der Rahmen gefräst, danach mit dem optisch dazu passenden Abplattfräser die Füllung. Auch Rahmen mit Sprossen und mehreren Füllungen sind mit diesem Satz kein Problem.

#### Technische Daten

- Profil- und Konterprofilfräser: Ø 41 mm
- Abplattfräser: Ø 49 mm [passend für die Fräsöffnung]
- Nutbreite für die Füllung: 6,35 mm
- Tiefe des Profils: 9,5 mm

**189,-**

€ inkl. MwSt.

**158,82**

€ ohne MwSt.

Art. E09008



## ■ Fräser Satz HW klein 12-teilig



Hochwertiges Fräser-Set in HW-Qualität. Verpackt in dekorativer Holzkassette. Das hochwertige Fräserset für den ambitionierten Einsteiger in die Holzbearbeitung.

- Schaft 8 mm

### Lieferumfang

- 3 Nutfräser (Ø 8; 12; 16 mm x 20 mm)
- 1 Bündigfräser mit Kugellager Ø 12,7 mm
- 2 Abrundfräser mit Kugellager (R6; R10)
- 1 Hohlkehlfräser R6 Ø 12 mm
- 1 Zinkenfräser 14°
- 1 V-Nutfräser 90°
- 1 Hohlkehlfräser mit Kugellager R6
- 1 Römischer Profilfräser R4
- 1 Fasefräser mit Kugellager 45°



**99,78**

€ inkl. MwSt.

**83,85**

€ ohne MwSt.

Art. 96907

## ■ Nutfräserset HW (HM) 6-teilig



Ø 6, 8, 10, 12, 16 und 20 mm

Nutfräser-Set in HW-Qualität mit HW-Bohrschneide. Durch die HW-Bohrschneide eignen sich die Fräser zum Einbohren in Hart- und Weichholz.

- Schaft 8 mm

**Handwerkerqualität mit Grundschnitten!**



**82,95**

€ inkl. MwSt.

**69,71**

€ ohne MwSt.

Art. 96901

## ■ Abrundfräserset HW (HM) 6-teilig



Abrundfräser-Set in HW-Qualität mit Kugellager. Das optimale Set für umfangreiches Abrunden von Kanten und Ecken. Alle Fräser mit Achswinkel garantieren eine sehr saubere, glatte Oberfläche des Werkstücks.

- mit Anlauftring • Schaft 8 mm
- r= 2-3-4-6-8-10 mm

**Handwerkerqualität!**



**84,95**

€ inkl. MwSt.

**71,39**

€ ohne MwSt.

Art. 96900

## ■ Nutfräserset HW, lange Ausführung



Ø 8, 10, 12, 16, 18 und 20 mm

Nutfräser-Set in langer Ausführung mit HW-Bohrschneide. Die Fräser besitzen eine Nutzlänge von 30 mm und eine Gesamtlänge von 90 mm und können somit auch für größere Arbeitstiefen eingesetzt werden. Zum Einbohren in Weich- und Hartholz.

- Schaft 8 mm • 30 mm Nutzlänge
- 90 mm Gesamtlänge



**Handwerkerqualität mit Grundschnitten!**



**128,52**

€ inkl. MwSt.

**108,-**

€ ohne MwSt.

Art. 96929

## ■ Abrundfräser HW (HM) mit Kugellager

Zweischneidig.

Abrundfräser mit auswechselbarem Kugellager Durchmesser 12,7 mm



R [mm]	A [mm]	B [mm]	C [mm]	D [mm]	Art.	€ inkl. MwSt.	€ ohne MwSt.
2	16,7	9,5	8	32	E14280	<b>31,18</b>	26,20
3	18,7	9,5	8	32	E14282	<b>31,18</b>	26,20
4	20,7	9,5	8	32	E14284	<b>32,25</b>	27,10
5	22,7	9,5	8	32	E14286	<b>32,25</b>	27,10
6	24,7	12,7	8	32	E14288	<b>34,15</b>	28,70
6,35	25,4	12,7	8	32	E14290	<b>34,15</b>	28,70
8	28,6	12,7	8	32	E14292	<b>36,65</b>	30,80
9,5	31,8	15,9	8	32	E14294	<b>41,06</b>	34,50
12,7	38,1	19	8	32	E14300	<b>46,65</b>	39,20
16	44,7	22	8	32	E14302	<b>57,60</b>	48,40
16	44,7	22,2	12	40	E14382	<b>57,60</b>	48,40
19	50,8	25,4	12	40	E14384	<b>69,14</b>	58,10

## ■ Viertelstabfräser HW (HM) mit Kugellager

Zweischneidig.

Viertelstabfräser mit auswechselbarem Kugellager Durchmesser 9,5 mm



R [mm]	A [mm]	B [mm]	C [mm]	D [mm]	Art.	€ inkl. MwSt.	€ ohne MwSt.
3	18,7	9,5	8	32	E09802	<b>28,80</b>	24,20
5	22,7	9,5	8	32	E09806	<b>32,25</b>	27,10
6,35	25,4	12,7	8	32	E09810	<b>34,15</b>	28,70
9,5	31,8	15,9	8	32	E09814	<b>41,06</b>	34,50

## ■ Viertelstabfräser HW (HM)

Zweischneidig.

Umfang- und stirnschneidend



R [mm]	A [mm]	B [mm]	C [mm]	D [mm]	Art.	€ inkl. MwSt.	€ ohne MwSt.
6	23	13	8	32	E12764	<b>31,65</b>	26,60
9,5	31,7	16,7	8	32	E12768	<b>36,89</b>	31,-

## ■ Hohlkehlfräser HW (HM) mit Kugellager

Zweischneidig.

Mit auswechselbarem Kugellagerdurchmesser 9,5 mm



R [mm]	A [mm]	B [mm]	C [mm]	D [mm]	Art.	€ inkl. MwSt.	€ ohne MwSt.
5	19,5	9,5	8	32	E14666	<b>30,82</b>	25,90
6,35	22,2	12,7	8	32	E14670	<b>32,61</b>	27,40
8	25,5	12,7	8	32	E14672	<b>35,58</b>	29,90
9,5	28,6	12,7	8	32	E14674	<b>38,08</b>	32,-
12,7	34,9	15,9	8	32	E14680	<b>46,65</b>	39,20

## ■ Hohlkehlfräser HW (HM)

Zwei HW-bestückte Schneiden, Bohr- und umfangschneidend.

R19,05 und 25,4 auch für Treppen als Handlaufräser verwendbar.



R [mm]	A [mm]	B [mm]	C [mm]	D [mm]	Art.	€ inkl. MwSt.	€ ohne MwSt.
3	6	6	8	32	E12280	<b>25,82</b>	21,70
4	8	8	8	32	E12282	<b>26,89</b>	22,60
6	12	9,5	8	32	E12286	<b>30,23</b>	25,40
12,7	25,4	19	8	32	E12300	<b>44,86</b>	37,70

## ■ Zylinderkopfbohrer HW (HM) für Handoberfräsmaschine

Zentrierspitze, 2 Rämerschneiden mit Fase. Durch diese spezielle Schneidengestaltung sind diese

Bohrer auf hochtourigen Maschinen bis 27.000 U/min verwendbar.

Schaft ohne Spannfläche für Aufnahme in der Oberfräse.

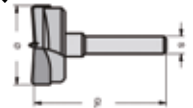

Durchmesser [mm]	GL [mm]	S [mm]	Art.	€ inkl. MwSt.	€ ohne MwSt.
35	60	8	E21383	<b>39,98</b>	33,60
35	60	12	E21389	<b>39,98</b>	33,60

## ■ Bündigfräser HW (HM) mit Kugellager - Z 2

Zweischneidig. Ganz präzise auf Kugellager-Durchmesser geschliffen zur genauen Kantenbearbeitung.

Auch für Arbeiten mit der Schablone geeignet.



A [mm]	B [mm]	C [mm]	D [mm]	Art.	€ inkl. MwSt.	€ ohne MwSt.
9,5	25,4	8	32	E13581	<b>26,18</b>	22,-
12,7	25,4	8	32	E13583	<b>26,18</b>	22,-
19,05	19	8	32	E13585	<b>33,20</b>	27,90
12,7	38,1	12	40	E13604	<b>35,58</b>	29,90

## ■ Bündigfräser HW (HM) mit Kugellager - Z 3

Dreischneidig. Ganz präzise auf Kugellager-Durchmesser geschliffen zur genauen Kantenbearbeitung. Auch für Arbeiten mit der Schablone geeignet.



A [mm]	B [mm]	C [mm]	D [mm]	Art.	€ inkl. MwSt.	€ ohne MwSt.
12,7	12,7	8	32	E13500	<b>26,29</b>	22,10
12,7	25,4	8	32	E13502	<b>29,27</b>	24,60

## ■ Bündigfräser mit 2 Kugellagern

Zweischneidig mit Achswinkel und zwei Kugellagern.

Sehr sauberes Fräsergebnis.



A [mm]	B [mm]	C [mm]	D [mm]	Art.	€ inkl. MwSt.	€ ohne MwSt.
16	25,4	8	32	E13470	<b>44,70</b>	37,56

## ■ Spiralgenuteter Bündigfräser mit doppeltem Kugellager

Spiralgenutete aus Vollhartmetall und doppeltem

Kugellager ist das optimale Werkzeug, wenn hohe seitliche Belastungen beim Fräsen auf das Werkzeug einwirken. Durch sein doppeltes Kugellager steckt dieser Fräser entsprechende Belastungen besser weg.



A [mm]	B [mm]	GL [mm]	C [mm]	D [mm]	Art.	€ inkl. MwSt.	€ ohne MwSt.
10	25	76	8	32	E13490	<b>94,11</b>	79,08

## ■ Fase-Bündigfräser HW (HM)

Zweischneidig. Auch unten schneidend. Sowohl als Bündigfräser und als Fasefräser in Einem verwendbar.



Winkel [Grad]	A [mm]	B [mm]	C [mm]	D [mm]	Art.	€ inkl. MwSt.	€ ohne MwSt.
30	12,7	12,7	8	32	E13662	<b>22,02</b>	18,50

## ■ Fasefräser HW (HM) mit Kugellager

Zweischneidig. Mit auswechselbarem Kugellager. Für größere Anfasungen.

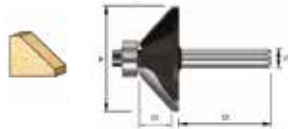

Winkel [Grad]	A [mm]	B [mm]	C [mm]	D [mm]	Art.	€ inkl. MwSt.	€ ohne MwSt.
45	28,6	15,7	8	32	E13821	<b>43,79</b>	36,80
45	44,5	15,9	8	32	E13820	<b>50,22</b>	42,20
45	44,5	15,9	12	40	E13840	<b>50,22</b>	42,20

## ■ Fasefräser HW (HM) mit Kugellager

Zweischneidig. Mit auswechselbarem Kugellager.



Winkel [Grad]	A [mm]	B [mm]	C [mm]	D [mm]	Art.	€ inkl. MwSt.	€ ohne MwSt.
15	17,2	9,5	8	32	E13740	<b>29,16</b>	24,50
30	23	9,5	8	32	E13744	<b>29,87</b>	25,10
45	36	11,6	8	32	E13746	<b>42,72</b>	35,90

## ■ Griffleistenfräser HW (HM) - Z 2

Mit diesem Fräser können Griffleisten für Küchen- und andere Möbel hergestellt werden.  $r = 2,4 \text{ mm}$

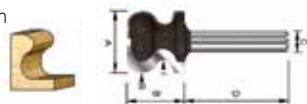

A [mm]	B [mm]	C [mm]	D [mm]	R [mm]	Art.	€ inkl. MwSt.	€ ohne MwSt.
19	17,5	8	32	4,75	E17100	<b>59,26</b>	49,80

## ■ Bündigfräser HW (HM) mit Achswinkel

Durch den genauen Achswinkel der HW-Platten entsteht ein ziehender Schnitt. Dadurch entsteht ein sehr sauberes Ergebnis an der Schnittkante. Vorteil bei beschichteten Platten und Kunststoffen aber auch bei langfaserigen Hölzern (Stirnholzbearbeitung).



A [mm]	B [mm]	C [mm]	D [mm]	Art.	€ inkl. MwSt.	€ ohne MwSt.
12,7	25,4	8	32	E13460	<b>32,84</b>	27,60

## ■ T-Nutfräser HW (HM)

Fräser kann für mehrere Zwecke eingesetzt werden. Für Aussparungen an Bilderrahmen zur Befestigung direkt an der Wand. Zum Versenken von Elektrokabeln. Einschneidig.



A [mm]	B [mm]	E [mm]	C [mm]	D [mm]	Art.	€ inkl. MwSt.	€ ohne MwSt.
9,5	4,8	4,8	8	32	E17730	<b>25,11</b>	21,10

## ■ Nutfräser HW (HM) mit HW Grundschnide

Nutfräser eignet sich besonders durch HW Grundschniden zum Einbohren.



A [mm]	B [mm]	GL [mm]	C [mm]	D [mm]	Art.	€ inkl. MwSt.	€ ohne MwSt.
2	6	43	8	32	E10350	<b>21,42</b>	18,-
3	8	45	8	32	E10352	<b>22,49</b>	18,90
4	12	50	8	32	E10354	<b>25,82</b>	21,70
5	20	65	8	32	E10358	<b>38,91</b>	32,70
6	20	69	8	32	E10950	<b>39,63</b>	33,30
8	30	65	8	32	E10954	<b>33,80</b>	28,40
10	20	52	8	32	E10956	<b>33,80</b>	28,40
10	30	62	8	32	E10958	<b>35,34</b>	29,70
12	20	52	8	32	E10962	<b>34,99</b>	29,40
12	30	62	8	32	E10964	<b>39,98</b>	33,60
12	50	82	8	32	E10966	<b>52,84</b>	44,40
14	20	52	8	32	E10979	<b>36,53</b>	30,70
15	20	52	8	32	E10982	<b>37,96</b>	31,90
16	20	52	8	32	E10984	<b>38,68</b>	32,50
16	30	62	8	32	E10986	<b>40,22</b>	33,80
16	50	82	8	32	E10990	<b>56,88</b>	47,80
18	20	52	8	32	E10992	<b>40,22</b>	33,80
18	30	70	8	40	E10996	<b>48,78</b>	41,-
20	20	70	8	50	E11001	<b>43,91</b>	36,90
20	32	64	8	32	E11003	<b>44,74</b>	37,60
22	20	70	8	50	E11005	<b>48,08</b>	40,40
24	20	52	8	32	E11008	<b>50,81</b>	42,70
25	20	52	8	32	E11009	<b>52,12</b>	43,80
28	20	52	8	32	E11019	<b>55,57</b>	46,70
30	20	52	8	32	E11020	<b>58,91</b>	49,50

## ■ Wendeplatten-Nutfräser HW (HM) - Z1



Durchmesser [mm]	NL [mm]	GL [mm]	S [mm]	Art.	€ inkl. MwSt.	€ ohne MwSt.
8	20	63	8	E20040	<b>81,63</b>	68,60
10	20	63	8	E20041	<b>81,63</b>	68,60
12	20	63	8	E20042	<b>81,63</b>	68,60
14	30	74	8	E20043	<b>91,39</b>	76,80
15	30	74	8	E20045	<b>91,39</b>	76,80
16	30	74	8	E20046	<b>91,39</b>	76,80
18	30	74	8	E20048	<b>106,27</b>	89,30
20	30	74	8	E20050	<b>106,27</b>	89,30
14	50	94	12	E20084	<b>118,52</b>	99,60
15	30	74	12	E20085	<b>91,39</b>	76,80
16	50	94	12	E20087	<b>118,52</b>	99,60
18	30	74	12	E20088	<b>106,27</b>	89,30
18	50	94	12	E20089	<b>118,52</b>	99,60
20	30	74	12	E20090	<b>106,27</b>	89,30
20	50	94	12	E20091	<b>118,52</b>	99,60
22	30	74	12	E20092	<b>106,27</b>	89,30

**ERSATZWEDEPLATTEN** siehe Seite 316



## ■ Nutfräser HW (HM) mit Kugellager am Schaft – Z 2

Grund- und flankenschneidend. Verwendbar auch als Bündigfräser. Eignet sich zum Bearbeiten gebogener Werkstücke durch Verwendung einer Schablone. Kugellager auswechselbar.



A [mm]	B [mm]	C [mm]	D [mm]	Art.	€ inkl. MwSt.	€ ohne MwSt.
12,7	25	8	32	E11653	<b>40,58</b>	<b>34,10</b>
16	25	8	32	E11656	<b>47,48</b>	<b>39,90</b>

## ■ Nutfräser HW (HM) mit HW Grundschneide

Z = 2 + 1 S = 12 mm

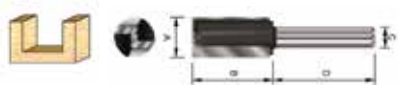

A [mm]	B [mm]	GL [mm]	C [mm]	D [mm]	Art.	€ inkl. MwSt.	€ ohne MwSt.
10	35	90	12	55	E11109	<b>43,32</b>	<b>36,40</b>
12	30	74	12	40	E11114	<b>39,98</b>	<b>33,60</b>
12	50	94	12	40	E11116	<b>52,84</b>	<b>44,40</b>
14	35	90	12	55	E11131	<b>47,48</b>	<b>39,90</b>
15	35	90	12	55	E11133	<b>47,48</b>	<b>39,90</b>
16	30	70	12	40	E11136	<b>40,22</b>	<b>33,80</b>
18	35	90	12	55	E11148	<b>52,84</b>	<b>44,40</b>
20	20	60	12	40	E11152	<b>42,72</b>	<b>35,90</b>
22	40	92	12	50	E11178	<b>63,67</b>	<b>53,50</b>
24	20	60	12	40	E11158	<b>50,81</b>	<b>42,70</b>
24	40	92	12	50	E11183	<b>66,40</b>	<b>55,80</b>
25	35	90	12	55	E11161	<b>63,67</b>	<b>53,50</b>
26	42	94	12	50	E11165	<b>67,71</b>	<b>56,90</b>
28	20	60	12	40	E11169	<b>55,57</b>	<b>46,70</b>
30	35	90	12	55	E11187	<b>70,45</b>	<b>59,20</b>
35	35	90	12	55	E11190	<b>89,37</b>	<b>75,10</b>

## ■ Schriftenfräser HW (HM) - Z 3

Schriftenfräser 60 Grad mit Vollhartmetall Kopf. 3-schneidig für saubere Schriften.



Winkel [Grad]	A [mm]	B [mm]	C [mm]	D [mm]	Art.	€ inkl. MwSt.	€ ohne MwSt.
60	15,1	13,1	8	32	E12150	<b>71,76</b>	<b>60,30</b>

## ■ Verleimfräser HW (HM)

Zweischneidig. Große Verleimfläche. Für Holz bis 25 mm Dicke.



A [mm]	B [mm]	C [mm]	D [mm]	Art.	€ inkl. MwSt.	€ ohne MwSt.
30,2	25,4	8	32	E16430	<b>67,12</b>	<b>56,40</b>

## ■ Wendeplatten-Kantenfräser HW (HM) mit Kugellager



Winkel [Grad]	A [mm]	B [mm]	C [mm]	Art.	€ inkl. MwSt.	€ ohne MwSt.
0	19	12	8	E20290	<b>78,66</b>	<b>66,10</b>
0	19	30	8	E20291	<b>82,11</b>	<b>69,-</b>
45	32	12	8	E20293	<b>80,92</b>	<b>68,-</b>

## ■ Wendeplatten-Bündigfräser HW mit Kugellager am Schaft / Z2

Wendeplattenfräser mit zwei achsparallelen HW-Wendemessern, 4-seitig verwendbar, umfang- und stirnschneidend. Mit auswechselbarem Kugellager. Rechtslauf.



A [mm]	B [mm]	C [mm]	Art.	€ inkl. MwSt.	€ ohne MwSt.
22	20	8	E20320	<b>119,24</b>	<b>100,20</b>
19	30	8	E20321	<b>103,41</b>	<b>86,90</b>

**ERSATZWENDEPLATTEN** siehe Seite 316

## ■ MAFELL Dübelbohrer HM (einzeln)



Durchmesser	Art.	€ inkl. MwSt.	€ ohne MwSt.
3 mm [DD40G]	MAF-090083	<b>28,68</b>	<b>24,10</b>
5 mm [DD40G/P]	MAF-090089	<b>28,68</b>	<b>24,10</b>
6 mm [DD40G/P]	MAF-090096	<b>30,58</b>	<b>25,70</b>
8 mm [DD40G/P]	MAF-090097	<b>32,37</b>	<b>27,20</b>
10 mm [DD40G/P]	MAF-090098	<b>41,06</b>	<b>34,50</b>
12 mm [DD40G/P]	MAF-090099	<b>52,48</b>	<b>44,10</b>
14 mm [DD40P]	MAF-090128	<b>87,94</b>	<b>73,90</b>
15 mm [DD40P]	MAF-090129	<b>101,03</b>	<b>84,90</b>
16 mm [DD40P]	MAF-090085	<b>88,54</b>	<b>74,40</b>

## ■ Spiralnutfräser VHW / Z2

Fräser mit geschliffener Spirale zum besseren Spanauswurf. Durch die spiralförmig geschliffene Schneide arbeitet der Fräser mit ziehendem Schnitt und erzeugt eine saubere Fräskante.

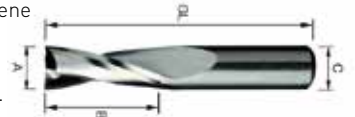

A [mm]	B [mm]	C [mm]	GL [mm]	Art.	€ inkl. MwSt.	€ ohne MwSt.
3	12	8	60	E10020	<b>44,27</b>	<b>37,20</b>
4	15	8	60	E10022	<b>44,27</b>	<b>37,20</b>
5	17	8	60	E10024	<b>44,27</b>	<b>37,20</b>
6	22	8	70	E10026	<b>46,65</b>	<b>39,20</b>
8	22	8	70	E10028	<b>53,43</b>	<b>44,90</b>
8	32	8	80	E10030	<b>56,29</b>	<b>47,30</b>
8	42	8	90	E10031	<b>66,40</b>	<b>55,80</b>
10	35	8	80	E10032	<b>102,94</b>	<b>86,50</b>

## ■ Gehrungs-Verleimfräser HW (HM)

Zweischneidig. Speziell entworfen zum stabilen Verleimen im 90 Grad Winkel von zwei Arbeitsstücken.

Auch gerade Verleimungen sind möglich.

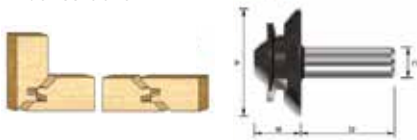

A [mm]	B [mm]	C [mm]	D [mm]	Art.	€ inkl. MwSt.	€ ohne MwSt.
38,1	12,7	8	32	E16380	<b>73,78</b>	62,-

## ■ Römischer Classic Profilfräser HW (HM) mit Kugellager

Zweischneidig. Mit auswechselbarem Kugellager.



R [mm]	A [mm]	B [mm]	C [mm]	D [mm]	Art.	€ inkl. MwSt.	€ ohne MwSt.
4,8	31,8	15,9	8	32	E15172	<b>54,86</b>	46,10

## ■ Römischer Profilfräser HW (HM) mit Kugellager

Zweischneidig. Mit auswechselbarem Kugellager. Falztiefe 9,5 mm.

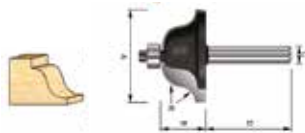

R [mm]	A [mm]	B [mm]	C [mm]	D [mm]	Art.	€ inkl. MwSt.	€ ohne MwSt.
4	27	11,9	8	32	E14960	<b>37,96</b>	31,90
6,35	34,9	16,6	8	32	E14962	<b>45,46</b>	38,20

## ■ Falzfräser HW (HM) mit Kugellager

Zweischneidig. Mit auswechselbarem Kugellager. Falztiefe 9,5 mm.



A [mm]	B [mm]	C [mm]	D [mm]	Art.	€ inkl. MwSt.	€ ohne MwSt.
31,8	12,7	8	32	E16620	<b>37,96</b>	31,90

## ■ Falzfräser HW (HM) mit Kugellager-Set

Set besteht aus 4 Kugellagern (Durchm. 9,5; 12,7; 15,88; 19,05), so dass Fälze mit verschiedenen Tiefen möglich sind.



A [mm]	B [mm]	C [mm]	D [mm]	Art.	€ inkl. MwSt.	€ ohne MwSt.
34,9	12,7	8	32	E16690	<b>60,33</b>	50,70

## ■ Zinkenfräser HW (HM)

Zweischneidig. Mit Vorschneider



Winkel [Grad]	A1 [mm]	A2 [mm]	B [mm]	C [mm]	D [mm]	Art.	€ inkl. MwSt.	€ ohne MwSt.
14	14,3	12,7	13,5	8	32	E16130	<b>35,58</b>	29,90

## ■ Gratfräser HW (HM)

Zweischneidig, ohne Vorschneider.



Winkel [Grad]	A [mm]	B [mm]	C [mm]	D [mm]	Art.	€ inkl. MwSt.	€ ohne MwSt.
14	14	12,7	8	32	E15964	<b>23,80</b>	20,-

## ■ Nutenprofilfräser HW (HM)

Zweischneidig. Umfang- und stirnschneidend. Viertelstabprofil mit breiter Nut unten.

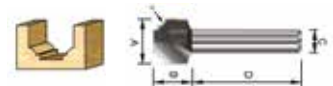

A [mm]	B [mm]	R [mm]	C [mm]	D [mm]	Art.	€ inkl. MwSt.	€ ohne MwSt.
12,7	9,5	2	8	32	E13182	<b>31,18</b>	26,20
19,05	11,1	3,2	8	32	E13187	<b>32,49</b>	27,30

## ■ Classic Fräser HW (HM) mit Kugellager am Schaft

Zweischneidig. Ideal für die Bearbeitung von Werkstücken mit Schablone.



A [mm]	B [mm]	R1 [mm]	R2 [mm]	C [mm]	D [mm]	Art.	€ inkl. MwSt.	€ ohne MwSt.
22	12,7	4	5,5	8	32	E12980	<b>75,92</b>	63,80

## ■ Classic Fräser HW (HM)

Zweischneidig. Mit Halbstab unten zum Einbohren geeignet.



A [mm]	B [mm]	R [mm]	C [mm]	D [mm]	Art.	€ inkl. MwSt.	€ ohne MwSt.
19,05	12,7	4	8	32	E12902	<b>45,70</b>	38,40

## Aufnahmedorn ohne Kugellager

Zur Aufnahme von Scheibennutfräser.



A [mm]	B [mm]	C [mm]	D [mm]	Art.	€ inkl. MwSt.	€ ohne MwSt.
6,35	20	8	32	E13980	<b>21,42</b>	18,-

## Aufnahmedorn mit Kugellager

Zur Aufnahme von Scheibennutfräser.



A [mm]	B [mm]	C [mm]	D [mm]	Art.	€ inkl. MwSt.	€ ohne MwSt.
6,35	23,8	8	32	E14000	<b>29,87</b>	25,10

## V-Nut- und Schriftenfräser HW (HM) - Z 2

Einsatz auf hochtourigen Oberfräsmaschinen. Zum Fräsen von V-Nuten, Ziernuten. Als Schriftenfräser 60° verwendbar.

Geeignet auch zum Anfasen von Harthölzern und Plattenwerkstoffen.

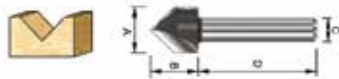

Winkel [Grad]	A [mm]	B [mm]	C [mm]	D [mm]	Art.	€ inkl. MwSt.	€ ohne MwSt.
90	12,7	12,7	8	32	E12048	<b>23,80</b>	20,-

## Zubehör für Wendepplattenfräser mit Kugellager



Bezeichnung	Art.	€ inkl. MwSt.	€ ohne MwSt.
HW (HM) Wendepplatte 12 x 12 x 1,5 mm	E00502	<b>6,07</b>	5,10
HW (HM) Wendepplatte 30 x 12 x 1,5 mm	E00511	<b>5,65</b>	4,75
Kugellager-Ø 19 x 6 x 6 mm für 0°	E00123	<b>9,28</b>	7,80
Kugellager-Ø 16 x 5 x 5 mm für 45°	E00160	<b>11,36</b>	9,55

## Wendepplatten für Wendepplatten-Nutfräser



Bezeichnung	Art.	€ inkl. MwSt.	€ ohne MwSt.
HW (HM) Wendemesser 20 x 5,5 x 1,1 mm	E00300	<b>14,22</b>	11,95
HW (HM) Wendemesser 30 x 10 x 1,5 mm	E00301	<b>15,71</b>	13,20
HW (HM) Wendemesser 50 x 10 x 1,5 mm	E00302	<b>18,62</b>	15,65

## Scheibennutfräser HW (HM) - Z 2

Zwei gerade Schneiden, umfang- und flankenschneidend. Zum Nuten und Schlitzten. Einsatz auf Spindeln bzw. Fräsdornen für Bohrung 6,35 mm.

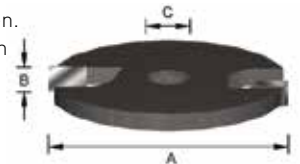

A [mm]	B [mm]	C [mm]	Art.	€ inkl. MwSt.	€ ohne MwSt.
40	2	6,35	E13880	<b>25,47</b>	21,40
40	3	6,35	E13882	<b>25,47</b>	21,40
40	4	6,35	E13884	<b>25,47</b>	21,40
40	5	6,35	E13885	<b>25,47</b>	21,40
40	6	6,35	E13886	<b>25,47</b>	21,40

## Scheibennutfräser auf Spindel montiert

Scheibennutfräser Durchm. 40 mm runde Form.

Befestigungsschraube versenkt. Frästiefe 12 mm.

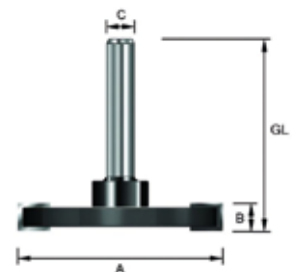

A [mm]	B [mm]	C [mm]	GL [mm]	Art.	€ inkl. MwSt.	€ ohne MwSt.
40	3	8	50	E13961	<b>46,41</b>	39,-
40	4	8	50	E13962	<b>46,41</b>	39,-

## Karnisnutenfräser HW (HM)

Zweischneidig.

Zum Einbohren geeignet.



A [mm]	B [mm]	R [mm]	E [mm]	C [mm]	D [mm]	Art.	€ inkl. MwSt.	€ ohne MwSt.
12,7	9,5	2	4,76	8	32	E13060	<b>32,61</b>	27,40
19,05	11,11	3,2	6,35	8	32	E13064	<b>39,03</b>	32,80

## Ersatz-Kugellager



Bezeichnung	Art.	€ inkl. MwSt.	€ ohne MwSt.
Kugellager Ø 9,52 x 4,76 x 3,18 mm	E00102	<b>9,28</b>	7,80
Kugellager Ø 12,7 x 4,76 x 4,76 mm	E00104	<b>9,28</b>	7,80
Kugellager Ø 15,9 x 6,35 x 4,76 mm	E00106	<b>10,65</b>	8,95
Kugellager Ø 19,5 x 6,35 x 7,14 mm	E00107	<b>11,72</b>	9,85
Kugellager Ø 12 x 8 x 3,5 mm	E00121	<b>10,65</b>	8,95
Kugellager Ø 16 x 8 x 5 mm	E00122	<b>10,65</b>	8,95
Kugellager Ø 19 x 8 x 7 mm	E00124	<b>9,28</b>	7,80
Kugellager Ø 22 x 8 x 7 mm	E00125	<b>10,65</b>	8,95
Kugellager Ø 35 x 15 x 11 mm	E00128	<b>13,51</b>	11,35

## Nutfräser HW mit bestückter Grundschneide

Schaft 8 mm

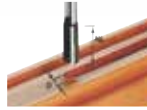

D [mm]	NL [mm]	GL [mm]	Art.	€ inkl. MwSt.	€ ohne MwSt.
3	6	45	F490952	<b>31,77</b>	<b>26,70</b>
4	10	45	F490953	<b>31,77</b>	<b>26,70</b>
5	12	45	F490954	<b>32,49</b>	<b>27,30</b>
6	14	55	F490955	<b>33,08</b>	<b>27,80</b>
7	17	55	F490956	<b>34,87</b>	<b>29,30</b>
8	20	55	F490957	<b>35,82</b>	<b>30,10</b>
8	30	60	F491647	<b>40,94</b>	<b>34,40</b>
9	23	55	F490958	<b>29,99</b>	<b>25,20</b>
10	20	60	F490959	<b>30,23</b>	<b>25,40</b>
10	25	60	F490960	<b>32,73</b>	<b>27,50</b>
10	30	60	F491648	<b>35,46</b>	<b>29,80</b>
11	20	60	F490961	<b>33,32</b>	<b>28,-</b>
12	20	60	F490962	<b>34,27</b>	<b>28,80</b>
12	30	60	F491649	<b>37,49</b>	<b>31,50</b>
13	20	60	F490963	<b>35,82</b>	<b>30,10</b>
14	20	60	F490964	<b>36,41</b>	<b>30,60</b>
15	20	60	F490965	<b>38,79</b>	<b>32,60</b>
16	20	60	F490966	<b>42,72</b>	<b>35,90</b>
16	30	65	F490967	<b>43,55</b>	<b>36,60</b>
18	20	60	F490968	<b>45,46</b>	<b>38,20</b>
18	30	65	F490969	<b>45,93</b>	<b>38,60</b>
20	20	60	F490971	<b>46,77</b>	<b>39,30</b>
20	30	65	F490972	<b>48,08</b>	<b>40,40</b>
22	20	60	F490973	<b>49,86</b>	<b>41,90</b>
24	20	60	F490974	<b>53,07</b>	<b>44,60</b>
25	20	60	F490975	<b>58,79</b>	<b>49,40</b>
30	20	60	F490976	<b>65,33</b>	<b>54,90</b>

## Spiralnutfräser HW Voll-Hartmetall mit Grundschneide

Schaft 8 mm

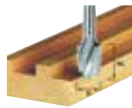

D [mm]	NL [mm]	GL [mm]	Art.	€ inkl. MwSt.	€ ohne MwSt.
6	21	50	F490978	<b>52,72</b>	<b>44,30</b>
8	25	55	F490979	<b>55,93</b>	<b>47,-</b>
10	30	60	F490980	<b>65,33</b>	<b>54,90</b>

## Nutfräser HW mit bestückter Grundschneide

Schaft 11 mm



D	NL	GL	Art.	€ inkl. MwSt.	€ ohne MwSt.
<b>HW S12 D12/40</b>					
10 mm	35 mm	90 mm	F491086	<b>58,07</b>	<b>48,80</b>
12 mm	40 mm	90 mm	F491087	<b>60,69</b>	<b>51,-</b>
<b>HW S12 D14/40</b>					
14 mm	40 mm	85 mm	F491088	<b>71,64</b>	<b>60,20</b>
<b>HW S12 D14/50</b>					
14 mm	50 mm	100 mm	F491089	<b>91,87</b>	<b>77,20</b>
<b>HW S12 D16/45</b>					
16 mm	45 mm	90 mm	F491090	<b>74,14</b>	<b>62,30</b>
<b>HW S12 D16/60</b>					
16 mm	60 mm	100 mm	F491091	<b>94,49</b>	<b>79,40</b>
<b>HW S12 D18/45</b>					
18 mm	45 mm	90 mm	F491092	<b>79,61</b>	<b>66,90</b>
<b>HW S12 D20/45</b>					
20 mm	45 mm	90 mm	F491093	<b>83,54</b>	<b>70,20</b>
<b>HW S12 D22/45</b>					
22 mm	45 mm	90 mm	F491094	<b>89,73</b>	<b>75,40</b>
<b>HW S12 D13,2/35 PLANET</b> für automatische Türdichtungen, „PLANET“					
13,2 mm	35 mm	85 mm	F493789	<b>76,87</b>	<b>64,60</b>
<b>HW S12 D15/35 SCHALL-EX</b> für autom. Türdichtungen, „SCHALL-EX“					
15 mm	35 mm	85 mm	F493790	<b>86,39</b>	<b>72,60</b>

## Bündigfräser HW mit Anlaufkugellager

Schaft 8 mm

Abbildung Kugellager unten



D [mm]	NL [mm]	GL [mm]		Art.	€ inkl. MwSt.	€ ohne MwSt.
12,7	25	65	Kugellager unten	F491027	<b>52,-</b>	<b>43,70</b>
19,05	25	62	Kugellager oben	F491028	<b>54,74</b>	<b>46,-</b>

## Abrundfräser HW mit Anlaufkugellager

Schaft 8 mm



D [mm]	NL [mm]	GL [mm]	R [mm]	Art.	€ inkl. MwSt.	€ ohne MwSt.
16,7	9	49	2	F491009	<b>54,03</b>	<b>45,40</b>
19	10	50	3	F491010	<b>54,74</b>	<b>46,-</b>
20,7	11	51	4	F491011	<b>55,34</b>	<b>46,50</b>
22,7	12	52	5	F491012	<b>55,93</b>	<b>47,-</b>
25,5	13,5	54	6,35	F491013	<b>57,36</b>	<b>48,20</b>
28,7	15	55	8	F491014	<b>59,38</b>	<b>49,90</b>
31,7	16,5	56	9,5	F491015	<b>61,76</b>	<b>51,90</b>
38,1	19	59	12,7	F491016	<b>68,07</b>	<b>57,20</b>
42,7	22	62	15	F491017	<b>72,-</b>	<b>60,50</b>

## Beschlagbohrer HW

Schaft 8 mm, mit Spanbecher HW



D [mm]	GL [mm]	Art.	€ inkl. MwSt.	€ ohne MwSt.
15	54,5	F491070	<b>46,77</b>	<b>39,30</b>
18	54,5	F491071	<b>51,41</b>	<b>43,20</b>
20	54,5	F491072	<b>54,74</b>	<b>46,-</b>
25	54,5	F491073	<b>62,36</b>	<b>52,40</b>
26	54,5	F491074	<b>65,93</b>	<b>55,40</b>
30	54,5	F491075	<b>67,95</b>	<b>57,10</b>
34	54,5	F491076	<b>69,02</b>	<b>58,-</b>
35	54,5	F491077	<b>69,73</b>	<b>58,60</b>

## Dübelbohrer HW

Schaft 8 mm



D	NL	GL	Art.	€ inkl. MwSt.	€ ohne MwSt.
<b>Dübelbohrer HW D3/16</b> ohne Zentrierspitze					
3 mm	16 mm	55 mm	F491065	<b>36,89</b>	<b>31,-</b>
<b>Dübelbohrer HW S8 D5/30 Z</b> mit Zentrierspitze					
5 mm	30 mm	53,5 mm	F491066	<b>24,87</b>	<b>20,90</b>
<b>Dübelbohrer HW S8 D6/30 Z</b> mit Zentrierspitze					
6 mm	30 mm	53,5 mm	F491067	<b>25,59</b>	<b>21,50</b>
<b>Dübelbohrer HW S8 D8/30 Z</b> mit Zentrierspitze					
8 mm	30 mm	53,5 mm	F491068	<b>26,78</b>	<b>22,50</b>
<b>Dübelbohrer HW S8 D10/30 Z</b> mit Zentrierspitze					
10 mm	30 mm	53,5 mm	F491069	<b>29,63</b>	<b>24,90</b>
<b>Durchgangsbohrer HW S8 D5/30</b>					
5 mm	30 mm	53,5 mm	F491064	<b>30,23</b>	<b>25,40</b>

## Bohrfräser HW

Schaft 8 mm



D [mm]	NL [mm]	GL [mm]	Art.	€ inkl. MwSt.	€ ohne MwSt.
8	19	65	F491037	<b>28,08</b>	<b>23,60</b>



## Hohlkehlfräser HW

Schaft 8 mm



D [mm]	NL [mm]	GL [mm]	R [mm]	Art.	€ inkl. MwSt.	€ ohne MwSt.
8	8	38	4	F490983	<b>30,82</b>	<b>25,90</b>
12,7	10	40	6,35	F490984	<b>34,87</b>	<b>29,30</b>
16	11	41	8	F490985	<b>38,79</b>	<b>32,60</b>
19,4	11	41	9,7	F490986	<b>42,13</b>	<b>35,40</b>
25,4	14	44	12,7	F490987	<b>47,24</b>	<b>39,70</b>

## Fasefräser HW mit Anlaufkugellager

Schaft 8 mm



D [mm]	NL [mm]	GL [mm]	alpha°	Art.	€ inkl. MwSt.	€ ohne MwSt.
25,7	25,1	70	15	F491132	<b>55,93</b>	<b>47,-</b>
36	11,5	53	45	F491025	<b>52,-</b>	<b>43,70</b>
38,5	25,7	64,5	30	F491133	<b>65,33</b>	<b>54,90</b>

## Abrund-/ Fasefräser HW mit Anlaufkugellager

Schaft 8 mm



D [mm]	NL [mm]	GL [mm]	R [mm]	alpha°	Art.	€ inkl. MwSt.	€ ohne MwSt.
17,5	19	61	6	15	F491134	<b>78,42</b>	<b>65,90</b>
23,1	19	60	6	30	F491135	<b>82,59</b>	<b>69,40</b>
31,4	18,5	60	6	45	F491136	<b>86,39</b>	<b>72,60</b>

## Fase-Bündigfräser mit Anlaufkugellager HW

Schaft 8 mm

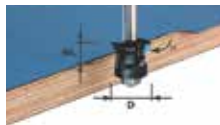

D [mm]	NL [mm]	GL [mm]	alpha°	Art.	€ inkl. MwSt.	€ ohne MwSt.
24	11	54	0/45	F491026	<b>40,82</b>	<b>34,30</b>

## Grat-/Zinkenfräser HW

Schaft 8 mm



D [mm]	NL [mm]	GL [mm]	alpha°	Art.	€ inkl. MwSt.	€ ohne MwSt.
14,3	16	50	10	F491164	<b>40,46</b>	<b>34,-</b>
20	26	58	10	F491165	<b>47,01</b>	<b>39,50</b>
13,8	13,5	46	15	F490992	<b>38,79</b>	<b>32,60</b>
16	13,5	46	15	F490993	<b>46,77</b>	<b>39,30</b>
20	17	49	15	F490996	<b>44,03</b>	<b>37,-</b>

## Schriftenfräser HW

Schaft 8 mm



D [mm]	NL [mm]	GL [mm]	alpha°	Art.	€ inkl. MwSt.	€ ohne MwSt.
11	9,5	55	60	F491003	<b>46,77</b>	<b>39,30</b>

## Scheibennutfräser HW

ohne Spindel

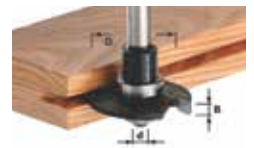

D [mm]	B [mm]	d [mm]	Art.	€ inkl. MwSt.	€ ohne MwSt.
40	1,5	6	F491038	<b>20,23</b>	<b>17,-</b>
40	2	6	F491040	<b>21,30</b>	<b>17,90</b>
40	2,5	6	F491056	<b>21,78</b>	<b>18,30</b>
40	3	6	F491057	<b>22,61</b>	<b>19,-</b>
40	3,5	6	F491058	<b>22,97</b>	<b>19,30</b>
40	4	6	F491059	<b>23,32</b>	<b>19,60</b>
40	5	6	F491060	<b>24,04</b>	<b>20,20</b>

## Frässpindel für Scheibennutfräser HW

Schaft 8 mm



D [mm]	d [mm]	GL [mm]	Art.	€ inkl. MwSt.	€ ohne MwSt.	
14	6	49	ohne Kugellager	F499805	<b>19,87</b>	<b>16,70</b>
16	6	43	Anlaufkugellager D 16	F499803	<b>25,82</b>	<b>21,70</b>
28	6	45	Anlaufkugellager D 28	F499804	<b>41,17</b>	<b>34,60</b>

## Halbstabfräser HW mit Anlaufkugellager

Schaft 8 mm



D [mm]	NL [mm]	GL [mm]	R [mm]	Art.	€ inkl. MwSt.	€ ohne MwSt.
27	28	70	12	F491139	<b>78,42</b>	<b>65,90</b>

## Griffleistenfräser HW

Schaft 8 mm



D [mm]	NL [mm]	R [mm]	Art.	€ inkl. MwSt.	€ ohne MwSt.
22	16	2,5/6	F491140	<b>77,83</b>	<b>65,40</b>

## Griffmuldenfräser HW mit Anlaufkugellager

Schaft 8 mm



D [mm]	NL [mm]	GL [mm]	R [mm]	Art.	€ inkl. MwSt.	€ ohne MwSt.
19	19	68	16	F491033	<b>82,59</b>	<b>69,40</b>

■ Fräswerkzeuge für Kantenfräse OFK 700

Schaft 8 mm

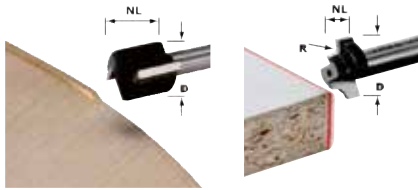

D	NL	GL	alpha	Art.	€ inkl. MwSt.	€ ohne MwSt.	
<b>Bündigfräser HW</b>							
19 mm	16 mm	46 mm		F491666	<b>43,55</b>	<b>36,60</b>	
<b>Wendeplatten-Bündigfräser HW*</b>							
19 mm	12 mm	52 mm	0°	F499806	<b>116,38</b>	<b>97,80</b>	
<b>Fasefräser HW*</b>							
25 mm	11 mm	50 mm	30°	F499800	<b>52,96</b>	<b>44,50</b>	
<b>Fasefräser HW*</b>							
26 mm	7 mm	48 mm	45°	F499799	<b>56,05</b>	<b>47,10</b>	
<b>Wendeplatte, HW-WP 12 x 12 x 1,5 (4x)</b>							
2 Linsenschrauben, 1 Torx-Schlüssel T15, 4 Wendeplatten					F491391	<b>39,98</b>	<b>33,60</b>

D	NL	GL	R	Art.	€ inkl. MwSt.	€ ohne MwSt.
<b>Abrundfräser HW S8 R2 D20-KL OFK</b>						
20 mm	2,2 mm	47 mm	2 mm	F499798	<b>59,74</b>	<b>50,20</b>
<b>Abrundfräser HW S8 R3 D22-KL OFK</b>						
22 mm	3,2 mm	48 mm	3 mm	F499797	<b>60,81</b>	<b>51,10</b>

\* mit und ohne Kugellager einsetzbar

■ Wendeplatten  
Abrundfräser  
HW für Kanten-  
fräse MFK 700



D	NL	R	GL	Art.	€ inkl. MwSt.	€ ohne MwSt.
28 mm	3 mm	1 mm	55 mm	F499811	<b>129,83</b>	<b>109,10</b>
28 mm	3 mm	1,5 mm	55 mm	F499810	<b>129,83</b>	<b>109,10</b>
28 mm	3 mm	2 mm	55 mm	F499809	<b>129,83</b>	<b>109,10</b>
28 mm	3 mm	3 mm	55 mm	F499808	<b>129,83</b>	<b>109,10</b>

■ Ersatzschneiden für Wendeplatten-  
Abrundfräser HW

Für	Inhalt [Stk]	R [mm]	Art.	€ inkl. MwSt.	€ ohne MwSt.
Wepla Abrundfräser F499808	2	3	F500369	<b>75,09</b>	<b>63,10</b>
Wepla Abrundfräser F499809	2	2	F500370	<b>75,09</b>	<b>63,10</b>
Wepla Abrundfräser F499810	2	1,5	F500371	<b>75,09</b>	<b>63,10</b>
Wepla Abrundfräser F499811	2	1	F500372	<b>75,09</b>	<b>63,10</b>

■ Planfräser  
HW für Kanten-  
fräse MFK 700



D	NL	alpha	GL	Art.	€ inkl. MwSt.	€ ohne MwSt.
28 mm	7 mm	15°	40 mm	F500368	<b>87,58</b>	<b>73,60</b>

■ Fräswerkzeuge für Kantenfräse OFK 500

Nur für OFK 500.  
Ohne Kugellager.



D	R	Breite	alpha	Art.	€ inkl. MwSt.	€ ohne MwSt.
<b>Abrundfräser HW, R2</b>						
27 mm	2 mm			F490092	<b>62,59</b>	<b>52,60</b>
<b>Abrundfräser HW, R3</b>						
27 mm	3 mm			F490093	<b>62,59</b>	<b>52,60</b>
<b>Abrundfräser HW, R4</b>						
27 mm	4 mm			F490094	<b>67,83</b>	<b>57,-</b>
<b>Abrundfräser HW, R5</b>						
27 mm	5 mm			F490095	<b>73,07</b>	<b>61,40</b>
<b>Abrundfräser HW, R6</b>						
27 mm	6 mm			F490096	<b>73,07</b>	<b>61,40</b>
<b>Fasefräser HW, 60°</b>						
27 mm			60°	F491533	<b>55,93</b>	<b>47,-</b>
<b>Fasefräser HW, 45°</b>						
27 mm			45°	F490090	<b>55,93</b>	<b>47,-</b>
<b>Fasefräser HW, 30°</b>						
27 mm			30°	F490091	<b>55,93</b>	<b>47,-</b>
<b>Bündigfräser HW, D22/8 ohne Anlaufkugellager</b>						
22 mm		8 mm		F490085	<b>55,93</b>	<b>47,-</b>
<b>Bündigfräser HW, KLS D22/8 mit Anlaufkugellager</b>						
22 mm		8 mm		F490565	<b>69,97</b>	<b>58,80</b>
<b>Anlaufkugellager, KLS-D 15,8 für Fräser 490090, 490091, 490092, 490093, 490094, 490095, 490096, 491533 mit Spannschraube</b>						
				F490249	<b>22,02</b>	<b>18,50</b>
<b>Anlaufkugellager, KLS-D 22 für Fräser 490085 mit Spannschraube</b>						
				F490250	<b>24,75</b>	<b>20,80</b>

■ Fräswerkzeuge für  
Dübelfräse DF 500/ DF700



D	NL	für	Art.	€ inkl. MwSt.	€ ohne MwSt.
5 mm	20 mm	DF500	F493490	<b>30,94</b>	<b>26,-</b>
6 mm	28 mm	DF500	F493491	<b>31,54</b>	<b>26,50</b>
8 mm	28 mm	DF500	F493492	<b>32,84</b>	<b>27,60</b>
10 mm	28 mm	DF500	F493493	<b>36,89</b>	<b>31,-</b>
8 mm	50 mm	DF700	F497868	<b>44,86</b>	<b>37,70</b>
10 mm	70 mm	DF700	F497869	<b>47,84</b>	<b>40,20</b>
12 mm	70 mm	DF700	F497870	<b>49,98</b>	<b>42,-</b>
14 mm	70 mm	DF700	F497871	<b>53,55</b>	<b>45,-</b>

■ FISCH Dübelbohrer HW

für Mafell und sonstige

**Ausführung:** Schneidkopf HW massiv mit zwei Schneiden und angeschliffener Phase, Zentrierspitze, Zylinderschaft mit Spannfläche und Einstellschraube.



D [mm]	GL [mm]	NL [mm]	S	SL	Art.	€ inkl. MwSt.	€ ohne MwSt.
5	58	41	8	17	FIS-500M050058	<b>21,90</b>	<b>18,40</b>
6	58	41	8	17	FIS-500M060058	<b>22,97</b>	<b>19,30</b>
8	58	41	8	17	FIS-500M080058	<b>24,40</b>	<b>20,50</b>
10	58	41	8	17	FIS-500M100058	<b>25,47</b>	<b>21,40</b>
12	58	41	8	17	FIS-500M120058	<b>28,08</b>	<b>23,60</b>

## FISCH Holzspiralbohrer standard

Ausführung SP mit Zentrierspitze und vorschneiderartig wirkenden Schneiden, rechtstlaufend. Für Hart- und Weichholz. Drehzahl: 1.500-3.000 U/min.



D	NL	GL	SCH	Art.	€ inkl. MwSt.	€ ohne MwSt.
3	30	61	zyl.	FIS-01200300	<b>1,90</b>	<b>1,60</b>
4	40	75	zyl.	FIS-01200400	<b>1,90</b>	<b>1,60</b>
5	50	86	zyl.	FIS-01200500	<b>2,02</b>	<b>1,70</b>
6	60	93	zyl.	FIS-01200600	<b>2,02</b>	<b>1,70</b>
7	70	109	zyl.	FIS-01200700	<b>2,38</b>	<b>2,-</b>
8	80	117	zyl.	FIS-01200800	<b>2,38</b>	<b>2,-</b>
9	80	125	zyl.	FIS-01200900	<b>2,62</b>	<b>2,20</b>
10	90	133	zyl.	FIS-01201000	<b>2,98</b>	<b>2,50</b>
11	100	142	8	FIS-01201100	<b>3,81</b>	<b>3,20</b>
12	110	151	8	FIS-01201200	<b>4,28</b>	<b>3,60</b>
13	110	151	10	FIS-01201300	<b>5,12</b>	<b>4,30</b>
14	120	160	10	FIS-01201400	<b>5,60</b>	<b>4,70</b>
15	120	162	10	FIS-01201500	<b>6,19</b>	<b>5,20</b>
16	120	162	10	FIS-01201600	<b>7,14</b>	<b>6,-</b>
18	130	185	10	FIS-01201800	<b>9,88</b>	<b>8,30</b>
20	160	205	13	FIS-01202000	<b>12,38</b>	<b>10,40</b>
22	160	210	13	FIS-01202200	<b>15,95</b>	<b>13,40</b>
24	160	220	13	FIS-01202400	<b>18,68</b>	<b>15,70</b>
26	160	220	13	FIS-01202600	<b>23,21</b>	<b>19,50</b>
28	160	220	13	FIS-01202800	<b>27,37</b>	<b>23,-</b>
30	160	220	13	FIS-01203000	<b>28,68</b>	<b>24,10</b>

## FISCH Holzspiralbohrer Profi

Aus hochwertigem Stahl, mit Zentrierspitze, 2 Schneiden und 2 Vorschneidern. Eine Rückenfase verhindert das Abweichen des Durchmessers. Für alle Arten von Hölzern, verleimte Hölzer, MDF und Acrylglas.



**PROFI  
QUALITÄT**

D	NL	GL	SCH	Art.	€ inkl. MwSt.	€ ohne MwSt.
3	30	70	zyl.	FIS-013C030070	<b>5,47</b>	<b>4,60</b>
4	43	75	zyl.	FIS-013C040075	<b>5,95</b>	<b>5,-</b>
5	52	85	zyl.	FIS-013C050085	<b>6,43</b>	<b>5,40</b>
6	57	95	zyl.	FIS-013C060095	<b>8,69</b>	<b>7,30</b>
6	160	200	zyl.	FIS-013C060200	<b>18,92</b>	<b>15,90</b>
7	70	110	zyl.	FIS-013C070110	<b>9,04</b>	<b>7,60</b>
8	70	110	zyl.	FIS-013C080110	<b>9,16</b>	<b>7,70</b>
8	160	200	zyl.	FIS-013C080200	<b>25,59</b>	<b>21,50</b>
9	70	110	zyl.	FIS-013C090110	<b>11,78</b>	<b>9,90</b>
10	70	110	zyl.	FIS-013C100110	<b>12,14</b>	<b>10,20</b>
10	160	200	zyl.	FIS-013C100200	<b>33,56</b>	<b>28,20</b>
11	70	110	10	FIS-013C110110	<b>16,66</b>	<b>14,-</b>
12	70	110	10	FIS-013C120110	<b>16,90</b>	<b>14,20</b>
12	160	200	10	FIS-013C120200	<b>42,13</b>	<b>35,40</b>
13	70	110	10	FIS-013C130110	<b>20,83</b>	<b>17,50</b>
14	70	110	10	FIS-013C140110	<b>29,87</b>	<b>25,10</b>
14	160	200	10	FIS-013C140200	<b>46,29</b>	<b>38,90</b>
15	70	110	10	FIS-013C150110	<b>37,01</b>	<b>31,10</b>
16	160	200	10	FIS-013C160200	<b>51,77</b>	<b>43,50</b>
18	100	140	10	FIS-013C180140	<b>55,93</b>	<b>47,00</b>
18	130	180	10	FIS-013C180180	<b>59,02</b>	<b>49,60</b>
20	160	200	10	FIS-013C200200	<b>86,99</b>	<b>73,10</b>

## FISCH Holz-Bit Bohrersatz 5tlg.

Für Akku-Bohrmaschinen geeignet. Gefertigt aus hoch vergüteten Schäften und bestem Material nach den bekannten Fisch-Standards. Einsetzbar bei Hart- und Weichhölzern, sowie beschichteten und unbeschichteten Platten.

Für ein sauberes, präzises und leichtes Bohren bzw. Schrauben! Ø 3-4-5-6-8 mm

**33,90** | **28,49**  
€ inkl. MwSt. | € ohne MwSt.

Art. FIS-013BE0005K



## FISCH Holzbohrerset „Standard“

8-teiliger Bohrersatz mit zylindrischem Schaft in einer Sichtkassette präsentiert. Ausführung in Stahl, für rationales Bohren in Weich- und Hartholz bei einer Drehzahl zwischen 1.500-3.000 U/min.



Art.	Bezeichnung (mm)	€ inkl. MwSt.	€ ohne MwSt.
FIS-01200008K	8-teilig Ø 3-4-5-6-7-8-9-10	<b>13,45</b>	<b>11,30</b>
FIS-01200005K04	5-teilig Ø 4-5-6-8-10	<b>9,95</b>	<b>8,36</b>

## FISCH Holzbohrerset „Profi“ 11-teilig

Holzspiralbohrer aus hochwertigem Stahl zum Bohren von Löchern in alle Arten von Hölzern, verleimte Hölzer, sowie MDF und Acrylglas. Optimale Vorschneider in gezogener Ausführung sorgen für das Niederziehen und Durchtrennen der Holzfasern, bevor das Loch gebohrt wird.

Ø 4-5-6-7-8-9-10-12-14-15-16 mm

**PROFI  
QUALITÄT**

**124,95** | **105,-**  
€ inkl. MwSt. | € ohne MwSt.

Art. FIS-013C00011K0



## FISCH Holzbohrerset „Profi“ 6-teilig Länge 200 mm

Holzspiralbohrer aus hochwertigem Stahl, zum Bohren von Löchern in alle Arten von Hölzern, verleimte Hölzer, sowie MDF und Acrylglas. **Extra lange Ausführung!**

Ø 6-8-10-12-14-16 mm

**136,85** | **115,-**  
€ inkl. MwSt. | € ohne MwSt.

Art. FIS-013C00006K2



**PROFI  
QUALITÄT**  
**6-teilig**

## DURADRILL Profi HSS Holzbohrerset 25-teilig

Im Set enthalten sind 25 Qualitätsbohrer in HSS-Qualität, die in Akkubohrmaschine, Handbohrmaschine sowie in Stand- und Tischbohrmaschine eingesetzt werden können.

### Inhalt Bohrer

- Ø 1 / 1,5 / 2 / 2,5 / 3 / 3,5 / 4 / 4,5 / 5 / 5,5 / 6 / 6,5 / 7 / 7,5 / 8 / 8,5 / 9 / 9,5 / 10 / 10,5 / 11 / 11,5 / 12 / 12,5 / 13 mm

### Die Vorteile

- HSS-Qualität, dadurch äußerst robust und widerstandsfähig
- Hochwertiges Finish durch glatte, geschliffene Spirale
- Präzise Positionierung und sauberen Lochrand durch Zentrierspitze und Vorschneider
- Geeignet für Hart- und Weichholz, verleimte Hölzer, MDF und Acrylglas
- Viele Anwendungsmöglichkeiten durch Zwischengrößen in halben Millimeter-Schritten
- Stoßfeste, hochwertige Kunststoffbox zum Aufklappen
- Lasche an der Box ermöglicht Aufhängen an einer Werkzeugwand
- Leicht entnehmbare Bohrer durch neigbare Halterung
- Einfach ablesbare Bohrgrößenkalierung

## TOPSELLER

**79,90**

€ inkl. MwSt.

**67,14**

€ ohne MwSt.

Art. E09225



## Holzbohrer-Set 21-teilig

Verpackt in stabiler und robuster Stahlkassette mit klappbarem Bohrrhalter. Alle Bohrer sind TiN-beschichtet und dadurch widerstandsfähiger und entwickeln weniger Wärme beim Bohren.

### Technische Daten

- Ø 3, 3,5, 4, 4,5, 5, 5,5, 6, 6,5, 7, 7,5, 8, 8,5, 9, 9,5, 10, 10,5, 11, 11,5, 12, 12,5, 13

**32,90**

€ inkl. MwSt.

**27,65**

€ ohne MwSt.

Art. 96937



## Holzspiralbohrer- und Senker SET

5 Bohrer und 5 Aufsteckversenker, Innensechskant, in Holzkassette

### Technische Daten

- Ø 4, 5, 6, 8 und 10 mm

**22,90**

€ inkl. MwSt.

**19,24**

€ ohne MwSt.

Art. 96913



## Holz-Balkenbohrersatz 3-teilig



- Preiswerte Ausführung
- Holzbohrer mit Zentrierspitzen
- Länge 250 mm
- Einsatzbereich: Weich- und Hartholz
- Bestehend aus je 1 Stk. Ø 6, 8 und 10 mm

**3,95**

€ inkl. MwSt.

**3,32**

€ ohne MwSt.

Art. HM-DR004

## FISCH Terrassendielenbohrer-Set

Die Holzspiralbohrer und der Senker sind geschliffen und aus HSS Werkzeugstahl. Er besitzt einen Sechskant BIT-Schaft und ist in einem Stück gefertigt (nicht geklebt und nicht gelötet) und ist weiteres speziell gehärtet, um größeren Beanspruchungen von z.B. rotierend schlagenden Akkuschraubern standzuhalten.

### Das Set beinhaltet:

- HSS Stufenbohrer Ø 4 - 4,5 - 5 - 6 mm
- Aufstecksenker 12 mm
- Drill Stopper 12 mm
- Bithalter
- Innensechskantschlüssel 2,5 mm
- Torx Bit T15, T20, T25, T30

**79,-**

€ inkl. MwSt.

**66,39**

€ ohne MwSt.

Art. FIS-01900007K



## FISCH Verlängerung für Bohrer Schaft 8/10/12,7 mm



GL	SCH	Art.	€ inkl. MwSt.	€ ohne MwSt.
330	8	FIS-629Z006	<b>20,94</b>	<b>17,60</b>
330	10	FIS-629Z007	<b>20,94</b>	<b>17,60</b>
150	12,7	FIS-629Z002	<b>20,94</b>	<b>17,60</b>
300	12,7	FIS-629Z003	<b>20,94</b>	<b>17,60</b>

## Tiefenstop 3-teilig

Für Holz- und Metallspiralbohrer.

### Technische Daten

- Ø 6, 8 und 10 mm

**4,95**

€ inkl. MwSt.

**4,16**

€ ohne MwSt.

Art. 96938





## FISCH Kunstbohrer SP

SP-Qualität. Mit Zentrierspitze, 2 Vorschneidern, 2 Schneiden. Für Bohrungen in Hart- und Weichhölzern sowie unbeschichteten Spanplatten. Zum Gebrauch in elek. Handbohrmaschinen und Stationärrmaschinen.

**PROFI  
QUALITÄT**



D	NL	GL	SCH	Art.	€ inkl. MwSt.	€ ohne MwSt.
8	60	90	6	FIS-040000800	9,64	8,10
10	60	90	6	FIS-040001000	9,64	8,10
12	60	90	6	FIS-040001200	9,64	8,10
13	60	90	6	FIS-040001300	15,11	12,70
14	60	90	8	FIS-040001400	10,47	8,80
15	60	90	8	FIS-040001500	10,59	8,90
16	60	90	8	FIS-040001600	10,95	9,20
18	60	90	8	FIS-040001800	11,31	9,50
20	60	90	8	FIS-040002000	11,78	9,90
22	60	90	8	FIS-040002200	12,50	10,50
23	60	90	8	FIS-040002300	18,92	15,90
24	60	90	8	FIS-040002400	13,21	11,10
25	60	90	8	FIS-040002500	13,45	11,30
26	60	90	8	FIS-040002600	14,04	11,80
28	60	90	8	FIS-040002800	14,88	12,50
30	60	90	8	FIS-040003000	15,59	13,10
32	60	90	10	FIS-040003200	16,90	14,20
34	60	90	10	FIS-040003400	18,45	15,50
35	60	90	10	FIS-040003500	19,16	16,10
36	60	90	10	FIS-040003600	19,52	16,40
38	60	90	10	FIS-040003800	20,71	17,40
40	60	90	10	FIS-040004000	21,90	18,40
45	60	90	10	FIS-040004500	29,75	25,-
50	60	90	10	FIS-040005000	37,96	31,90
55	60	90	10	FIS-040005500	45,58	38,30
60	60	90	10	FIS-040006000	50,22	42,20

## FISCH Spur-Bit

Für genaue Bohrungen in allen Weich- und Massivhölzern. Durch gezahnte Ausführung besonders leichter und kühler Schnitt – kleinere Reibung. Hervorragend für Randbohrungen geeignet.



D	NL	GL	SCH	Art.	€ inkl. MwSt.	€ ohne MwSt.
25	75	135	12,7	FIS-032102500	38,20	32,10
30	80	140	12,7	FIS-032103000	41,17	34,60
35	85	145	12,7	FIS-032103500	46,05	38,70
40	90	150	12,7	FIS-032104000	52,60	44,20
45	90	150	12,7	FIS-032104500	63,07	53,-
50	95	155	12,7	FIS-032105000	68,78	57,80
55	100	160	12,7	FIS-032105500	73,19	61,50
60	100	160	12,7	FIS-032106000	78,06	65,60
65	110	160	12,7	FIS-032106500	78,42	65,90
68	110	160	12,7	FIS-032106800	80,09	67,30
70	100	160	12,7	FIS-032107000	80,44	67,60
75	100	160	12,7	FIS-032107500	81,52	68,50
80	100	160	12,7	FIS-032108000	82,11	69,-

## FISCH Kunstbohrer HW

Hochqualitative Hartmetallsorten mit kleiner Zentrierspitze, 2 Vorschneider, 2 Schneiden, abgesetzter, zylindrischer Schaft. Engste Toleranzen. Schaft 10x30 mm. Zum Bohren sauberer und maßhaltiger Löcher in Harthölzern, verleimten Hölzern, Preß-Span- und kunststoffbeschichteten Platten. DZ: 1200-4500 U/min.

**PROFI  
QUALITÄT**



D	NL	GL	SCH	Art.	€ inkl. MwSt.	€ ohne MwSt.
10	60	90	10	FIS-043001000	27,49	23,10
15	60	90	10	FIS-043001500	29,63	24,90
20	60	90	10	FIS-043002000	31,77	26,70
23	60	90	10	FIS-043002300	35,22	29,60
25	60	90	10	FIS-043002500	35,34	29,70
26	60	90	10	FIS-043002600	36,06	30,30
28	60	90	10	FIS-043002800	37,01	31,10
30	60	90	10	FIS-043003000	37,84	31,80
35	60	90	10	FIS-043003500	39,51	33,20
40	60	90	10	FIS-043004000	47,96	40,30
45	60	90	10	FIS-043004500	58,31	49,-
50	60	90	10	FIS-043005000	59,26	49,80

## FISCH Forstnerbohrer mit Wellenschliff „wave cutter“

SP-Qualität mit Zentrierspitze. Die wellenförmige Rundumschneide verhindert das Ausglühen der Schneide. Zum Bohren ausrißfreier Sacklöcher und schräg angesetzter Bohrungen in Weich- und Harthölzern.

**PROFI  
QUALITÄT**



D	NL	GL	SCH	Art.	€ inkl. MwSt.	€ ohne MwSt.
15	60	90	8	FIS-031701500	15,83	13,30
16	60	90	8	FIS-031701600	15,83	13,30
18	60	90	8	FIS-031701800	16,90	14,20
20	60	90	8	FIS-031702000	17,49	14,70
22	60	90	8	FIS-031702200	18,80	15,80
24	60	90	8	FIS-031702400	18,80	15,80
25	60	90	8	FIS-031702500	19,64	16,50
26	60	90	8	FIS-031702600	21,06	17,70
28	60	90	8	FIS-031702800	21,06	17,70
30	60	90	8	FIS-031703000	22,02	18,50
32	60	90	10	FIS-031703200	23,92	20,10
33	60	90	10	FIS-031703300	30,11	25,30
35	60	90	10	FIS-031703500	25,94	21,80
40	60	90	10	FIS-031704000	30,11	25,30
45	60	90	10	FIS-031704500	36,30	30,50
48	60	90	10	FIS-031704800	50,10	42,10
50	60	90	10	FIS-031705000	51,77	43,50
60	60	90	10	FIS-031706000	59,38	49,90
68	60	90	10	FIS-031706800	73,19	61,50

## FISCH WAVE CUTTER Forstnerbohrer SET

**PROFI QUALITÄT**

### Mit Wellenschliff!

Mit Zentrierspitze, Peripherieschneide (Wellenschliff), 2 Schneiden, in **Premiumqualität** SP Ausführung. Leichtes, kraftarmes Schneiden, kein Ausglühen der Schneiden! Zum Bohren ausriffreier, maßhaltiger Sacklöcher, für Randbohrungen, sowie schräg angesetzter Bohrungen in Weich- und Hartholz.



### MADE IN AUSTRIA

D	Art.	€ inkl. MwSt.	€ ohne MwSt.
15, 20, 25, 30, 35	FIS-03170005K	<b>79,85</b>	<b>67,10</b>
20, 25, 30, 35, 40, 50	FIS-03170006K	<b>104,96</b>	<b>88,20</b>

## FISCH Spur-Bit-Kassette 5-tlg.

Mit Zentrierspitze, gezahnter Peripherieschneide, 2 Schneiden und Schaft mit 3 Flächen, Premiumqualität. Für genaue Bohrungen in allen Weich- und Massivhölzern. Einsatz im Holzbau und Stirnholzbohrungen. Durch gezahnte Ausführung besonders leichter und kühler Schnitt – kleinere Reibung. Hervorragend für Randbohrungen geeignet.

### Das Set beinhaltet:

- Ø 60-68-75-80 mm
- Verlängerung

**355,81** | **299,-**  
 € inkl. MwSt. | € ohne MwSt.

Art. FIS-03210005K



## FISCH WAVE CUTTER Kassette 16-teilig

Zum Bohren ausriffreier, maßhaltiger Sacklöcher, für Randbohrungen sowie für schräg angesetzte Bohrungen in Weichholz und Harthölzer. Weiters in melaminbeschichteten Platten, beschichteten Platten und Sperrholzplatten. Die wellenförmige Rundumschneide verhindert ein Ausglühen der Schneiden. Leichtes und kraftarmes Schneiden, durch optimale Schneidgeometrien.

### Technische Daten

- Ø 12, 15, 16, 18, 20, 22, 24, 25, 26, 28, 30, 35, 38, 40, 45, 50 mm
- NL 60 mm
- GL 90 mm
- SCH 8,10

**260,61** | **219,-**  
 € inkl. MwSt. | € ohne MwSt.

Art. FIS-03170016K01



**16-teilig**

## FISCH WAVE CUTTER Forstnerbohrer SET 8-teilig

### Mit Wellenschliff!

### Inklusive:

- Verlängerung
- 1 Stk. Reduzierhülse 8 mm
- 1 Stk. Reduzierhülse 10 mm

### Technische Daten

- Ø 15, 20, 25, 30, 35, 40 mm

**8-teilig**

**117,81** | **99,-**  
 € inkl. MwSt. | € ohne MwSt.

Art. FIS-03170008K01



## FISCH WAVE CUTTER Kassette 6-tlg.

Fünfteiliges Set im edlen Holzkoffer. Zentrierspitze, Peripherieschneiden mit Wellenschliff, zwei Schneiden in Premiumqualität.

### Technische Daten

- Ø 35, 40, 50, 60, 68 mm
- Verlängerung 230 mm
- Innensechskantschlüssel

**153,51** | **129,-**  
 € inkl. MwSt. | € ohne MwSt.

Art. FIS-03170006K01



## Kunstbohrer-Sortiment FISCH-AUSTRIA

### 16-teiliges Kunstbohrer – SET

SP- Qualität mit Zentrierspitzen und optimaler Schneidengeometrie. Bestückt mit Bohrern von Durchmesser 10 bis 50 mm.

### MADE IN AUSTRIA

### Technische Daten

- Ø 10, 12, 15, 18, 20, 22, 24, 25, 26, 28, 30, 35, 38, 40, 45 und 50 mm

**218,96** | **184,-**  
 € inkl. MwSt. | € ohne MwSt.

Art. FIS-04000016K



**PROFI QUALITÄT**

**16-teilig**

## Bohrer Sets System 2 im Mini-Systainer Chromstahl WD C15-35 S2 SET5

### Lieferumfang

- Bohrer 15 - 20 - 25 - 30 - 35 mm
- 1 Zentrierspitze CP-WD 2,5 x 14,5
- 1 Zentrierbohrer CB-WD 2,5 x 30
- 1 Austreiber

**260,61**

€ inkl. MwSt.

**219,-**

€ ohne MwSt.



Art. P762089



## Bohrer Sets System 2 im Mini-Systainer Chromstahl WD C WD C 15-35 S2 SET5 L mit Verlängerung

### Lieferumfang

- 1 Austreiber • 1 Zentrierbohrer CB-WD 2,5 x 30
- 1 Zentrierspitze CP-WD 2,5 x 14,5
- Bohrer 15 - 20 - 25 - 30 - 35 mm • Verlängerung: M6 9 x 150 mm MAN / M8 12 x 150 mm MAN

**343,91**

€ inkl. MwSt.

**289,-**

€ ohne MwSt.

Art. P623717

## Zubehör zum Bohrer System 2

### Bohrer mit Zentrierspitze CP-WD 2,5 x 3,5

Chromstahl Typ WD C Ø x L S2  
Bis zu 40 mal nachschärfbar  
und gehärteter Schaft!



Bohrer Ø (mm)	Schaft Ø (mm)	Art.	€ inkl. MwSt.	€ ohne MwSt.
10	9	P761998	<b>40,82</b>	<b>34,30</b>
11	9	P761999	<b>41,29</b>	<b>34,70</b>
12	9	P762000	<b>42,01</b>	<b>35,30</b>
13	9	P762001	<b>42,72</b>	<b>35,90</b>
14	9	P762002	<b>43,55</b>	<b>36,60</b>
15	9	P762003	<b>44,27</b>	<b>37,20</b>
16	9	P762004	<b>44,98</b>	<b>37,80</b>
17	9	P762005	<b>46,29</b>	<b>38,90</b>
18	9	P762006	<b>47,24</b>	<b>39,70</b>
19	9	P762007	<b>47,72</b>	<b>40,10</b>
20	9	P762008	<b>48,43</b>	<b>40,70</b>
21	9	P762009	<b>50,22</b>	<b>42,20</b>
22	9	P762010	<b>52,24</b>	<b>43,90</b>
23	9	P762011	<b>53,91</b>	<b>45,30</b>
24	9	P762012	<b>55,69</b>	<b>46,80</b>
25	9	P762013	<b>57,83</b>	<b>48,60</b>
26	9	P762014	<b>59,62</b>	<b>50,10</b>
27	9	P762015	<b>61,76</b>	<b>51,90</b>
28	9	P762016	<b>64,02</b>	<b>53,80</b>
29	9	P762017	<b>65,57</b>	<b>55,10</b>
30	9	P762018	<b>67,-</b>	<b>56,30</b>
31	12	P762019	<b>68,78</b>	<b>57,80</b>
32	12	P762020	<b>70,45</b>	<b>59,20</b>
33	12	P762021	<b>72,-</b>	<b>60,50</b>
34	12	P762022	<b>73,42</b>	<b>61,70</b>
35	12	P762023	<b>75,09</b>	<b>63,10</b>
36	12	P762024	<b>76,87</b>	<b>64,60</b>
37	12	P762025	<b>78,18</b>	<b>65,70</b>
38	12	P762026	<b>81,87</b>	<b>68,80</b>
39	12	P762027	<b>83,06</b>	<b>69,80</b>
40	12	P762028	<b>85,68</b>	<b>72,-</b>
41	12	P762029	<b>89,13</b>	<b>74,90</b>
42	12	P762030	<b>90,32</b>	<b>75,90</b>
43	12	P762031	<b>92,94</b>	<b>78,10</b>
44	12	P762032	<b>96,51</b>	<b>81,10</b>
45	12	P762033	<b>99,37</b>	<b>83,50</b>
46	12	P762034	<b>100,67</b>	<b>84,60</b>
47	12	P762035	<b>102,10</b>	<b>85,80</b>
48	12	P762036	<b>111,03</b>	<b>93,30</b>
49	12	P762037	<b>110,19</b>	<b>92,60</b>
50	12	P762038	<b>112,93</b>	<b>94,90</b>

### Zentrierspitzen passend für Bohrer



Ø (mm)	Nutzlänge ca. (mm)	Chromstahl Ø (mm)	Hartmetall Ø (mm)	Art.	€ inkl. MwSt.	€ ohne MwSt.
2,5	3,5	10 - 50	10 - 30	P762607	<b>2,74</b>	<b>2,30</b>
2,5	7,5	10 - 50	10 - 30	P762608	<b>3,09</b>	<b>2,60</b>
2,5	14,5	10 - 50	10 - 30	P762609	<b>3,45</b>	<b>2,90</b>
2,5	19,0	10 - 50	10 - 30	P762610	<b>3,57</b>	<b>3,-</b>

### Austreiber RT-WD RT-WD

Zum Lösen der Zentrierspitze oder des Zentrierbohrers.



Art.	€ inkl. MwSt.	€ ohne MwSt.
P761972	<b>5,24</b>	<b>4,40</b>

### Verlängerung für Handbohrmaschinen



Länge (mm)	GLm. Bohrer (mm)	Für Bohrer-Ø (mm)	Mit Schaft-Ø (mm)	Schlüsselweite	Art.	€ inkl. MwSt.	€ ohne MwSt.
150	215	10 - 30	9	SW10	P762591	<b>44,03</b>	<b>37,-</b>
400	450	10 - 30	9	SW10	P762592	<b>69,50</b>	<b>58,40</b>
150	215	31 - 65	12	SW14	P762594	<b>45,22</b>	<b>38,-</b>
400	450	31 - 65	12	SW14	P762595	<b>70,92</b>	<b>59,60</b>

### Tiefensteller

Zum Einstellen der exakten Bohrtiefe.



Bohrer Ø (mm)	Schaft Ø (mm)	Mit Gewinde DIN 913	Art.	€ inkl. MwSt.	€ ohne MwSt.
10 - 25	9	M5x5/SW2	P762583	<b>50,93</b>	<b>42,80</b>
10 - 30	9	M6x6/SW3	P762584	<b>59,50</b>	<b>50,-</b>
31 - 40	12	M6x5/SW3	P762585	<b>61,40</b>	<b>51,60</b>
31 - 50	12	M6x8/SW3	P762586	<b>68,54</b>	<b>57,60</b>

## ■ FISCH Schlangenbohrer

Für Zimmereien, z.B. zum Durchbohren von Balken und Sparren. Vorschneider für ausrissfreie Schnittkanten mit selbständigem Vorschub.

**Ausführung:** Mit Gewindespitze, 1 Vorschneider.  
Andere Durchmesser und Längen auf Anfrage.

D	GL	Art.	€ inkl. MwSt.	€ ohne MwSt.
6	235	FIS-0084060235	<b>9,76</b>	8,20
6	320	FIS-0084060320	<b>12,61</b>	10,60
6	460	FIS-0084060460	<b>19,40</b>	16,30
8	235	FIS-0084080235	<b>9,76</b>	8,20
8	320	FIS-0084080320	<b>12,61</b>	10,60
8	460	FIS-0084080460	<b>19,40</b>	16,30
10	235	FIS-0084100235	<b>9,88</b>	8,30
10	320	FIS-0084100320	<b>14,40</b>	12,10
10	460	FIS-0084100460	<b>19,64</b>	16,50
12	235	FIS-0084120235	<b>10,95</b>	9,20
12	320	FIS-0084120320	<b>14,88</b>	12,50
12	460	FIS-0084120460	<b>19,99</b>	16,80
14	235	FIS-0084140235	<b>11,42</b>	9,60
14	320	FIS-0084140320	<b>15,11</b>	12,70
14	460	FIS-0084140460	<b>21,30</b>	17,90
16	235	FIS-0084160235	<b>12,61</b>	10,60
16	320	FIS-0084160320	<b>15,47</b>	13,-
16	460	FIS-0084160460	<b>23,56</b>	19,80
18	235	FIS-0084180235	<b>14,64</b>	12,30
18	320	FIS-0084180320	<b>17,37</b>	14,60
18	460	FIS-0084180460	<b>24,40</b>	20,50
20	235	FIS-0084200235	<b>14,88</b>	12,50
20	320	FIS-0084200320	<b>19,40</b>	16,30
20	460	FIS-0084200460	<b>27,01</b>	22,70
22	235	FIS-0084220235	<b>17,26</b>	14,50
22	320	FIS-0084220320	<b>21,18</b>	17,80
22	460	FIS-0084220460	<b>30,58</b>	25,70
24	235	FIS-0084240235	<b>19,64</b>	16,50
24	320	FIS-0084240320	<b>23,09</b>	19,40
24	460	FIS-0084240460	<b>33,56</b>	28,20
26	235	FIS-0084260235	<b>22,85</b>	19,20
26	320	FIS-0084260320	<b>26,89</b>	22,60
26	460	FIS-0084260460	<b>37,84</b>	31,80
28	235	FIS-0084280235	<b>25,47</b>	21,40
28	320	FIS-0084280320	<b>28,56</b>	24,-
28	460	FIS-0084280460	<b>41,06</b>	34,50
30	235	FIS-0084300235	<b>30,46</b>	25,60
30	320	FIS-0084300320	<b>33,92</b>	28,50
30	460	FIS-0084300460	<b>44,98</b>	37,80



## ■ FISCH Schlangenbohrer Kassetten

Für Zimmereien, z.B. zum Durchbohren von Balken und Sparren. Vorschneider für ausrissfreie Schnittkanten mit selbständigem Vorschub.



Ø 6-8-10-12-14-16  
NL 165 GL 235

**65,45** | **55,-**  
€ inkl. MwSt. | € ohne MwSt.

Art. FIS-00840006K23

Ø 10-12-14-16-18-20  
NL 250 GL 320

**89,25** | **75,-**  
€ inkl. MwSt. | € ohne MwSt.

Art. FIS-00840006K32

Ø 12-14-16-18-20-22  
NL 390 GL 460

**124,95** | **105,-**  
€ inkl. MwSt. | € ohne MwSt.

Art. FIS-00840006K46

## ■ FISCH Elitebohrer

Der neue ELITE Schlangenbohrer von FISCH-TOOLS für Weich- und Hartholz eignet sich besonders für Arbeiten in feuchten Hölzern und für alle Bereiche in denen hohe Arbeitsgeschwindigkeiten bei gleichzeitig hoher Ergebnisqualität gefordert sind.



Die Spezialbeschichtung, der abgesetzte Bohrkopf und natürlich die neuen Längsnuten machen ihn zum absoluten Profi unter den Bohrern.

Ø 12-14-16-18-20-22  
NL 390 GL 460

**160,65** | **135,-**  
€ inkl. MwSt. | € ohne MwSt.

Art. FIS-00890006K46

## ■ Schlangenbohrersatz

- Preiswerte Ausführung in Holzkassette.



### Technische Daten

- Länge 230 mm
- Ø 6-8-10-12-14-16-18-20 mm

**34,51** | **29,-**  
€ inkl. MwSt. | € ohne MwSt.

Art. 96914

### Technische Daten

- Länge 320 mm
- Ø 10-12-14-16-18-20 mm

**45,22** | **38,-**  
€ inkl. MwSt. | € ohne MwSt.

Art. 96915

### Technische Daten

- Länge 460 mm
- Ø 10-12-14-16-18-20 mm

**63,07** | **53,-**  
€ inkl. MwSt. | € ohne MwSt.

Art. 96916

### Technische Daten

- Länge 650 mm
- Ø 10-12-14-16-18-20 mm

**85,68** | **72,-**  
€ inkl. MwSt. | € ohne MwSt.

Art. 96917



**PROFI  
QUALITÄT**

## FISCH Langlochbohrer

Hochwertige SP-Qualität. Gedrehte Ausführung, zweischneidig mit Spanbrecher. Geeignet für Weich- und Harthölzer. 3.000 - 5.000 U/min.

„rechtslaufend“



D	NL	GL	SCH	Art.	€ inkl. MwSt.	€ ohne MwSt.
6	36	120	13	FIS-02400600R8	<b>18,33</b>	<b>15,40</b>
8	40	130	13	FIS-02400800R8	<b>18,33</b>	<b>15,40</b>
10	45	140	13	FIS-02401000R8	<b>18,33</b>	<b>15,40</b>
12	50	150	13	FIS-02401200R8	<b>18,33</b>	<b>15,40</b>
13	56	160	13	FIS-02401300R8	<b>19,87</b>	<b>16,70</b>
14	56	160	13	FIS-02401400R8	<b>20,94</b>	<b>17,60</b>
16	63	170	13	FIS-02401600R8	<b>24,04</b>	<b>20,20</b>
16	115	210	16	96650	<b>28,68</b>	<b>24,10</b>
18	67	180	13	FIS-02401800R8	<b>24,51</b>	<b>20,60</b>
20	71	185	13	FIS-02402000R8	<b>33,32</b>	<b>28,-</b>

„linkslaufend“

D	NL	GL	SCH	Art.	€ inkl. MwSt.	€ ohne MwSt.
6	36	120	13	FIS-02400600L8	<b>18,33</b>	<b>15,40</b>
8	40	130	13	FIS-02400800L8	<b>18,33</b>	<b>15,40</b>
10	45	140	13	FIS-02401000L8	<b>18,33</b>	<b>15,40</b>
12	50	150	13	FIS-02401200L8	<b>18,33</b>	<b>15,40</b>
13	56	160	13	FIS-02401300L8	<b>19,87</b>	<b>16,70</b>
14	56	160	13	FIS-02401400L8	<b>20,94</b>	<b>17,60</b>
16	63	170	13	FIS-02401600L8	<b>24,04</b>	<b>20,20</b>
16	115	210	13	96670	<b>28,68</b>	<b>24,10</b>
18	67	180	13	FIS-02401800L8	<b>24,51</b>	<b>20,60</b>
20	71	185	13	FIS-02402000L8	<b>35,70</b>	<b>30,-</b>

Weitere Bohrer auf Anfrage!

## FISCH Langlochbohrer-Set

5-teilig im Holzsockel

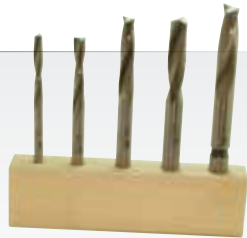

Technische Daten

- Ø 6,8,10,12 u. 14 mm

linksdrehend

**53,43**

€ inkl. MwSt.

**44,90**

€ ohne MwSt.

Art. FIS-02120005HL

rechtsdrehend

**49,62**

€ inkl. MwSt.

**41,70**

€ ohne MwSt.

Art. FIS-02120005HR

## FISCH Holzbohrersatz „Profi“ 11-teilig

Holzspiralbohrer aus hochwertigem Stahl, zum Bohren von Löchern in alle Arten von Hölzern, verleimte Hölzer, sowie MDF und Acrylglas. Optimale Vorschneider in gezogener Ausführung sorgen für das Niederziehen und Durchtrennen der Holzfasern, bevor das Loch gebohrt wird. Ø 4-5-6-7-8-9-10-12-14-15-16 mm



**PROFI  
QUALITÄT**

**124,95**

€ inkl. MwSt.

**105,-**

€ ohne MwSt.

Art. FIS-013C00011K0

## FISCH Pendelschlitzbohrer

Zweischneidig, rechts- und linksschneidend. Schaft 13x40 mm. Nach dem nachschärfen bleibt der Durchmesser konstant. Für Weich- und Hartholz. Zum Fräsen von ausrissfreien, exakten Langlöchern.



**PROFI  
QUALITÄT**

D	NL	GL	SCH	Art.	€ inkl. MwSt.	€ ohne MwSt.
6	43	90	13	FIS-026006008	<b>22,14</b>	<b>18,60</b>
8	49	95	13	FIS-026008008	<b>23,09</b>	<b>19,40</b>
10	60	105	13	FIS-026010008	<b>23,92</b>	<b>20,10</b>
12	72	115	13	FIS-026012008	<b>25,11</b>	<b>21,10</b>
13	75	120	13	FIS-026013008	<b>26,89</b>	<b>22,60</b>
14	80	120	13	FIS-026014008	<b>28,20</b>	<b>23,70</b>
14	145	190	13	96730	<b>52,24</b>	<b>43,90</b>
16	85	135	13	FIS-026016008	<b>43,32</b>	<b>36,40</b>
16	160	210	13	96731	<b>57,-</b>	<b>47,90</b>
18	95	145	13	FIS-026018008	<b>70,09</b>	<b>58,90</b>
20	100	150	13	FIS-026020008	<b>90,44</b>	<b>76,-</b>

## FISCH Pendelschlitzbohrer Kassette SET

Schaft Ø 13 mm

Technische Daten

- Ø 8, 10, 12, 14, und 16 mm



**159,46**

€ inkl. MwSt.

**134,-**

€ ohne MwSt.

Art. FIS-02600005K

## Holzspiralbohrersatz SP

- Ausführung mit 2 Hauptschneiden, 2 Vorschneiden und Zentrierspitze
- Zentrierspitze und 2 Schneiden zum maßgenauen Bohren
- Rückenfase sichert exakte Bohrung im entsprechenden Durchmesser
- SP-Ausführung für Weichholz
- Empfohlene Drehzahl 1.500 - 3.000 U/min.
- Schaft 8 x 30 mm
- in Holzsockel

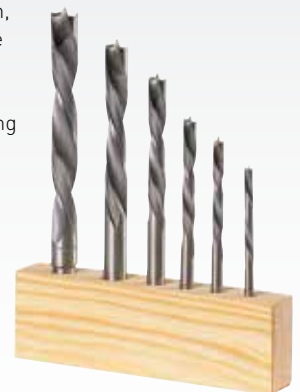

Technische Daten

- Ø 4, 5, 6, 8, 10, 12 mm

linksschneidend

**48,67**

€ inkl. MwSt.

**40,90**

€ ohne MwSt.

Art. 06.0.070

rechtsschneidend

**48,67**

€ inkl. MwSt.

**40,90**

€ ohne MwSt.

Art. 06.0.071

### Forstnerbohrer-Set 5-teilig

Zum Bohren von Sacklöchern, sowie ausrissfreien maßhaltigen Sacklöchern und schräg angesetzten Bohrungen in Weichholz. Für Hartholz nur bedingt geeignet. Ausführung der Forstnerbohrer mit Zentrierspitze, Peripherieschneide und abgesetztem Schaft. Lieferung in Holzkassette.



**Technische Daten**

- Ø 15, 20, 25, 30, 35 mm
- Schaft 8 mm (Ø 35 mm / Schaft 10 mm)

**19,90** € inkl. MwSt. | **16,72** € ohne MwSt.

Art. 96947

### HW Kunstbohrer SET

- 5-teilig
- rechtsschneidend

**Technische Daten**

- Ø 15, 20, 25, 30 und 35 mm

**74,97** € inkl. MwSt. | **63,-** € ohne MwSt.

Art. 96910



**5-teilig**

### HW Kunstbohrersatz in Holzkassette 5-teilig

**PROFI QUALITÄT**

Feinkörniges Hartmetall. Ausführung mit Zentrierspitze und Z=2 + 2 angeschliffene Vorschneider. Dicke HM Platten mit Silberlot gelötet.

**Technische Daten**

- Ø 15, 20, 25, 30 und 35 mm

**105,91** € inkl. MwSt. | **89,-** € ohne MwSt.

Art. 96909



### Zapfenschneider und Forstnerbohrer SET

- 6-teilig
- je 2 Stk.
- in Holzkassette

**6-teilig**



**Technische Daten**

- Ø 8, 10 und 12 mm

**97,58** € inkl. MwSt. | **82,-** € ohne MwSt.

Art. 96919

**Technische Daten**

- Ø 15, 20 und 25 mm

**119,-** € inkl. MwSt. | **100,-** € ohne MwSt.

Art. 96911

### FISCH Hochwertiges Zapfenschneider-Set

**10-teilig in edler Holzkassette**

Umfangreich bestückt mit 5 Zapfenschneidern und 5 Kunstbohrern für alle gängigen Bohrmaschinen. Alle Zapfenschneider mehrschneidig mit Peripherieschneide und zylindrischem Schaft in Stahlausführung.

**Technische Daten**

- Zapfenschneider-Ø 15, 20, 25, 30, 35 mm
- Kunstbohrer-Ø 15, 20, 25, 30, 35 mm

**248,71** € inkl. MwSt. | **209,-** € ohne MwSt.

Art. FIS-03600010K



**PROFI QUALITÄT**

**10-teilig**

### Zapfenschneider-SET

- 5-teilig
- in Holzkassette

**5-teilig**



**Technische Daten**

- Ø 15, 20, 25, 30 und 35 mm

**130,90** € inkl. MwSt. | **110,-** € ohne MwSt.

Art. 96912

### FISCH Zapfenschneider

Hochwertige SP-Qualität.

**PROFI QUALITÄT**



D	NL	GL	SCH	Art.	€ inkl. MwSt.	€ ohne MwSt.
6	80	140	13	FIS-036000600	<b>34,51</b>	29,-
8	80	140	13	FIS-036000800	<b>35,70</b>	30,-
10	80	140	13	FIS-036001000	<b>36,89</b>	31,-
15	80	140	13	FIS-036001500	<b>39,27</b>	33,-
20	80	140	13	FIS-036002000	<b>46,41</b>	39,-
25	80	140	13	FIS-036002500	<b>48,79</b>	41,-
30	80	140	13	FIS-036003000	<b>52,36</b>	44,-
35	100	140	16	FIS-036003500	<b>58,31</b>	49,-
40	100	140	16	FIS-036004000	<b>70,21</b>	59,-

## ■ Hartmetall-Kreisschneider

- inkl. Hartmetall- und Stahlmessersatz
- millimetergenaues Einstellen des Lochdurchmessers
- max. Schnitttiefe: 30 mm einseitig / 60 mm beidseitig
- Kugelgelagerter Antriebsbolzen

Einsetzbar für Holzplatten, Sperrholz, Furnierplatten, Gips, Gipskarton, Putzmörtel, Ytong, Kunststoffe, Plexiglas etc. Staubgeschütztes Arbeiten im Decken-, Wand-, und Bodenbereich. Durchsichtige Schutzhaube sammelt Partikel in den Staubkörben.



- Im praktischen Transportkoffer

Art.	Ausführung	für Ø mm	€ inkl. MwSt.	€ ohne MwSt.
HW-72.105	inkl. Hartmetallmessersatz für Kusto	40-125	<b>119,-</b>	100,-
HW-72.205	inkl. Hartmetallmessersatz für Kusto	40-205	<b>148,75</b>	125,-
HW-72.305	inkl. Hartmetallmessersatz für Kusto	48-305	<b>184,45</b>	155,-

## ■ HM-Lochbohrer-Satz

Mit starken, geschlossenen HM-Bohrkronen, Aufnahme-Schnellschaft. Zum Bohren von Installations-Löchern und Steckdosen in allen Fliesen, Ziegelsteinen und Gipsplatten. Drehzahl max. 1500 UpM



Art.	Ausführung	VE	€ inkl. MwSt.	€ ohne MwSt.
HW-48.008	Satz 7-tlg., 33-53-67-73-83 mm	1	<b>48,90</b>	41,09

## ■ Glas-Fliesenbohrer Satz 5-teilig

Mit angespitzter Querschneide und veredelter Oberfläche für geringe Reibung und lange Lebensdauer. Exaktes Anbohren auch auf glatten und empfindlichen Oberflächen. Die Schneiden sind nachschleifbar. Mit 1/4"-Sechskantschaft. Glas- und Fliesenbohrer für den drehbohenden Einsatz. Durch die Geometrie der Querschneide werden exakte Löcher auch auf empfindlichen und glatten Oberflächen erreicht. Für Keramik, Fliesen, Hartbrandfliesen, Glas, Acrylglas, Spiegelglas etc. Lieferung in Kunststoffkassette.



**Technische Daten**  
• Ø 4, 5, 6, 8, 10 mm

**27,80** € inkl. MwSt. | **23,36** € ohne MwSt.

Art. 96942

## ■ Kreisschneider für Bohrmaschinen

Mit 6-kt-Schaft 9 x 30 mm, HSS-Messer, Scala, Zentrierbohrer. Für Holz, Rigips, Plastik, Gummi, Alu-Bleche usw., nicht für Stahl

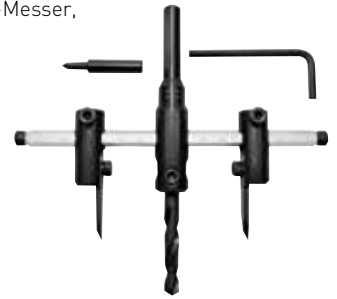

**Technische Daten**

- Ø 40 - 120 mm

**59,50** € inkl. MwSt. | **50,-** € ohne MwSt.

Art. 94780

Bezeichnung	Art.	€ inkl. MwSt.	€ ohne MwSt.
Ersatzmesser (1. Stk.)	94783	<b>16,66</b>	14,-
Ersatzbohrer (1. Stk.)	94784	<b>10,59</b>	8,90

## ■ Lochsägen-Sortiment

### 13-teiliges BI-Metall Lochsägen – SET

in gängigen Durchmesser. Ermöglicht großkalibrige, passgenaue Bohrungen für Rohrdurchführungen, Steck- und Schalterdosen in Holz, Dämmstoff und Gipskartonplatten.

Inkl. 3 Stk. Zentrierbohrer mit Aufnahmen.  
In praktischer Alu-Box.

**Technische Daten**

- Ø 19, 22, 29, 35, 38, 44, 51, 57 und 68 mm

**69,90** € inkl. MwSt. | **58,74** € ohne MwSt.

Art. 96918



**13-teilig**

## ■ EXTREME Diamant-Fliesenbohrer

Die Diamantschneide – Widerstandsfähig & extrem Hart – ermöglicht leichtes Anbohren bei 45° ins Material und bewältigt nahezu alle Härtegrade von Fliesen.



Art.	Ø	€ inkl. MwSt.	€ ohne MwSt.
DEW-DT6037-QZ	5	<b>16,09</b>	13,52
DEW-DT6038-QZ	6	<b>17,04</b>	14,32
DEW-DT6040-QZ	8	<b>18,94</b>	15,92
DEW-DT6041-QZ	10	<b>19,90</b>	16,72

### 5-teiliges Diamant-Fliesenbohrer Set mit Wasserzufuhr-System

Art.	Ø	€ inkl. MwSt.	€ ohne MwSt.
DEW-DT6046-QZ	5, 6, 8, 10 mm	<b>83,30</b>	70,-



## Mehrzweck-Hartmetall Lochschneidersatz



Sauberer, genauer Schnitt in Spanplatten, beschichteten Platten, Gipskartonplatten, Ziegel, Fliesen usw. Leicht nachschärfbar. Nur zum Drehbohren. Schnell durch HM bestückte Schneidezähne, Industriequalität durch präzises Fertigungsverfahren.

### Inhalt:

- Lochschneider  
ø 38, 44, 52, 60, 68, 73
- Schnellwechselhalter
- HSS Bohrer
- HM-Steinbohrer
- Feder
- Anreißkörner



**PROFI  
QUALITÄT**

**249,90**

€ inkl. MwSt.

**210,-**

€ ohne MwSt.

Art. 96950

## Mehrzweck-Hartmetall Lochschneider (einzeln)



**PROFI  
QUALITÄT**



Art.	Ø	T	Z	€ inkl. MwSt.	€ ohne MwSt.
<b>Anwendung Sanitär</b>					
96955	25	40	3	<b>25,35</b>	<b>21,30</b>
96956	30	40	3	<b>28,32</b>	<b>23,80</b>
96957	38	40	3	<b>30,58</b>	<b>25,70</b>
96958	44	40	3	<b>32,13</b>	<b>27,-</b>
96959	52	40	3	<b>35,70</b>	<b>30,-</b>
<b>Anwendung Elektro</b>					
96960	55	40	3	<b>35,70</b>	<b>30,-</b>
96961	60	40	3	<b>38,68</b>	<b>32,50</b>
96962	68	40	3	<b>46,53</b>	<b>39,10</b>
96963	73	40	3	<b>47,36</b>	<b>39,80</b>
96964	80	40	3	<b>65,33</b>	<b>54,90</b>
96965	83	40	3	<b>65,33</b>	<b>54,90</b>
<b>Anwendung Rohre</b>					
96966	93	40	5	<b>76,04</b>	<b>63,90</b>
96967	124	40	6	<b>137,68</b>	<b>115,70</b>
<b>Schnellwechsel-Aufnahmeschaft</b>					
96951				<b>63,90</b>	<b>53,70</b>
<b>Auswurffeder</b>					
96952				<b>6,19</b>	<b>5,20</b>

## Zentrierbohrer

Art.	Bezeichnung	B	L1	L2	Inhalt	€ inkl. MwSt.	€ ohne MwSt.
96953	HSS	6,5	90	63	1	<b>7,37</b>	<b>6,20</b>
96954	Stein	7,0	100	60	1	<b>5,83</b>	<b>4,90</b>

## Spanndorne mit Zentrierbohrer



Art.	Bezeichnung	für Ø	€ inkl. MwSt.	€ ohne MwSt.
HW-06.201	6-kt. 11 mm	14 - 30 mm	<b>6,66</b>	<b>5,60</b>
HW-06.202	6-kt. 11 mm	32 - 152 mm	<b>9,47</b>	<b>7,95</b>
HW-06.207	Zentrierbohrer	6,35x70 mm	<b>2,98</b>	<b>2,50</b>

## HSS-Bi-Metall-Lochsägen

Mit Vario-Zahnung, Positiv-Zahnung für VA, für schnelle Schnitte, präzise Löcher in alle sägbaren Materialien. Wie z.B. Stahl, Guß, Kupfer, Bronze, Alu, Messing, Holz, Kunststoffe, Gipskarton, Porenbeton, Edelstahl, usw.

**Schnitttiefe max. 40 mm.**



Art.	Ø (mm)	€ inkl. MwSt.	€ ohne MwSt.
HW-06.019	19	<b>5,24</b>	<b>4,40</b>
HW-06.020	20	<b>5,47</b>	<b>4,60</b>
HW-06.022	22	<b>5,71</b>	<b>4,80</b>
HW-06.025	25	<b>6,07</b>	<b>5,10</b>
HW-06.027	27	<b>6,31</b>	<b>5,30</b>
HW-06.029	29	<b>6,31</b>	<b>5,30</b>
HW-06.030	30	<b>6,66</b>	<b>5,60</b>
HW-06.032	32	<b>6,78</b>	<b>5,70</b>
HW-06.035	35	<b>7,03</b>	<b>5,90</b>
HW-06.038	38	<b>7,74</b>	<b>6,50</b>
HW-06.040	40	<b>7,97</b>	<b>6,70</b>
HW-06.041	41	<b>8,45</b>	<b>7,10</b>
HW-06.043	43	<b>8,33</b>	<b>7,-</b>
HW-06.044	44	<b>8,45</b>	<b>7,10</b>
HW-06.045	45	<b>8,57</b>	<b>7,20</b>
HW-06.050	50	<b>8,93</b>	<b>7,50</b>
HW-06.051	51	<b>9,16</b>	<b>7,70</b>
HW-06.054	54	<b>9,40</b>	<b>7,90</b>
HW-06.055	55	<b>9,40</b>	<b>7,90</b>
HW-06.057	57	<b>9,52</b>	<b>8,-</b>
HW-06.059	59	<b>10,-</b>	<b>8,40</b>
HW-06.060	60	<b>10,23</b>	<b>8,60</b>
HW-06.064	64	<b>10,47</b>	<b>8,80</b>
HW-06.068	68	<b>11,19</b>	<b>9,40</b>
HW-06.073	73	<b>11,66</b>	<b>9,80</b>
HW-06.076	76	<b>12,85</b>	<b>10,80</b>
HW-06.079	79	<b>13,80</b>	<b>11,60</b>
HW-06.083	83	<b>14,40</b>	<b>12,10</b>
HW-06.089	89	<b>15,23</b>	<b>12,80</b>
HW-06.092	92	<b>16,54</b>	<b>13,90</b>
HW-06.095	95	<b>16,90</b>	<b>14,20</b>
HW-06.102	102	<b>17,85</b>	<b>15,-</b>
HW-06.105	105	<b>18,80</b>	<b>15,80</b>
HW-06.111	111	<b>19,40</b>	<b>16,30</b>
HW-06.114	114	<b>19,75</b>	<b>16,60</b>
HW-06.121	121	<b>21,18</b>	<b>17,80</b>
HW-06.127	127	<b>22,13</b>	<b>18,60</b>
HW-06.140	140	<b>25,82</b>	<b>21,70</b>
HW-06.152	152	<b>29,16</b>	<b>24,50</b>





## Hartmetall-Steinbohrer

5-teilig, in Poly Kästchen

**6,90**

€ inkl. MwSt.

**5,80**

€ ohne MwSt.

Inhalt:

• 4, 5, 6, 8, 10 mm

Art. 96944



## Hochleistungs-Hartmetall-Steinbohrersatz ACTIVE POWER 5-teilig

• Ø 4, 5, 6, 6. 8 mm

**16,95**

€ inkl. MwSt.

**14,24**

€ ohne MwSt.

Art. 96943



## DEWALT Indexkassette mit EXTREME DEWALT HSS-Co DIN 338 Kobalt-Metallbohrern

29-teilig, für Edelstahl

Technische Daten

- Ø 1 / 1,5 / 2 / 2,5 / 3 / 3,2 / 3,3 / 3,5 / 4 / 4,2 / 4,5 / 4,8 / 5 / 5,5 / 6 / 6,5 / 7 / 7,5 / 8 / 8,5 / 9 / 9,5 / 10 / 10,5 / 11 / 11,5 / 12 / 12,5 / 13 mm

**124,95**

€ inkl. MwSt.

**105,-**

€ ohne MwSt.

Art. DEW-DT5928-QZ



## DEWALT 29-tlg. Indexkassette mit EXTREME DEWALT 2 HSS-G Metallbohrern

Für den Einsatz in legierten und unlegierten Stählen bis 900 N/mm<sup>2</sup> Zugfestigkeit. Kreisrunde Bohrungen mit sauberen, nahezu gratfreien Lochrändern. EXTREME DEWALT-Zentrierspitze ermöglicht punktgenaues Anbohren ohne Verlaufen, speziell geschliffene Schulterschneiden fräsen exakte, kreisrunde Bohrungen mit sauberen Rändern (ab Ø 4,8 mm).

- Ø 1, 1.5, 2, 2.5, 3, 3.2, 3.3, 3.5, 4, 4.2, 4.5, 4.8, 5, 5.5, 6, 6.5, 7, 7.5, 8, 8.5, 9, 9.5, 10, 10.5, 11, 11.5, 12, 12.5, 13 mm

**83,30**

€ inkl. MwSt.

**70,-**

€ ohne MwSt.

Art. DEW-DT7926-XJ



## HSS-G Metallbohrer

DIN 338 – GROSSPACKS

- Präzisionsgeschliffene Spiralnute für maximalen Bohrfortschritt und Standzeit sowie hervorragende Rundlaufgenauigkeit
- Gefertigt aus Hochleistungs-Schnellschnittstahl (HSS) nach DIN 338
- Aus dem Vollen geschliffene, rechtsschneidende Spiralnute Typ N, 118 Spitzenwinkel, Kegelmantelanschliff



Art.	Ø	Gesamt-L	Arbeits-L	Inhalt	€ inkl. MwSt.	€ ohne MwSt.
DEW-DT5301-QZ	1	34	12	10	<b>8,69</b>	<b>7,30</b>
DEW-DT5311-QZ	2	49	24	10	<b>7,74</b>	<b>6,50</b>
DEW-DT5316-QZ	2,5	57	30	10	<b>8,21</b>	<b>6,90</b>
DEW-DT5321-QZ	3	61	33	10	<b>8,45</b>	<b>7,10</b>
DEW-DT5327-QZ	3,5	70	39	10	<b>9,52</b>	<b>8,-</b>
DEW-DT5332-QZ	4	75	43	10	<b>10,47</b>	<b>8,80</b>
DEW-DT5337-QZ	4,5	80	47	10	<b>12,97</b>	<b>10,90</b>
DEW-DT5342-QZ	5	86	52	10	<b>12,73</b>	<b>10,70</b>
DEW-DT5347-QZ	5,5	93	57	10	<b>16,30</b>	<b>13,70</b>
DEW-DT5352-QZ	6	93	57	10	<b>15,95</b>	<b>13,40</b>
DEW-DT5357-QZ	6,5	101	63	10	<b>21,06</b>	<b>17,70</b>
DEW-DT5362-QZ	7	109	69	10	<b>24,16</b>	<b>20,30</b>
DEW-DT5367-QZ	7,5	109	69	10	<b>24,51</b>	<b>20,60</b>
DEW-DT5372-QZ	8	117	75	10	<b>27,13</b>	<b>22,80</b>
DEW-DT5377-QZ	8,5	117	75	10	<b>29,51</b>	<b>24,80</b>
DEW-DT5382-QZ	9	125	81	10	<b>35,11</b>	<b>29,50</b>
DEW-DT5387-QZ	9,5	125	81	10	<b>37,49</b>	<b>31,50</b>
DEW-DT5392-QZ	10	133	87	10	<b>41,65</b>	<b>35,-</b>
DEW-DT5393-QZ	10,5	133	87	5	<b>28,44</b>	<b>23,90</b>
DEW-DT5394-QZ	11	142	94	5	<b>30,35</b>	<b>25,50</b>
DEW-DT5396-QZ	12	151	101	5	<b>33,56</b>	<b>28,20</b>
DEW-DT5398-QZ	13	151	101	5	<b>37,49</b>	<b>31,50</b>

## HSS-Spiralbohrer-Satz 3-teilig, 400 mm

- Die preiswerte Alternative, wenn überlange Spiralbohrer zum Einsatz kommen sollen.
- Schäfte können auf die gewünschten Längenmaße gekürzt werden.
- Sicherheits-Schraubverbindung von Schaft und Bohrer



Technische Daten

- Gesamtlänge 400 mm
- Ø 8, 10 und 12 mm

**16,95**

€ inkl. MwSt.

**14,24**

€ ohne MwSt.

Art. HW-39.403

## Schalungs-Bohrer 600 mm



Art.	Ø	GL	€ inkl. MwSt.	€ ohne MwSt.
DEW-DT4871-QZ	8	600	<b>8,21</b>	<b>6,90</b>
DEW-DT4872-QZ	10	600	<b>8,81</b>	<b>7,40</b>
DEW-DT4873-QZ	12	600	<b>11,19</b>	<b>9,40</b>

### HSS-Spiralbohrer SET 1 – 10 mm, 19-teilig

- 1,0 – 10 mm, 0,5 mm steigend
- in Profi-Metallkassette

**11,90**

€ inkl. MwSt.

**10,-**

€ ohne MwSt.

Art. 96931



### HSS-Spiralbohrer SET 1 – 13 mm, 25-teilig

- 1,0 – 13 mm, 0,5 mm steigend
- in Profi-Metallkassette

**20,90**

€ inkl. MwSt.

**17,56**

€ ohne MwSt.

Art. 96932



### HSS-Spiralbohrer SET, 19-teilig

- profilgeschliffene, blanke Qualität
- mit Kreuzanschliff
- 1,0 – 10,0 mm x 0,5 mm steigend
- in Kunststoffkassette

**TOPSELLER!**

**21,90**

€ inkl. MwSt.

**18,40**

€ ohne MwSt.

Art. 96745



### HSS-Spiralbohrer SET, 25-teilig

- profilgeschliffene, blanke Qualität
- mit Kreuzanschliff
- 1,0 – 13,0 mm x 0,5 mm steigend
- in Kunststoffkassette

**34,90**

€ inkl. MwSt.

**29,33**

€ ohne MwSt.

Art. 96940



### Spiralbohrer- Lagerkasten, 170-tlg.

für Handwerker und Industrie

#### Bestückung

- 170 HSS-Spiralbohrer
- 1,0-8,0 mm je 10 Stück  
0,5 mm steigend
- 8,5-10,0 mm je 5 Stück  
0,5 mm steigend

**59,50**

€ inkl. MwSt.

**50,-**

€ ohne MwSt.

Art. 96930



### Spiralbohrer-Lagerkasten, 230-tlg.

für Handwerker und Industrie profilgeschliffen, mit Kreuzanschliff

#### Bestehend aus:

Je 10 St.  
D=1,0 – 8,5 mm x 0,5 mm steigend  
3,2 / 4,2 / 10,0 mm

Je 5 St.  
D=9,0 / 9,5 mm  
10,5 – 13,0 mm x 0,5 mm  
steigend

**184,45**

€ inkl. MwSt.

**155,-**

€ ohne MwSt.

Art. 96933



### HSS Konusbohrersatz 17-teilig

#### Einsatzbereich:

- Stahl, Eisen, Guss,  
Buntmetalle, Kunststoffe
- inkl. Reduzierhülsen MK4  
auf MK2 und MK4 auf MK3

#### Technische Daten

- Ø 14,5, 15,0 – 30,0 mm  
(ab 15,0 - 1 mm Schritte)
- Länge ab 210 – 290 mm
- Konus MK2 ab Ø 24 mm MK3
- MK3 ab Ø 24 mm
- MK2 ab Ø 14,5 – 23 mm

**198,-**

€ inkl. MwSt.

**166,39**

€ ohne MwSt.

Art. HM-FR17



### FISCH Metall Bit-Bohrer- Satz 5-teilig

Spiralbohrer mit Präzisionsschliff.  
Kreuzanschliff für optimale Arbeitsergebnisse. Einzigartige Schnitt-  
ergebnisse.

#### Technische Daten

- Ø 3, 4, 5, 6, 8 mm

**31,95**

€ inkl. MwSt.

**26,85**

€ ohne MwSt.

Art. FIS-013ME0005K





## ■ Stufenbohrer SET 3-teilig

in HSS Qualität

- 4-12/1 mm
- 4-20/2 mm
- 6-30/2 mm

**77,35**

€ inkl. MwSt.

**65,-**

€ ohne MwSt.

Art. 96941



## ■ Kegelsenker Set HSS 6-teilig

6,3 – 8,3 – 10,4 – 12,4 – 16,5 – 20,5 mm  
in Kunststoffkassette

- 4-20/2 mm • 6-30/2 mm

**46,41**

€ inkl. MwSt.

**39,-**

€ ohne MwSt.

Art. 96935



## ■ FISCH SP-Versenker Satz 3-teilig

Mit angesetztem Zylinderschaft, 90°. Zum Ansenken und Entgraten von Bohrungen.

**Technische Daten**

- Ø 13, 16, und 20 mm

**26,06**

€ inkl. MwSt.

**21,90**

€ ohne MwSt.

Art. FIS-0603S



## ■ Blechschälbohrer Set HSS 3-teilig

- in Rose-Kunststoffkassette
- 2 schneidig
- 3,0 – 14 mm / 8,0 – 20 mm / 16,0 – 30,5 mm

**70,21**

€ inkl. MwSt.

**59,-**

€ ohne MwSt.

Art. 96978



## ■ Maschinengewindebohrer Set HSS 14-teilig

- Form B in Rose-Kunststoffkassette
- Gewindebohrer M3 bis M12, DIN 338
- Bohrer-Ø 2,5 / 3,3 / 4,2 / 5,0 / 6,8 / 8,5 / 10,2 mm

**49,39**

€ inkl. MwSt.

**41,50**

€ ohne MwSt.

Art. 96948



## ■ WIHA Kegelsenker Bit, Form C 6,3

in Blisterverpackung

Material: Hochwertiger HSS-Stahl, geschliffen.

Antrieb: 1/4" Sechskantschaft nach DIN 3126 Form C 6,3.

Anwendung: Universell verwendbar in Metall, Kunststoff und Holz.

Extra: Besonders geeignet für den Einsatz in Akkuschraubern.

Garantiert hervorragende Spanabfuhr, ratterfreies Arbeiten und rillenfreie Oberfläche.



Ø min.	Art.	€ inkl. MwSt.	€ ohne MwSt.
6,3	35 1/4 M3 1,5 WIH-27892	<b>12,85</b>	<b>10,80</b>
8,3	35 1/4 M4 2,0 WIH-27893	<b>13,09</b>	<b>11,-</b>
10,4	35 1/4 M5 2,5 WIH-27894	<b>14,52</b>	<b>12,20</b>
12,4	35 1/4 M6 2,8 WIH-27895	<b>16,42</b>	<b>13,80</b>
16,5	35 1/4 M8 3,2 WIH-27896	<b>17,49</b>	<b>14,70</b>
20,5	35 1/4 M10 3,5 WIH-28058	<b>20,11</b>	<b>16,90</b>
<b>Set bestehend aus</b>			
6,3 / 8,3 / 10,4 / 12,4 / 16,5 WIH-28027		<b>65,45</b>	<b>55,-</b>

## ■ FISCH Aufsteck-Versenker

5-schneidig, Rechtslauf, 90°. Für rationelles Bohren und Senken in Weichholz in einem Arbeitsgang.



D1	D2	NL	GL	Art.	€ inkl. MwSt.	€ ohne MwSt.
3	16	25	25	FIS-06390300	<b>7,74</b>	<b>6,50</b>
4	16	25	25	FIS-06390400	<b>7,74</b>	<b>6,50</b>
5	16	25	25	FIS-06390500	<b>7,74</b>	<b>6,50</b>
6	16	25	25	FIS-06390600	<b>7,74</b>	<b>6,50</b>
8	20	25	25	FIS-06390800	<b>8,45</b>	<b>7,10</b>
10	20	25	25	FIS-06391000	<b>8,81</b>	<b>7,40</b>
12	25	25	25	FIS-06391200	<b>8,81</b>	<b>7,40</b>

## ■ Gewindegewindesatz 32-teilig M3-M12

Von M3 bis M12. Schneidwerkzeuge aus Werkzeugstahl. In Metallkassette.

**Lieferumfang**

- je 1 Stück Gewindebohrersatz (Vor-, Mittel-, Fertigschneider) M3/M4/M5/M6/M8/M10/M12
- je 1 Stück Schneideisen M3/M4/M5/M6/M8/M10/M12
- 1 Stück Windeisen Nr. 11/2, verstellbar von M1-M10
- 1 Stück Schneideisenhalter 25x9 mm
- 1 Stück Gewindelehre (12 Blätter, für Gewindesteigung von 0,5-1,75)
- 1 Stück Schraubendreher

**37,95**

€ inkl. MwSt.

**31,89**

€ ohne MwSt.

Art. HM-WS32





## WIHA FlipSelector Standard, gemischt, 13-tlg.



Satzbestandteile			
Art.			
01658	PH2		25
01688		PZ1	25
01689		PZ2	25
01690		PZ3	25
01716		T10	25
01717		T15	25
01718		T20	25
01719		T25	25
01721		T30	25
01722		T40	25
01895	1/4	58	1/4

**21,90** € inkl. MwSt. **18,40** € ohne MwSt.

Art. WIH-39061

Box aus schlagzähem, glasfaserverstärktem Polyamid – dauerhaft robust. Bit-Klemmelement 180° schwenkbar. Extra Klappenelement für den magnetischen Bithalter. Kompakte Bitbox mit 13 hochwertigen Bits. Wiha Logo nach unten schieben – und schon sind die Bits zur Entnahme bereit. Besonders geeignet für Verschraubungen in Holz und weichen Materialien.

## WIHA Bit-Kassette Standard, gemischt, 31-tlg.

**Gehäuse:**  
Praktische und robuste Kunststoffbox.  
Bits: 25 mm Standard-Bits.  
Halter: Universalhalter, magnetisch.



Satzbestandteile			
Art.			
	PZ1		25
		PZ2	25
		PZ3	25
		T10	25
		T15	25
		T20	25
		T25	25
		T30	25
		T40	25
1/4	58		1/4

**28,95** € inkl. MwSt. **24,33** € ohne MwSt.

Art. WIH-26253

## WIHA FlipSelector Torsion Dura, gemischt, 13-tlg.



Satzbestandteile			
Art.			
23120	PZ1		25
23122		PZ2	25
23124		PZ3	25
23133		T10	25
23135		T15	25
23137		T20	25
23139		T25	25
23141		T30	25
23143		T40	25
35386	1/4	60	1/4

**59,90** € inkl. MwSt. **50,34** € ohne MwSt.

Art. WIH-39065

Box aus schlagzähem, glasfaserverstärktem Polyamid – dauerhaft robust. Bit-Klemmelement 180° schwenkbar. Extra Klappenelement für den magnetischen Bithalter. Kompakte Bitbox mit 12 hochwertigen Bits. Wiha Logo nach unten schieben – und schon sind die Bits zur Entnahme bereit. Bits für ermüdungsfreies, sicheres Arbeiten.

## WIHA Bit-Großpackung Standard, 25 mm, 50-tlg.

Verpackung: Praktischer Pappkarton.  
Kann als Schütte benutzt werden.  
Bits: 25 mm Standard-Bits.  
Anwendung: Speziell für den Profi-Bedarf.



Menge	Art.	Art.	€ inkl. MwSt.	€ ohne MwSt.
50	PH1x25	WIH-08047	<b>21,18</b>	17,80
50	PH2x25	WIH-08048	<b>21,18</b>	17,80
50	PH3x25	WIH-08049	<b>21,18</b>	17,80
50	PZ1x25	WIH-08056	<b>21,18</b>	17,80
50	PZ2x25	WIH-08057	<b>21,18</b>	17,80
50	PZ3x25	WIH-08058	<b>21,18</b>	17,80
50	T10x25	WIH-08065	<b>31,42</b>	26,40
50	T15x25	WIH-08066	<b>31,42</b>	26,40
50	T20x25	WIH-08067	<b>31,42</b>	26,40
50	T25x25	WIH-08068	<b>31,42</b>	26,40
50	T30x25	WIH-08069	<b>31,42</b>	26,40
50	T40x25	WIH-08070	<b>31,42</b>	26,40

## TORX®-Bits 25 mm, in Kunststoffbox



Menge	Art.	Art.	€ inkl. MwSt.	€ ohne MwSt.
<b>Standard Bit</b>				
10	PH1x25	WIH-32055	<b>4,76</b>	4,-
10	PH2x25	WIH-24733	<b>4,76</b>	4,-
10	PH3x25	WIH-36280	<b>4,76</b>	4,-
10	PZ1x25	WIH-32070	<b>4,76</b>	4,-
10	PZ2x25	WIH-24742	<b>4,76</b>	4,-
10	PZ3x25	WIH-32071	<b>4,76</b>	4,-
10	T10x25	WIH-35832	<b>7,26</b>	6,10
10	T15x25	WIH-34746	<b>7,26</b>	6,10
10	T20x25	WIH-24746	<b>7,26</b>	6,10
10	T25x25	WIH-24748	<b>7,26</b>	6,10
10	T30x25	WIH-24750	<b>7,26</b>	6,10
10	T40x25	WIH-36288	<b>7,26</b>	6,10
1	T50x35 lose	WIH-01724	<b>2,98</b>	2,50

## Wiha DuraBit® hartmetallbeschichtet, extrem verschleißfest

1	T10x25	WIH-33859	<b>5,-</b>	4,20
1	T15x25	WIH-33860	<b>5,-</b>	4,20
1	T20x25	WIH-33861	<b>5,-</b>	4,20
1	T25x25	WIH-33862	<b>5,-</b>	4,20
1	T30x25	WIH-33863	<b>5,-</b>	4,20
1	T40x25	WIH-33864	<b>5,-</b>	4,20
2	PZ1x25	WIH-33857	<b>8,09</b>	6,80
2	PZ2x25	WIH-24271	<b>8,09</b>	6,80
2	PZ3x25	WIH-33858	<b>8,09</b>	6,80

## Wiha Edelstahl-Bit für Edelstahl-Schrauben

2	T10x25	WIH-34489	<b>7,14</b>	6,-
2	T15x25	WIH-34490	<b>7,14</b>	6,-
2	T20x25	WIH-34491	<b>7,14</b>	6,-
2	T25x25	WIH-34492	<b>7,14</b>	6,-
2	T30x25	WIH-34493	<b>7,14</b>	6,-
2	T40x25	WIH-34494	<b>7,14</b>	6,-





## TX-Torsion-Bits

1/4"-Sechskanttrieb. Länge 25 mm. S2 Stahl mit Torsionszone.

Art.	Größe	Inhalt	€ inkl. MwSt.	€ ohne MwSt.
HM-45310	TX10	5 Stk.	<b>3,75</b>	3,15
HM-45315	TX15	5 Stk.	<b>3,75</b>	3,15
HM-45320	TX20	5 Stk.	<b>3,75</b>	3,15
HM-45325	TX25	5 Stk.	<b>3,75</b>	3,15
HM-45330	TX30	5 Stk.	<b>3,75</b>	3,15
HM-45340	TX40	5 Stk.	<b>3,75</b>	3,15



## PZ-Torsion-Bits

1/4"-Sechskanttrieb. Länge 25 mm. S2 Stahl mit Torsionszone.

Art.	Größe	Inhalt	€ inkl. MwSt.	€ ohne MwSt.
HM-45201	PZ1	5 Stk.	<b>3,75</b>	3,15
HM-45202	PZ2	5 Stk.	<b>3,75</b>	3,15
HM-45203	PZ3	5 Stk.	<b>3,75</b>	3,15



## PH-Torsion-Bits

1/4"-Sechskanttrieb. Länge 25 mm. S2 Stahl mit Torsionszone.

Art.	Größe	Inhalt	€ inkl. MwSt.	€ ohne MwSt.
HM-45101	PH1	5 Stk.	<b>3,75</b>	3,15
HM-45102	PH2	5 Stk.	<b>3,75</b>	3,15
HM-45103	PH3	5 Stk.	<b>3,75</b>	3,15



## SW-Torsion-Bits

1/4"-Sechskanttrieb. Länge 25 mm. S2 Stahl mit Torsionszone.

Art.	Größe	Inhalt	€ inkl. MwSt.	€ ohne MwSt.
HM-45503	SW3	5 Stk.	<b>3,75</b>	3,15
HM-45504	SW4	5 Stk.	<b>3,75</b>	3,15
HM-45505	SW5	5 Stk.	<b>3,75</b>	3,15
HM-45506	SW6	5 Stk.	<b>3,75</b>	3,15



## PH-Torsion-Bits, lange Ausführung

1/4"-Sechskanttrieb. Länge 75 mm. S2 Stahl mit Torsionszone.

Art.	Größe	Inhalt	€ inkl. MwSt.	€ ohne MwSt.
HM-42101	PH1	2 Stk.	<b>3,95</b>	3,32
HM-42102	PH2	2 Stk.	<b>3,95</b>	3,32
HM-42103	PH3	2 Stk.	<b>3,95</b>	3,32



## PZ-Torsion-Bits, lange Ausführung

1/4"-Sechskanttrieb. Länge 75 mm. S2 Stahl mit Torsionszone.

Art.	Größe	Inhalt	€ inkl. MwSt.	€ ohne MwSt.
HM-42201	PZ1	2 Stk.	<b>3,95</b>	3,32
HM-42202	PZ2	2 Stk.	<b>3,95</b>	3,32
HM-42203	PZ3	2 Stk.	<b>3,95</b>	3,32



## TX-Torsion-Bits, lange Ausführung

1/4"-Sechskanttrieb. Länge 75 mm. S2 Stahl mit Torsionszone.

Art.	Größe	Inhalt	€ inkl. MwSt.	€ ohne MwSt.
HM-42310	TX10	2 Stk.	<b>3,95</b>	3,32
HM-42315	TX15	2 Stk.	<b>3,95</b>	3,32
HM-42320	TX20	2 Stk.	<b>3,95</b>	3,32
HM-42325	TX25	2 Stk.	<b>3,95</b>	3,32
HM-42330	TX30	2 Stk.	<b>3,95</b>	3,32
HM-42340	TX40	2 Stk.	<b>3,95</b>	3,32



## Bit-Box, 15-tlg.

- Aus S2-Stahl
- Bits mit Farbleitsystem für einfachste Bitwahl
- Magnet-Bithalter mit Schnellwechselfutter
- Bruchfeste Kunststoffbox mit automatischer Öffnung
- Bits-Halteinsatz verhindert ein Herausfallen der Bits
- Größen: PH1/PH2/PH3, PZ1/PZ2/PZ3, TX15/TX20/TX25/TX30
- 1/4"-Sechskanttrieb



**12,95**  
€ inkl. MwSt.

**10,88**  
€ ohne MwSt.

Art. 95314

## Bit-Box, 32-tlg.

- Silizium-Molybdän-Vanadium-Stahl (S2-Stahl)
- 1/4"-Antrieb
- Bits mit Farbleitsystem für einfachste Bitwahl
- patentierter Bithalter mit Magnet und Schnellwechselfutter
- neuartiger Bitauswurf gewährleistet einfachsten Bitwechsel
- bruchfeste Kunststoffbox mit Gürtelclip und integrierter Aufhängelasche
- kein Herausfallen der Bits



**16,95**  
€ inkl. MwSt.

**14,24**  
€ ohne MwSt.

Art. 95001

### Bestückung

- Bits 1 Stk. PH1/PH3 • 2 Stk. PH2 • 1 Stk. PZ1/PZ3 • 2 Stk. PZ2
- 1 Stk. FL3/FL5/FL6 • 1 Stk. SW3/SW4/SW5/SW6 • 1 Stk. TX10/TX15/TX20/TX25/TX27/TX30/TX40 • 1 Stk. TXB10/TXB15/TXB20/TXB25/TXB27/TXBB30/TXB40 • Adapter, Bithalter mit Schnellwechselfutter

## Bits-Box mit Direktantrieb

18-tlg., aus S2-Stahl, Länge 75 mm, Bits mit Farbleitsystem für einfache Bitwahl, in bruchfester Kunststoffbox.

### Inhalt:

- PH1/PH2/PH3, PZ1/PZ2/PZ3, FL4/FL6, SW3/SW4/SW5, TX10/TX15/TX20/TX25/TX27/TX30/TX40, 1/4"-Sechskanttrieb



**22,90**  
€ inkl. MwSt.

**19,24**  
€ ohne MwSt.

Art. 95316

## Bit-Box mit Direktantrieb 13-tlg.

- Silizium-Molybdän-Vanadium-Stahl (S2-Stahl)
- Bits mit Farbleitsystem
- Bruchfeste Kunststoffbox
- 1/4"-Sechskant-Aufnahme
- Länge 135 mm



**37,90**  
€ inkl. MwSt.

**31,85**  
€ ohne MwSt.

Art. 95317

### ■ Dewalt Schrauberbit-Set 32-tlg.



- Robuste Box mit Gummierung und Gürtelclip.
- Präzise und robuste Schrauber-Bits in allen gängigen Größen.
- Inklusive Schnellwechsel-Bithalter.

**Bestückung**

- PH1, PH2x2, PH3 • PZ1, PZ2, PZ3
- SL3, SL4, SL5, SL6.5 • H3, H4, H5, H6
- T10, T15, T20, T25, T27, T30, T40, T10H, T15H, T20H, T25H, T27H, T30H, T40H • Magnet-Bithalter

**14,95** € inkl. MwSt. | **12,56** € ohne MwSt.  
Art. DEW-DT7969-QZ

### ■ Makita Bit-Set 37-tlg.



**Bestückung**

- PZ0, PZ1, PZ2, PZ3
- PH0, PH1, PH2, PH2, PH3
- H3, H4, H5, H6
- SL4, SL4.5, SL5.5, SL6.5
- T10, T15, T15, T20, T20, T25, T25, T27, T30, T40
- T10H, T15H, T20H, T25H, T27H, T30H, T40H

**17,95** € inkl. MwSt. | **15,08** € ohne MwSt.  
Art. MAK-B-28606

### ■ Makita Bohrer-Bit-Set 96-teilig

Systainer kompatibel.

**Inhalt**

- HSS-Bohrer 3-10 mm
- Holzbohrer 3-10 mm
- Steinbohrer 3-10 mm
- Bit-Set 47-tlg
- Bohrer-/Bit-Set 48 tlg.
- Hilfswerkzeuge
- Im MAKPAC 1

**69,-** € inkl. MwSt. | **57,98** € ohne MwSt.  
Art. MAK-B-49725



### ■ Magnetbithalter standard

Länge 60 mm  
starker Dauermagnet



**2,98** € inkl. MwSt. | **2,50** € ohne MwSt.  
Art. 96972

### ■ Magnetbithalter lang

Länge 125 mm  
starker Dauermagnet



**4,95** € inkl. MwSt. | **4,16** € ohne MwSt.  
Art. 96971

### ■ Universalhalter

**TOPSELLER**

extra lange Ausführung  
1/4"-Sechskanttrieb  
starker Dauermagnet



200 mm	300 mm
<b>5,95</b>	<b>8,45</b>
€ inkl. MwSt.	€ inkl. MwSt.
5,-	7,10
€ ohne MwSt.	€ ohne MwSt.
Art. 96970	Art. 96969

### ■ Magnetbithalter mit Schnellwechselfutter

Länge: 60 mm  
starker Dauermagnet



**6,95** € inkl. MwSt. | **5,84** € ohne MwSt.  
Art. 95002

**PROFI QUALITÄT**  
**5 Jahre Garantie**

### ■ WIHA CentroFix Force Schnellwechselhalter, magnetisch

Für Bits entsprechend DIN 3126, ISO 1173 Form C 6,3 und E 6,3. Bit wird beim Einstecken automatisch verriegelt - SelfLock. Einfache Bit Entnahme durch Auswurf Funktion - EasyOut. Robuste Betätigungshülse aus gehärtetem Stahl. Mit starkem Neodym-Magnet.

**Satzbestandteile**

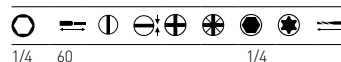

**17,73** € inkl. MwSt. | **14,90** € ohne MwSt.  
Art. WIH-39133



### ■ WIHA Universalhalter, magnetisch, Form E 6,3 in Blisterverpackung

**4,76** € inkl. MwSt. | **4,-** € ohne MwSt.  
Art. WIH-07869

**Satzbestandteile**

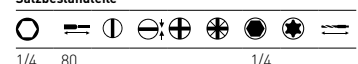

## Winkelschrauber

für 1/4 Bits Stabile Winkelschraubvorrichtung mit Alugehäuse. Schraubwinkel 90°.



**79,-**  
€ inkl. MwSt. | **66,39**  
€ ohne MwSt.

Art. 98030



## Winkelkopf

mit 10 mm Schnellspann-Bohrfutter



**74,90**  
€ inkl. MwSt. | **62,94**  
€ ohne MwSt.

Art. 98025



## Bohrfutter mit Bitschaft

Metallhülse, Aufnahme 6-KT, Spannungsbereich 1,0 - 6,5 mm



**9,95**  
€ inkl. MwSt. | **8,36**  
€ ohne MwSt.

Art. HW-10.165

## Schlüsselloses Bohrfutter

Durchgebohrt für Rechts-/ Linkslauf. Aufnahme 1/2" x 20 G.

**19,90**  
€ inkl. MwSt. | **16,72**  
€ ohne MwSt.

Art. HW-765.13



## Bohrfutter-Schaft

mit 4-Nut SDS-Aufnahme Gewindeanschluss 1/2"x20 G. Länge 62 mm.

**16,30**  
€ inkl. MwSt. | **13,70**  
€ ohne MwSt.

Art. HW-1489.3



## WIHA Winkelschrauber

mit um 105° abgewinkeltem Kopf

Material: Druckgussgehäuse, mattverchromt. Antrieb: 1/4" Sechskant-Antrieb mit Magnet nach DIN 3126, Form E 6,3. Anwendung: Für den Einsatz in Akkuschaubern und Handhaltern; ideal zum Bohren und Schrauben an schwer zugänglichen Stellen, Ecken und Kanten. Extra: Stabilisationsarm in 12 Positionen verstellbar, Drehmoment-Übertragung bis zu 14 Nm. Kompakte und schlanke Bauweise.

**39,75**  
€ inkl. MwSt. | **33,40**  
€ ohne MwSt.

Art. WIH-32311



## WIHA Winkelschrauber

Für 1/4" Bits und Steckschlüssel, Stahlgehäuse, mattverchromt. Für den Einsatz in fast allen (Akku-) Schraubern, ideal zum Bohren und Schrauben an schwer zugänglichen Stellen, Ecken und Kanten.

Extra: Stabilisationsarm in 48 Positionen verstellbar, Drehmoment-Übertragung bis zu 57 Nm. Kompakte Bauweise

**79,49**  
€ inkl. MwSt. | **66,80**  
€ ohne MwSt.

Art. WIH-32310



## Dewalt Winkelvorsatz 300 mm, schlagfest

Zum Schrauben und Bohren bei geringen Platzverhältnissen und an schwer zugänglichen Stellen. Sicherer Sitz durch robusten 1/4" Sechskantschaft und integriertem Magnetring. Seitlicher Handgriff am 90° Kopf- für zusätzliche Hebelwirkung und Unterstützung.

**51,90**  
€ inkl. MwSt. | **43,61**  
€ ohne MwSt.

Art. DEW-DT70621-QZ



## Adapter SDS-Max auf SDS-Plus

**45,90**  
€ inkl. MwSt. | **38,57**  
€ ohne MwSt.

Art. DEW-DT6830-QZ



### ■ Außensechskant-Bitsbox 6-tlg.

Einsätze **mit integriertem Magnet**, in Kunststoffkassette



**Inhalt:**

- Sechskanteinsätze für Direktantrieb: 8/10/13/14 mm und 3/8"
- Adapter 1/4"-Sechskant-auf 1/4"-Vierkantaufnahme

**15,35** € inkl. MwSt. | **12,90** € ohne MwSt.

Art. 95315

### ■ Außensechskant einzeln

1/4"-Antrieb **mit Magnet**



Aufnahme	Art.	€ inkl. MwSt.	€ ohne MwSt.
8 mm	HM-AS14-8	<b>2,90</b>	2,44
10 mm	HM-AS14-10	<b>3,20</b>	2,69
13 mm	HM-AS14-13	<b>3,90</b>	3,28
14 mm	HM-AS14-14	<b>3,90</b>	3,28

### ■ Bit-Adaptersatz 1/4" 2-tlg.

- für innen und außen
- Verbindungsstück: 1/4"-Viekant x 1/4"-Sechskant
- Bit-Adapter: 1/4"-Vierkant x 1/4"-Sechskant



**3,80** € inkl. MwSt. | **3,19** € ohne MwSt.

Art. HW-151.20

### ■ Bit-Adapter-Satz

Für Bohrmaschinen und Akkuschauber, Chrom-Vanadium, 3-tlg.

- 1 Stk. 1/4" – 6 kt. Schaft x 1/4" – 4 kt.
- 1 Stk. 1/4" – 6 kt. Schaft x 3/8" – 4 kt.
- 1 Stk. 1/4" – 6kt. Schaft x 1/2" – 4 kt.



**6,90** € inkl. MwSt. | **5,80** € ohne MwSt.

Art. 95346

### ■ Adapter-Satz

6-tlg. CV-verchromt

**Innen x Außen**

- 1/4" x 3/8", 3/8" x 1/4"
- 3/8" x 1/2", 1/2" x 3/8"
- 1/2" x 3/4", 3/4" x 1/2"



**16,90** € inkl. MwSt. | **14,20** € ohne MwSt.

Art. 95342

### ■ Steckschlüssel-Satz 9-tlg.

**Inhalt:**

- jeweils 1 x 8, 10, 13, 16, 17, 18, 19, 21, 24 x 38 mm

**45,90** € inkl. MwSt. | **38,57** € ohne MwSt.

Art. MAK-D-41517



### ■ EXTREME IMPACT Schlagschrauber-Steckschlüssel Set, 17-tlg.

- 1/2" Vierkantantrieb
- 6, 8, 10, 11, 12, 13, 14, 16, 17, 18, 19, 20, 21, 22, 24, 27 mm
- 1/4" zu 1/2" Adapter



**74,95** € inkl. MwSt. | **62,98** € ohne MwSt.

Art. DEW-DT7506-QZ

### ■ Schlagschraubereinsätze -Set 3-tlg.

- 1/2"-Viekantantrieb
- Länge 185 mm
- Chrom-Vanadium-Molybdän-Stahl
- mit Kunststoffummantelung gegen Zerkratzen
- Farbbleitsystem für einfache Größenwahl



**25,95** € inkl. MwSt. | **21,81** € ohne MwSt.

Art. HM-T23A-N

### Schlagschraubereinsätze einzeln

Art.	Bezeichnung	€ inkl. MwSt.	€ ohne MwSt.
HM-T23-17N	Einsatz, 17 mm, rot	<b>12,85</b>	10,80
HM-T23-19N	Einsatz, 19 mm, blau	<b>12,85</b>	10,80
HM-T23-21N	Einsatz, 21 mm, schwarz	<b>12,85</b>	10,80

### ■ Adapter 10 mm 6-Kant auf 1/2"

Länge 100 mm **Profi**

**8,90** € inkl. MwSt. | **7,48** € ohne MwSt.

Art. 95347



### ■ Bit-Adapter 1/2"

Innensechskantaufnahme für Bits mit 1/4"- Außensechskant nach DIN 3126 Form C 6,3

**33,95** € inkl. MwSt. | **28,53** € ohne MwSt.

Art. MAK-P-05941





## Festool TwinBox

1. Teilbar mit Clipfunktion. Zur schnellen und einfachen Befestigung an der Arbeitskleidung, am Gürtel, ...

2. Bits bequem entnehmen und wieder zurückstecken. Einhandbedienung ohne Öffnen und Schließen. 3. Angenehm zu tragen. Griff-sympathisch durch Softgrip, keine scharfen Ecken, kompakte Größe.



Bez.	Art.	€ inkl. MwSt.	€ ohne MwSt.
BB-PZ, Inhalt 10, Pozidriv-Bits	F496934	<b>16,90</b>	14,20
BB-Mix, Inhalt 10, Bits sortiert	F496936	<b>16,90</b>	14,20
BB-TX, Inhalt 10, Torx-Bits	F496935	<b>16,90</b>	14,20

## Standard Bit Set

BITS + BHS 65 CE TL 24x.  
Für Systainer T-LOC mit Deckelfach.



### Inhalt

- Je 2 Standard-Bits:
- PH 1, PH 2, PH 3, PZ 1, PZ 2 PZ 3,
- TX 10, TX 15, TX 20, TX 25, TX 30, TX 40
- 1 CENTROTEC Schnellwechsel-Bithalter: BHS 65 CE

Art.	€ inkl. MwSt.	€ ohne MwSt.
F769094	<b>29,87</b>	25,10

## Bit-Box, POZIDRIV + BH 60-CE

Inhalt 10 teilig; 2 x PZ 1; 5 x PZ 2; 2 x PZ 3; CENTROTEC Magnet-Bithalter BH 60 CE

Art.	€ inkl. MwSt.	€ ohne MwSt.
F493260	<b>15,95</b>	13,40



## Bit-Box, TORX + BH 60-CE

Inhalt 10 teilig; 1 x TX 10; 2 x TX 15; 3 x TX 20; 2 x TX 25; 1 x TX 30; CENTROTEC Magnet-Bithalter BH 60 CE

Art.	€ inkl. MwSt.	€ ohne MwSt.
F493261	<b>15,95</b>	13,40



## Bit-Box, MIX + BH 60 CE

Inhalt 10 teilig; PH 1; PH 2; PZ 1; PZ 2; PZ 3; TX15; TX20; TX 25; SZ 0,8 x 55; CENTROTEC Magnet-Bithalter BH 60 CE

Art.	€ inkl. MwSt.	€ ohne MwSt.
F493262	<b>15,95</b>	13,40



## TX 10-50/BH-SORT/31x

31-teilig; 1 Magnetbithalter 1/4";  
jeweils 3 x TX 10, TX 15;  
jeweils 6 x TX 20, TX 25, TX 30;  
jeweils 3 x TX 40, TX 50

Art.	€ inkl. MwSt.	€ ohne MwSt.
F769137	<b>26,95</b>	22,65



## BIT/BH-SORT/31x

31-teilig; 1 Magnetbithalter 1/4";  
jeweils 2 x TX 10, TX 15, TX 20, TX 25, TX 30,  
TX 40, PH 1, PH 2, PH 3, PZ 1, PZ 2, PZ 3;  
jeweils 1x LS 4,5; LS 5,5; LS 6,5; HEX 4;  
HEX 5; HEX 6

Art.	€ inkl. MwSt.	€ ohne MwSt.
F769138	<b>26,95</b>	22,65



## CENTROTEC BITS CE SET

BITS CE SET TL 6x. Für Systainer T-LOC mit Deckelfach.

### Inhalt

- 6 CENTROTEC-Bits
- PZ 2-100 CE
- PZ 3-100 CE
- TX 15-100 CE
- TX 20-100 CE
- TX 25-100 CE
- TX 30-100 CE



Art.	€ inkl. MwSt.	€ ohne MwSt.
F769095	<b>33,65</b>	28,28

## CENTROTEC Set Holzbohrer

DB WOOD CE SET TL 6x. Für Systainer T-LOC mit Deckelfach.

### Inhalt

- 6 CENTROTEC-Holzspiralbohrer
- D4 • 2x D5 • D6
- D8 • D10



Art.	€ inkl. MwSt.	€ ohne MwSt.
F769093	<b>46,06</b>	38,71

## CENTROTEC Set Steinbohrer

DB STONE CE SET TL 6x.  
Für Systainer T-LOC mit Deckelfach.

### Inhalt

- 6 CENTROTEC Steinbohrer
- D4 • D5 • 2x D6
- D8 • D10



Art.	€ inkl. MwSt.	€ ohne MwSt.
F769096	<b>43,23</b>	36,33

**CENTROTEC HSS Spiralbohrer**

geschliffen; DIN 338; Komplettbohrer mit Bohrerhalter und 2 Ersatzbohrer; Innensechskantschlüssel, Packungsinhalt 1 Stück



Bezeichnung	Art.	€ inkl. MwSt.	€ ohne MwSt.
HSS D 3/33 CE/M-Set	F493421	<b>9,16</b>	7,70
HSS D 3,5/39 CE/M-Set	F493422	<b>9,64</b>	8,10
HSS D 4/43 CE/M-Set	F493423	<b>10,23</b>	8,60
HSS D 4,5/47 CE/M-Set	F493424	<b>10,95</b>	9,20
HSS D 5/52 CE/M-Set	F493425	<b>11,07</b>	9,30
HSS D 5,5/57 CE/M-Set	F493426	<b>11,31</b>	9,50
HSS D 6/57 CE/M-Set	F493427	<b>11,78</b>	9,90
HSS D 6,5/63 CE/M-Set	F493428	<b>12,38</b>	10,40
HSS D 8,0/75 CE/M-Set	F495308	<b>17,49</b>	14,70
HSS D 10,0/75 CE/M-Set	F495309	<b>21,90</b>	18,40

**CENTROTEC Holzspiralbohrer BKS D 3-8 CE/W-K**

Speziell für den Einsatz mit dem Winkelvorsatz DD-AS. Holzspiralbohrer aus hochlegiertem Stahl. Mit Zentrierspitze und 2 Schneiden für schnelle saubere Bohrungen. Durch 2 Fasen anstelle von Vorschneidern wird auch in beschichtetem Plattenmaterial eine hohe Standzeit erreicht. Zum Bohren in allen Holzarten, verleimten Hölzern, MDF und Acrylglas Bohrerbox kurz mit Zentrierspitze.

**Technische Daten**

- Durchmesser 3, 4, 5, 6, 8 mm
- Inhalt 5 Stück

**34,95** € inkl. MwSt. | **29,37** € ohne MwSt.

Art. F495130



**Bohrerkassette, HSS D3-10 CE/10**

Centrotec-HSS-Bohrer mit auswechselbaren Bohrern Durchmesser 3 - 10 mm, Packungsinhalt 10 Stück



Art.	€ inkl. MwSt.	€ ohne MwSt.
F495128	<b>79,85</b>	67,10

**CENTROTEC Holzspiralbohrer**

Holzspiralbohrer aus hochlegiertem Stahl. Mit Zentrierspitze und 2 Schneiden für schnelle saubere Bohrungen. Durch 2 Fasen anstelle von Vorschneidern wird auch in beschichtetem Plattenmaterial eine hohe Standzeit erreicht. Zum Bohren in allen Holzarten, verleimten Hölzern, MDF und Acrylglas. Mit Zentrierspitze.

Bezeichnung	Art.	€ inkl. MwSt.	€ ohne MwSt.
Holzspiralbohrer, D 3 CE/W	F492512	<b>8,09</b>	6,80
Holzspiralbohrer, D 4 CE/W	F492513	<b>8,09</b>	6,80
Holzspiralbohrer, D 5 CE/W	F492514	<b>8,33</b>	7,-
Holzspiralbohrer, D 6 CE/W	F492515	<b>8,81</b>	7,40
Holzspiralbohrer, D 7 CE/W	F492516	<b>8,93</b>	7,50
Holzspiralbohrer, D 8 CE/W	F492517	<b>10,71</b>	9,-
Holzspiralbohrer, D 10 CE/W	F492518	<b>12,73</b>	10,70

**Bohrerkassette**

BKS D 3-8 CE/W	F493648	<b>39,15</b>	32,90
----------------	---------	--------------	-------



**HSS Spiralbohrer**

Ersatzbohrer für CENTROTEC HSS-Spiralbohrer



Bezeichnung	Stück	Art.	€ inkl. MwSt.	€ ohne MwSt.
HSS D 3/33 M/10	10	F493437	<b>9,28</b>	7,80
HSS D 3,5/39 M/10	10	F493438	<b>10,-</b>	8,40
HSS D 4/43 M/10	10	F493439	<b>12,26</b>	10,30
HSS D 4,5/47 M/10	10	F493440	<b>14,04</b>	11,80
HSS D 5/52 M/10	10	F493441	<b>15,23</b>	12,80
HSS D 5,5/57 M/10	10	F493442	<b>16,42</b>	13,80
HSS D 6/57 M/10	10	F493443	<b>17,85</b>	15,-
HSS D 6,5/63 M/10	10	F493444	<b>20,11</b>	16,90
HSS D 8,0/75 M/5	5	F495310	<b>21,78</b>	18,30
HSS D 10,0/75 M/5	5	F495311	<b>32,01</b>	26,90

**CENTROTEC Forstner-Bohrer**

Centrotec-Forstnerbohrer für alle Holzarten. Hohe Standzeit und mehrfach nachschleifbar.

Bezeichnung	Ø	Stück	Art.	€ inkl. MwSt.	€ ohne MwSt.
D 15 CE	15	1	F496472	<b>23,21</b>	19,50
D 20 CE	20	1	F496473	<b>28,44</b>	23,90
D 25 CE	25	1	F496474	<b>34,51</b>	29,-
D 30 CE	30	1	F496475	<b>39,27</b>	33,-
D 35 CE	35	1	F496476	<b>46,29</b>	38,90



**CENTROTEC Steinbohrer**

Ersatzbohrer für CENTROTEC



Bezeichnung	Ø	Stück	Art.	€ inkl. MwSt.	€ ohne MwSt.
DB STONE CE D4	4 mm	3	F769111	<b>23,56</b>	19,80
DB STONE CE D5	5 mm	3	F769112	<b>24,16</b>	20,30
DB STONE CE D6	6 mm	3	F769113	<b>26,30</b>	22,10
DB STONE CE D8	8 mm	3	F769114	<b>28,44</b>	23,90
DB STONE CE D10	10 mm	3	F769115	<b>31,77</b>	26,70

**CE Set D 15-35**

Die praktische Bohrer-Box. Exakte Bohrungen in jeder Position und Tiefe. In der praktischen Box sind 5 CENTROTEC ZOBO-Bohrer von 15 bis 35 mm immer griffbereit zur Hand. Durchmesser 15-35 mm.

**149,94** € inkl. MwSt. | **126,-** € ohne MwSt.

Art. F496390



## ■ Festool Montagepaket SYS 1 CE-SORT

Flexibel ausgestattet für alle Bohr-, Schraub- und Montagearbeiten. Umfangreiches, 98-teiliges CENTROTEC Zubehör im SYS-TAINER T-LOC. Neben verschiedenen Bits und Bohrern sind auch CENTROTEC Zentrierbohrer, Bohrsenker mit Tiefenanschlag und vieles mehr enthalten.



### Lieferumfang

- Schraubendreher-Griff CENTROTEC DRIVE
- Werkzeugfutter CENTROTEC
- Magnet-Bithalter BH 60-CE
- CENTROTEC extra langer Magnet-Bithalter BV 150 CE
- Bohrmaschinen Adapter BA-CE CENTROTEC
- Querlochsенker QLS D2-8 CE • Querlochsенker QLS D5-15 CE
- Bohrer mit Tiefenanschlag BTA HW D5 CE
- Bohrsenker mit Tiefenanschlag BSTA HS D3,5 CE
- Zentrierbohrer ZB HS D5 EURO CE • Hakendreher HD D18 CE
- Bohrer-Kassette HSS D3-10 CE/10
- Bohrer-Kassette BKS D3-8 CE/W-K
- 12x lange CENTROTEC Bits PZ/PH/TX
- Bitsortiment 25 mm, 50 Teile

**415,31**

€ inkl. MwSt.

**349,-**

€ ohne MwSt.

Art. F497628

## ■ Festool CENTROTEC Ratschen-Set

- Perfekt ausgestattet für vielfältigste Anwendungen
- 37-teiliges Set mit flexiblen Adaptern und kombinierbaren Verlängerungen für viele Schraub- und Montagearbeiten
- Über die Adapter sind CENTROTEC Werkzeuge, Sechskant-Aufnahmen und 1/4 Zoll-Vierkant-Werkzeugeinsätze miteinander frei kombinierbar
- 1/4"-Stecknuss-Satz von 4,0 bis 13 mm
- 19 verschiedene Bit-Einsätze und 2 Bit-Verlängerungen
- Ratsche und CENTROTEC Handgriff sowie diverse Adapter und Verlängerungen



**119,-**

€ inkl. MwSt.

**100,-**

€ ohne MwSt.

Art. F497881

## ■ Festool Hammerbohrer SDS+Set EXTRYM

Inhalt 7-teilig

- 1x D 5x50, 2x D 6x50, 1x D 6x100,
- 1x D 8x100, 1x D 10x100,
- 1x D 12x100



**55,93**

€ inkl. MwSt.

**47,-**

€ ohne MwSt.

Art. F499924

## ■ Bit Pozidriv



Standard

Bezeichnung	Größe	Länge [mm]	Stück	Art.	€ inkl. MwSt.	€ ohne MwSt.
PZ 1-25/10	PZ 1	25	10	F490481	<b>7,74</b>	6,50
PZ 2-25/10	PZ 2	25	10	F490482	<b>7,74</b>	6,50
PZ 3-25/10	PZ 3	25	10	F490483	<b>7,74</b>	6,50

## ■ Bit Torx



Standard

Bezeichnung	Größe	Länge [mm]	Stück	Art.	€ inkl. MwSt.	€ ohne MwSt.
TX 10-25/10	TX 10	25	10	F490504	<b>10,83</b>	9,10
TX 15-25/10	TX 15	25	10	F490505	<b>10,83</b>	9,10
TX 20-25/10	TX 20	25	10	F490506	<b>10,83</b>	9,10
TX 25-25/10	TX 25	25	10	F490507	<b>10,83</b>	9,10
TX 30-25/10	TX 30	25	10	F490508	<b>10,83</b>	9,10

## ■ Bit PH2-AF-55 3x / Bit PZ2-AF-55 3x

Für Magazinvorsatz AF-55-DWP/DWC



Art.	€ inkl. MwSt.	€ ohne MwSt.
F769124	<b>14,52</b>	12,20
F769078	<b>14,52</b>	12,20

## ■ CENTROTEC Bit Pozidriv

Mit Zirkon-Duplexbeschichtung für besseren Grip und höhere Standzeit



Bezeichnung	Größe	Länge [mm]	Stück	Art.	€ inkl. MwSt.	€ ohne MwSt.
PZ 1-100 CE/2	PZ 1	100	2	F500841	<b>13,80</b>	11,60
PZ 2-100 CE/2	PZ 2	100	2	F500842	<b>13,80</b>	11,60
PZ 3-100 CE/2	PZ 3	100	2	F500843	<b>13,80</b>	11,60

## ■ CENTROTEC Bit Phillips

Mit Zirkon-Duplexbeschichtung für besseren Grip und höhere Standzeit



Bezeichnung	Größe	Länge [mm]	Stück	Art.	€ inkl. MwSt.	€ ohne MwSt.
PH 1-100 CE/2	PH 1	100	2	F500844	<b>13,80</b>	11,60
PH 2-100 CE/2	PH 2	100	2	F500845	<b>13,80</b>	11,60
PH 3-100 CE/2	PH 3	100	2	F500846	<b>13,80</b>	11,60

## ■ CENTROTEC Bit Torx

Mit Zirkon-Duplexbeschichtung für besseren Grip und höhere Standzeit



Bezeichnung	Größe	Länge [mm]	Stück	Art.	€ inkl. MwSt.	€ ohne MwSt.
TX 15-100 CE/2	TX 15	100	2	F500847	<b>13,80</b>	11,60
TX 20-100 CE/2	TX 20	100	2	F500848	<b>13,80</b>	11,60
TX 25-100 CE/2	TX 25	100	2	F500849	<b>13,80</b>	11,60
TX 30-100 CE/2	TX 30	100	2	F500850	<b>13,80</b>	11,60

## ■ CENTROTEC Bit Schlitz



Bezeichnung	Größe	Länge [mm]	Stück	Art.	€ inkl. MwSt.	€ ohne MwSt.
SZ 0,8x5,5-100 CE/2	SZ 0,8x5,5	100	2	F500852	<b>13,80</b>	11,60
SZ 1,2x6,5-100 CE/2	SZ 1,2x6,5	100	2	F500851	<b>13,80</b>	11,60

## Bohrsenker mit Tiefenanschlag



Durchmesser	Packungsinhalt [Stk.]	Art.	€ inkl. MwSt.	€ ohne MwSt.
<b>Bohrsenker mit Tiefenschlag, BSTA HS D3,5 CE</b>				
3,5 mm	1	F492523	<b>44,51</b>	37,40
Ersatzbohrer EB-BSTA D 3,5/5x				
		F494445	<b>15,11</b>	12,70

## Bohrsenker mit Tiefenschlag, BSTA HS D4,5 CE

Durchmesser	Packungsinhalt [Stk.]	Art.	€ inkl. MwSt.	€ ohne MwSt.
4,5 mm	1	F492524	<b>46,77</b>	39,30
Ersatzbohrer EB-BSTA D 4,5/5x				
		F494446	<b>15,11</b>	12,70

## Bohrsenker mit Tiefenschlag, BSTA HS D5 CE

Durchmesser	Packungsinhalt [Stk.]	Art.	€ inkl. MwSt.	€ ohne MwSt.
5 mm	1	F496451	<b>49,03</b>	41,20
Ersatzbohrer EB-BSTA D 5/5x				
		F496452	<b>15,11</b>	12,70

## Querlochsenker



Durchmesser	Packungsinhalt [Stk.]	Art.	€ inkl. MwSt.	€ ohne MwSt.
2 – 8 mm	1	F492520	<b>23,56</b>	19,80
5 – 15 mm	1	F492521	<b>29,04</b>	24,40

## Bohrer mit Tiefenanschlag BTA HW D5 CE



Durchmesser	Packungsinhalt [Stk.]	Art.	€ inkl. MwSt.	€ ohne MwSt.
5 mm	1	F492522	<b>33,92</b>	28,50
<b>Ersatzbohrer HW D5 F</b>				
5 mm	1	F491794	<b>22,73</b>	19,10

## Zentrierbohrer, ZB HS D5 EURO CE

mit Tiefenbegrenzung  
für 5 mm Euro-Schrauben



Durchmesser	Packungsinhalt [Stk.]	Art.	€ inkl. MwSt.	€ ohne MwSt.
5 mm	1	F492525	<b>44,51</b>	37,40
<b>Ersatzbohrer D5</b>				
5 mm	1	F493572	<b>21,42</b>	18,-

## Hakendreher HD D18 CE



Durchmesser	Packungsinhalt [Stk.]	Art.	€ inkl. MwSt.	€ ohne MwSt.
18 mm	1	F492526	<b>9,40</b>	7,90

## Schnellwechsel-Bithalter CENTROTEC BHS 65 CE



Packungsinhalt [Stk.]	Art.	€ inkl. MwSt.	€ ohne MwSt.
1	F492648	<b>24,75</b>	20,80

## Magnet-Bithalter, CENTROTEC BH 60 CE-Imp



Packungsinhalt [Stk.]	Art.	€ inkl. MwSt.	€ ohne MwSt.
1	F498974	<b>9,64</b>	8,10

## Extralanger Magnet-Bithalter CENTROTEC BV 150 CE



Packungsinhalt [Stk.]	Art.	€ inkl. MwSt.	€ ohne MwSt.
1	F492540	<b>18,92</b>	15,90

## Bithalter

Für DWP/DWC



**7,14**

€ inkl. MwSt.

**6,-**

€ ohne MwSt.

Art. F769125

## CENTROTEC Adapter für Stecknüsse



Bezeichnung	Aufnahme	Länge	Art.	€ inkl. MwSt.	€ ohne MwSt.
<b>Adapter, 1/4" -50 CE/KG Kugelsicherung f. Handbetr.</b>					
	1/4"	50 mm	F495131	<b>19,87</b>	16,70
<b>Adapter, 3/8" -70 CE/KG Kugelsicherung f. Handbetr.</b>					
	3/8"	70 mm	F495133	<b>27,97</b>	23,50

## Schraubendreher-Griff CENTROTEC-DRIVE-UNI



**19,75**

€ inkl. MwSt.

**16,60**

€ ohne MwSt.

Art. F200140

## Bohrmaschinen Adapter BA-CE CENTRONIC

Packungsinhalt 1 Stück



**16,07**

€ inkl. MwSt.

**13,50**

€ ohne MwSt.

Art. F496450

## Adapter AD SDS-plus/FastFix

für BHC 18, RHP 18, CHP 26 zur Aufnahme eines CENTROTEC-Werkzeugfutters



**15,11**

€ inkl. MwSt.

**12,70**

€ ohne MwSt.

Art. F769068



## SDS-plus Meißel



- lange Standzeiten • aus einem Stück geschmiedet
- stabil und nachschleifbar • 1 Stück

Art.	Bezeichnung	€ inkl. MwSt.	€ ohne MwSt.
			
HM-196208	Spitzmeißel	<b>12,-</b>	10,08
			
HM-196215	Flachmeißel	<b>12,-</b>	10,08
			
HM-196222	Spatmeißel	<b>19,75</b>	16,60
			
HM-228336	Fliesenmeißel	<b>23,95</b>	20,13
			
HM-196239	Hohlmeißel	<b>19,75</b>	16,60
			
HM-228350	Flügelmeißel	<b>28,50</b>	23,95

## SDS-plus Meißelsatz

Aus hochwertigem Stahl geschmiedet, hohe Standzeit für Beton, Stein und Mauer. Länge: 250 mm.



### Inhalt

- Spitzmeißel,
- Flachmeißel 20 mm,
- Spatmeißel 40 mm

**19,90** € inkl. MwSt. | **16,72** € ohne MwSt.

Art. 96949



## Betonbohrer Pro Concrete



- mit Rundschaft für Beton • hochfeste Lötung der HM-Platten für extrem hohe Standzeiten • Twinmax-G2-Wendel garantiert optimierten Schlagenergietransport und Bohrmehlabtransport • spezielle Härte-Stahl-Technik der Oberfläche für erhöhte Bruchfestigkeit • Einsatzbereich: Beton, Stein, Mauerwerk, Klinker, Leichtbaustoffe • je 1 Stück















Art.	Ø	NL	GL	€ inkl. MwSt.	€ ohne MwSt.
HM-100014	4 mm	45 mm	85 mm	<b>3,90</b>	3,28
HM-100038	5 mm	50 mm	95 mm	<b>4,10</b>	3,45
HM-100052	6 mm	60 mm	100 mm	<b>4,45</b>	3,74
HM-100083	8 mm	80 mm	120 mm	<b>5,40</b>	4,54
HM-100113	10 mm	80 mm	120 mm	<b>6,35</b>	5,34
HM-100137	12 mm	90 mm	150 mm	<b>8,65</b>	7,27
HM-180016	8 mm	350 mm	400 mm	<b>15,70</b>	13,19
HM-180023	10 mm	350 mm	400 mm	<b>16,70</b>	14,03
HM-180047	12 mm	350 mm	400 mm	<b>17,50</b>	14,71
HM-180061	14 mm	350 mm	400 mm	<b>20,10</b>	16,89
HM-180085	16 mm	350 mm	400 mm	<b>23,55</b>	19,79

## SDS-max Meißel



- lange Standzeiten • aus einem Stück geschmiedet
- stabil und nachschleifbar • 1 Stück

Art.	Bezeichnung	€ inkl. MwSt.	€ ohne MwSt.
			
HM-210010	Spitzmeißel	<b>15,45</b>	12,98
			
HM-210041	Flachmeißel	<b>15,45</b>	12,98
			
HM-210065	Spatmeißel	<b>29,75</b>	25,-
			
HM-228329	Fliesenmeißel	<b>37,95</b>	31,89
			
HM-210089	Hohlmeißel	<b>34,30</b>	28,82
			
HM-228343	Flügelmeißel	<b>55,-</b>	46,22
			
HM-210027	Spitzmeißel	<b>22,-</b>	18,49
			
HM-210058	Flachmeißel	<b>22,75</b>	19,12
			
HM-210072	Spatmeißel	<b>41,85</b>	35,17
			
HM-210102	Zahnmeißel	<b>36,30</b>	30,50
			
HM-210119	Mörtelmeißel	<b>41,50</b>	34,87
			
HM-210096	Kanalmeißel	<b>45,-</b>	37,82

## SDS-MAX Meißelsatz 3-teilig

Meißel aus Silicium-Chrom-Stahl geschmiedet.



- Hohe Standzeit
- Länge 400 mm
- Einsatzbereich: Beton, Stein, Mauerwerk

**3-teilig**

### Bestehend aus je 1 Stk.

- Spitzmeißel, 400 mm
- Flachmeißel, 25x400 mm
- Spatmeißel, 50x400 mm

**49,95** € inkl. MwSt. | **41,97** € ohne MwSt.

Art. HM-SDS-4M



## SDS-plus Hammerbohrer Bionic Pro

- ruhiger Bohrerlauf und optimaler Schlagenergiedurchsatz
- geringe Bruchwahrscheinlichkeit bei Armierungstreifen
- Bionic-Schneide mit bisigem Zahnprofil und seitlichen Mahlzonen für schnellen Bohrvorschritt
- Einsatzbereich: Beton, Mauerwerk, Naturstein, Marmor, Klinker • je 1 Stück

Art.	Ø	NL	GL	€ inkl. MwSt.	€ ohne MwSt.
HM-163064	4 mm	50 mm	110 mm	<b>3,85</b>	<b>3,24</b>
HM-156202	5 mm	50 mm	110 mm	<b>3,25</b>	<b>2,73</b>
HM-176507	5 mm	100 mm	160 mm	<b>3,45</b>	<b>2,90</b>
HM-156226	6 mm	50 mm	110 mm	<b>3,15</b>	<b>2,65</b>
HM-156233	6 mm	100 mm	160 mm	<b>3,45</b>	<b>2,90</b>
HM-168137	6 mm	150 mm	210 mm	<b>5,95</b>	<b>5,-</b>
HM-159661	8 mm	50 mm	110 mm	<b>4,25</b>	<b>3,57</b>
HM-156264	8 mm	100 mm	160 mm	<b>4,25</b>	<b>3,57</b>
HM-156271	8 mm	150 mm	210 mm	<b>5,05</b>	<b>4,24</b>
HM-156592	8 mm	200 mm	260 mm	<b>5,75</b>	<b>4,83</b>
HM-169349	8 mm	250 mm	310 mm	<b>9,30</b>	<b>7,82</b>
HM-156615	8 mm	400 mm	460 mm	<b>14,-</b>	<b>11,76</b>
HM-156288	10 mm	100 mm	160 mm	<b>5,05</b>	<b>4,24</b>
HM-156295	10 mm	150 mm	210 mm	<b>5,85</b>	<b>4,92</b>
HM-156301	10 mm	200 mm	260 mm	<b>7,15</b>	<b>6,01</b>
HM-186872	10 mm	250 mm	310 mm	<b>7,95</b>	<b>6,68</b>
HM-159678	10 mm	400 mm	460 mm	<b>11,90</b>	<b>10,-</b>
HM-156318	12 mm	100 mm	160 mm	<b>5,45</b>	<b>4,58</b>
HM-156325	12 mm	150 mm	210 mm	<b>6,35</b>	<b>5,34</b>
HM-156332	12 mm	200 mm	260 mm	<b>7,95</b>	<b>6,68</b>
HM-159692	12 mm	400 mm	450 mm	<b>14,-</b>	<b>11,76</b>
HM-159708	12 mm	550 mm	600 mm	<b>22,75</b>	<b>19,12</b>
HM-156363	14 mm	100 mm	160 mm	<b>8,45</b>	<b>7,10</b>
HM-156370	14 mm	150 mm	200 mm	<b>10,15</b>	<b>8,53</b>
HM-156387	14 mm	200 mm	250 mm	<b>11,15</b>	<b>9,37</b>
HM-163163	14 mm	250 mm	300 mm	<b>11,90</b>	<b>10,-</b>
HM-156394	15 mm	150 mm	200 mm	<b>11,90</b>	<b>10,-</b>
HM-156424	16 mm	150 mm	200 mm	<b>12,50</b>	<b>10,50</b>
HM-169301	16 mm	200 mm	250 mm	<b>15,30</b>	<b>12,86</b>
HM-186889	16 mm	250 mm	300 mm	<b>18,10</b>	<b>15,21</b>
HM-156431	16 mm	400 mm	450 mm	<b>23,95</b>	<b>20,13</b>
HM-159722	16 mm	550 mm	600 mm	<b>26,15</b>	<b>21,97</b>
HM-156448	18 mm	150 mm	200 mm	<b>20,70</b>	<b>17,39</b>
HM-186896	18 mm	250 mm	300 mm	<b>24,75</b>	<b>20,80</b>
HM-156479	20 mm	150 mm	200 mm	<b>24,95</b>	<b>20,97</b>
HM-186902	20 mm	250 mm	300 mm	<b>28,35</b>	<b>23,82</b>
HM-156486	20 mm	400 mm	450 mm	<b>30,20</b>	<b>25,38</b>
HM-156493	22 mm	200 mm	250 mm	<b>36,25</b>	<b>30,46</b>
HM-156509	22 mm	400 mm	450 mm	<b>47,90</b>	<b>40,25</b>
HM-156530	25 mm	400 mm	450 mm	<b>57,40</b>	<b>48,24</b>
HM-156547	26 mm	400 mm	450 mm	<b>58,95</b>	<b>49,54</b>

Art.	Bezeichnung	Inhalt	€ inkl. MwSt.	€ ohne MwSt.
HM-164917	Satz 5-teilig	5 x 110; 6 x 110; 6 x 160; 8 x 160; 10 x 160 mm	<b>19,90</b>	<b>16,72</b>
HM-163156	Satz 7-teilig	5 x 110; 6 x 110; 6 x 160; 8 x 110; 8 x 160; 10 x 160; 12 x 160 mm	<b>29,90</b>	<b>25,13</b>

## SDS-plus Hammerbohrersatz 5-tlg.

Bestehend aus je 1 Stk. Bohrer

Ø 10 x 450 mm,  
Ø 12 x 450 mm,  
Ø 14 x 450 mm,  
Ø 16 x 450 mm, Ø 20 x 450 mm

Einsatzbereich

Beton, Mauerwerk, Naturstein, Fliesen, Marmor, Klinker

Art.	€ inkl. MwSt.	€ ohne MwSt.
HM-234641	<b>59,95</b>	<b>50,38</b>

## SDS-plus Hammerbohrer TriJet

- Schaufelrad mit 3 Flügel n für erhöhte Effektivität beim Material abtrag
- verstärkte Kraftübertragung
- höchste Lebensdauer dank extrem verschleißbeständiger Ein-Phasen-Hartmetalllegierung
- eingelassener Hartmetallkopf hält Armierungstreifer stand
- schneller Bohrmehltransport
- vibrationsoptimierte Dreifach-Wendel
- Einsatzbereich: armierter Beton, Kalksandstein, Mauerwerk, Klinker, Gasbeton • je 1 Stück

Art.	Ø	NL	GL	€ inkl. MwSt.	€ ohne MwSt.
HM-267403	5 mm	50 mm	100 mm	<b>6,95</b>	<b>5,84</b>
HM-267410	5 mm	100 mm	160 mm	<b>7,45</b>	<b>6,26</b>
HM-267441	6 mm	50 mm	110 mm	<b>7,45</b>	<b>6,26</b>
HM-267458	6 mm	100 mm	160 mm	<b>7,80</b>	<b>6,55</b>
HM-267465	6 mm	150 mm	210 mm	<b>12,35</b>	<b>10,38</b>
HM-267540	8 mm	100 mm	160 mm	<b>9,40</b>	<b>7,90</b>
HM-267557	8 mm	150 mm	210 mm	<b>12,35</b>	<b>10,38</b>
HM-267571	8 mm	250 mm	310 mm	<b>20,10</b>	<b>16,89</b>
HM-267601	10 mm	100 mm	160 mm	<b>10,95</b>	<b>9,20</b>
HM-267618	10 mm	150 mm	210 mm	<b>13,15</b>	<b>11,05</b>
HM-267632	10 mm	250 mm	310 mm	<b>17,80</b>	<b>14,96</b>
HM-267663	12 mm	100 mm	160 mm	<b>12,35</b>	<b>10,38</b>
HM-267670	12 mm	150 mm	210 mm	<b>17,-</b>	<b>14,29</b>
HM-267694	12 mm	250 mm	310 mm	<b>27,10</b>	<b>22,77</b>
HM-267731	14 mm	150 mm	200 mm	<b>23,20</b>	<b>19,50</b>
HM-267755	14 mm	250 mm	300 mm	<b>30,95</b>	<b>26,01</b>
HM-267786	16 mm	150 mm	200 mm	<b>30,95</b>	<b>26,01</b>
HM-267809	16 mm	250 mm	300 mm	<b>38,70</b>	<b>32,52</b>



Satz 7-teilig

**59,50**

€ inkl. MwSt.

**50,-**

€ ohne MwSt.

Art. HM-268134

Inhalt

5 x 110; 6 x 110;  
6 x 160; 8 x 110;  
8 x 160; 10 x 160;  
12 x 160 mm

## SDS-max Hammerbohrer Enduro Y-Cutter

- dreidimensionales Schneidprofil in Y-Form (bis Ø 16 mm mit Drei-Flügel-schneide)
- hohe Bohrgeschwindigkeit
- ergonomisch optimiert - schont Gelenke und Muskeln
- einzigartiges patentiertes Kopfprofil für noch mehr Schneidleistung und Laufruhe
- hohe Bohrgeschwindigkeit
- Twinmax-Wendel für optimierten Schlagenergietransport und Bohrmehltransport
- HST-gehärtete Oberfläche für erhöhte Bruchfestigkeit beim Hammerbohrbetrieb
- höhere Festigkeit bei Armierungstreifen
- Einsatzbereich: Beton, Stein, Mauerwerk, Marmor, Klinker • je 1 Stück

Art.	Ø	NL	GL	€ inkl. MwSt.	€ ohne MwSt.
HM-223638	18 mm	200 mm	340 mm	<b>58,70</b>	<b>49,33</b>
HM-223645	18 mm	400 mm	540 mm	<b>71,30</b>	<b>59,92</b>
HM-223652	20 mm	200 mm	320 mm	<b>62,20</b>	<b>52,27</b>
HM-223669	20 mm	400 mm	520 mm	<b>73,-</b>	<b>61,34</b>
HM-223690	22 mm	400 mm	520 mm	<b>76,10</b>	<b>63,95</b>
HM-223737	25 mm	200 mm	320 mm	<b>68,70</b>	<b>57,73</b>
HM-223744	25 mm	400 mm	520 mm	<b>77,40</b>	<b>65,04</b>
HM-223782	28 mm	400 mm	520 mm	<b>87,80</b>	<b>73,78</b>
HM-223812	30 mm	400 mm	520 mm	<b>89,50</b>	<b>75,21</b>
HM-223836	32 mm	400 mm	520 mm	<b>98,30</b>	<b>82,61</b>
HM-223874	35 mm	400 mm	520 mm	<b>109,60</b>	<b>92,10</b>
HM-223928	40 mm	400 mm	520 mm	<b>155,60</b>	<b>130,76</b>

## SDS-max Hammerbohrersatz 3-tlg.

Bestehend aus je 1 Stk. Bohrer

Ø 25 x 520 mm  
Ø 30 x 570 mm  
Ø 35 x 570 mm

Einsatzbereich

Beton, Stein, Mauerwerk, Marmor, Klinker

Art.	€ inkl. MwSt.	€ ohne MwSt.
HM-224703	<b>208,25</b>	<b>175,-</b>

## MIMATEC Verleimpresse STARTER

**STARTER** - hoher Pressdruck, stabiler Rahmen, bewährte Technik. Stabile, winkelgenaue Verleimpresse, einfach und robust, mit Trapezspindeln, allseits bewährt.

**Einspannmaße (H x B):** 1170 x 1900 mm

**Aufstellmaße (L x B):** 2.100 x 500 mm

**Lieferumfang**

- 3 Presseeinheiten
- 90 Grad Anschlag



**892,50**  
€ inkl. MwSt.

**750,-**  
€ ohne MwSt.

Art. 99906

**Zusätzliche Presseinheit**

**255,85**  
€ inkl. MwSt.

**215,-**  
€ ohne MwSt.

Art. 99913

**Niederhalter**

**148,75**  
€ inkl. MwSt.

**125,-**  
€ ohne MwSt.

Art. 99908

## MIMATEC Verleimpresse STARTER PRO

**STARTER PRO** - exakte, winkelgenaue Verleimpresse, in Verwendung mit der Seitendruckeinrichtung auch als Rahmenpresse einsetzbar. Druckbalken auf Kugellagerführung.

**Einspannmaße (H x B):** 1.170 x 2.110 / 2.300 mm

**Aufstellmaße (L x B):** 2.500 x 500 mm

**Lieferumfang**

- 3 Presseeinheiten • 90 Grad Anschlag
- 1 Seitendruckeinrichtung mit zwei Trapezspindeln



**1.624,35**  
€ inkl. MwSt.

**1.365,-**  
€ ohne MwSt.

Art. 99907

**Zusätzliche Presseinheit**

**255,85**  
€ inkl. MwSt.

**215,-**  
€ ohne MwSt.

Art. 99928

**Niederhalter**

**148,75**  
€ inkl. MwSt.

**125,-**  
€ ohne MwSt.

Art. 99929

## MIMATEC Verleimpresse PROF I

Mit Handhydraulikzylinder - 2 t Druck

### Einspannmaße (H x B):

1600 x 2900 mm - bei Rahmen 1600 x 2600 mm

### Aufstellmaße (L x B):

2.100 x 500 mm

### Grundausrüstung:

mit 3 Presseeinheiten

### Zubehör optional:

Seitendruckeinrichtung mit 2 Zahnstangengetriebe oder Zylinder - Niederhalter  
 - Fahrwerk - Gehrungsverleimvorrichtung  
 - schwenkbarer Druckschuh.



Abbildung mit Sonderausstattung



**3.260,60** **2.740,-**  
 € inkl. MwSt. € ohne MwSt.

Art. 99915

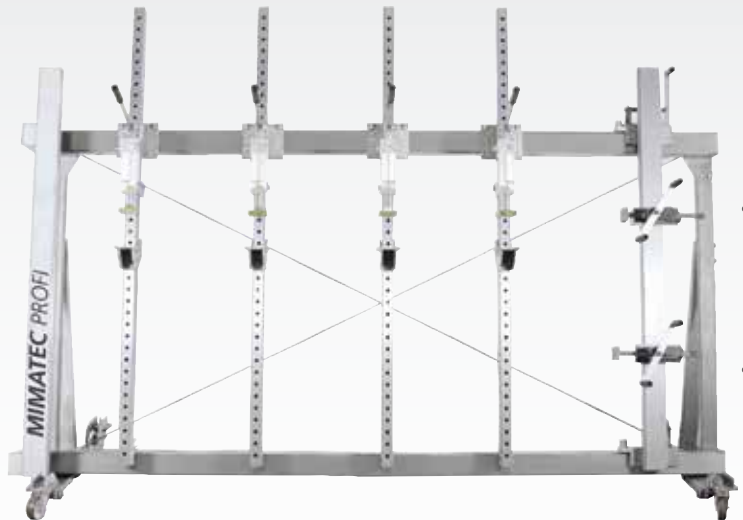
Art.	Zusatzausstattung	€ inkl. MwSt.	€ ohne MwSt.
99917	Seitendruckeinrichtung mit zwei Zahnstangengetriebe	<b>928,20</b>	<b>780,-</b>
99916	Zusätzliche Presseinheit mit Handhydraulikzylinder	<b>928,20</b>	<b>780,-</b>
99920	Niederhalter	<b>273,70</b>	<b>230,-</b>
99921	Fahrwerk	<b>279,65</b>	<b>235,-</b>

## Multi-Pressen RPG L Verleimzentrum

### PLATZSPAREND

2 Pressen auf einem Platz

### FLEXIBEL

Wahlweise Rahmenpresse oder Lochplatte nutzbar

### EINFACHE BEDIENUNG

Zahnstangengetriebe lässt sich um 360° drehen

### KOSTENGÜNSTIG

Nur ein Stahlrahmen für zwei Geräte

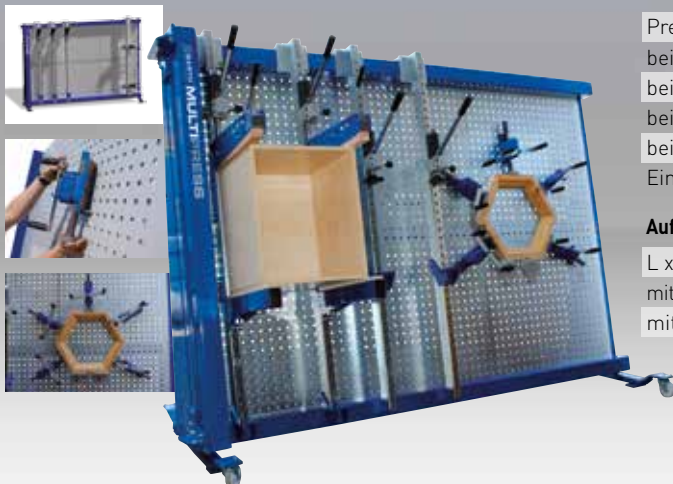

Erleben Sie die Kombination aus Rahmenpresse und Lochwandpresse. Die Lochwand sitzt hinter den Presseeinheiten der Rahmenpresse. Für die Verwendung werden die Presseeinheiten einfach beiseiteschoben und einfach die Zahnstangengetriebe eingehängt.

### Technische Daten

Mit 6 mm Lochplatte für Zahnstangengetriebe.

### Vorteile

- Lochplatte mit Präzisionsbohrungen 15 mm im Raster von 50 mm
- Vertikaler Anschlag links und horizontaler Anschlag unten
- Zahnstangengetriebe 360° drehbar mit Dauermagnete fixiert

### Einspannmaße L x H in mm

Stand 05/2011 - technische Änderungen vorbehalten!

Pressentyp	RPG L 2020	RPG L 2030	RPG L 2040
bei Verleimung	1900 x 1580	2900 x 1580	3900 x 1580
bei Rahmen*	1610 x 1580	2610 x 1580	3610 x 1580
bei Rahmen**	1540 x 1580	2540 x 1580	3540 x 1580
bei Korpus*	1610 x 1340	2610 x 1340	3610 x 1340

Einspannmaß der Lochplatte in der Höhe max. 1450 mm

### Aufstellmaße L x H x T in mm

L x H x T	2080 x 2250 x 800	3080 x 2250 x 800	4080 x 2250 x 800
mit Seitendruckeinrichtung L + 190 mm, mit Fahrwerk T + 520 mm, H + 50 mm			
mit Niederhalter H + 90 mm			

\*Seitendruck mit Zahnstangen \*\*Seitendruck mit Hydraulik

**Preis auf Anfrage**



# MULTI-Press

Verleim,- Rahmen und Korpuspresse in einem!



Video auf [mima.de](http://mima.de)

**Die Firma BARTH GmbH bietet ein vollwertiges Programm von Verleim- und Multifunktionspressen im einzigartigen Baukastensystem in höchster Qualität – erzeugt in Deutschland!**

**Die Geräte haben sich seit Jahren im Einsatz bewährt; nachstehend einige Vorteile:**

- Grundrahmen aus dickwandigem Hohlprofil verschraubt (keine Transport- und Aufstellprobleme)
- Oberfläche pulverbeschichtet
- Pressarme galvanisch verzinkt
- Presseinheiten auf Kugellagerführung (einfach verschiebbar)
- Präzisionslochraster im Abstand von 50 mm

Abbildungen teilweise mit Sonderausstattung.



Rahmenpressen



Schrägverleimung

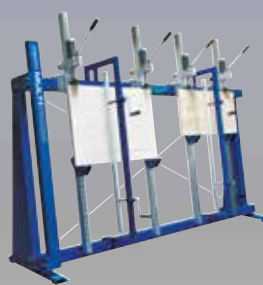

Verleimpresse

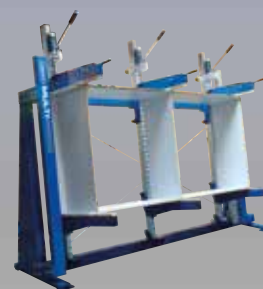

Korpuspresse

**2 verschiedene Grundrahmen 3 Standard-Längen lieferbar. Weitere Größen auf Anfrage!**

**Grundausrüstung:**

- 3 Presseinheiten mit Hand-Hydraulikzylinder
- 90°-Anschlag an der linken Seite



ab **4.569,60** € inkl. MwSt. **3.840,-** € ohne MwSt.

Pressentyp	RP 2501	RP 3001	RP 4001
bei Verleimung	2400 x 1580	2900 x 1580	3900 x 1580
bei Rahmen*	2110 x 1580	2610 x 1580	3610 x 1580
bei Rahmen**	2040 x 1580	2540 x 1580	3540 x 1580
bei Korpus*	2110 x 1340	2610 x 1340	3610 x 1340

L x H x T (RP) 2560 x 2250 x 720 3060 x 2250 x 720 4060 x 2250 x 720  
mit Seitendruckeinrichtung L+ 190 mm, mit Fahrwerk T +450 mm, H + 25 mm

\*Seitendruck mit Zahnstangen \*\*Seitendruck mit Hydraulik

## ELKOM Heizlineal

Ob in Rahmen- oder Kantenpressen, manuell als Kantenanleimhilfe, Montagehilfe oder zum Temperieren von Holz- und Kunststoffkanten die bewährten Heizstäbe bieten Ihnen gute Technik zum günstigen Preis. Serienmäßig goldfarbig harteloxiert. Der Regler ist mit isoliertem Einstellknopf und übersichtlicher Skala geschützt eingebaut. Fest angeschlossenes Industriekabel und Sicherheits-Heizsystem.

**Technische Daten**

- Temperatureinstellbereich 0 – 200°C
- Querschnitt 64 x 46 mm
- Länge 2.600 mm



**565,25** € inkl. MwSt. **475,-** € ohne MwSt.

Art. 91381



Weitere Längen auf Anfrage!

# Vakuum-Membranpresse

## Grenzenlos furnieren

Eine Vakuum-Membranpresse ist ein vollwertiger Ersatz für eine hydraulische Furnierpresse. Wasser „kocht“ bei 97%igen Vakuum bei 24°C. Bei einer VMP-Membranpresse wird der niedrige Siedepunkt von Wasser bei hohem Vakuum genutzt.

Durch die clevere Technik, sind die Presszeiten von 5-6 min mit handelsüblichen Weissleim möglich, die in einer herkömmlichen Furnierpresse unglaublichen Energieaufwand für die Heizung erfordern. Spezielle Leime sind hierfür nicht notwendig. Probleme, wie sie bei Verwendung von herkömmlichen Furnierpressen auftreten (Leimdurchschlag, Fugenöffnung), entstehen auf einer Vakuum-Membranpresse nicht. Weiterer Vorteil: Unbeschädigte Oberflächen! Schichtstoff belegen, ohne Abdrücke, speziell auf empfindlichen Flächen wie z.B. hochglänzendem HPL.



VPW-Wandmodell



z.B. VPW 2513  
Einspannmaß  
2500 x 1320 mm ab  
**9.389,10**  
€ inkl. MwSt.



**7.890,-**  
€ ohne MwSt.



z.B. VMP 3013  
Einspannmaß  
3000 x 1320 mm  
ab  
**11.888,10**  
€ inkl. MwSt.

**9.990,-**  
€ ohne MwSt.

### Anwendungsbeispiele

#### Furnieren



#### Formteile aus Biegesperrholz



#### An- und Umleimer

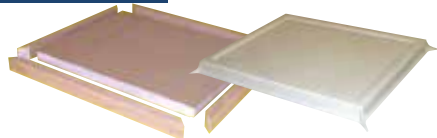

Video auf [mima.de](http://mima.de)

# VakuumSack

## Grenzenlos verleimen

Durch das Prinzip "Vakuum-Sack auf Schablone" haben Sie die Möglichkeit ohne separate Schablone zu arbeiten. Eine runde Thekenfront können Sie z.B. ohne Bau einer separaten Schablone fertigen. Das Frontmaterial wird komplett mit Beschichtungsmaterial (Furnier / Schichtstoff) beleimt in den Vakuumsack geschoben und dieser verschlossen. Der so vorbereitete Sack wird manuell über den Thekenkorpus gedrückt und fixiert.

Anschließend wird das Vakuum im Sack aufgebaut und garantiert so perfekte Oberflächen und Leimfugen. Natürlich ist es auch möglich das Werkstück samt einer stabilen Schablone in den Sack zu geben.

# Vakuum-Membranpresse

## VPL Serie Die Einstiegsklasse

Eine Vakuum-Membranpresse ist ein vollwertiger Ersatz für eine hydraulische Furnierpresse.

... nur, dass der Druck gleichmäßig von allen Seiten drückt. Das heißt es ist völlig egal, ob gerade oder gewölbt. Somit können Sie Ihre Plattenwerkstoffe selbst mit Weißleim furnieren oder Kanteln aufleimen. Lassen Sie Ihrer Fantasie freien Lauf: Formteile aus Biegesperrholz kann jetzt jeder!



z.B. VPL 1107  
Einspannmaß  
1120 x 720 mm  
**1.535,10**  
€ inkl. MwSt.



**1.290,-**  
€ ohne MwSt.

Art. BP-10-1107

Pumpe nicht im Lieferumfang enthalten!



Zusatzausstattung	Breite 700 mm € inkl. MwSt.	€ ohne MwSt.	Breite 1.400 mm € inkl. MwSt.	€ ohne MwSt.
1 m	<b>428,40</b>	360,-	<b>702,10</b>	590,-
2 m	<b>606,90</b>	510,-	<b>1.023,40</b>	860,-
3 m	<b>785,40</b>	660,-	<b>1.344,70</b>	1.130,-
jeder weitere Meter	<b>178,50</b>	150,-	<b>321,30</b>	270,-

Weitere Breiten auf Anfrage!



## KOPTRONIK

Die Korpuspresse KOPTRONIK ist universell einsetzbar. Das System der Druckwände ist ineinanderkämmernd, parallel und absolut winkelgenau zur massiven Rahmenkonstruktion. Die Presskräfte werden über frequenzgesteuerte Getriebemotoren aufgebaut und können für jede Druckwand einzeln eingestellt werden. Die Einstellung erfolgt über TOUCHSCREEN-Steuerung.

### Highlights

- vielseitige Eingabemöglichkeiten am TOUCHSCREEN
- Antrieb über 4 Kugelumlaufspindeln
- synchroner Pressvorgang über Näherungsschalter mit elektronischer Drucküberwachung / Dauerkontaktgabe
- manuelle Steuerung mittels Steuerschalter für 8 Bewegungsfunktionen
- unabhängige Druckeinstellung für Vorpresse und Pressen
- Abspeicherung wiederkehrender Arbeitsabläufe
- Öffnungsautomatik
- Presskraft von 600 bis 3500 kg / Druckwand
- Nutzgröße 2500 x 1400 x 700 mm
- Arbeitshöhe ca. 350 mm
- Sicherheitsreißleine

### Optionen

- Maschinenfüße
- 8-Spindelausführung
- Vormontagetisch
- Luftdüsen im Pressenunterteil
- Auslaufrollenbahn
- kombinierte Aufrichtstation / Auslaufrollenbahn
- Lichtgitter - optische Sicherheitseinrichtung



### Details

Kugelumlaufspindel mit massiven Gegendruckjoch für absolut winkelgenaue Korpusse



### Touchscreen

Einfache und komfortable Bedienung

## KP2000

Mit der KP2000 von Höfer erhalten Sie eine kostengünstige, extrem wirtschaftliche Korpuspresse mit universellen Einsatzmöglichkeiten. Die bekannte Höfer-Qualität finden Sie sowohl in der massiven Bauweise wie auch in der komfortablen Bedienung der Presse.

### Highlights

- Nutzgröße 2500 x 1400 x 700 mm
- Arbeitshöhe 400 mm
- doppelseitig-verstärkte Lamellendruckwände
- Antrieb über 4 Trapezgewindespindeln
- manuelle Steuerung mittels Steuerschalter für 8 Bewegungsfunktionen
- Zeitvorwahlschalter mit Öffnungsautomatik
- stufenlose Druckregulierung über Potentiometer (optional)
- Presskraft bis maximal 2050 kg / Druckwand
- Sicherheitsreißleine



FORDERN SIE DETAILINFORMATIONEN UNTER TEL. 07565 / 94090 AN!



## ■ ELKOM Austausch-Heizplatten für Furnierpressen

Die führenden Furnierpressenhersteller setzen auf Original ELKOM-Heizplatten. Den technischen Vorsprung und die Sicherheit der 5-Jahres-Garantie auf das Sicherheits-Heizleitersystem (DBP) erhalten Sie auch beim Nachrüsten einer älteren Presse. Elkom Heizplatten werden individuell für Ihre Furnierpresse gefertigt.

Alle Größen sind lieferbar.



Gerne erstellen wir Ihnen ein unverbindliches Angebot!

## ■ Zwingenwagen

- Für Schraubzwingen bis 1.500 mm Länge, Maxifix 1.000 plus Verlängerung
- Holzwinde plus Zusatzklemmbacken
- Leimlöser und Pressenreiniger, Sparbehälter
- Universalzwingen
- Maximale Beladung 200 kg
- Stege können an Zwingenlänge und Zwingentyp angepasst werden



Preis ohne Bestückung!

**358,19**

€ inkl. MwSt.

**301,-**

€ ohne MwSt.

Art. 400-300



## ■ PLANO Verleimwandpresse

- die Wandmontage
- erzeugt vertikalen und horizontalen Druck
- Garantiert gleichmäßige Leimverteilung, verhindert Aufspringen während des Verleimvorgangs
- In der Breite beliebig erweiterbar



Symbolbild

### Technische Daten

- Verleimdruck bis 800 kg
- Max. Einspannbreite 12 - 120 mm
- Maximale Höhe 1.000 mm

### Einzelpreise

Bezeichnung	Art.	€ inkl. MwSt.	€ ohne MwSt.
Wandschiene 1.000 mm	12.3.030	<b>18,98</b>	15,95
Längsträger 1.000 mm	12.1.030	<b>152,32</b>	128,-

## ■ BESSEY Zwingenwagen bestückt

- Sehr stabile Metallkonstruktion auf Rollen
- Maße 100 x 60 x 153 cm
- Temperguss- und Ganzstahlzwingen mit Spannweiten zwischen 200 und 2000 mm
- Mit Schild und Schildhalter

### Bestückung

#### Temperguss-Schraubzwingen

10 x TG20, 10 x TG25, 5 x TG30, 5 x TG40, 5 x TGK60, 3 x TGK80, 2 x TGK100, 2 x TGK125, 2 x TGK150, 2 x TGK200, 2 x GZ20, 2 x GZ25



Preis ohne Bestückung!

**559,30**

€ inkl. MwSt.

**470,-**

€ ohne MwSt.

Art. 95128

**2.493,05**

€ inkl. MwSt.

**2.095,-**

€ ohne MwSt.

Art. 95129





### ■ BESSEY Ganzstahl-Zwingen

mit bewährtem Holzgriff, 20 % mehr Spannkraft pro Spindelumdrehung durch optimiertes Schienenprofil, höchste Sicherheit durch geradlinige Kraftübertragung am neuen Gleitbügel

Größe [mm]	Schiene	Stück	Art.	€ inkl. MwSt.	€ ohne MwSt.
160 x 80	17,5 x 6,8	1	95041	19,64	16,50
160 x 80	17,5 x 6,8	10	9504110	189,92	159,60
200 x 100	22 x 8,5	1	95042	26,42	22,20
200 x 100	22 x 8,5	10	9504210	257,16	216,10
250 x 120	24,5 x 9,5	1	95043	32,13	27,-
250 x 120	24,5 x 9,5	10	9504310	311,19	261,50
300 x 120	24,5 x 9,5	1	95044	34,87	29,30
300 x 120	24,5 x 9,5	10	9504410	338,32	284,30
400 x 120	24,5 x 9,5	1	95045	46,53	39,10
400 x 120	24,5 x 9,5	10	9504510	450,77	378,80
600 x 120	28 x 11	1	95046	52,84	44,40
600 x 120	28 x 11	5	9504605	256,21	215,30

### ■ BESSEY Hebelzwinge classicX GSH

Lösehebel mit Abgleitschutz. Schnell - bis zu 5x schneller als herkömmliche Zwingen. Sicher - unempfindlich gegen Vibration. Stark-Spannkraft bis zu 7.500 N.



Art.	a	b	x	€ inkl. MwSt.	€ ohne MwSt.
BES-GSH16	160	80	16 x 7,5	38,44	32,30
BES-GSH25	250	120	22 x 10,5	50,94	42,80
BES-GSH40	400	120	25 x 12	63,43	53,30
BES-GSH60	600	120	25 x 12	70,81	59,50

### ■ BESSEY Profi-Schraubzwingen

Tempergusszwingen für schnelle Einhandbedienung. Ab Größe 500 x 120 mm schwere Ausführung mit Schiene 35 x 11 mm! Bis 400 mm mit Kunststoffkappen.



#### ACHTUNG:

Ab Länge 2.000 mm  
Speditionsversand € 15,- zzgl. MwSt.

Größe [mm]	Stück	Schiene	Art.	€ inkl. MwSt.	€ ohne MwSt.
100 x 50	1	15 x 5	95037	8,45	7,10
100 x 50	10	15 x 5	9503710	80,21	67,40
160 x 80	1	25 x 6	95084	13,45	11,30
160 x 80	10	25 x 6	9508410	125,43	105,40
200 x 100	1	27 x 7	95034	18,56	15,60
200 x 100	10	27 x 7	9503410	173,15	145,50
250 x 100	1	27 x 7	95032	20,71	17,40
250 x 100	10	27 x 7	9503210	193,38	162,50
400 x 120	1	29 x 9	95033	26,66	22,40
400 x 120	10	29 x 9	9503310	247,76	208,20
500 x 120	1	35 x 11	95030	35,22	29,60
500 x 120	10	35 x 11	9503010	328,56	276,10
600 x 120	1	35 x 11	95031	37,13	31,20
600 x 120	10	35 x 11	9503110	346,17	290,90
800 x 120	1	35 x 11	95126	42,01	35,30
800 x 120	10	35 x 11	9512610	391,87	329,30
1.000 x 120	1	35 x 11	95025	46,89	39,40
1.000 x 120	5	35 x 11	9502505	218,84	183,90
1.250 x 120	1	35 x 11	95026	51,29	43,10
1.250 x 120	5	35 x 11	9502605	238,95	200,80
1.500 x 120	1	35 x 11	95027	56,41	47,40
1.500 x 120	5	35 x 11	9502705	263,11	221,10
2.000 x 120	1	35 x 11	95028	68,66	57,70
2.000 x 120	5	35 x 11	9502805	320,71	269,50
2.500 x 120	1	35 x 11	95029	85,68	72,-
2.500 x 120	5	35 x 11	9502905	399,72	335,90
3.000 x 120	1	35 x 11	95038	94,01	79,-
3.000 x 120	5	35 x 11	9503810	428,40	360,-

### ■ BESSEY Profi-Schraubzwingen mit 2-Komponenten-Kunststoffgriff



Größe [mm]	Stück	Schiene	Art.	€ inkl. MwSt.	€ ohne MwSt.
100x50	1	15x5	BES-TG10-2K	12,38	10,40
120x60	1	20x5	BES-TG12-2K	16,54	13,90
160x80	1	25x6	BES-TG16-2K	19,64	16,50
200x100	1	27x7	BES-TG20-2K	27,13	22,80
250x120	1	29x9	BES-TG25-2K	32,96	27,70
300x140	1	32x10	BES-TG30-2K	40,94	34,40
400x175	1	32x10	BES-TG40-2K	49,62	41,70
500x120	1	35x11	BES-TGK50-2K	50,46	42,40
600x120	1	35x11	BES-TGK60-2K	53,19	44,70
800x120	1	35x11	BES-TGK80-2K	59,98	50,40
1000x120	1	35x11	BES-TGK100-2K	67,-	56,30
1250x120	1	35x11	BES-TGK125-2K	72,83	61,20
1500x120	1	35x11	BES-TGK150-2K	79,85	67,10

**BESSEY Zwingen-Set 1**

Temperguss-Profi-Schraubzwingen

8 Stk. - Set!  
4 Stk. 250 x 100 mm  
4 Stk. 400 x 120 mm  
bestehend aus  
Art.Nr. 4 x 95032 + 4 x 95033

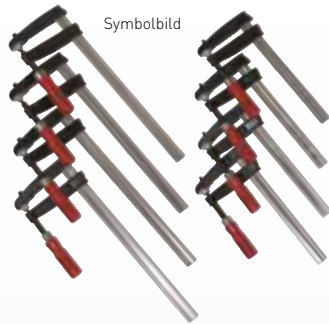

Symbolbild

**SET**  
**177,31**  
€ inkl. MwSt.

**149,-**  
€ ohne MwSt.

Art. 95090

**BESSEY Zwingen-Set 2**

Temperguss-Profi-Schraubzwingen

8 Stk. - Set!  
4 Stk. 600 x 120 mm  
4 Stk. 1000 x 120 mm  
bestehend aus:  
Art.Nr. 4 x 95031 + 4 x 95025



**SET**  
**309,40**  
€ inkl. MwSt.

**260,-**  
€ ohne MwSt.

Art. 95091

**BESSEY Zwingen-Set 3**

Temperguss-Profi-Schraubzwingen – Ab Größe 600

Rückenbreite 35 x 11 mm

4 Stk. 250 x 100 mm + 4 Stk. 600 x 120 mm + 4 Stk. 1.250 x 120 mm

**TOPSELLER**  
**12. Stk. SET!**



**398,65**  
€ inkl. MwSt.

**335,-**  
€ ohne MwSt.

Art. 95099

**Bessey Kantenzwingen**

Praktisches Zusatzwerkzeug für alle handelsüblichen Schraubzwingen.

Ausführung: 1 Spindel  
max. Schienendicke: 13 mm

1 Stk.  
**13,69**  
€ inkl. MwSt.

**11,50**  
€ ohne MwSt.

Art. 95063



4 Stk. Set  
**49,62**  
€ inkl. MwSt.

**41,70**  
€ ohne MwSt.

Art. 95064



Ausführung: 2 Spindeln  
max. Schienendicke: 13 mm

1 Stk.  
**21,78**  
€ inkl. MwSt.

**18,30**  
€ ohne MwSt.

Art. 95065



2 Stk. Set  
**39,51**  
€ inkl. MwSt.

**33,20**  
€ ohne MwSt.

Art. 95066



### BESSEY Ganzstahl-Tischzwinge GTR

- Speziell geschmiedeter Festbügel für Nuten 12 x 8 mm.
- Zum sicheren Fixieren von Führungsschienen der Marken Festool, Protool, Metabo, Makita, Hitachi, etc. und zum Spannen in Profilen sowie auf Arbeitstischen.
- Spannkraft bis zu 1.800 N
- Ergonomisch geformter Holzgriff.
- Schiene 13,5 x 6,5 mm



Abmessung	Art.	€ inkl. MwSt.	€ ohne MwSt.
120x60 mm	95132	<b>14,60</b>	12,27
160x60 mm	95133	<b>15,80</b>	13,28
300x60 mm	95134	<b>17,95</b>	15,08



### BESSEY Ganzstahl-Tischzwinge GTRH mit Hebelgriff

- Speziell geschmiedeter Festbügel für Nuten 12 x 8 mm.
- Zum sicheren Fixieren von Führungsschienen der Marken Festool, Protool, Metabo, Makita, Hitachi, etc. und zum Spannen in Profilen sowie Arbeitstischen.
- Schnell - bis zu 5x schneller als herkömmliche Zwingen.
- Sicher - unempfindlich gegen Vibrationen.
- Stark - Spannkraft bis zu 2.400 N
- Schiene 13,5 x 6,5 mm



Abmessung	Art.	€ inkl. MwSt.	€ ohne MwSt.
160x60 mm	95135	<b>38,20</b>	32,10



### BESSEY KliKlamp

Extrem leichtes und stabiles Magnesium, glasfaserverstärkte Kunststoffe und statisch optimierter, kaltgezogener Qualitätsstahl machen die KliKlamp zu einer innovativen Zwinge.



Spannweite	Ausladung	Stück	Art.	€ inkl. MwSt.	€ ohne MwSt.
160 mm	80 mm	1	95068	<b>19,50</b>	16,39
200 mm	80 mm	1	95069	<b>19,90</b>	16,72

### Holzwingen Klemmsia

Hohe Spannkraft! Ideal zum Kantenleimen mit den Zusatzklemmbacken! Länge 400 mm

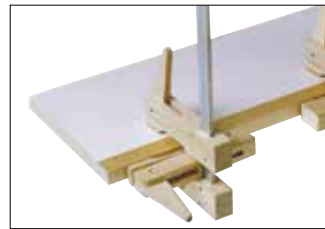

Bezeichnung	Stück	Art.	€ inkl. MwSt.	€ ohne MwSt.
Holzwinge	1	95092	<b>10,12</b>	8,50
Holzwinge	10	95071	<b>89,25</b>	75,-
Zusatzklemmbacken	1	95093	<b>4,52</b>	3,80
Zusatzklemmbacken	10	95072	<b>39,87</b>	33,50

### BESSEY KliKlamp Systainer

Inhalt je 4x  
KLI12 / KLI16 /  
KLI20 / KLI25



**345,10** € inkl. MwSt. | **290,-** € ohne MwSt.

Art. BES-KLI-S

### BESSEY DuoKlamp

Umschalten statt Umbauen!

Einhändig spannen und spreizen. Drehknopf zum einfachen Umschalten zwischen spannen und spreizen. Großflächig ergonomisch geformter Pumphebel aus Superpolyamid. Bis 1.200 N Spann- und Spreizkraft. Mit Pumphebel ohne Kraftaufwand. Schnellverstellung mit einem Dreh, Öffnen per Knopfdruck!



#### Technische Daten

- Spannweite 160 mm
- Ausladung 85 mm
- Spreizweite e: 75-235, f: 9-170 mm

**20,35** € inkl. MwSt. | **17,10** € ohne MwSt.

Art. 95073

#### Technische Daten

- Spannweite 300 mm
- Ausladung 85 mm
- Spreizweite e: 75-380, f: 9-315 mm

**22,61** € inkl. MwSt. | **19,-** € ohne MwSt.

Art. 95074



## Einhandzwinge EZS

- Spannkraft EZ bis zu 700 N, EZS bis zu 2.000 N
- Werkzeuglos umsteckbar zum Spreizen dank intelligenter Lösmechanik am Oberteil
- Ergonomisch geformter 2-Komponenten-Kunststoffgriff hinter der Schiene

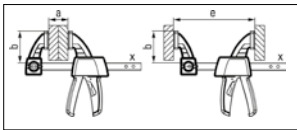

A [mm]	B [mm]	E [mm]	X [kg]	Art.	€ inkl. MwSt.	€ ohne MwSt.
150	60	315	13 x 5	BES-EZ15-6	<b>14,88</b>	<b>12,50</b>
300	60	465	13 x 5	BES-EZ30-6	<b>18,92</b>	<b>15,90</b>
150	80	360	19 x 6	BES-EZS15-8	<b>20,23</b>	<b>17,-</b>
300	80	510	19 x 6	BES-EZS30-8	<b>22,49</b>	<b>18,90</b>
450	80	660	19 x 6	BES-EZS45-8	<b>24,16</b>	<b>20,30</b>
600	80	810	19 x 6	BES-EZS60-8	<b>27,13</b>	<b>22,80</b>
900	80	1.110	19 x 6	BES-EZS90-8	<b>30,70</b>	<b>25,80</b>

## BESSEY Korpuszwinge

Spannbacken stufenlos verstellbar, Spannen an schrägen und parallelen Flächen.



Größe [mm]	Stück	Art.	€ inkl. MwSt.	€ ohne MwSt.
1.000	1	95057	<b>95,91</b>	<b>80,60</b>
1.500	1	95058	<b>105,43</b>	<b>88,60</b>
Verlängerung 1.000	1	95059	<b>48,55</b>	<b>40,80</b>

## BESSEY Vario-Korpuszwinge REVO KRV

- Spannkraft bis zu 7.000 N
- Stufenlos verstellbar und fixierbares Oberteil für optimale Platzierung des Werkstücks
- Sehr große, parallele Spannflächen
- Mit 3 Schutzkappen zum Schutz empfindlicher Oberflächen
- Werkzeuglos umsteckbar zum Spreizen
- Hochwertiger 2-Komponenten Kunststoffgriff



### Technische Daten

- Spannweite 1.000 mm
- Ausladung 95 mm
- Spreizweite 260 – 1.130 mm
- 29 x 9 mm
- Gewicht 3,85 kg

**73,19** | **61,50**  
 € inkl. MwSt. | € ohne MwSt.  
 Art. BES-KRV100-2K

## Korpuszwinge

Länge 1.000 mm

Spannbreiten von 115 bis 2.400 mm. Besonders wenn Sie einen Korpus für eine Küche, eine Geschäftsausstattung oder für einen Wohn- oder Schlafzimmerschrank anfertigen, ist die Korpuszwinge eine großartige Hilfe. Durch die runden, spezialbeschichteten Spannbacken werden zudem unerwünschte Abdrücke am wertvollen Möbelstück vermieden.



- Technische Daten**
- Gewicht ca. 1,5 kg
  - Länge 1.000 mm

**59,50** | **50,-**  
 € inkl. MwSt. | € ohne MwSt.  
 Art. 95121

## Maxifix Verlängerung 1.000

Mit dieser Verlängerung kann die Korpuszwinge ganz einfach um 1.000 mm verlängert werden.



- Technische Daten**
- Länge 1.000 mm

**31,54** | **26,50**  
 € inkl. MwSt. | € ohne MwSt.  
 Art. 95122

## BESSEY Rahmenpressen-Set

Für alle Korpuszwingen mit 29 x 9 Schiene.

- Variable Rahmenpresse (von 30 cm bis zu 250 cm) mit vier 90° Winkeln
- Spanndruck mit 2 eingelegten Zwingen pro Ecke separat einstellbar
- Leichtes Gewicht / Einfache Montage
- 4 Stk.



**26,66** | **22,40**  
 € inkl. MwSt. | € ohne MwSt.

Art. BES-KP

## BESSEY Korpuszwingen-Verlängerung KBX

- Einfache Zwingenverbindung aus stabilem Aluminium zur Vergrößerung der Spannweite
- Mit roten Adaptern für Serie KR, ohne für Serie K
- 1 Stk.



**18,56** | **15,60**  
 € inkl. MwSt. | € ohne MwSt.  
 Art. BES-KBX20





## ■ Rahmen-Gehrungsspann-Klammerset

Mit dem Gehrungs-Klammerset passen die Gehrungen perfekt und die Verleimzeit reduziert sich auf wenige Sekunden.

**4 verschiedene Klammersgrößen  
à 8 Stück**

**TOPSELLER**



**99,-**  
€ inkl. MwSt.     **83,19**  
€ ohne MwSt.

Art. 95056

## ■ BESSEY Clippix Federzwingen

Neu von Bessey! Federzwingen sind schnell und vielseitig im Einsatz dabei preiswert und immer griffbereit. Ermöglicht eine optimale Handhabung bei vielfachen Anwendungen. Mit Softpads ausgestattet verhindern diese Kratzer auf empfindlichen Werkstücken



**Technische Daten**  
• Spannweite 37 mm

**1 Stk.**  
**2,59**  
€ inkl. MwSt.     **2,18**  
€ ohne MwSt.

Art. 95078

**10 Stück-Packung!**  
**23,21**  
€ inkl. MwSt.     **19,50**  
€ ohne MwSt.

Art. 95077

## ■ BESSEY Federzwingen VarioClippix XV

- Beweglicher Spannarm
- Ergonomischer 2-Komponenten-Griff
- Weiche Softpads



**Technische Daten**  
• Spannweite 55 mm  
• Spannbereich 37 mm

**5,80**  
€ inkl. MwSt.     **4,87**  
€ ohne MwSt.

Art. 95103

**Technische Daten**  
• Spannweite 100 mm  
• Spannbereich 50 mm

**6,90**  
€ inkl. MwSt.     **5,80**  
€ ohne MwSt.

Art. 95104

## ■ Leimgripzange

Spannbereich 23-70 mm

**19,99**  
€ inkl. MwSt.     **16,80**  
€ ohne MwSt.

Art. 12.0.068



## ■ BESSEY Bandspanner

Bandlänge 7 m, einfacher Bandverschluss

### Vorteile

- Beidseitiger Bändeinzug
- Gleichmäßiger Druck
- Integrierte Aufrollautomatik
- Kein Bandsalat
- Praktische Vario-Ecken
- Stufenlose Winkelanpassung
- Hohe Reißfestigkeit

### Inhalt

1 Bandspanner und 4 Vario-Ecken

**38,90**  
€ inkl. MwSt.     **32,69**  
€ ohne MwSt.

Art. 95079



## ■ Vario-Ecken BVE

Vario-Ecken BVE für Bandspanner BAN 700 stufenlose Winkelanpassung von 60° - 180°

**Inhalt:** 6 Vario Ecken

**12,10**  
€ inkl. MwSt.     **10,17**  
€ ohne MwSt.

Art. 95080



## ■ Gehrungsspanner

**Die kleine Superzwing!**

- Problemloses Verleimen von Bogenfenstern in jeder Form und Größe
- Müheloses Verleimen und fixieren von Eckbänken, Arbeitsplatten usw.
- Längsverleimen von extrem langen Sockeln und Blenden im Bau
- Verleimen von Handläufen, Blockrahmen, Türverkleidungen, Bilderrahmen usw.
- Mit den Zentrierspitzen markieren und anschließend 8 mm Loch bohren.
- Von Zentrierspitze zu Zentrierspitze ca. 10 cm



**Technische Daten**  
• Gewicht 358 g

**38,68**  
€ inkl. MwSt.     **32,50**  
€ ohne MwSt.

Art. 95123



## ■ Zwingen-Gegendruck-Platten-Set

**Zum Nachrüsten von alten und neuen Zwingen.**

Durch das bewegliche Druckstück ist ein 100%iger und gleichmäßiger Andruck gegeben. Auch für konische Teile einsetzbar und bei stark durchgebogenen Zwingen.

**SET**

**4 Stk.**  
**38,68**  
€ inkl. MwSt.     **32,50**  
€ ohne MwSt.

Art. 95127



**TOPSELLER**

**■ Universal-Zwinge**

Das Verleimen von Korpussen, Kanten aber auch Rahmen u.v.m. wird mit Hilfe der Universalzwingen zum Kinderspiel.

**Technische Daten**

- Spannbereich 10 - 48 mm
- Ausladung 70 mm
- Gesamtlänge 240 mm



1 Stück

**48,20**

€ inkl. MwSt.

Art. 12.0.083

**40,50**

€ ohne MwSt.

4 Stück

**183,26**

€ inkl. MwSt.

Art. 12.0.0834

**154,-**

€ ohne MwSt.



**■ BESSEY STC-HH Kniehebelspanner**

- 1 Automatische Anpassung der Spannweite! (Kein zeitraubendes manuelles Einstellen der Druckschraube mehr nötig!)
- 2 Mittels Stellschraube im Gelenk lässt sich die Spannkraft den Anforderungen des Werkstückes anpassen!
- 3 Grundplatte mit verschiedenen Bohrungen zum schnellen Befestigen.
- 4 Mit großem, ergonomischen 2-Komponenten-Kunststoffgriff. Gesamtlänge bis zu 215 mm, davon Länge Auslegearm: bis zu 75 mm.

**Type STC-HH20**

(Spannhöhe bis 35 mm)

**19,99**

€ inkl. MwSt.

Art. BES-STC-HH20

**16,80**

€ ohne MwSt.



**Type STC-HH50**

(Spannhöhe bis 40 mm)

**22,02**

€ inkl. MwSt.

Art. BES-STC-HH50

**18,50**

€ ohne MwSt.

**Type STC-HH70**

(Spannhöhe bis 60 mm)

**22,61**

€ inkl. MwSt.

Art. BES-STC-HH70

**19,-**

€ ohne MwSt.

**■ BESSEY EKT Einhand-Kantenzwinge**

Das Befestigen der Zwinge und Andrehen der Kanten erfolgt in einer Betätigung mit dem Griff. Dadurch ist immer eine Hand frei zum Ausrichten der Werkstücke.

**Technische Daten**

- Spannweite 10 - 55 mm
- Ausladung 45 mm

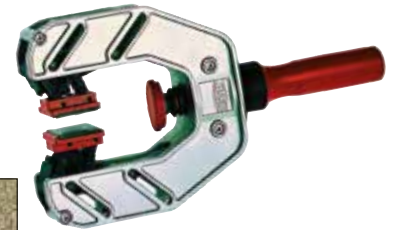

**53,55**

€ inkl. MwSt.

Art. 95062

**45,-**

€ ohne MwSt.

**■ Kantenzwinge**

Kann überall dort eingesetzt werden, wo die üblichen Zwingen nicht mehr greifen können und wo zeitsparendes Arbeiten gefragt ist. Die beweglichen Spannbacken mit der materialschonenden und rutschfesten Gummiauflage halten auf allen Oberflächen, auch auf beschichteten Platten. Rutschfreies Spannen von Kanten auf allen Radien. Beim Spannen ziehen sich die Spannbacken mit zunehmendem Pressdruck immer stärker zusammen und die hohe Spannkraft sorgt auch für einen ausreichenden Pressdruck.



Spannbereich	Art.	€ inkl. MwSt.	€ ohne MwSt.
10 - 48 mm	95125	<b>35,70</b>	30,-
10 - 80 mm	95067	<b>65,45</b>	55,-

**■ Maschinentischspanner**

- Spannkraft bis zu 12.000 N
- Zur Befestigung auf Tischen und Vorrichtungen
- Lange Lebensdauer dank hitzebeständiger Spezialdruckplatte mit Sinterstahleinlage, schwenkbar bis zu 35°

**Technische Daten**

- Spannhöhe 210 mm
- Ausladung 140 mm
- Schiene 30 x 15 mm
- Spannkraft 12.000 N
- Bohrung für Befestigungsschraube 16,5 mm



**113,05**

€ inkl. MwSt.

Art. 95015

**95,-**

€ ohne MwSt.



## Hochleistungszwingen-SET

- Spannkraft bis zu 6.500 N
- Durch mittige Positionierung am Werkstück wird das Kippen verhindert
- Lange Lebensdauer dank hitzebeständiger Spezialdruckplatte mit Sinterstahleinlage, schwenkbar bis 35°
- Werkzeuglos umsteckbar zum Spreizen
- Zwinde kann durch eine Öffnung im Werkstück/Bauteil geschoben werden
- Vielseitige Einsatzmöglichkeiten durch austauschbare Gleitbügel in verschiedenen Ausführungen (siehe Zubehör)



## SET

### Variables Hochleistungszwingen-Set komplett SLV

Art.	←a→ [mm]	←b→ [mm]	←x→ [mm]	⚖ [kg]	☐ Stk.	€ inkl. MwSt.	€ ohne MwSt.
BES- SLV100M	1000	120	27 x 13	4,78	1	<b>95,20</b>	80,-
BES- SLV150M	1500	120	27 x 13	5,97	1	<b>117,81</b>	99,-
BES- SLV200M	2000	120	27 x 13	7,15	1	<b>136,85</b>	115,-

### Gleitbügel komplett für Baugröße SLV

Art.	Dim.	←b→ [mm]	←x→ [mm]	⚖ [kg]	☐ Stk.	€ inkl. MwSt.	€ ohne MwSt.
BES- 3101519	Holzgriff	120	27 x 13	0,73	1	<b>27,25</b>	22,90
BES- 3101521	Knebelgriff	120	27 x 13	0,82	1	<b>45,82</b>	38,50

inkl. Hochleistungsdruckplatte

## BESSEY Sparrenzwinde SPZ

Spannkraft bis zu 12.000 N, für Dach- und Holzkonstruktionen, rutschsicher Spannen mit der Schneidring-Druckplatte, bei SPZ80-Spezialdruckplatte schwenkbar bis 35°.



### Technische Daten

- Spannweite 600 mm
- Ausladung 120 mm
- Rückenquerschnitt 27 x 13 mm

**83,30**

€ inkl. MwSt.

Art. 95050

**70,-**

€ ohne MwSt.

### Technische Daten

- Spannweite 800 mm
- Ausladung 140 mm
- Rückenquerschnitt 30 x 15 mm

**130,90**

€ inkl. MwSt.

Art. 95051

**110,-**

€ ohne MwSt.

## Balkenspanner

Zum Zusammenfügen und Spannen der Balken beim Aufschlagen. Verzinkte, technisch hochwertige Ausführung. Haken aus zähvergütetem Stahlguss. Gehärtete Spindel, 2-gängig für schnelleres Spannen.



**142,80**

€ inkl. MwSt.

Art. 95095

**120,-**

€ ohne MwSt.

## Unterlegplättchen

Stapelbar und durch die Riffelung kein Verrutschen der Plättchen. Schnelle und optimale Lösung zum Ausgleichen und Ausrichten im Fenster- und Türenbau, Innen- und Trockenausbau, für Metall-Stahl-Fassadenbau, Zimmerei- und Dachdeckerhandwerk, Montage-, Glas- und Malerhandwerk. 100 x 30 mm.



### Sortiment 312-tlg. in Kunststoffeimer

**39,27**

€ inkl. MwSt.

Art. HW-513.00

**33,-**

€ ohne MwSt.

Art.	Ausführung	Inhalt	€ inkl. MwSt.	€ ohne MwSt.
HW-513.01	1 mm, weiß	100 Stk.	<b>7,02</b>	<b>5,90</b>
HW-513.02	2 mm, blau	70 Stk.	<b>6,55</b>	<b>5,50</b>
HW-513.03	3 mm, rot	50 Stk.	<b>5,95</b>	<b>5,-</b>
HW-513.04	4 mm, gelb	35 Stk.	<b>5,83</b>	<b>4,90</b>
HW-513.05	5 mm, grün	30 Stk.	<b>5,83</b>	<b>4,90</b>
HW-513.06	6 mm, schwarz	25 Stk.	<b>5,59</b>	<b>4,70</b>

## Teleskop-Stütze Profi

### Technische Daten

- Backenbreite 40 mm
- Backenlänge 90 mm
- Tragfähigkeit bis 180 kg



Art.	Länge [mm]	€ inkl. MwSt.	€ ohne MwSt.
98918	1600 - 2900	<b>39,95</b>	<b>33,57</b>
98919	1010 - 1770	<b>34,90</b>	<b>29,33</b>
98920	650 - 1150	<b>29,90</b>	<b>25,13</b>

## Montagestütze / Türspanner

- Universelle Arbeitshilfe für vorübergehendes Abstützen und Fixieren im horizontalen und vertikalen Bereich
- Verstellbar von 570 - 1.180 mm
- Einfache Handhabung durch Schnellspannsystem

### Technische Daten

- Max. zul. Belastung (90°) 30 kg
- Außenrohr-Ø 30,5 mm
- Innenrohr-Ø 27,5 mm
- Rohrstärke 0,8 mm
- Spannvorrichtung Ø 10 mm
- Kunststoffplatte 80 x 128 mm
- Gewicht ca. 1 kg

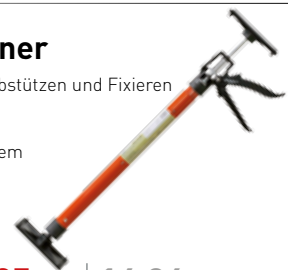

**16,95**

€ inkl. MwSt.

Art. HM-M115

**14,24**

€ ohne MwSt.



## ■ BESSEY Türfuttermontagestrebe TMS

Fixiert und stützt Türfutter beim Ausschäumen der Mauerfuge schonend und exakt, maßgenaues Arbeiten, leichtes Gewicht.



Mit abnehmbaren Auslegern.



**Technische Daten**  
• Spannweite 560 - 1.010 mm

**29,75** € inkl. MwSt. | **25,-** € ohne MwSt.

Art. 95053

## ■ BESSEY Türfutterstrebe TU

Fixiert und stützt Türfutter beim Ausschäumen der Mauerfuge schonend und exakt, große Spannflächen mit Filzschutz für empfindliche Türfutter, mit mm-Skala für maßgenaues Arbeiten.

Mit abnehmbaren Auslegern.



**Technische Daten**  
• Spannweite 565 - 1.010 mm

**59,50** € inkl. MwSt. | **50,-** € ohne MwSt.

Art. 95054

**Verlängerung**  
**23,80** € inkl. MwSt. | **20,-** € ohne MwSt.

Art. BES-TUX1040-1960

## ■ Türfutter-Richtzwinge TFM

Sinnvolle Ergänzung zu Bessey Türfutterstrebe TU, für schnelles, exaktes Ausrichten und Fixieren von Türfuttern.



**Technische Daten**  
• Verstellweg 35 mm  
• Ausladung 70 mm

**25,94** € inkl. MwSt. | **21,80** € ohne MwSt.

Art. 95060

## ■ BESSEY Winkel-Türfutter-Richtzwinge WTR

Für sauber fixierte und stabilisierte Futterecken, exakte Montage im 90°-Winkel.

**Technische Daten**  
• Spannweite, Futterstärke 8-30 mm  
• Verstellweg 32 mm

**65,45** € inkl. MwSt. | **55,-** € ohne MwSt.

Art. 95061



## ■ BESSEY Abstandhalter AV2 – 4 Stück

Zum Verlegen von Laminat und Fertigparkettböden ganz ohne Keile

### • Praktischer Drehkopf

Die Handhabung ist ganz schnell und einfach. Zwischen Wand und Diele eingelegt, lässt sich durch einfaches Drehen des roten Knopfes der Abstand zur Wand einstellen. Sind die Verlegearbeiten abgeschlossen, kann der Abstandhalter mühelos nach einfachem Zurückdrehen des Knopfes wieder entfernt werden.

### • Breite Anlage- und Abstützfläche

So werden unschöne Druckstellen an Wand und Diele ganz einfach vermieden. Auch ein Wegrutschen oder Umkippen des Hilfsmittels - wie bei Keilen oder Klötzen bekannt - ist ausgeschlossen.

### • Genaue Millimeterskala

Wandunebenheiten von 5 bis 20 mm lassen sich problemlos ausgleichen. Wie groß der Abstand genau ist, lässt sich auf der Millimeterskala bequem ablesen.

### • Robust im Visitenkarten-Format

Hergestellt aus schlag- und bruchfestem, glasfaserverstärktem Polyamid ist der Abstandhalter leicht und trotzdem robust. Er ist gerade mal so groß wie eine Visitenkarte.

**8,95** € inkl. MwSt. | **7,52** € ohne MwSt.

Art. BES-AV2



## ■ Türfutterstreben-Set TU-Trage

6 Stück bzw. 3 Satz Türfutterstreben für insgesamt 3 Türen auf praktischem Tragegestell



**374,85** € inkl. MwSt. | **315,-** € ohne MwSt.

Art. 95055





## ■ PFOHL Leimwalze

Das seit Jahrzehnten bewährte Leimauftragegerät sollte in keiner Werkstatt fehlen. Gegenüber dem bisherigen Pinsel oder Spachtelauftrag ca. 30% Leimersparnis. Außerdem mindestens 50% Zeiterparnis beim Leimauftrag. Arbeitsbreite 150 mm

**Lieferumfang mit Moosgummiwalze**

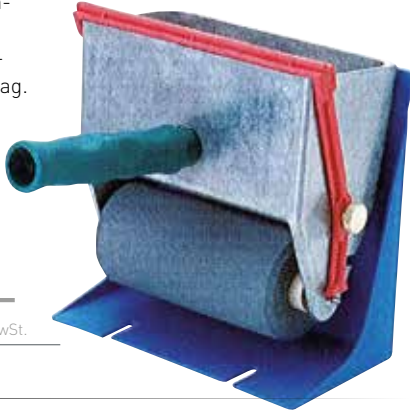

**214,20**

€ inkl. MwSt.

**180,-**

€ ohne MwSt.

Art. 93280

## ■ Ersatz-Moosgummiwalze

Für Kauritleim/Heißleim  
Breite: 150 mm, Farbe: grau

**42,72**

€ inkl. MwSt.

**35,90**

€ ohne MwSt.

Art. 93281

## ■ Ersatz-Schaumgummiwalze

Für Weißleim  
Breite: 150 mm, Farbe: orange

**35,58**

€ inkl. MwSt.

**29,90**

€ ohne MwSt.

Art. 93282

## ■ Ersatz-Zubehör

Bezeichnung	Art.	€ inkl. MwSt.	€ ohne MwSt.
Ersatzbügel	93321	<b>12,50</b>	<b>10,50</b>
Dosierwalze	93322	<b>42,48</b>	<b>35,70</b>
Ersatzgriff	93323	<b>10,83</b>	<b>9,10</b>
Rändelschraube 2 Stk.	93324	<b>16,07</b>	<b>13,50</b>
Kunststoffachse	93325	<b>17,97</b>	<b>15,10</b>
Ständer	93326	<b>9,76</b>	<b>8,20</b>

## ■ Leim-Sparbehälter 1,2 Liter

Einfach zu befüllen und zu reinigen, inklusive Pinsel. Geeignet für Leime, Farben, Kleber und leicht verdunstende Flüssigkeiten!



**29,75**

€ inkl. MwSt.

**25,-**

€ ohne MwSt.

Art. 93315



## ■ Virutex Leimwalze EM-25D

**Leimwalze zum Verleimen von großen Flächen.**

Ausgestattet mit Schalter-Abspernung zum Stoppen des Leimflusses.

### Inklusive

Metallständer damit die Walze sowie Arbeitsfläche sauber bleibt. Zusätzlich mit oberer Hilfsrolle ausgestattet. Grundausstattung mit Schaumgummiwalze.

### Technische Daten

- Obere Walzenbreite 90 mm
- Untere Walzenbreite 120 mm
- Gewicht 1,2 kg

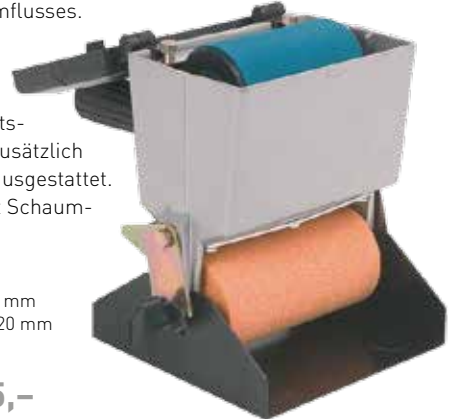

**148,75**

€ inkl. MwSt.

**125,-**

€ ohne MwSt.

Art. 93283

## ■ Virutex Ersatz-Leimwalze

Polyurethan oben, blau

**28,56**

€ inkl. MwSt.

**24,-**

€ ohne MwSt.

Art. 93285



Moosgummi unten für Weißleim, weiß/grau

**33,32**

€ inkl. MwSt.

**28,-**

€ ohne MwSt.

Art. 93284

Schaumgummi für Weißleim, orange, weicher

**29,75**

€ inkl. MwSt.

**25,-**

€ ohne MwSt.

Art. 93312

## ■ Leim-Sparbehälter 0,9 Liter

Alles in Einem! Leim und Pinsel, luftdicht abgeschlossen, so bleibt Ihr Leim immer einsatzbereit. **Sehr praktisch!**

**19,90**

€ inkl. MwSt.

**16,72**

€ ohne MwSt.

Art. 93295



**TOPSELLER**

## ■ Ersatzpinsel



Größe 12, „rund“ – 1 Stk.

**3,75**

€ inkl. MwSt.

**3,15**

€ ohne MwSt.

Art. 93296



Größe 1, „flach“ – 1 Stk.

**4,20**

€ inkl. MwSt.

**3,53**

€ ohne MwSt.

Art. 93297

### ■ Lamello KS Minicol

Das universelle Leimgerät mit stabilem Sockel.

Durch hermetischen Verschluss kein Austrocknen der Düse möglich!

- Düse nach unten für sofortigen Einsatz



Modell M mit Metalldüse

**43,20** € inkl. MwSt. | **36,30** € ohne MwSt.

Art. LAM-175550

### ■ Ersatzmetalldüse

**12,50** € inkl. MwSt. | **10,50** € ohne MwSt.

Art. LAM-285512



### ■ Universal-Leimbehälter

Leimbehälter 250 ml mit 5 speziellen aufschraubbaren Düsen. Universelle Spritzdüse, Spritzdüse für Dübellöcher, Spezialdüse für Lamello, Leimpinsel mit innenliegender Leimdüse, Leimroller mit der Breite 60 mm.



**16,42** € inkl. MwSt. | **13,80** € ohne MwSt.

Art. 12.0.058

### ■ Leimspachtel (3 Stk.-Pack)

Für den Leimauftrag von allen gängigen Flächen- und Montageleimen auf allen Holzarten. Elastischer ABS-Kunststoff mit 4 mm-Verzahnung

**6,90** € inkl. MwSt. | **5,80** € ohne MwSt.

Art. 93302



### ■ Pressenreiniger Teppich

Dieses Gerät ist zum Reinigen der Heizplatten an hydraulischen Pressen unentbehrlich. 2 Druckplatten aus Holz mit strapazierfähigem, bis ca. 100 Grad hitzebeständigem, Kunstfasergewebe belegt, 2 Doppelhülsen federnd gelagert, Stahlkette als Anschlag mit Holz. Stabile Metallkonstruktion mit doppelter Führung.



**113,05** € inkl. MwSt. | **95,-** € ohne MwSt.

Art. 99863

### ■ Leimspritze EXPRESS

inklusive Düse

250 ml  
**3,45** € inkl. MwSt. | **2,90** € ohne MwSt.

Art. 93286



500 ml  
**4,40** € inkl. MwSt. | **3,70** € ohne MwSt.

Art. 93287

Ersatzdüse

**1,43** € inkl. MwSt. | **1,20** € ohne MwSt.

Art. 93291

### ■ Düsensatz für Leimspritze EXPRESS

Bestehend aus

- Spitzdüse
- Breitdüse
- Dübellüse D 8
- Verschraubung weiss mit Durchlassöffnung
- Schraubverschluss rot



**5,95** € inkl. MwSt. | **5,-** € ohne MwSt.

Art. 93289

### ■ Lamello LK 3 Leimauftraggerät

Das geniale System für starke Verbindungen!

Bestehend aus

- Leimpistole
- Schlauch
- Druckbehälter aus rostfreiem Stahl
- Kunststoffgebinde als Innentank
- Wasserbehälter
- Düse
- Pumpenschlauch

Technische Daten

- Betriebsdruck 1-5 bar
- Inhalt für 3 kg Leim
- Schlauchdurchmesser 10mm
- Schlauchlänge 4 m
- Gewicht 5,7 kg

**743,75** € inkl. MwSt. | **625,-** € ohne MwSt.

Art. LAM-502003



### ■ Pressen-Trennmittel

Gegen festes Anhaften von Weißbleim, Harnstoff-, Melamin-, Phenol-, Resorcin-, und PUR-Leime.

5 Liter  
**69,02** € inkl. MwSt. | **58,-** € ohne MwSt.

Art. 93058





## ■ KLEIBERIT 303 D3-Leim, Spritzflasche 0,5 kg

Universeller und wasserfester Weißleim nach DIN EN 204, Beanspruchungsgruppe D3. Für die Kalt- und Warmverleimung. Schnelle Abbindung, farblose Leimfuge. Offene Zeit 6-10 min.

Geeignet zum Auftragen mit Pinsel, Spachtel, Leimroller und Leimangabemaschinen.

500 g Spritzflasche

**5,95** € inkl. MwSt. | **5,-** € ohne MwSt.

Art. 93054



## ■ KLEIBERIT 303 D3-Leim, Kunststoffeimer 4,5 kg

Universeller und wasserfester Weißleim nach DIN EN 204, Beanspruchungsgruppe D3. Für die Kalt- und Warmverleimung. Schnelle Abbindung, farblose Leimfuge. Offene Zeit 6-10 min.

Geeignet zum Auftragen mit Pinsel, Spachtel, Leimroller, und Leimangabemaschinen.

4.500 g Eimer

**27,97** € inkl. MwSt. | **23,50** € ohne MwSt.

Art. 93053



## ■ KUPER HFZ4 Zick-Zack Furnierhandklebegerät

Zum stumpfen Verleimen von Furnieren, einfache Handhabung, geringer Stromverbrauch mit zusätzlicher Trennmittelangabe.

**Inkl. Testspule und 10 Stk. Einfädern**

### Technische Daten

- Spannung 230 V
- Gewicht 1,7 kg
- Leistung 40 W

**499,80** € inkl. MwSt. | **420,-** € ohne MwSt.

Art. 93060



## ■ Leimpumpe

Mit dieser Pumpe können Sie manuell hochviskose Flüssigkeiten direkt aus Gebinden fördern.

### Einsatzgebiete

Leime (keine Härter- oder PUR-Leime) und andere hochviskose Flüssigkeiten wie z. B. Seife, Shampoo, Majonaisse, Senf, Ketchup, Honig etc. Die Leimpumpe ist geeignet für Behälter von 150 bis ca. 260 mm Höhe (Boden bis Deckel).

**95,20** € inkl. MwSt. | **80,-** € ohne MwSt.

Art. 93299



## ■ KUPER Leimspulen SET

5 Stück Packung!

**31,54** € inkl. MwSt. | **26,50** € ohne MwSt.

Art. 93061



**5-Stück**

## ■ Fugenleimpapier

Auf Rolle, zum Verkleben von Furnieren für Hand- und Maschinenverarbeitung. Cellulose-Papier - 30 g/qm - mit fett-, alkali- und säurefreier Gummierung. Sehr dünn, jedoch reißfest, besonders geeignet für helle und dünne Furniere zwischen Furnier- und Trägermaterial, 2-fach gelocht, dadurch leichter abzuschleifen.

### Technische Daten

- Rollenbreite 20 mm • Rollenlänge 200 m

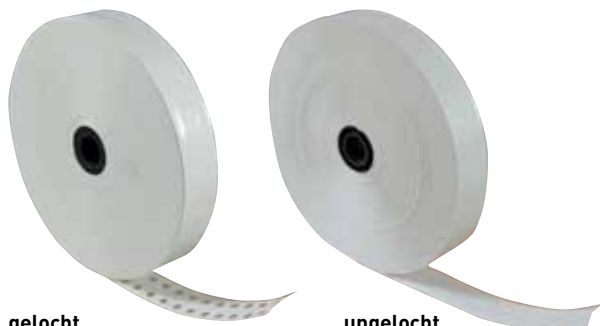

**gelocht**  
**11,07** € inkl. MwSt. | **9,30** € ohne MwSt.

Art. 93078

**ungelocht**  
**9,46** € inkl. MwSt. | **7,95** € ohne MwSt.

Art. 93079

## ■ KUPER Leimspule Typ 2210

1 Stück

**46,41** € inkl. MwSt. | **39,-** € ohne MwSt.

Art. 93062



## ■ KUPER Einfädler

50 Stück

**130 mm**  
**14,04** € inkl. MwSt. | **11,80** € ohne MwSt.

Art. 93063



50 Stück

**750 mm**  
**18,68** € inkl. MwSt. | **15,70** € ohne MwSt.

Art. 93064



## ■ Jowat Schmelzklebstoff (gefüllt), 25 kg

Der Standard-Leim für Kantenanleimmaschinen.

### Anwendungsbereiche:

Universeller Kanten-Schmelzklebstoff auf EVA-Basis. Ausgezeichnete Adhäsion zu HPL-, PVC-, ABS-, PP-, Papier- und Furnierkanten. Bestens geeignet für die gerade Kantenanleimung, Softformingapplikationen und auch Bearbeitungszentren.

### Verarbeitungshinweise:

Verarbeitungstemperatur des Schmelzklebstoffes [°C] 180 - 200  
Verbrauch [g/m<sup>2</sup>] ca. 150 - 180  
Vorschub 10-75 m/s  
Erweichungsbereich ca. 95 °C  
Dichte ca. 1,1 g/cm<sup>3</sup>

### Eigenschaften:

Niedrige Schmelzviskosität, gute Benetzung, hohe Hitzelebrigkeit, elastischer Klebstofffilm, ausgezeichnete Adhäsion und hohe Wärmestandfestigkeit. Gute Oxidations- und Farbstabilität in der Schmelze. Sehr gute Maschinenlaufeigenschaften für sauberen, fadenfreien Auftrag, keine Verschmutzung der Oberflächen. Basis: Ethylen-Vinyl-Acetat (EVA).



### Natur gefüllt

**148,75**

€ inkl. MwSt.

Art. 93056

**125,-**

€ ohne MwSt.

### Weiß gefüllt

**154,70**

€ inkl. MwSt.

Art. 93057

**130,-**

€ ohne MwSt.

## ■ Jowat Schmelzklebstoff (ungefüllt), 25 kg

Für besonders dünne Leimfugen beim Kantenaufleimen.

### Anwendungsbereiche:

Füllstofffreier, universeller Kanten-Schmelzklebstoff auf EVA-Basis. Ausgezeichnete Adhäsion zu HPL-, PVC-, ABS-, PP-, Papier- und Furnierkanten. Bestens geeignet für die gerade Kantenanleimung, Softformingapplikationen und auch Bearbeitungszentren.

### Verarbeitungshinweise:

Verarbeitungstemperatur des Schmelzklebstoffes [°C]: 180 - 200  
Verbrauch [g/m<sup>2</sup>]: ca. 150 - 180  
Vorschub: 12-40 m/s  
Erweichungsbereich ca. 90 °C  
Dichte ca. 1,0 g/cm<sup>3</sup>

### Eigenschaften:

Niedrige Schmelzviskosität, gute Benetzung, hohe Hitzelebrigkeit, elastischer Klebstofffilm, ausgezeichnete Adhäsion und hohe Wärmestandfestigkeit. Gute Oxidations- und Farbstabilität in der Schmelze. Sehr gute Maschinenlaufeigenschaften für sauberen, fadenfreien Auftrag, keine Verschmutzung der Oberflächen. Basis: Ethylen-Vinyl-Acetat (EVA).

### Transparent ungefüllt

**163,63**

€ inkl. MwSt.

Art. 93048

**137,50**

€ ohne MwSt.

### Weiß ungefüllt

**168,39**

€ inkl. MwSt.

Art. 93049

**141,50**

€ ohne MwSt.

## ■ Kanten- und Komprimierbandklammer bis 30 mm

1 Stück

**5,36**

€ inkl. MwSt.

Art. 99865

**4,50**

€ ohne MwSt.

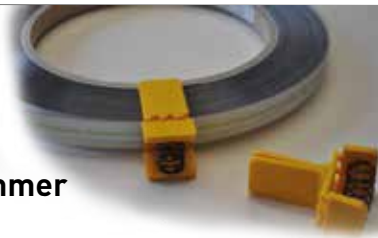

## ■ Schmelzkleber Granulat 2,5 kg

Granulat, speziell geeignet für mobile Kantenanleimgeräte.  
Verarbeitungstemperatur: 120 - 140 °C  
Vorschub: ab 3 m/min  
Farbe: natur



**26,78**

€ inkl. MwSt.

Art. 93052

**22,50**

€ ohne MwSt.

## ■ Jowat Reaktant Granulat (PUR)

PUR-Schmelzklebstoff in Granulatform. Luftdicht in Dose verpackt.

- Bindet schnell ab, hohe Anfangsfestigkeit
- Vernetzt innerhalb einiger Tage, abhängig von Luft- und Werkstofffeuchtigkeit
- Hat eine gute Kälteflexibilität und gute Lösemittelbeständigkeit
- Verarbeitungstemperatur 120-140°C
- Verbrauch ca. 150g/m<sup>2</sup>



Bezeichnung	Art.	€ inkl. MwSt.	€ ohne MwSt.
Granulat [PUR] weiß 600 g	93071	<b>15,59</b>	13,10
Granulat [PUR] natur 600 g	93047	<b>15,11</b>	12,70





## Klebstoff für Festool KA 65 Kantenanleimer

### ■ PU-Klebstoff natur

4 Stück PU-Kleber á 200g in luftdichten Dosen.

Art.	€ inkl. MwSt.	€ ohne MwSt.
F200056	<b>52,84</b>	44,40



### ■ Spülmittel für KA 65

4 Spülmitteldosen á 140 g. Spülpatrone für den Kantenanleimer KA 65 nach Anwendung von PU-Kleber.

Art.	€ inkl. MwSt.	€ ohne MwSt.
F200062	<b>43,08</b>	36,20



### ■ EVA-Kleber braun/schwarz 48x-KA 65

EVA-Kleber braun oder schwarz. Durchmesser 63 mm. Höhe 26 mm. Verarbeitungstemperatur 190 °C.

F200059 braun 48 Stk.	<b>96,27</b>	80,90
F200060 schwarz, 48 Stk.	<b>96,27</b>	80,90

### ■ EVA-Kleber natur EVA nat KA 65

EVA Kleber natur, Durchmesser 63 mm, Höhe 26 mm, Verarbeitungstemperatur 190°C

F499812 48 Stück	<b>96,27</b>	80,90
93076 12 Stück	<b>30,35</b>	25,50

### ■ EVA-Kleber weiß EVA weiß KA65

EVA Kleber weiß, Durchmesser 63 mm, Höhe 26 mm, Verarbeitungstemperatur 200°C

F499813 48 Stück	<b>96,27</b>	80,90
93077 12 Stück	<b>30,35</b>	25,50

### ■ Heißklebepistole

- mechanischer Vorschub
- Vorwärmzeit 3-5 Minuten
- Klebeleistung 17 g/min.
- Verarbeitungstemperatur 120-193 °C
- Arbeitsphase 55 W
- 230 V
- Schutzklasse II
- Geprüfte Ausführung
- Inkl. Transparenter Klebestifte 11 mm
- PAK-frei



Bezeichnung	Art.	€ inkl. MwSt.	€ ohne MwSt.
Heißklebepistole	HM-KP15	<b>11,45</b>	9,62
Heißklebestifte 12 Stk. Länge 200 mm	HM-KP-S200	<b>4,45</b>	3,74

### ■ Leimlöser 1 Liter

Ist ein Leimlöser für sämtliche Leim- und Klebstoffreste im gesamten Holzbearbeitungsbereich. Reinigt Metalle, Kunststoffe, Holz, Gummi und Dichtungen. Je nach Verschmutzungsgrad mit Wasser verdünnbar. **Bei Verwendung auf Lackoberflächen Beständigkeit prüfen!**

**17,85**

€ inkl. MwSt.

**15,-**

€ ohne MwSt.

Art. 93243



### ■ Sekundenkleber-Gel E-COLL

20 g Tube

Klebt glatte und poröse Werkstoffe.

#### Die Vorzüge des Sekundenkleber-Gels

Klebt besonders sauber und trotzdem schnell und stark Tropft nicht, da gelförmig. Ideal für senkrechte Flächen und punktgenaues Kleben. Kleine Materialunebenheiten können ausgeglichen werden. Klebungen sind kurzzeitig korrigierbar.

#### Anwendungsgebiete

z.B. Porzellan, Keramik, Holz, Leder, Gummi, Plastik, PVC, Polystyrol, Glas, Metall, Kork, u.v.a.



#### Technische Daten

- Inhalt 20 g
- Temperaturbeständigkeit -50°C bis +80°C
- handfest zwischen 2 und 40 Sekunden (abhängig von Werkstoff, der verklebt wird)
- Aushärtung durch Luftfeuchtigkeit
- Weitgehend gegen Wasser beständig
- Silikonfrei

**5,95**

€ inkl. MwSt.

**5,-**

€ ohne MwSt.

Art. 93288

### ■ EU Sprühkleber E-COLL

400 ml Spraydose

Kontaktklebstoff für schnelle, großflächige Verklebung. Einfach sauber in der Anwendung, hohe Klebekraft, schnell trocknend.

#### Anwendungsgebiete

Geeignet zur Verklebung von Pappe, Papier, Holz, Leder, etc.

#### Technische Daten

- Inhalt 40 ml
- Temperaturbeständigkeit -40°C bis +90°C
- Silikonfrei

**8,90**

€ inkl. MwSt.

**7,48**

€ ohne MwSt.

Art. 93294



### ■ PU-Schaumpistole schwenkbar 470 mm

Mit schwenkbarem Rohr für schwer zugängliche Stellen. Antihaft-Adapter. Leichte Dosiernadel-Justierung. Mit Endstopp-Funktion.



**44,63**

€ inkl. MwSt.

**37,50**

€ ohne MwSt.

Art. 93330

### ■ Montagepistole

- Für PU-Schaum • Leichte Reinigung • Zuverlässige Ventilfunktion • Exakte Abstimmung • Gleichmäßiger Schaumfluss
- Stabiles Gerät • Einfache Handhabung

#### Technische Daten

- Gewicht 510 g

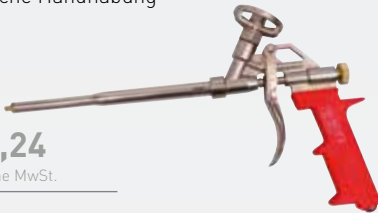

**22,90**

€ inkl. MwSt.

**19,24**

€ ohne MwSt.

Art. 93308

### ■ Kartuschenpresse 310 ml

- Mit glatter Schubstange • Zylinder aus Aluminium
- Inkl. Dosierspritze und Adapter • Für Normkartuschen 310 ml, oder zur Verarbeitung von Silikon aus Beutel



#### Technische Daten

- Gewicht 822 g für Normkartuschen

**23,95**

€ inkl. MwSt.

**20,13**

€ ohne MwSt.

Art. 93307

### ■ Ersatz-Dosierspitze und Adapter

Für Kartuschenpresse 310 ml.

**2,38**

€ inkl. MwSt.

**2,-**

€ ohne MwSt.

Art. 93313

### ■ Delta-Fugenschneider Fugenmeister®

Entfernt schnell und sauber alte Silikonfugen!  
Inkl. Innensechskantschlüssel zum Klingenswechsel mit Klingenschutz.

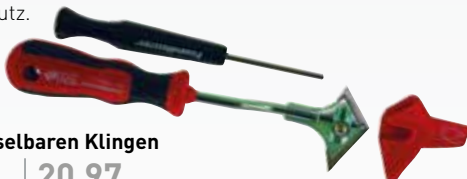

mit 2 auswechselbaren Klingen

**24,95**

€ inkl. MwSt.

**20,97**

€ ohne MwSt.

Art. HW-14.020

Ersatzklingen 6 Stk.

**7,95**

€ inkl. MwSt.

**6,68**

€ ohne MwSt.

Art. HW-14.326

#### Technische Daten

- Länge 230 mm

### ■ Kartuschen-Pressen Profi

Auslaufstop, ergonomische Gewichtsverteilung, mit drehbarer Kartuschenschale, Skelett-Form, 320 ml.



**17,85**

€ inkl. MwSt.

**15,-**

€ ohne MwSt.

Art. 93298

### ■ Fugenmeister Systemschablonen-Set

#### Verfugen leicht gemacht!

Die Schablonen sind umschlagfähig. Sie sind daher für kleine und große Winkel einsetzbar. Die Schablonen haben einen geringen Abrieb und sind daher auch zum Einstechen geeignet. Sie sind zum Verfugen aller dauerelastischen Dichtstoffe wie z.B. Silikon, Polyurethane und Acryl auch an sehr schwer zugänglichen Stellen.



#### Radienschablonen 3er Set

**11,90**

€ inkl. MwSt.

**10,-**

€ ohne MwSt.

Art. 93300

#### Winkelschablonen 3er Set

**11,90**

€ inkl. MwSt.

**10,-**

€ ohne MwSt.

Art. 93301

### ■ Hartmetall-Fugenreiniger

Mit Kunststoff-Formgriff und HM-bestreuten Klingen. Mit 2 Klingen. Länge 215 mm.



**5,60**

€ inkl. MwSt.

**4,71**

€ ohne MwSt.

Art. HW-164.08

### ■ Silikon-Abziehgummi-Set

DBGM  
einschl. Spezialgummi für Fenster, für exakte Keilfugen 7-8-9-10 mm.



3-tlg. Profiset

**9,40**

€ inkl. MwSt.

**7,90**

€ ohne MwSt.

Art. HW-14.007



### Trenn- und Reinigungsspray

Für die Kantenbearbeitung. Verhindert ein Ankleben von Schmelzkleber und dient speziell zum Entfernen von Leimresten. Druckrollen, Werkzeuge und Plattenmaterial lassen sich mühelos reinigen.



#### TOPSELLER

500 ml  
**12,50** € inkl. MwSt. | **10,50** € ohne MwSt.

Art. 93245



### Trennmittel für Kantenanleimmaschinen

Einsatzgebiet: Einlauf der Maschine. Durch das Aufbringen des Spezial-Trennmittels auf Ober- und Unterseite des Werkstücks wird verhindert, dass sich austretende Leimreste mit dem Werkstück verbinden.



5 Liter  
**49,39** € inkl. MwSt. | **41,50** € ohne MwSt.

Art. 93068

### Gleitmittel für Kantenanleimmaschine

Durch Aufbringen des Spezial-Gleit- und Trennmittels wird verhindert, dass empfindliche Plattenoberflächen bei der Bearbeitung mit einer Kantenanleimmaschine beschädigt werden.



5 Liter  
**49,39** € inkl. MwSt. | **41,50** € ohne MwSt.

Art. 93073

### Reinigungsmittel für Kantenanleimmaschinen

Einsatzgebiet: Vor Schwabbeln manuelles Plattenputzen. Durch das Aufbringen des Reinigungsmittels vor den Schwabbeln werden das zuvor aufgebrauchte Trennmittel und die losen Leimreste entfernt. Des Weiteren werden die Kante und die Leimfuge gekühlt. Der Radius des abgefrästen Kantenbandes passt sich im Glanz der Oberfläche an.



5 Liter  
 Art. € inkl. MwSt. € ohne MwSt.  
 93066 **45,22** 38,-

## Schmiermittel für CNC-Bearbeitungszentren

Bitte beachten Sie bei Ihrer Bestellung, welche Schmiermittel der Maschinenhersteller vorschreibt. Genaue Informationen hierzu finden Sie in der Bedienungsanleitung Ihres CNC-Bearbeitungszentrums. Bei Verwendung des falschen Schmiermittels droht Garantieverlust!

### M-Mobiltemp shc

Spezialfett für Bohrköpfe an CNC-Bearbeitungszentren. Für hohe Temperaturen ausgelegt.

380 g Kartusche  
**36,77** € inkl. MwSt. | **30,90** € ohne MwSt.

Art. 300-10-005



### Molykote D321 R Hochleistungsfett

Geeignet zur Lebensdauerschmierung von hochbeanspruchten Gleitführungen mit geringen Gleitgeschwindigkeiten, oszillierenden Bewegungen oder unterbrochenem Betrieb. Verbessert den Einlauf und die Schmierung unter hohem Vakuum und bei extremen Temperaturen. • Lufttrocknend • Vermeidung von Rückgleiten • Hohe Alterungsbeständigkeit

400 ml Spraydose  
**41,65** € inkl. MwSt. | **35,-** € ohne MwSt.

Art. 300-10-002

### Klüber Isoplex Topas NB 52

Spezialschmierfett für Bohrköpfe.

400 g Kartusche  
**117,81** € inkl. MwSt. | **99,-** € ohne MwSt.

Art. 300-10-008

### Getriebeöl GL4 SAE 80W/90

Spezialöl für 5-Motion-Aggregat an Format-4 CNC-Bearbeitungszentrum

1 Liter  
**11,60** € inkl. MwSt. | **9,75** € ohne MwSt.

Art. 300-10-009



### Castrol D321R Hochleistungsfett

Spezialfett für Führungen an CNC-Bearbeitungszentren. Für Zentralschmiereinheiten geeignet.

5 kg  
**159,46** € inkl. MwSt. | **134,-** € ohne MwSt.

Art. 300-10-003



### Fettpressen Set

2x Handhebelfettpresse inkl. 1 x Hydraulikmundstück, 1 x Düsenrohr universal

**77,35** € inkl. MwSt. | **65,-** € ohne MwSt.

Art. 202R



### ■ Gleitmittel 3 Liter

mit Sprühflasche

Beste Gleiteigenschaften - Flammpunkt über 200° C. Das Gleitmittel ist für alle Holzarten (nass, harzreich) geeignet. Es enthält keine Silikonöle, wodurch eine problemlose Nachbearbeitung des Holzes (lackieren, furnieren,...) gegeben ist.

Verhindert das Anhaften von Hobel- und Harzrückständen sowie Flugrost an der Hobelfläche.

3 Liter

**35,70**

€ inkl. MwSt.

**30,-**

€ ohne MwSt.

Art. 93239



### ■ Gleitmittel 1 Liter

Verbessert die Gleiteigenschaft des Holzes auf Holzbearbeitungsmaschinen. Ist für alle Holzarten und jeden Holzzustand geeignet (nass, harzreich) silikonfrei. Daher ist problemloses Lackieren, Beizen und Leimen möglich. Verhindert außerdem das Anlegen von Harz und Rost auf der Hobelfläche.

**Technische Daten**

- Inhalt 1 Liter
- Flammpunkt >200° C

1 Liter

**15,90**

€ inkl. MwSt.

**13,36**

€ ohne MwSt.

Art. 93241



### ■ Kunststofftrichter



- Polyethylen-Trichter
- Öl-, bezin- und säurebeständig
- Trichter-Ø 150 mm

**2,65**

€ inkl. MwSt.

**2,23**

€ ohne MwSt.

Art. 93259

### ■ Silber-Gleit 1 Liter

Silbergleit ist ein Trockengleitmittel, welches in allen Sparten der Holzverarbeitenden Industrie aber auch im Handwerk Verwendung findet. Silbergleit besticht durch seine einfache Anwendungsweise und ist in der Wirkung sehr langanhaltend. Silbergleit bildet einen unsichtbaren und trockenen Gleitfilm, der außerordentlich abriebfest ist. Das Holz gleitet sehr leicht und fleckenfrei über die Maschinentische. Silbergleit enthält weder Graphit noch Silikon. Silbergleit sorgt für eine wasser-abstoßende Arbeitsfläche, die wirkungsvoll vor Rost schützt. Auch Rostansätze durch Handschweiß gehören der Vergangenheit an. Schwergängige Holzschubladenführungen. Mit einem Lappen die Führungen ganz dünn mit Silbergleit einreiben - für lange Zeit kein Klemmern der Schublade mehr.

1 Liter

**19,90**

€ inkl. MwSt.

**16,72**

€ ohne MwSt.

Art. 93242



### ■ Industriezerstäuber 1 Liter

- Handzerstäuber E-COLL mit FPM-Dichtung und Kunststoffdüse.
- Für leichte Chemikalien, Lösungsmittel und Reinigungsmittel und Schalöl geeignet
- Fördermenge 1,5 ml pro Hub
- Verstellbare Kunststoffdüse
- (HxB) 26,5 x 11 cm

1 Liter Flasche

**6,30**

€ inkl. MwSt.

**5,29**

€ ohne MwSt.

Art. 93263



### ■ Drucksprüher mit Viton-Dichtungen 1,5 Liter

Kunststoff-Behälter mit Füllskala, sowie Sicherheits-/Überdruckventil.

1,5 Liter Drucksprüher

**19,99**

€ inkl. MwSt.

**16,80**

€ ohne MwSt.

Art. 93260







### FELDER Kunststoffreiniger

Der Allzweckreiniger für sämtliche Kunststoffarten. Egal wo Sie ihn einsetzen – zum Reinigen von Dekorspanplatten, Schichtstoffplatten, Auto-Innen- und Außenreinigung oder im Haushalt und Büro. Selbst stark verschmutzte Kunststoffe werden wieder wie neu!

0,5 l Sprühflasche

**14,88**

€ inkl. MwSt.

**12,50**

€ ohne MwSt.

Art. 10.0.106



### Harzlöser 1 Liter

Ist ein wasserlöslicher Hochleistungsreiniger zum Entharzen für Holzbearbeitungswerkzeuge (wie z.B. Kreissägeblätter, Hobelmesser, Fräsköpfe) aber auch zum Entharzen für landwirtschaftliche Forstgeräte (wie z.B. Motorsägeketten). Ist nicht brennbar, entwickelt keine toxischen Dämpfe und ist wasserlöslich.

**Nicht für Aluminium geeignet!**

**18,90**

€ inkl. MwSt.

**15,88**

€ ohne MwSt.

Art. 93244



### FELDER Universalreiniger

Mit sehr starker Reinigungswirkung. Entfernt Schmutz, Fett und Öl in Sekunden von den behandelten Oberflächen. Greift Textilien, Kunststoffe, Gummi und Farben nicht an.

0,5 l Sprühflasche

**13,39**

€ inkl. MwSt.

**11,25**

€ ohne MwSt.

Art. 10.0.006

### FELDER Metallglanz

Hochleistungskorrosionsschutz, frei von Silikonen, nicht elektrisch leitend, pflegt und schützt korrosionsgefährdete Oberflächen aus Metall. Ist nicht aggressiv gegen Textilien, Kunststoffe, Gummi und Farben.

**Verhindert die Flugrostbildung bei Ihren Gusstischen!**

0,5 l Sprühflasche

**19,03**

€ inkl. MwSt.

**15,99**

€ ohne MwSt.

Art. 10.5.003



### Leimlöser 1 Liter

Ist ein Leimlöser für sämtliche Leim- und Klebstoffreste im gesamten Holzbearbeitungsbereich. Reinigt Metalle, Kunststoffe, Holz, Gummi und Dichtungen. Je nach Verschmutzungsgrad mit Wasser verdünnbar. **Bei Verwendung auf Lackoberflächen Beständigkeit prüfen!**

**17,85**

€ inkl. MwSt.

**15,-**

€ ohne MwSt.

Art. 93243



### Metallglanz

Hochleistungs-Korrosionsschutz, verhindert Flugrostbildung.

3 l Kanister

**65,15**

€ inkl. MwSt.

**54,75**

€ ohne MwSt.

Art. 10.3.003

## FELDER Nachfüllgebinde 3 Liter

Sparen Sie mit den praktischen Nachfüllkanistern!

### Leimlöser

Zum Entfernen von Leimresten auf Maschinen und Werkzeugen.

3 l Kanister

**54,15**

€ inkl. MwSt.

**45,50**

€ ohne MwSt.

Art. 10.0.021

### Kunststoff-Reiniger

Allzweckreinigungsmittel für sämtliche Kunststoffarten.

3 l Kanister

**43,44**

€ inkl. MwSt.

**36,50**

€ ohne MwSt.

Art. 10.0.107

### Harzlöser

Löst Harzreste von Werkzeugen und Maschinen.

3 l Kanister

**44,63**

€ inkl. MwSt.

**37,50**

€ ohne MwSt.

Art. 10.0.023

### Universalreiniger

Entfernt Schmutz, Fett und Öl.

3 l Kanister

**47,01**

€ inkl. MwSt.

**39,50**

€ ohne MwSt.

Art. 10.0.007

### Bohr- und Schneidölspray 400 ml

- Hochleistungsfähiges Gleit- und Kühlmittel ohne aggressive Zusätze.
- Erhöht die Standzeiten der Schneidwerkzeuge.
- Spezielle Zusätze reduzieren die gesundheitliche Belastung am Arbeitsplatz.

**Anwendungsgebiete:**

- Zum Bohren, Gewindeschneiden und Fräsen aller Metalle
- mit 20 mm Röhrchen wechselbar

Art.	€ inkl. MwSt.	€ ohne MwSt.
HW-1170.3	<b>5,95</b>	5,-



### Bremsen-/ Industriereiniger 500 ml

- Spezielles Gemisch auf Basis von Spezialbenzin und Aceton. • Dadurch sehr guter Reinigungseffekt. Hohe Verdunstungsgeschwindigkeit.
- Frei von LHKW und ohne ätzende Substanzen hergestellt.

**Anwendungsbereiche:**

- Entfernen von Teerspritzern, diversen Wachsen, sowie Fett- und Ölflecken an Karosserie, Maschinen- und Motorteilen. Zur Reinigung von Kupplungs- und Motorteilen, zum Entfetten von Alu- und Metallteilen

Art.	€ inkl. MwSt.	€ ohne MwSt.
HW-1170.7	<b>3,95</b>	3,32



### PU-Pistolen-Reiniger 500 ml

- Hochaktiver Reiniger speziell zur Innen- und Außenreinigung von PU-Montagepistolen, sowie zum Entfernen von frischen PU-Schaum-Verschmutzungen.
- Mit Aufschraubgewinde und Sprühkopf.

Art.	€ inkl. MwSt.	€ ohne MwSt.
HW-1170.6	<b>6,95</b>	5,84



### Kontaktspray 400 ml

- Unterwandert und verdrängt Wasser.
- Schützt nachhaltig vor eindringender Feuchtigkeit und verhindert Kriechströme.
- Anwendungsgebiete: Löst oxidierte Kontaktstellen, hält Kontakte, Sicherungen, Kabelanschlüsse etc. frei von Oxidation und Sulfidschichten.

Art.	€ inkl. MwSt.	€ ohne MwSt.
HW-1171.8	<b>4,20</b>	3,53



### Beschlag- und Scharnierspray 400 ml

- Synthetisches, transparentes und mit PTFE versetztes Schmiermittel für hochbeanspruchte Teile.
- Sehr gute Haftfähigkeit. • Kein Abtropfen und Verschmieren. • Extreme Kriechfähigkeit, wasserabweisend und sparsam im Verbrauch.

**Anwendungsgebiete:** Zur dauerhaften Schmierung von Beschlägen und Scharnieren, Zahnrad- und Schneckengetrieben, Lagern, Drahtseile uvm.

- mit 20 mm Röhrchen wechselbar

Art.	€ inkl. MwSt.	€ ohne MwSt.
HW-1171.1	<b>6,95</b>	5,84



### Silikonspray 400 ml

- Fettfreies Schutz-, Gleit-, Trenn- und Pflegemittel. Verhindert Reibungswiderstände und das Anhaften von u.a. Leim, Klebstoff und Farbe auf Gegenständen. Beseitigt Knarr- und Quietschgeräusche.

**Anwendungsgebiete:** Für Kunststoffe und Gummis im Innen- und Außenbereich, für Scharniere, Schienen und Förderbänder.

Art.	€ inkl. MwSt.	€ ohne MwSt.
HW-1170.4	<b>4,30</b>	3,61



### Weißes Sprühfett 400 ml

- Haftstarkes Langzeitfett - selbst in engen Zwischenräumen. • Reibung und Verschleiß werden langanhaltend reduziert. • Mechanisch und thermisch hochbelastbar. • Wasserbeständig und korrosionsschützend. • Ideale Sichtkontrolle durch weiße Färbung.

**Anwendungsgebiete:** Besonders geeignet für hochbelastete Gelenk-, Gleit- und Wälzlager, Spindeln und Führungen an Maschinen in Industrie, Haushalt und Hobby.

Art.	€ inkl. MwSt.	€ ohne MwSt.
HW-1171.4	<b>4,80</b>	4,03



### Rostlöser mit MOS2 400 ml

- Löst durch seine rost- und harzlösenden Eigenschaften problemlos und schnell Probleme bei Wartung, Reparatur, Instandhaltung und Produktion.
- Guter Korrosionsschutz mit hoher Kapillarwirkung.
- Löst stärkste Rostverbindungen.
- Verdrängt Wasser von Zündkontakten und elektrischen Leitungen. • Pflegt und reinigt alle Arten von Gelenken und Kupplungen.

Art.	€ inkl. MwSt.	€ ohne MwSt.
HW-1171.7	<b>4,50</b>	3,78



### Edelstahl-Pflegespray 400 ml

- Speziell zur Reinigung, Pflege und Schutz von matten und polierten Edelstahlfächen im Innen- und Außenbereich. • Mit antistatischer Wirkung, entfernt und verhindert Fingerabdrücke.
- Entfernt Schmierfilme und reinigt streifenfrei auch größere Flächen. • Anwendungsgebiete: Für Edelstahlteile wie Arbeitsflächen, Aufzüge, Dunstabzugshauben, Schränke, Rohre, Koch-, Back-, Gar und Bratgeräten uvm.

Art.	€ inkl. MwSt.	€ ohne MwSt.
HW-1170.9	<b>6,75</b>	5,67



### Lecksuchspray 400 ml

- Ermöglicht das mühelose Auffinden von undichten Stellen von unter Innendruck stehenden Verschraubungen, Flanschverbindungen, Rohrleitungen und Schweißnähten. • Nicht brennbar, antikorrosiv, hautverträglich und DVGW-geprüft.

**Anwendungsgebiete:** in allen Gas- und Installationsbetrieben und Prüfeinrichtungen

Art.	€ inkl. MwSt.	€ ohne MwSt.
HW-153039	<b>3,50</b>	2,94





### Multiöl 400 ml

- Universelle Verwendbarkeit, wirkt gleichzeitig als Schmiermittel, Rostlöser, Pflegemittel, zur Kontaktverbesserung und als Reinigungsmittel.
- Schmiert fleckenfrei und nahezu unsichtbar.

**Anwendungsgebiete:** Für alle Gelenke und Scharniere. Löst festgerostete Schraubverbindungen. Verbessert elektrische Kontakte und pflegt sogleich alle Metalloberflächen.

Art.	€ inkl. MwSt.	€ ohne MwSt.
HW-1171.6	<b>5,95</b>	5,-



### FELDER Spindelfluid

**Ideal für alle Gleitführungen, Rollenführungen und Bewegungsspindeln.**

Das Fluid ist transparent und verhält sich neutral gegen Staub und Späne. Enthält kein Silikon und hat einen Reibungskoeffizienten, der ein leichtes Bewegen aller behandelten Führungen garantiert. (Nicht geeignet für Schiebetrachtführungen).



Inhalt	Art.	€ inkl. MwSt.	€ ohne MwSt.
0,25 l	10.3.004	<b>20,22</b>	16,99
1 l	10.3.005	<b>35,40</b>	29,75

### Vielzweckspray

**Die Revolution der Sprühdosen.**

Sprüht wahlweise punktgenau oder flächig. Für punktgenaues Sprühen, z. B. bei der Verwendung als Kontaktspray oder bei der Pflege von Schließzylindern, einfach das Röhrchen ausklappen. Für die flächige Anwendung, z.B. bei der Felgenreinigung oder der Pflege von Gartenwerkzeugen, einfach das Röhrchen wieder einklappen.

500 ml	<b>9,90</b>	<b>8,32</b>
€ inkl. MwSt.		€ ohne MwSt.

Art. 93262



### Kühl- und Schmiermittel 518

Wird in der Metall- und Holzindustrie zur Reduzierung der Reibung und Bearbeitungstemperatur verwendet. Es wird dadurch eine Verlängerung der Standzeiten der Werkzeuge und die Herabsetzung der Werkzeugkosten erreicht.

5 Liter Kanister	<b>47,60</b>	<b>40,-</b>
€ inkl. MwSt.		€ ohne MwSt.

Art. 93250



### Vielzweckspray NEOVAL MTO 300

**schmiert, schützt, löst**

- sehr hohe Kriechfähigkeit, UV beständig
- geprüfter Rost- u. Korrosionsschutz
- verharzt und verklebt nie, frei von Säuren, Schwefel und Silikon
- reduziert Reibung, Temperaturen u. Verschleiß
- hochtemperaturresistent (-35°C +500°C, kurzfristig bis +1.060°C)
- neutral gegenüber Kunststoffen und Dichtungsmaterialien
- Lagerfähigkeit 10 Jahre

100 ml Dose	<b>7,90</b>	<b>6,64</b>
€ inkl. MwSt.		€ ohne MwSt.

Art. 93292

400 ml Dose	<b>17,90</b>	<b>15,04</b>
€ inkl. MwSt.		€ ohne MwSt.

Art. 93293

**KAUFTIPP  
UNSERER TECHNIKER!**



### Spezial Schneidwachs speziell für Aluminium

**Verwendung:**

Säge- und Schneidwachs geeignet für alle NE-Metalle wie Kupfer, Alu, Messing usw. Chlorfrei – es entstehen keine schädlichen Dämpfe. Inhalt 350 Gramm / netto.

**Anwendung:**

Für alle Kreissägemaschinen ohne eigene Kühlmittelzufuhr. Wachsstift seitlich an das laufende Werkzeug halten, nach ca. 10 - 20 Schnitten wiederholen. Auch zum Fräsen, Gewindeschneiden, Reiben, Bohren, Drehen usw.

Art.	€ inkl. MwSt.	€ ohne MwSt.
93251	<b>15,11</b>	12,70

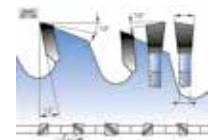

### TipClean Reinigungsset

**Fachgerecht und schnelle Reinigung.**

TipClean ermöglicht überall und jederzeit eine berührungsfreie Reinigung Ihrer Düsen. Einfach Deckel öffnen, Düsen in den Behälter geben, verschließen und auf den Kopf stellen. Handlich, schnell und sauber.

**Behälter inkl. Spezialreiniger**

<b>29,75</b>	<b>25,-</b>
€ inkl. MwSt.	€ ohne MwSt.

Art. WAG-0097108



### Lithium-Komplexfett

Ist ein Synthetischschmiermittel, das eine besonders hohe Lebensdauer der damit geschmierten Lager gewährleistet. Dieses hochwertige Synthetischschmierfett darf nicht mit Billigschmiermitteln gemischt werden! Geeignet für Temperaturen von -30°C bis +120°C. Inhalt 400 g. z.B. wird dieses Fett für die Kugellagerschmierung von sämtlichen Felder-Maschinen vom Kugellager-Hersteller zwingend empfohlen.

Inhalt	Art.	€ inkl. MwSt.	€ ohne MwSt.
400 g	10.2.001	<b>11,60</b>	9,75



## ■ Wisch- und Reinigungstücher BIG WIPES

Einzigartig und unvergleichlich.  
Inhalt 80 Reinigungstücher Heavy Duty.

- sehr hohe Aufnahmefähigkeit
- 4 Leistungsreiniger
- 4 Hautpflegemittel
- zweiseitig beschichtet  
weich/rau
- dermatologisch getestet,  
antibakterieller Schutz
- frei von Konservierungsstoffen,  
biologisch abbaubar

**22,90**

€ inkl. MwSt.

Art. 93268

**19,24**

€ ohne MwSt.



Video auf  
mima.de

## ■ Ultra-Handwaschpaste

reizfrei gemäß Hauttest

Eine mild reinigende, hautschonende und pflegende Handwaschpaste mit hautschonenden Naturreibekörnern, pH-neutral, leicht parfümiert, seifenfrei, mit speziellen Rückfetten, biologisch besonders leicht abbaubar.



500 ml

**3,25**

€ inkl. MwSt.

Art. 93270

**2,73**

€ ohne MwSt.

10 l

**24,99**

€ inkl. MwSt.

Art. 9327010

**21,-**

€ ohne MwSt.

## ■ Ballistol Stichfrei Mückenschutz 100 ml

- Schützt zuverlässig vor Mücken, Zecken, Moskitos etc.
- Angenehmer Duft und kühlende Wirkung.
- Dermatologisch und allergologisch mit "sehr gut" getestet.

**6,95**

€ inkl. MwSt.

Art. 93265

**5,84**

€ ohne MwSt.



## ■ Speziallösung MS / 31 CP für die Herstellung von Knetholz / Holzkitt

Dieses einkomponentige Spezialprodukt zur Selbsterstellung von Knetholz hat nahezu dieselben Verarbeitungseigenschaften wie Knetholz MS / PK-L. Zur Selbsterstellung verwendet man feinen Schleifstaub von der gewünschten Holzart und vermischt diesen mit der Speziallösung MS / 31 CP zu einer teigartigen nicht zu dünnflüssigen Masse. Das so gewonnene Knetholz lässt sich, ohne Flecken zu hinterlassen, nach dem Hartwerden, einwandfrei nageln, sägen, bohren, hobeln und nach dem Schleifen mit fast allen handelsüblichen Produkten beizen und lackieren, kurzum behandeln wie Nutzholz.

1 L Blechflasche

**18,90**

€ inkl. MwSt.

Art. 93305

**15,88**

€ ohne MwSt.



## ■ Knetholz MS / PK - L / Holzkitt

Dieses Spezialprodukt dient zur Ausbesserung aller Holzfehler, zum Auskitten von Ast- und Schraubenlöchern, zum Modellieren und Hohlkehlenziehen beim Modellbau, zum Abdichten von Booten, Fässern und Röhren. Es verbindet sich – ohne rissig zu werden – mit Holz, Metall, Glas, Leder etc. und erhärtet in kurzer Zeit ohne nachzutrocknen. Es ist stoßfest, temperatursicher, wasserfest, säurebeständig und somit für nahezu alle Arbeitsbereiche innen und außen einsetzbar. Das Knetholz ist nach dem Aushärten geruchlos, lässt sich nageln, sägen, schleifen und nach dem Schleifen mit fast allen handelsüblichen Produkten beizen und lackieren.



Knetholz Buche, 100 g Dose

**4,17**

€ inkl. MwSt.

Art. 93303

**3,50**

€ ohne MwSt.

Knetholz Fichte, 100 g Dose

**4,17**

€ inkl. MwSt.

Art. 93304

**3,50**

€ ohne MwSt.

## ■ Verdünnung MS / 50 C

Diese spezielle Verdünnung dient zum Wiedererweichen von Knetholz MS / PK-L sowie zur Verdünnung von Speziallösung MS / 31 CP. Darüber hinaus eignet sich die Verdünnung zum Reinigen des Werkzeuges und zur Entfettung und Säuberung der auszukittenden Stellen.

1 L Blechflasche

**13,90**

€ inkl. MwSt.

Art. 93306

**11,68**

€ ohne MwSt.



## ■ Möbel Reparatursticks

Mit 16 verschiedene Holzfarben

Mit diesen Reparatursticks haben Sie die Möglichkeit Schäden an Ihren Möbeln zu reparieren, die Sie sonst nie mehr beheben könnten. So sehen Ihre Möbel wieder schön aus. Die Stifte sind aus reinem Wachs und enthalten keine Lösemittel. Dies deckt die üblichen Möbelfarben gut ab. Wenn ein Farbton nicht genau passt, können Sie mit den anderen Farben mischen. Nach der Behandlung: Sofortige Weiterverarbeitung wie lackieren, ölen und ähnliches ist möglich.

**Einsatzbereich**

Zum schnellen Füllen und Färben von größeren Kratzern, Löchern und Abschürfungen auf allen Oberflächen. Empfohlen für den Innenbereich und für Oberflächen, die keiner großen Gebrauchsbeanspruchung unterliegen. Verarbeitungszeit nur etwa 5 Minuten.



**21,80**

€ inkl. MwSt.

Art. 93273

**18,32**

€ ohne MwSt.





### ■ Renuwell Möbel-Wachs, 500 ml Dose

Für alle gewachsenen und offenporigen Holzarten. Zum Einwachsen, Reinigen, Auffrischen, Pflegen und Schützen.

**11,20** € inkl. MwSt. | **9,41** € ohne MwSt.

Art. 93279



### ■ Renuwell Möbel-Schnellpflege mit Bienenwachs, 500 ml Sprühflasche

Für alle Holzarten, Kunststoff, Metall, Glattleder und Stein. Schonende Reinigung ohne Lösungsmittel. Sanfte Pflege und Schutz durch Bienenwachs.

**8,40** € inkl. MwSt. | **7,06** € ohne MwSt.

Art. 93269



### ■ Renuwell Möbel-Öl 500 ml Flasche

Für alle geölten und offenporigen Holzarten. Innen und außen. Zum Einölen, Reinigen, Auffrischen, Pflegen und Schützen.

**11,90** € inkl. MwSt. | **10,-** € ohne MwSt.

Art. 93278



### ■ Renuwell Möbel Regenerator

Für alle hellen und dunklen Holzarten und Lackoberflächen. Gegen Flecken und Kratzer. Zum Reinigen, Auffrischen, Pflegen und Schützen. Der Möbelauffrischer mit Tiefenwirkung.

**270 ml-Flasche**  
**6,90** € inkl. MwSt. | **5,80** € ohne MwSt.

Art. 93274

**500 ml-Flasche**  
**11,90** € inkl. MwSt. | **10,-** € ohne MwSt.

Art. 93275

**1000 ml-Flasche**  
**21,40** € inkl. MwSt. | **17,98** € ohne MwSt.

Art. 93276



### ■ Möbel-Poliertuch

Das Möbel-Poliertuch ist ideal um die Renuwell-Produkte aufzutragen und die Flächen zu polieren. Es ist bestens für lackierte, rohe, geölte und gewachsene Oberflächen geeignet. 100% Baumwolle, absolut fusselfrei und 30x30 cm groß. In einem Beutel befinden sich 4 Tücher – farblich sortiert. Das Möbeltuch ist nicht mit den Produkten getränkt. Bis zu 60°C waschbar, wenn es mit Möbel-Regenerator, Möbel-Schnellpflege oder Swiss-Reiniger verwendet wurde. Es ist nicht waschbar, wenn es mit Möbel-Öl oder Möbel-Wachs verwendet wurde. Auch zum Reinigen von empfindlichen Oberflächen wie Tablets, Kristall, Brillen, etc.

**4 Stück**  
**9,90** € inkl. MwSt. | **8,32** € ohne MwSt.

Art. 93264



### ■ Holzbutter

Es entsteht ein seidenmatter Glanz. Das Holz sieht lebendiger aus. Flüssigkeiten perlen ab. Schützt vor Austrocknen. Oberfläche einreiben, 2-3 Stunden einwirken lassen. Wenn nötig polieren. Unbehandeltes Holz wird etwas dunkler. Produkt normal lagern.

- Lebensmittelrecht & 100% natürlich
- Für alle Holzarten: Roh, gewachsen, geölt und lackiert.
- Schützt & pflegt. Nährt & belebt.

**14,20** € inkl. MwSt. | **11,93** € ohne MwSt.

Art. 93267



### ■ Swiss-Reiniger

#### Renuwell SWISS-Reiniger

Das Multitalent für die tägliche, milde Reinigung.

Einer für Alles: Holz, Kunststoff, Glas, Stein, Chrom, Metall, Holz natur, Holz lackiert.

Die Oberflächen werden geschmeidig und streifenfrei sauber, ohne Nachspülen, kein Nachwischen, ohne Alkohol. Der Glanz wird wieder hergestellt. Entfernt: Schmutz, Fett, Nikotin, alte Möbelpolitur, Fingerabdrücke, Rückstände von Früchten und Getränken.

**8,40** € inkl. MwSt. | **7,06** € ohne MwSt.

Art. 93266



### ■ Karnaubawachs

Dieses Wachs wird aus der brasilianischen Karnaubapalme gewonnen und hat eine sehr hohe Härte. Es gilt als gesundheitlich unbedenklich und ist frei von Duftstoffen. Durch seinen hohen Schmelzpunkt (ca. 80-87°C) bleibt es auch in warmen Räumen und bei Sonneneinstrahlung stabil. Ideal zum Polieren von gedrechselten und geschliffenen Hölzern (z.B. mit dem DREHSELMEISTER Poliersystem). **Je nach Ausarbeitung kann ein Glanzgrad von matt bis hochglanz erreicht werden.** ca. 70 Gramm/Stk.



**12,50** € inkl. MwSt. | **10,50** € ohne MwSt.

Art. DS308150-3



**Wood Wax 450 ml**

Zum Aufpolieren von bereits lackierten oder geöhlten Holzarbeiten. Ideal als letzter Poliervorgang (z. B. bei Schreibgeräten)!

**14,50** | **12,18**  
 € inkl. MwSt. | € ohne MwSt.

Art. DGCHE1501



**Danish Öl**

**500 ml Flasche**

Sehr bewährtes Drechsleröl. Kann je nach Bedarf mehrfach aufgetragen werden, je nach gewünschtem Glanzgrad. (Dadurch verbessert sich auch die Wasserbeständigkeit!)

**11,50** | **9,66**  
 € inkl. MwSt. | € ohne MwSt.

Art. DGDAN500



**DUO-PACK (2 x 500 ml = 1 Liter)**

dank der kleinen Verpackungseinheiten kein „Stocken“ bzw. „Abstehen“ des geöffneten Öls.

**21,50** | **18,07**  
 € inkl. MwSt. | € ohne MwSt.

Art. DGDAN1000



**2,5 Liter Kanister**

**43,90** | **36,89**  
 € inkl. MwSt. | € ohne MwSt.

Art. DGDAN2500

**Teak Öl**

**500 ml Flasche**

Dieses Öl ähnelt dem Danish Öl. Es ist aber stärker in der Tiefeneinwirkung, und lässt die Holzstruktur stärker hervortreten. Speziell bei dunkleren Hölzern.

**10,60** | **8,91**  
 € inkl. MwSt. | € ohne MwSt.

Art. DGTEAK



**Finishing Öl**

**500 ml**

Schnell trocknendes Öl auf Tung-Öl Basis auch für den Aussenbereich und Spielzeug geeignet.

**16,20** | **13,61**  
 € inkl. MwSt. | € ohne MwSt.

Art. DGCHE1605



**Lemon Öl**

**500 ml**

Angenehmer Zitronenduft! Dieses aus Zitronengras erzeugte Öl ist ideal zum Auftrag auf eine rohe Holzoberfläche. Es erzeugt eine sehr schöne matte Oberfläche. Als zusätzliches Finish empfehlen wir Chestnut Wood Wax, dadurch wird die Oberfläche glänzender.

**16,70** | **14,03**  
 € inkl. MwSt. | € ohne MwSt.

Art. DGCHE-LOIL



**Melamine Lack**

**500 ml**

Schnell trocknender Lack für eine harte, glänzende Oberfläche mit sehr guter Temperatur- und Wasserbeständigkeit. Kann nachfolgend mit Wood Wax zu einer hochglänzenden Oberfläche aufpoliert werden.

**17,40** | **14,62**  
 € inkl. MwSt. | € ohne MwSt.

Art. DGCHE1105



**Sanding Sealer**

**500 ml**

Schnell trocknende Holzgrundierung – Porenfüller. Für nachfolgenden Auftrag von Danish Öl, Melamine Lack oder Wood Wax.

**16,-** | **13,45**  
 € inkl. MwSt. | € ohne MwSt.

Art. DGCHE1005



**Friction Polish**

**(Schellack Politur) 500 ml**

Oberflächenpolitur auf Schellack-Basis. Kann ohne Grundierung mit einem Lappen aufgetragen werden. Nicht wasserfest.

**16,90** | **14,20**  
 € inkl. MwSt. | € ohne MwSt.

Art. DGCHE1305



**Foodsave Finish**

**500 ml**

Dieses LEBENSMITTEL ECHTE Öl ist einfach zu verarbeiten und wurde für Werkstücke entwickelt, die in Berührung mit Lebensmitteln kommen: Z.B. Obst- und Salatschüsseln, Käseplatten, Holzlöffel, Gabeln usw. Es erzeugt eine matte und Wasser abweisende Oberfläche (jedoch nicht geeignet für Flüssigkeitsbehälter!).



**18,50** | **15,55**  
 € inkl. MwSt. | € ohne MwSt.

Art. DGCHE-FSF

Auf Grund der Lebensmittellichkeit soll es nicht mit anderen Mitteln gemischt werden.



## ■ Festool Ölspender SURFIX OS-SYS3-Set

Natürlicher Oberflächenschutz: Hochwertige Naturöle, lösungsmittelfrei und ökologisch unbedenklich (alle schweiß- und speichelecht nach DIN 53 160). Saubere Sache: Das Sicherheitsventil sorgt für einfache Dosierbarkeit, verschließt die Ölflasche sauber und schützt das Öl lange vor dem Eintrocknen. Deutlich sparsamer als mit Pinsel oder Lappen: der mit Stick-Fix befestigte Schwamm nimmt Überstände auf und gibt sie an der richtigen Stelle wieder ab.

### Lieferumfang

- 1 OS-Set Heavy-Duty in Weißblechdose
- je 1 Ölflasche 0,3 l One-Step und Outdoor
- 5x StickFix Ölschwamm (125x125 mm)
- 10x Schleifvlies (5x grün, 5x weiß, D150 mm)
- 20 Schleifscheiben (10x Rubin P180, 10x Brilliant2 P240, D150 mm)
- im SYSTEMAINER 3 T-LOC

**129,-**

€ inkl. MwSt.

**108,40**

€ ohne MwSt.

Art. F498063



Video auf  
mima.de



ERSATZSCHLEIFVLIES siehe Katalog Seite 419

## ■ Festool Ölspender SURFIX

### Lieferumfang

- Ölflasche
- StickFix Ölschwamm
- Grundplatte
- in Weißblechdose

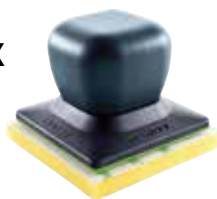

Bezeichnung	Art.	€ inkl. MwSt.	€ ohne MwSt.
-------------	------	---------------	--------------

### Ölspender SURFIX, Heavy Duty 0,3 l

Für stark beanspruchte Hölzer im Innenbereich, z.B. Küchenarbeitsplatten, Möbel, Parkett, Kinderspielzeug sowie sonstige Holzoberflächen.

F498060 **35,22** 29,60

### Ölspender SURFIX, One Step 0,3 l

Für dekorative, wenig beanspruchte Flächen im Innenbereich, z.B. Garderoben, Regale oder Wohnzimmermöbel.

F498061 **34,75** 29,20

### Ölspender SURFIX, Outdoor 0,3 l

Für alle Hölzer im Außenbereich wie z. B. Teak- und Gartenmöbel, Pergolen oder Holzterrassen.

F498062 **34,87** 29,30

## ■ Ölschwamm OS-STF 125x125/5

StickFix-Schwamm für Ölspender SURFIX.

5 Stück

**16,54**

€ inkl. MwSt.

**13,90**

€ ohne MwSt.

Art. F498070



## ■ Dosierkappen

Verschluss ET-BG, für Ölspender SURFIX.

3 Stück

**3,30**

€ inkl. MwSt.

**2,77**

€ ohne MwSt.

Art. F498961



## ■ Zubehör Ölspender SURFIX



Bezeichnung	Art.	€ inkl. MwSt.	€ ohne MwSt.
-------------	------	---------------	--------------

**Naturöl, RF HD 0,3 l/2** Heavy-Duty Öl; Nachfüllflasche; Flascheninhalt 0,3 l; Packungsinhalt 2 St.

F498064 **27,25** 22,90

**Naturöl, RF OS 0,3/2** One-Step Öl; Nachfüllflasche; Flascheninhalt 0,3 l; Packungsinhalt 2 St.

F498065 **27,25** 22,90

**Naturöl, RF OD 0,3 l/2** Outdoor Öl; Nachfüllflasche; Flascheninhalt 0,3 l; Packungsinhalt 2 St.

F498066 **27,25** 22,90

**Naturöl RF HD 5 l/1** Heavy-Duty Öl

Füllmenge 5 l; im Kanister

F498067 **129,71** 109,-

**Naturöl RF OS 5 l/1** One-Step Öl

Füllmenge 5 l; im Kanister

F498068 **129,71** 109,-

**Naturöl RF OD 5 l/1** Outdoor Öl

Füllmenge 5 l; im Kanister

F498069 **129,71** 109,-



## ■ Reinigungstuch RT PREMIUM 240x380/200

Ideal in der Schleifvorbereitung, z. B. zur Reinigung mit Silikonentferner.

Rolle mit 200 Blatt

**30,46**

€ inkl. MwSt.

**25,60**

€ ohne MwSt.

Art. F498071





## DOMINO DF 500



### DOMINO Dübel Buche

Maße	Inhalt Stk.	Art.	€ inkl. MwSt.	€ ohne MwSt.
4 x 20 mm	450	F495661	<b>12,97</b>	10,90
5 x 30 mm	300	F494938	<b>12,97</b>	10,90
5 x 30 mm	1800	F493296	<b>69,85</b>	58,70
6 x 40 mm	190	F494939	<b>12,97</b>	10,90
6 x 40 mm	1140	F493297	<b>69,85</b>	58,70
8 x 40 mm	130	F494940	<b>12,97</b>	10,90
8 x 40 mm	780	F493298	<b>69,85</b>	58,70
8 x 50 mm	100	F494941	<b>12,97</b>	10,90
8 x 50 mm	600	F493299	<b>69,85</b>	58,70
10 x 50 mm	85	F494942	<b>12,97</b>	10,90
10 x 50 mm	510	F493300	<b>69,85</b>	58,70

### DOMINO Dübel Sipo

witterungsbeständig

Maße	Inhalt Stk.	Art.	€ inkl. MwSt.	€ ohne MwSt.
5 x 30 mm	300	F494869	<b>25,70</b>	21,60
5 x 30 mm	900	F494859	<b>69,85</b>	58,70
6 x 40 mm	190	F494870	<b>25,70</b>	21,60
6 x 40 mm	570	F494860	<b>69,85</b>	58,70
8 x 40 mm	130	F494871	<b>25,70</b>	21,60
8 x 40 mm	390	F494861	<b>69,85</b>	58,70
8 x 50 mm	100	F494872	<b>25,70</b>	21,60
8 x 50 mm	300	F494862	<b>69,85</b>	58,70
10 x 50 mm	85	F494873	<b>25,70</b>	21,60
10 x 50 mm	255	F494863	<b>69,85</b>	58,70

### DOMINO Sortiments-SYSTAINER

für DF 500 – Bestückt mit DOMINO Dübel 4 x 20, 5 x 30, 6 x 40, 8 x 40, 8 x 50; DOMINO Fräser für die Größen 4, 5, 6, 8, 10, im SYSTAINER SYS 2 T-LOC

**196,35** € inkl. MwSt. **165,-** € ohne MwSt.

Art. F498899



### DOMINO XL Buche Sortiment

für DF 700 – Geeignet für DOMINO XL Inhalt: DOMINO Dübel 8x50, 8x80, 8x100, 10x50, 10x80, 10x100 mm und DOMINO XL Fräser für die Größen 8 und 10

**177,31** € inkl. MwSt. **149,-** € ohne MwSt.

Art. F498204



## DOMINO DF 700



### DOMINO Dübel Buche

Maße	Inhalt Stk.	Art.	€ inkl. MwSt.	€ ohne MwSt.
8 x 80 mm	190	F498212	<b>36,41</b>	30,60
8 x 100 mm	150	F498213	<b>36,41</b>	30,60
10 x 80 mm	150	F498214	<b>36,41</b>	30,60
10 x 100 mm	120	F498215	<b>36,41</b>	30,60
12 x 100 mm	100	F498216	<b>36,41</b>	30,60
12 x 140 mm	90	F498217	<b>36,41</b>	30,60
14 x 100 mm	80	F498218	<b>36,41</b>	30,60
14 x 140 mm	70	F498219	<b>36,41</b>	30,60

### DOMINO Dübelstangen Buche

Maße	Inhalt Stk.	Art.	€ inkl. MwSt.	€ ohne MwSt.
8 x 750 mm	36	F498686	<b>54,62</b>	45,90
10 x 750 mm	28	F498687	<b>53,07</b>	44,60
12 x 750 mm	22	F498688	<b>49,86</b>	41,90
14 x 750 mm	18	F498689	<b>49,86</b>	41,90

### DOMINO Dübelstangen Sipo

witterungsbeständig; Dübel aus Mahagoni

Maße	Inhalt Stk.	Art.	€ inkl. MwSt.	€ ohne MwSt.
8 x 750 mm	36	F498690	<b>106,03</b>	89,10
10 x 750 mm	28	F498691	<b>102,82</b>	86,40
12 x 750 mm	22	F498692	<b>99,48</b>	83,60
14 x 750 mm	18	F498693	<b>99,48</b>	83,60

### DOMINO XL Buche Sortiment

für DF 700 – Geeignet für DOMINO XL Inhalt: DOMINO Dübel 12x100, 12x140, 14x100, 14x140 mm und DOMINO XL Fräser für die Größe 14

**153,51** € inkl. MwSt. **129,-** € ohne MwSt.

Art. F498205







## Verbinden mit Festool – DOMINO Verbindungssystem

Bezeichnung	Beschreibung	Art.	€ inkl. MwSt.	€ ohne MwSt.
Ankerbolzen SV-AB D14/32	zur Verarbeitung mit der Dübelfräse DOMINO XL DF 700, in Verbindung mit Spreizanker SV-SA D14 und Queranker SV-QA D14 für die Herstellung von Eckverbindungen, für Rahmen- und Gestellverbindungen ab 30 mm Materialstärke, 64 x Dübelhalbschalen, Packungsinhalt 32 Stück, im Karton	F201350	<b>38,91</b>	32,70
Spreizanker SV-SA D14/32	zur Verarbeitung mit der Dübelfräse DOMINO XL DF 700, in Verbindung mit Ankerbolzen SV-AB D14 und Queranker SV-QA D14 für die Herstellung von lösbaren Eckverbindungen, für Rahmen- und Gestellverbindungen ab 30 mm Materialstärke, Packungsinhalt 32 Stück, im Karton	F201349	<b>27,61</b>	23,20
Queranker SV-QA D14/32	in Verbindung mit Spreizanker SV-SA D14 und Ankerbolzen SV-AB D14 für die Herstellung von Eckverbindungen, in Verbindung mit Doppelbolzen SV-DB D14 zur Herstellung von Flächenverbindungen, zur Verarbeitung mit der Dübelfräse DOMINO XL DF 700, ab 30 mm Materialstärke, dient als Gegenlager und Anzugelement für Ankerbolzen bzw. Doppelbolzen, bei weichen oder porösen Werkstoffen wie z.B. Spanplatten wird die Verwendung der Queranker-Verbreiterung SV-V D14 empfohlen (ab 35 mm Materialstärke – verhindert, dass sich der Queranker ins Material einzieht), 32 x Gewindestifte, Packungsinhalt 32 Stück, im Karton	F201351	<b>27,61</b>	23,20
Verbreiterung SV-V D14/32	für Queranker SV-QA D14, zur Verbreiterung der Queranker zur besseren Druckverteilung beim Einsatz in porösen oder weichen Materialien wie z.B. Küchenarbeitsplatten, verhindert, dass sich der Queranker ins Material einzieht, 64 Halbschalen zur Verbreiterung von 32 Querankern, Packungsinhalt 32 Stück, im Karton	F201498	<b>11,42</b>	9,60
Doppelbolzen SV-DB D14/16	in Verbindung mit 2x Queranker SV-QA D14 (und optionalen Verbreiterungs-Clips SV-V D14 bei weichen Werkstoffen) zur Herstellung von Flächenverbindungen im Möbelbau, zur Verarbeitung mit der Dübelfräse DOMINO XL DF 700, 64 x Dübelhalbschalen, Packungsinhalt 16 Stück, im Karton	F201352	<b>29,39</b>	24,70
Abdeckkappe SV-AK D14 slr/32	Kunststoff-Abdeckkappen zum Verschließen der Dübelfräsungen D14, Farbe: silber lackiert, Packungsinhalt 32 Stück	F201354	<b>10,95</b>	9,20
Abdeckkappe SV-AK D14 brn1/32	Kunststoff-Abdeckkappen zum Verschließen der Dübelfräsungen D14, Farbe: dunkelbraun, Packungsinhalt 32 Stück	F201355	<b>6,90</b>	5,80
Abdeckkappe SV-AK D14 brn2/32	Kunststoff-Abdeckkappen zum Verschließen der Dübelfräsungen D14, Farbe: hellbraun, Packungsinhalt 32 Stück	F201356	<b>6,90</b>	5,80
Verbinder-Set EV/32-Se	für Rahmen- und Gestellverbindungen ab 30 mm Materialstärke, Komplettsset bestehend aus Ankerbolzen, Spreizanker und Queranker für 32 Eckverbinder, Packungsinhalt: 32 Ankerbolzen SV-AB D14, 32 Queranker SV-QA D14, 32 Spreizanker SV-SA D14, im Karton	F201827	<b>93,89</b>	78,90
Verbinder-Set FV/16-Se	Komplettsset für 16 Flächenverbinder bestehend aus Doppelbolzen, Querankern und Verbreiterungen, Packungsinhalt: 16 Doppelbolzen SV-DB D14, 32 Queranker SV-QA D14, Verbreiterung SV-V D14 für 32 Queranker, im Karton	F201828	<b>68,31</b>	57,40
DOMINO Verbinder Sortiment SV-SYS D14	zur Verarbeitung mit der Dübelfräse DOMINO XL DF 700, umfasst Eckverbinder und Flächenverbinder inkl. Abdeckkappen und DOMINO Holzdübel, erforderliches Zubehör: DOMINO Fräser D14 [497871], 2 x 32 Queranker SV-QA D14, 32 Ankerbolzen SV-AB D14, 16 Doppelbolzen SV-DB D14, 32 Spreizanker SV-SA D14, Stiftschlüssel SW 4 zum Anziehen der Gewindestifte, Verbreiterung SV-V D14 für 32 Queranker, 32 Abdeckkappen silber SV-AK D14 slr, 32 Abdeckkappen dunkelbraun SV-AK D14 brn1, 32 Abdeckkappen hellbraun SV-AK D14 brn2, 32 x DOMINO Dübel Buche D14 x 75, im SYSTAINER SYS 2 T-LOC	F201353	<b>213,01</b>	179,-

## Die Einschlaglamelle

### Einfach und schnell:

- Verbindet und spannt mit einem Schlag
- Beide Werkstücke gleichzeitig nutzen
- Ohne Schraubzwingen und Wartezeit verbinden

### Wirtschaftlich:

- **Kann mit jeder Nutfräsmaschine eingebaut werden**
- Geringe Investitionskosten
- Mobiler Einsatz auf der Baustelle

**E20-H**  
23 x 28 x 4 mm



**E20-L**  
56 x 11.5 x 4 mm



### Stabil und Vielseitig:

- Optimale Verankerung in den Werkstücken
- Einsetzbar in allen Holzwerkstoffen

Bezeichnung	Stück	Art.	€ inkl. MwSt.	€ ohne MwSt.
gemischt	40 E20-H/40 E20-L	LAM-145020	<b>33,92</b>	28,50
40 E20-H	80	LAM-145021	<b>33,92</b>	28,50
40 E20-L	80	LAM-145022	<b>33,92</b>	28,50

### So funktioniert's:

#### E20-H

Werkstücke nutzen → Fuge beleimen → Fixo einschlagen → Fertig!

#### E20-L

Werkstücke nutzen → Fuge beleimen → Fixo einschlagen → Fertig!



## HOFFMANN Schwalben W2

Querschnitt 10 x 8 mm, Packung zu 1.000 Stk.

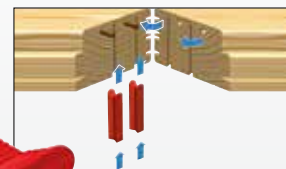

**1.000 Stk.**

Länge	Art.	€ inkl. MwSt.	€ ohne MwSt.
12 mm	93042	<b>56,88</b>	47,80
14 mm	93043	<b>57,48</b>	48,30
18 mm	93044	<b>59,14</b>	49,70
20,6 mm	93046	<b>61,29</b>	51,50
25,4 mm	93040	<b>62,36</b>	52,40

## Langholzdübel

Buche-Riffeldübel, mit 2-seitigem Konus



Maße	Inhalt Stk.	Art.	€ inkl. MwSt.	€ ohne MwSt.
6 x 30 mm	ca. 1.700	93820	<b>26,18</b>	22,-
6 x 40 mm	ca. 1.250	93821	<b>24,99</b>	21,-
8 x 30 mm	ca. 1.000	93822	<b>17,26</b>	14,50
8 x 40 mm	ca. 700	93823	<b>16,66</b>	14,-
8 x 50 mm	ca. 540	93824	<b>16,54</b>	13,90
10 x 40 mm	ca. 460	93825	<b>15,95</b>	13,40
10 x 50 mm	ca. 380	93826	<b>15,83</b>	13,30
10 x 60 mm	ca. 290	93827	<b>15,95</b>	13,40
12 x 60 mm	ca. 210	93828	<b>12,97</b>	10,90

## Rundstäbe

Buche geriffelt, luft- und kammergetrocknet, astrein, 1 m



Ø	Inhalt Stk.	Art.	€ inkl. MwSt.	€ ohne MwSt.
6 mm	10 Stk.	93829	<b>4,40</b>	3,70
8 mm	10 Stk.	93830	<b>5,83</b>	4,90
10 mm	10 Stk.	93831	<b>7,50</b>	6,30
12 mm	10 Stk.	93832	<b>10,12</b>	8,50
14 mm	10 Stk.	93833	<b>12,73</b>	10,70
16 mm	10 Stk.	93834	<b>15,35</b>	12,90

## Rundstäbe Buche glatt

Buche, luft- und kammergetrocknet, astrein, 1 m



Ø	Inhalt Stk.	Art.	€ inkl. MwSt.	€ ohne MwSt.
4 mm	10 Stk.	93837	<b>4,28</b>	3,60
5 mm	10 Stk.	93838	<b>4,58</b>	3,85
6 mm	10 Stk.	93839	<b>5,05</b>	4,24
8 mm	10 Stk.	93840	<b>6,66</b>	5,60
10 mm	10 Stk.	93841	<b>8,39</b>	7,05
12 mm	10 Stk.	93842	<b>11,31</b>	9,50
14 mm	10 Stk.	93843	<b>11,31</b>	9,50
16 mm	10 Stk.	93844	<b>15,59</b>	13,10
18 mm	10 Stk.	93845	<b>23,09</b>	19,40
20 mm	10 Stk.	93846	<b>26,78</b>	22,50
25 mm	2 Stk.	93847	<b>12,61</b>	10,60
30 mm	2 Stk.	93848	<b>14,88</b>	12,50

## Querholzplättchen Fichte

Je 10 mm stark. Lieferung 1 kg

Ø	Art.	Stück	€ inkl. MwSt.	€ ohne MwSt.
15 mm	93850	ca. 1.100	<b>21,30</b>	17,90
20 mm	93851	ca. 650	<b>20,11</b>	16,90
25 mm	93852	ca. 460	<b>20,11</b>	16,90
30 mm	93853	ca. 300	<b>18,92</b>	15,90
35 mm	93854	ca. 200	<b>18,56</b>	15,60



## Die Original Holzlamelle im Karton zu 1.000 Stück

Das Original passt immer optimal!

- Runde Kanten für leichtes Einschieben
- Erhöhte Führungsstege für perfekte Passgenauigkeit
- Rückstehende Leimflächen für optimale Leimverteilung und Quellwirkung

Für Fräser Ø 100 x 4 mm



Größe	Größe in mm	Fräser	Art.	€ inkl. MwSt.	€ ohne MwSt.
20	56 x 23 x 4	100 x 4 mm	LAM-144020	<b>29,75</b>	25,-
10	53 x 19 x 4	100 x 4 mm	LAM-144010	<b>29,16</b>	24,50
0	47 x 15 x 4	100 x 4 mm	LAM-144000	<b>28,26</b>	23,75

## Holzlamellen gemischt 1.000 Stk.

500 x Größe 20, 250 x Größe 10 und 250 x Größe 0

**59,50**

€ inkl. MwSt.

**50,-**

€ ohne MwSt.

Art. LAM-144030

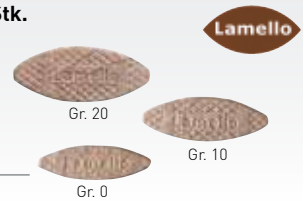

## Mini-Spot Multibox

Assortiert, 12 x 50 Stück

Größe 2 (Breite 8 mm, Höhe 13 mm) in den Sorten: Buche, Eiche, Esche, Fichte, Föhre, Hemlock, Kirschbaum, Lärche, Mahagoni, Nussbaum, Sapelli und Weisstanne

**184,45**

€ inkl. MwSt.

**155,-**

€ ohne MwSt.

Art. LAM-156580



## Mini-Spot Flicker Größe 2

Fichte, im Karton zu 500 Stk.

Breite 8 mm

Höhe 13 mm

**500 Stk.**

**69,02**

€ inkl. MwSt.

**58,-**

€ ohne MwSt.

Art. LAM-150002





## ■ Clamex – Der Lamello Verbinder

Für ästhetische Konstruktionen – Zerlegbar, flexibel und vielseitig

- Kann mit jeder Lamello Nutfräsmaschine eingebaut werden
- Durch geringe Einbautiefe sind Gehrungen in allen Winkeln möglich
- Ausrichten + Verbinden, 2 Funktionen in einem Verbinder
- Maximale Ästhetik durch minimale sichtbare Öffnung zum Öffnen und Schließen der Verbindung
- Stapelbar, da keine vorstehenden Teile auf der Fläche
- Für zerlegbare Möbelverbindungen, Flächen-, Eck- und Mittelwandverbindungen und vieles mehr

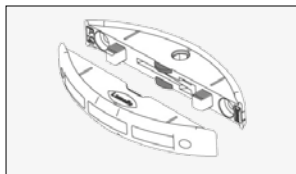

**Clamex P Verbinder nur für Zeta und CNC Verbinder für Platten ab 16 mm**

Stück/Bezeichnung	Art.	€ inkl. MwSt.	€ ohne MwSt.
80 Paar Clamex P-14	LAM-145334	<b>95,20</b>	80,-
300 Paar Clamex P-14	LAM-145346	<b>303,45</b>	255,-
1000 Paar Clamex P-14	LAM-145356	<b>949,62</b>	798,-

**Mittelwandverbinder Clamex P Medius 14/10**

Stück/Bezeichnung	Art.	€ inkl. MwSt.	€ ohne MwSt.
80 Paar Clamex P Medius 14/10	LAM-145370	<b>95,20</b>	80,-
300 Paar Clamex P Medius 14/10	LAM-145371	<b>303,45</b>	255,-
1000 Paar Clamex P Medius 14/10	LAM-145357	<b>949,62</b>	798,-

**Clamex P-10 Verbinder für Platten ab 13 mm**

Stück/Bezeichnung	Art.	€ inkl. MwSt.	€ ohne MwSt.
80 Paar Clamex P-10	LAM-145372	<b>95,20</b>	80,-
300 Paar Clamex P-10	LAM-145373	<b>303,45</b>	255,-
1000 Paar Clamex P-10	LAM-145374	<b>949,62</b>	798,-



**Clamex Bisco P Verbinder**

- Ideale Ergänzung zu Clamex P, passt in die P-System Nuten, erübrigt Fräserwechsel
- Zum Ausrichten von P-System Nuten, Richtfunktion ohne Leim
- Oberflächenstruktur ermöglicht den Einsatz als Verbindungselement beim Verleimen von Werkstücken mit Weissleim
- Seitliche Schiebetoleranz +/- 2mm

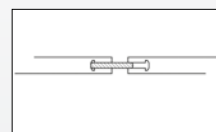
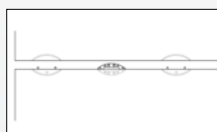

Stück/Bezeichnung	Art.	€ inkl. MwSt.	€ ohne MwSt.
80 Bisco P-14	LAM-145301	<b>23,21</b>	19,50
300 Bisco P-14	LAM-145302	<b>71,40</b>	60,-
1.000 Bisco P-14	LAM-145303	<b>208,25</b>	175,-
80 Bisco P-10	LAM-145304	<b>21,18</b>	17,80
300 Bisco P-10	LAM-145305	<b>66,40</b>	55,80

## ■ Clamex Abdeckkappen

in 9 Farben erhältlich



Farbe	Stück	Art.	€ inkl. MwSt.	€ ohne MwSt.
Weiß	100	LAM-335280	<b>7,02</b>	5,90
Schwarz	100	LAM-335281	<b>7,02</b>	5,90
Kiefer	100	LAM-335282	<b>7,02</b>	5,90
Buche	100	LAM-335283	<b>7,02</b>	5,90
Braun	100	LAM-335284	<b>7,02</b>	5,90
Grauweiß	100	LAM-335285	<b>7,02</b>	5,90
Lichtgrau	100	LAM-335286	<b>7,02</b>	5,90
Fenstergrau	100	LAM-335287	<b>7,02</b>	5,90
Blaugrau	100	LAM-335288	<b>7,02</b>	5,90

## ■ Abdeckkappen 45°, je 100 Stück

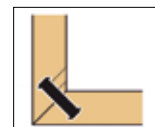

Bezeichnung	Art.	€ inkl. MwSt.	€ ohne MwSt.
RAL 9010, weiß	LAM-335380	<b>11,66</b>	9,80
RAL 9011, schwarz	LAM-335381	<b>11,66</b>	9,80
RAL 1014, Eiche / Kiefer	LAM-335382	<b>11,66</b>	9,80
RAL 1011, Buche	LAM-335383	<b>11,66</b>	9,80
RAL 8017, Dunkelbraun	LAM-335384	<b>11,66</b>	9,80
RAL 7022, Anthrazit	LAM-335388	<b>11,66</b>	9,80

## ■ Divario P-18

Selbstspannender, unsichtbarer Verbinder zum Einschieben.

### Technische Daten

- Hälfte für P-System Nut 65 x 16 x 9,7 mm
- Hälfte für Bohrung Ø 8 x 9 mm, Abstand 32 mm
- Fräser Ø 100,4 x 7 x 22
- Material Glasfaserverstärkter Kunststoff
- Einbautoleranz Längs ± 1 mm

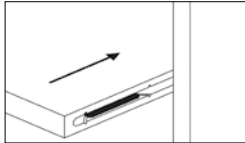

### Traglast pro Verbinder (N)

	19 mm	22 mm	25 mm	30 mm
Spanplatte	500	600	700	1000
MDF	600	700	800	1000
Fichte	800	900	1300	1400
Buche	1700	2000	2000	2000

Bezeichnung	Art.	€ inkl. MwSt.	€ ohne MwSt.
Karton mit 80 Paar	LAM-145550	<b>68,07</b>	<b>57,20</b>
Karton mit 300 Paar	LAM-145560	<b>238,76</b>	<b>200,64</b>
Karton mit 1000 Paar	LAM-145570	<b>711,62</b>	<b>598,-</b>
Divario P-18 Einbauwerkzeug für das Einschieben des Verbinders und Einschlagen der Fixierungsstifte	LAM-125500	<b>69,12</b>	<b>58,08</b>
Divario P-18 Anreisslehre inkl. Bohrer für das Anreissen der Bohrpositionen	LAM-125510	<b>101,58</b>	<b>85,36</b>

## ■ Tenso P-14 mit Vorspann-Funktion

Selbstspannender Verbinder zum Verleimen, für alle Winkel.

### Das brauchen Sie nie wieder:

- Bereitstellen der Zulagen und Schraubzwingen
- Zusätzliche Arbeitskraft zum Halten der Zulagen und Ansetzen der Schraubzwingen
- Wartezeit bis Schraubzwingen entfernt werden können.

### Technische Daten

- Größe 66 x 27 x 9,7 mm
- Fräser Ø 100,4 x 7 x 22
- Material Glasfaserverstärkter Kunststoff
- Einbautoleranz ± 1 mm
- Anzugskraft pro Verbinder ~ 150 N



### Tenso P-14 Starter-Set mit Vorspann-Clip

Bezeichnung	Art.	€ inkl. MwSt.	€ ohne MwSt.
Karton mit 80 Paar	LAM-145415S	<b>71,21</b>	<b>59,84</b>
Karton mit 300 Paar	LAM-145425S	<b>235,62</b>	<b>198,-</b>

### Tenso P-14 mit Vorspann-Funktion

Bezeichnung	Art.	€ inkl. MwSt.	€ ohne MwSt.
Karton mit 80 Paar (ohne Vorspann-Clip)	LAM-145415	<b>58,64</b>	<b>49,28</b>
Karton mit 300 Paar (ohne Vorspann-Clip)	LAM-145425	<b>198,97</b>	<b>167,20</b>
Karton mit 1000 Paar (ohne Vorspann-Clip)	LAM-145435	<b>577,15</b>	<b>485,-</b>

## ■ Clamex P Montagewerkzeug

für alle Winkel, schnell und flexibel, 6-kant 4 x 30 mm, Länge 290 mm



Art.	€ inkl. MwSt.	€ ohne MwSt.
LAM-251993	<b>38,08</b>	<b>32,-</b>

## ■ Spanplattenschrauben weiß verzinkt, Torx mit Fräsrippen 2.000 Stk.

### Bestückung

- 200 Stk. 3x25 mm • 250 Stk. 4x30 mm
- 220 Stk. 3,5x35 mm • 150 Stk. 3,5x30 mm
- 80 Stk. 4x50 mm • 100 Stk. 4x40 mm
- 50 Stk. 5x60 mm • 60 Stk. 5x50 mm
- 40 Stk. 5x80 mm • 250 Stk. 3,5x20 mm
- 300 Stk. 3,5x25 mm • 300 Stk. 3x20 mm



**19,90**  
€ inkl. MwSt.

**16,72**  
€ ohne MwSt.

Art. 91.99990





## Spanplattenschraube Senkkopf mit Fräsrippen

Bis Länge 40 mm Vollgewinde,  
Ab Länge 45 mm Teilgewinde,  
Torxeinsatz, Stahl, weiss verzinkt

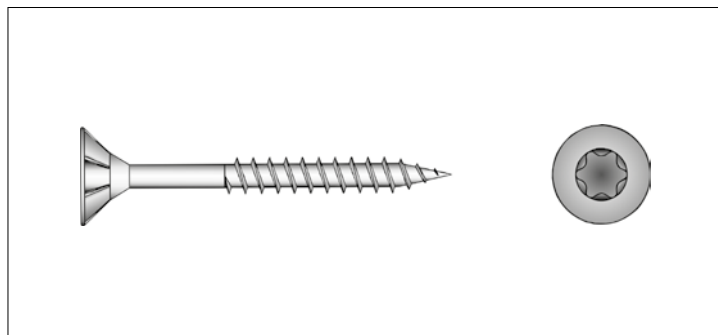

Abmaße	Torx Größe	Inhalt	Art.	€ inkl. MwSt.	€ ohne MwSt.
3 x 16	TX10	1000	91.30016	<b>6,19</b>	<b>5,20</b>
3 x 20	TX10	1000	91.30020	<b>6,43</b>	<b>5,40</b>
3 x 25	TX10	1000	91.30025	<b>7,14</b>	<b>6,-</b>
3 x 30	TX10	1000	91.30030	<b>8,21</b>	<b>6,90</b>
3 x 35	TX10	1000	91.30035	<b>9,04</b>	<b>7,60</b>
3 x 40	TX10	1000	91.30040	<b>10,-</b>	<b>8,40</b>
3,5 x 16	TX10	1000	91.35016	<b>7,14</b>	<b>6,-</b>
3,5 x 20	TX10	1000	91.35020	<b>7,97</b>	<b>6,70</b>
3,5 x 25	TX10	1000	91.35025	<b>8,69</b>	<b>7,30</b>
3,5 x 30	TX10	1000	91.35030	<b>9,88</b>	<b>8,30</b>
3,5 x 35	TX10	1000	91.35035	<b>11,07</b>	<b>9,30</b>
3,5 x 40	TX10	500	91.35040	<b>6,43</b>	<b>5,40</b>
3,5 x 45	TX10	500	91.35045	<b>6,90</b>	<b>5,80</b>
3,5 x 50	TX10	500	91.35050	<b>7,50</b>	<b>6,30</b>
4 x 16	TX20	1000	91.40016	<b>8,21</b>	<b>6,90</b>
4 x 20	TX20	1000	91.40020	<b>9,16</b>	<b>7,70</b>
4 x 25	TX20	1000	91.40025	<b>10,35</b>	<b>8,70</b>
4 x 30	TX20	1000	91.40030	<b>11,78</b>	<b>9,90</b>
4 x 35	TX20	1000	91.40035	<b>13,09</b>	<b>11,-</b>
4 x 40	TX20	500	91.40040	<b>7,62</b>	<b>6,40</b>
4 x 45	TX20	500	91.40045	<b>8,33</b>	<b>7,-</b>
4 x 50	TX20	500	91.40050	<b>8,93</b>	<b>7,50</b>
4 x 55	TX20	500	91.40055	<b>10,83</b>	<b>9,10</b>
4 x 60	TX20	500	91.40060	<b>11,54</b>	<b>9,70</b>
4 x 70	TX20	200	91.40070	<b>5,83</b>	<b>4,90</b>
4 x 80	TX20	200	91.40080	<b>7,14</b>	<b>6,-</b>
4,5 x 20	TX25	500	91.45020	<b>5,71</b>	<b>4,80</b>
4,5 x 25	TX25	500	91.45025	<b>6,66</b>	<b>5,60</b>
4,5 x 30	TX25	500	91.45030	<b>7,50</b>	<b>6,30</b>
4,5 x 35	TX25	500	91.45035	<b>8,33</b>	<b>7,-</b>
4,5 x 40	TX25	500	91.45040	<b>9,28</b>	<b>7,80</b>
4,5 x 45	TX25	500	91.45045	<b>10,23</b>	<b>8,60</b>
4,5 x 50	TX25	500	91.45050	<b>10,95</b>	<b>9,20</b>
4,5 x 55	TX25	200	91.45055	<b>5,59</b>	<b>4,70</b>
4,5 x 60	TX25	200	91.45060	<b>5,83</b>	<b>4,90</b>

4,5 x 70	TX25	200	91.45070	<b>6,78</b>	<b>5,70</b>
4,5 x 80	TX25	200	91.45080	<b>8,21</b>	<b>6,90</b>
5 x 20	TX25	500	91.50020	<b>7,50</b>	<b>6,30</b>
5 x 25	TX25	500	91.50025	<b>8,21</b>	<b>6,90</b>
5 x 30	TX25	500	91.50030	<b>9,28</b>	<b>7,80</b>
5 x 35	TX25	500	91.50035	<b>10,23</b>	<b>8,60</b>
5 x 40	TX25	500	91.50040	<b>11,31</b>	<b>9,50</b>
5 x 45	TX25	500	91.50045	<b>12,14</b>	<b>10,20</b>
5 x 50	TX25	200	91.50050	<b>5,71</b>	<b>4,80</b>
5 x 55	TX25	200	91.50055	<b>6,43</b>	<b>5,40</b>
5 x 60	TX25	200	91.50060	<b>6,78</b>	<b>5,70</b>
5 x 70	TX25	200	91.50070	<b>7,85</b>	<b>6,60</b>
5 x 80	TX25	200	91.50080	<b>9,16</b>	<b>7,70</b>
5 x 90	TX25	100	91.50090	<b>5,59</b>	<b>4,70</b>
5 x 100	TX25	100	91.50100	<b>6,19</b>	<b>5,20</b>
5 x 110	TX25	100	91.50110	<b>7,62</b>	<b>6,40</b>
5 x 120	TX25	100	91.50120	<b>8,09</b>	<b>6,80</b>
6 x 40	TX30	200	91.60040	<b>6,90</b>	<b>5,80</b>
6 x 45	TX30	200	91.60045	<b>7,62</b>	<b>6,40</b>
6 x 50	TX30	200	91.60050	<b>8,21</b>	<b>6,90</b>
6 x 60	TX30	200	91.60060	<b>9,52</b>	<b>8,-</b>
6 x 70	TX30	200	91.60070	<b>10,59</b>	<b>8,90</b>
6 x 80	TX30	200	91.60080	<b>12,61</b>	<b>10,60</b>
6 x 90	TX30	100	91.60090	<b>7,50</b>	<b>6,30</b>
6 x 100	TX30	100	91.60100	<b>8,33</b>	<b>7,-</b>
6 x 110	TX30	100	91.60110	<b>10,-</b>	<b>8,40</b>
6 x 120	TX30	100	91.60120	<b>10,71</b>	<b>9,-</b>
6 x 130	TX30	100	91.60130	<b>12,38</b>	<b>10,40</b>
6 x 140	TX30	100	91.60140	<b>13,80</b>	<b>11,60</b>
6 x 150	TX30	100	91.60150	<b>15,23</b>	<b>12,80</b>
6 x 160	TX30	100	91.60160	<b>16,42</b>	<b>13,80</b>

## Handwerkerqualität

## Rapid 2000 – Die Schraube der Gewinner!

• Senkkopf • Torxeinsatz • Unterkopfräsrippen • **Reibschaft ab Länge 50 mm Doppelganggewinde** • Stahl • gelb verzinkt • Mit allgemeiner bauaufsichtlicher Zulassung als Holzverbindungs- mittel Z-9.1-564

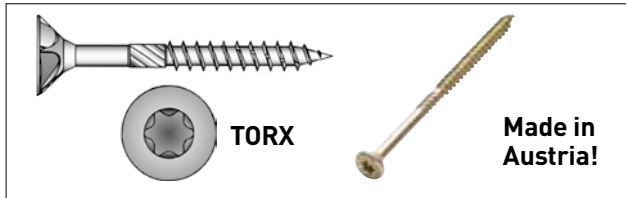

Abmaße	Torx Größe	Inhalt	Art.	€ inkl. MwSt.	€ ohne MwSt.
3 x 20	TX 10	2000	92.30020	<b>20,35</b>	17,10
3 x 25	TX 10	2000	92.30025	<b>24,28</b>	20,40
3 x 30	TX 10	1000	92.30030	<b>13,80</b>	11,60
3 x 35	TX 10	1000	92.30035	<b>14,64</b>	12,30
3 x 40	TX 10	1000	92.30040	<b>16,42</b>	13,80
3,5 x 20	TX 10	2000	92.35020	<b>24,99</b>	21,-
3,5 x 25	TX 10	1000	92.35025	<b>12,73</b>	10,70
3,5 x 30	TX 10	1000	92.35030	<b>13,80</b>	11,60
3,5 x 35	TX 10	1000	92.35035	<b>15,83</b>	13,30
3,5 x 40	TX 10	1000	92.35040	<b>17,37</b>	14,60
3,5 x 50	TX 10	500	92.35050	<b>12,26</b>	10,30
4 x 30	TX20	1000	92.40030	<b>14,99</b>	12,60
4 x 35	TX20	1000	92.40035	<b>15,83</b>	13,30
4 x 40	TX20	1000	92.40040	<b>18,80</b>	15,80
4 x 45	TX20	500	92.40045	<b>11,42</b>	9,60
4 x 50	TX20	500	92.40050	<b>12,38</b>	10,40
4 x 60	TX20	500	92.40060	<b>19,16</b>	16,10
4 x 70	TX20	200	92.40070	<b>8,93</b>	7,50
4,5 x 40	TX20	500	92.45040	<b>13,33</b>	11,20
4,5 x 45	TX20	500	92.45045	<b>15,11</b>	12,70
4,5 x 50	TX20	500	92.45050	<b>16,30</b>	13,70
4,5 x 60	TX20	250	92.45060	<b>10,12</b>	8,50
4,5 x 70	TX20	200	92.45070	<b>9,76</b>	8,20
4,5 x 80	TX20	200	92.45080	<b>10,95</b>	9,20
5 x 40	TX25	500	92.50040	<b>15,35</b>	12,90
5 x 50	TX25	250	92.50050	<b>9,04</b>	7,60
5 x 60	TX25	250	92.50060	<b>10,95</b>	9,20
5 x 70	TX25	200	92.50070	<b>11,54</b>	9,70
5 x 80	TX25	200	92.50080	<b>14,16</b>	11,90
5 x 90	TX25	100	92.50090	<b>8,33</b>	7,-
5 x 100	TX25	100	92.50100	<b>9,28</b>	7,80
5 x 110	TX25	100	92.50110	<b>12,73</b>	10,70
5 x 120	TX25	100	92.50120	<b>14,40</b>	12,10
6 x 60	TX30	200	92.60060	<b>12,26</b>	10,30
6 x 70	TX30	200	92.60070	<b>14,04</b>	11,80
6 x 80	TX30	100	92.60080	<b>7,85</b>	6,60
6 x 90	TX30	100	92.60090	<b>9,52</b>	8,-
6 x 100	TX30	100	92.60100	<b>11,07</b>	9,30
6 x 110	TX30	100	92.60110	<b>14,16</b>	11,90
6 x 120	TX30	100	92.60120	<b>16,07</b>	13,50
6 x 130	TX30	100	92.60130	<b>12,73</b>	10,70
6 x 140	TX30	100	92.60140	<b>20,11</b>	16,90
6 x 150	TX30	100	92.60150	<b>21,06</b>	17,70
6 x 160	TX30	100	92.60160	<b>24,99</b>	21,-
6 x 180	TX30	100	92.60180	<b>37,49</b>	31,50
6 x 200	TX30	100	92.60200	<b>41,29</b>	34,70
6 x 220	TX30	100	92.60220	<b>63,90</b>	53,70
6 x 240	TX30	100	92.60240	<b>67,-</b>	56,30

## Stardrive Holzbauschraube

• Senkkopf • Torxeinsatz • 6 Unterkopfräsrippen • Reibteil  
• Polygonspitze • Grobganggewinde mit Gewindenut Stahl  
• Gelb verzinkt

Mit allgemeiner bauaufsichtlicher Zulassung durch DIBt Berlin für Aufdach-Dämmsysteme (Z-9.1-509) und als Holzverbindungs- mittel (Z-9.1-435). Mit ETA-Zulassung ETA-12/0373. Mit CE-Kennzeichnung.

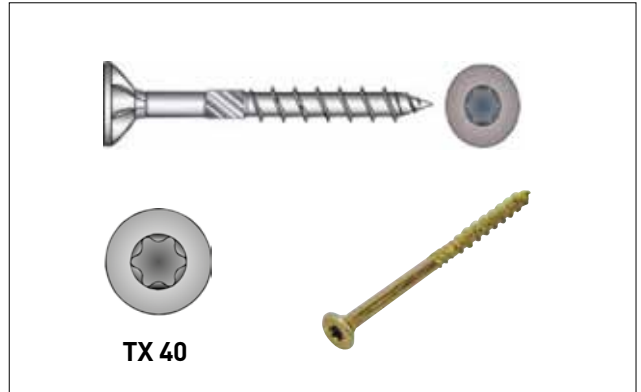

Abmaße	Inhalt	Art.	€ inkl. MwSt.	€ ohne MwSt.
8 x 120	50	93.80120	<b>8,93</b>	7,50
8 x 140	50	93.80140	<b>10,35</b>	8,70
8 x 160	50	93.80160	<b>12,26</b>	10,30
8 x 180	50	93.80180	<b>16,66</b>	14,-
8 x 200	50	93.80200	<b>17,85</b>	15,-
8 x 220	50	93.80220	<b>20,94</b>	17,60
8 x 240	50	93.80240	<b>24,04</b>	20,20
8 x 260	50	93.80260	<b>26,18</b>	22,-
8 x 280	50	93.80280	<b>27,97</b>	23,50
8 x 300	50	93.80300	<b>32,49</b>	27,30
8 x 320	50	93.80320	<b>34,87</b>	29,30
8 x 340	50	93.80340	<b>39,27</b>	33,-
8 x 360	50	93.80360	<b>41,89</b>	35,20
8 x 380	50	93.80380	<b>43,91</b>	36,90
8 x 400	50	93.80400	<b>46,65</b>	39,20

## Rosettenscheiben

Gelb verzinkt

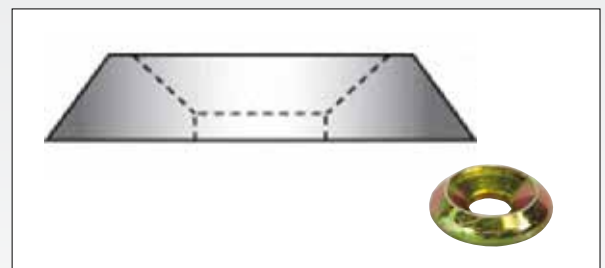

B	H	D	Inhalt	Art.	€ inkl. MwSt.	€ ohne MwSt.
5,3	3,0	16	100 Stück	93.5.3	<b>21,30</b>	17,90
6,4	3,5	18	50 Stück	93.6.4	<b>11,19</b>	9,40
8,4	5,0	25	50 Stück	93.8.4	<b>16,78</b>	14,10

## ■ Spanplattenschrauben Senkkopf A2 Edelstahl, rostfrei

Bis 40 mm Vollgewinde. Ab 45 mm Teilgewinde

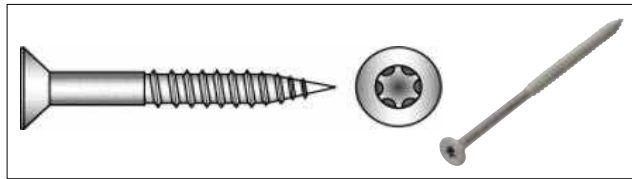

Abmaße	Torx Größe	Inhalt	Art.	€ inkl. MwSt.	€ ohne MwSt.
3,5 x 25	TX 10	500	90.35025	<b>13,80</b>	11,60
3,5 x 30	TX 10	500	90.35030	<b>15,59</b>	13,10
3,5 x 35	TX 10	500	90.35035	<b>17,26</b>	14,50
3,5 x 40	TX 10	200	90.35040	<b>8,81</b>	7,40
4 x 20	TX 20	500	90.40020	<b>17,85</b>	15,-
4 x 25	TX 20	500	90.40025	<b>18,33</b>	15,40
4 x 30	TX 20	500	90.40030	<b>18,56</b>	15,60
4 x 35	TX 20	500	90.40035	<b>19,75</b>	16,60
4 x 40	TX 20	200	90.40040	<b>9,52</b>	8,-
4 x 45	TX 20	200	90.40045	<b>10,83</b>	9,10
4 x 50	TX 20	200	90.40050	<b>11,54</b>	9,70
4 x 60	TX 20	200	90.40060	<b>14,52</b>	12,20
4,5 x 30	TX 20	500	90.45030	<b>19,40</b>	16,30
4,5 x 40	TX 25	200	90.45040	<b>12,26</b>	10,30
4,5 x 45	TX 25	200	90.45045	<b>13,09</b>	11,-
4,5 x 50	TX 25	200	90.45050	<b>14,99</b>	12,60
4,5 x 60	TX 25	200	90.45060	<b>17,49</b>	14,70
4,5 x 70	TX 25	200	90.45070	<b>19,75</b>	16,60
5 x 45	TX 25	200	90.50045	<b>15,95</b>	13,40
5 x 50	TX 25	200	90.50050	<b>18,45</b>	15,50
5 x 60	TX 25	100	90.50060	<b>11,66</b>	9,80
5 x 70	TX 25	100	90.50070	<b>12,97</b>	10,90
5 x 80	TX 25	100	90.50080	<b>15,47</b>	13,-
5 x 90	TX 25	100	90.50090	<b>15,71</b>	13,20
5 x 100	TX 25	100	90.50100	<b>17,73</b>	14,90

## ■ Stardrive Holzbauschraube

- Scheibenkopf Ø 20 mm • Torxeinsatz • Reibteil • Polygonspitze
- Grobganggewinde mit Gewindenut Stahl • Gelb verzinkt

Mit allgemeiner bauaufsichtlicher Zulassung durch DIBt Berlin für Aufdach-Dämmsysteme (Z-9.1-509) und als Holzverbindungsmittel (Z-9.1-435). Mit ETA-Zulassung ETA-12/0373. Mit CE-Kennzeichnung.

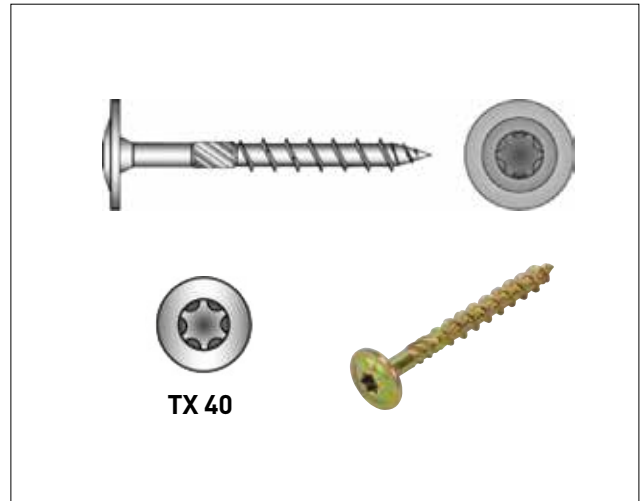

Abmaße	Inhalt	Art.	€ inkl. MwSt.	€ ohne MwSt.
8 x 80	50	94.80080	<b>6,55</b>	5,50
8 x 100	50	94.80100	<b>7,97</b>	6,70
8 x 120	50	94.80120	<b>9,88</b>	8,30
8 x 140	50	94.80140	<b>11,19</b>	9,40
8 x 160	50	94.80160	<b>13,45</b>	11,30
8 x 180	50	94.80180	<b>17,49</b>	14,70
8 x 200	50	94.80200	<b>18,80</b>	15,80
8 x 220	50	94.80220	<b>21,90</b>	18,40
8 x 240	50	94.80240	<b>25,35</b>	21,30
8 x 260	50	94.80260	<b>27,49</b>	23,10
8 x 280	50	94.80280	<b>29,39</b>	24,70
8 x 300	50	94.80300	<b>34,03</b>	28,60

**Edelstahl-BITS** finden Sie auf Seite 333

## ■ Schnellbauschraube magaziniert

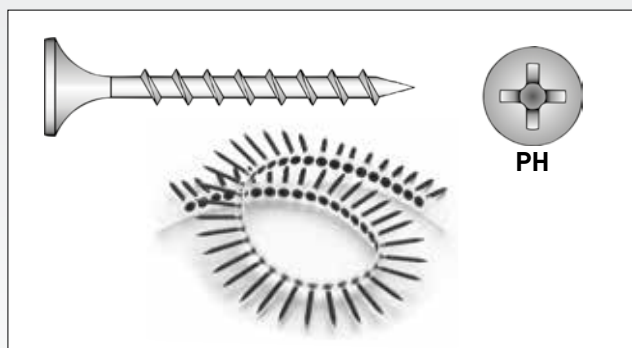

Abmaße	Inhalt	Art.	€ inkl. MwSt.	€ ohne MwSt.
<b>mit Grobgewinde: GGM</b>				
3,9 x 30	1000	95.39030	<b>16,07</b>	13,50
3,9 x 35	1000	95.39035	<b>16,90</b>	14,20
3,9 x 45	1000	95.39045	<b>19,52</b>	16,40
<b>mit Bohrspitze: BSM</b>				
3,5 x 25	1000	96.35025	<b>15,59</b>	13,10
3,9 x 35	1000	96.39035	<b>18,45</b>	15,50
<b>mit Fräsrippe</b>				
3,9 x 30	1000	97.39030	<b>26,30</b>	22,10
3,9 x 45	1000	97.39045	<b>26,30</b>	22,10

## Justierschrauben Stahl

mit Fräsrippen und Torx-Antrieb T 25 Stahl, blau verzinkt mit Doppelgewinde für Höhenausgleich

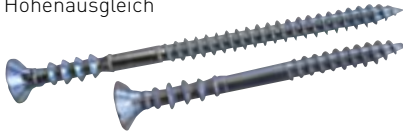

Abmaße	Inhalt	Größe	Art.	€ inkl. MwSt.	€ ohne MwSt.
6 x 70 mm	100 Stk.	T25	97.60070	<b>6,90</b>	<b>5,80</b>
6 x 80 mm	100 Stk.	T25	97.60080	<b>7,38</b>	<b>6,20</b>
6 x 100 mm	100 Stk.	T25	97.60100	<b>8,57</b>	<b>7,20</b>
6 x 120 mm	100 Stk.	T25	97.60120	<b>13,33</b>	<b>11,20</b>
6 x 145 mm	100 Stk.	T25	97.60145	<b>15,71</b>	<b>13,20</b>

## Fischer Ankerbolzen

Bolzen für Druck-, Steck- und Vorsteckmontage. Galvanisch verzinkt. Europäisch Technische Zulassung. Zugelassen für: Beton C20/25 bis C50/60, ungerissen. Auch geeignet für: Beton C12/15, Naturstein mit dichtem Gefüge. Ausführung GS mit großer Scheibe für den Holzbau.



Typ	Dübel-länge	max. NL	Gewinde	Art.	€ inkl. MwSt.	€ ohne MwSt.
99.044558	116 mm	25/35 mm	M12	99.044558	<b>1,90</b>	<b>1,60</b>
99.040827	86 mm	10/20 mm	M10	99.040827	<b>1,18</b>	<b>0,99</b>
99.040664	71 mm	10/20	M8	99.040664	<b>0,88</b>	<b>0,74</b>

## Terrassenschrauben Edelstahl

- Linsensenkopf
- Fräsrippen
- Cutschneidung mit Reibschicht
- Torx-Antrieb T 25



Abmaße	Inhalt	Größe	Art.	€ inkl. MwSt.	€ ohne MwSt.
5 x 50 mm	100 Stk.	T25	98.50050	<b>14,04</b>	<b>11,80</b>
5 x 60 mm	100 Stk.	T25	98.50060	<b>15,47</b>	<b>13,-</b>
5 x 70 mm	100 Stk.	T25	98.50070	<b>19,64</b>	<b>16,50</b>

## Fischer Dübel Kunststoff UX

### Anwendung

- Bilder • Sockelleisten • Handtuchhalter • Gardinenschienen • TV-Konsolen • Leuchten • Hängeschränke • Spiegelschränke • Waschtischbefestigungen • Sanitär/Heizung/Klimabefestigungen



Bohrer-Ø	Min. Bohrlochtiefe	Dübellänge	Spanplatten-/Holzschrauben Ø	Inhalt	Art.	€ inkl. MwSt.	€ ohne MwSt.
5 mm	40 mm	30 mm	3 – 4 mm	100 Stk.	99.094721	<b>5,47</b>	<b>4,60</b>
6 mm	45 mm	35 mm	4 – 5 mm	100 Stk.	99.062754	<b>8,57</b>	<b>7,20</b>
8 mm	60 mm	50 mm	4,5 – 6 mm	100 Stk.	99.077869	<b>11,78</b>	<b>9,90</b>
10 mm	75 mm	60 mm	6 – 8 mm	50 Stk.	99.077871	<b>10,59</b>	<b>8,90</b>
12 mm	85 mm	70 mm	8 – 10 mm	25 Stk.	99.062758	<b>8,45</b>	<b>7,10</b>
14 mm	95 mm	75 mm	10 – 12 mm	20 Stk.	99.062757	<b>10,59</b>	<b>8,90</b>

## Fischer Dübel Kunststoff SX

### Kunststoff-Spreizdübel aus Nylon.

- Hervorragende Haltewerte in Voll- und Lochbaustoffen durch 4-fach-Spreizung
- Ausgeprägter Dübelrand verhindert das Tiefrutschen in das Bohrloch
- Spreizdruckfreier Dübelhals verhindert das Beschädigen von Fliesen und Putz



Schrauben-Ø	Dübellänge	Typ	Inhalt	Art.	€ inkl. MwSt.	€ ohne MwSt.
3,0 – 4,0 mm	25 mm	SX 5	100 Stk.	99.070005	<b>4,28</b>	<b>3,60</b>
4,0 – 5,0 mm	30 mm	SX 6	100 Stk.	99.070006	<b>5,95</b>	<b>5,-</b>
4,5 – 6,0 mm	40 mm	SX 8	100 Stk.	99.070008	<b>8,69</b>	<b>7,30</b>
6,0 – 8,0 mm	50 mm	SX 10	50 Stk.	99.070010	<b>8,33</b>	<b>7,-</b>
8,0 – 10,0 mm	60 mm	SX 12	25 Stk.	99.070012	<b>6,31</b>	<b>5,30</b>
10,0 – 12,0 mm	70 mm	SX 14	20 Stk.	99.070014	<b>9,28</b>	<b>7,80</b>

## Fischer Dübel Red Box UX / SX Sortimentbox

### Inhalt

- 60 Spreizdübel SX 6 x 30
- 50 Spreizdübel SX 8 x 40
- 20 Spreizdübel SX 10 x 50
- 60 Universaldübel UX 5 x 30 R
- 40 Universaldübel UX 6 x 50 R
- 50 Universaldübel UX 8 x 50 R
- 10 Universaldübel UX 10 x 60 R



**21,90**  
€ inkl. MwSt.

**18,40**  
€ ohne MwSt.

Art. 99.040991





## Werkzeugsystainer 33-teilig

Systainer ist speziell für sämtliche Aufgaben rund um die Holzbearbeitung zusammengestellt worden. Er besteht aus hochwertigen Werkzeugen für die Holzbearbeitung.

### Inhalt

- Doppelhobel • Doppel-Simshobel • Streichmaß 100mm
- Winkel 150mm • Schmiege 200mm • Klüpfel 105mm • Feinsäge 250mm
- 2 x Klemmzwingen • Stechbeitel (12, 16, 20, 24mm) • 3 x Schraubendreher (Schlitz) • 2 x Schraubendreher (PH) • Rundfeile • Flachstumpf-Feile
- Feilraspel • Schreinerhammer • Wasserwaage 30cm • Kombizange • Radiozange • Wasserpumpenzange • Seitenschneider • Kantenzange • Zollstock
- Cuttermesser • Bleistift • Lieferung im praktischen Systainer T-LOC Gr. 4.



**419,-**

€ inkl. MwSt.

**352,10**

€ ohne MwSt.

Art. 95312

**33-teilig**

## Montagekiste Schreiner maxi, 145-teilig

Diese Montagekiste bietet alles was für Sie auf Montage von Bedeutung ist. Durch die kompakte Abmessungen lässt sich die Kiste überall gut verstauen und die Leichtbauweise garantiert, dass die Kiste einfach transportiert werden kann.

### Lieferumfang

- 1 Alu-Wasserwaage, 50 cm • 1 Anschlag Schreinerwinkel, 250 mm
- 2 Astlochbohrer, ø 15 / 20 mm • 1 Ausbeulhammer, 35 mm
- 1 Ausreiber-Ahle, 100 x 6 mm • 1 Bauschlüssel, „CH“, Modell, 200 mm
- 1 Beisszange, 200 mm • 1 Bit-Halter, ¼“ x 60 mm
- 1 Bits-/Schraubendreherhalter, ¼“ • 5-tlg. Bleistiftminen-Satz
- 1 Durchschlag, 120 x 10 x 3 mm • 1 Farmerfeile, Hieb 2, 200 mm
- 1 Flachmeißel, 120 x 10 x 12 mm • 1 Gliedermeter „Hultafors“, 2 m
- 1 Hobel „RALI“, 220 mm • 1 Holzschmiege, 250 mm
- 5-tlg. Holzspiralbohrersatz • 19-tlg. HSS-Spiralbohrersatz
- 1 HSS-Versenker-Bit, 90° • 9-tlg. Innensechskantschlüssel-Satz
- 1 Kittmesser, rostfrei, 20 mm • 1 Kombizange, 160 mm
- 1 Körner, 120 x 10 x 3 mm • 1 Kreuzmeißel, 120 x 10 x 5 mm
- 1 Malerspachtel, 50 mm • 1 Metallsägebogen, 300 mm
- 1 Nageleisen, 380 mm • 1 Nageltreiber, 100 x 10 x 2,5 mm
- 1 Original Japan Zugsäge „SHOGUN“, 265 mm
- 1 Parallel-Anreisser, 115 mm • 1 Rollgabelschlüssel, 8“
- 1 Schleifkork, 120 x 60 x 35 mm • 6-tlg. Schlüsselfeilen-Satz
- 2 Schraubendreher, PZ1 / PZ2 • 5 Schraubendreher, Schlitz, 1 / 2 / 3 / 4 / 5
- 5 Schraubendreher, T10 / T15 / T20 / T25 / T30 • 1 Schultertraggurt
- 2 Sicherheits-Schraubzwingen, 200 x 50 mm
- 1 Sicherheits-Schreinerhammer, 28 mm • 1 Spannungsprüfer, 100 mm
- 1 Splintentreiber, 150 x 10 x 3 mm • 4 Stechbeitel, 6 / 12 / 18 / 26 mm
- 47-tlg. Steckschlüssel-Satz, ¼“ • 1 Universalmesser, 18 mm
- 1 Vorhangschloss, 40 mm • 1 Wapuzange, 250 mm
- 1 Zimmermanns-Bleistift, 145 mm



**145-teilig**

### Technische Daten

- L x B x H 600 x 310 x 435 mm
- Gewicht 24 kg

**1.011,50**

€ inkl. MwSt.

**850,-**

€ ohne MwSt.

Art. 95310

## Montagekiste Zimmerer, 184-teilig

Umfangreich bestückte Leichtbau-Zimmerei-Werkzeugkiste. Dank integrierten Rollen und zusätzlichem Platz für Elektrowerkzeuge, ideal für den Servicewagen, die Baustelle oder für die Montage.

### Lieferumfang

- 1 Rollgabelschlüssel, 10“ • 8 tlg. Kugelkopf-Stiftschlüssel-Satz
- 71 tlg. Bits-Box „BIG COMFORT“ • 1 Bits-/Schraubendreherhalter, ¼“
- 1 Ausreiber-Ahle • 5 Schlitz-Schraubendreher, Nr. 1 / 2 / 3 / 4 / 5
- 4 Torx-Schraubendreher, T15 / T20 / T25 / T30 • 3 Pozidriv-Schraubendreher Nrn. PZ1 / PZ2 / PZ3
- 1 Spannungsprüfer, 100 mm • 5 tlg. Astlochbohrer-Satz, 15 / 20 / 25 / 30 / 35 mm
- 9 tlg. Schlangenbohrer-Satz 6/8/10/12/14/16/18/20/22 mm • 5 tlg. Holzspiralbohrer-Satz, 4 / 5 / 6 / 8 / 10 mm
- 19 tlg. HSS-G-Spiralbohrer-Satz, 1 – 10 mm, 0,5 mm steigend • 1 Schreinerhammer, 28 mm
- 1 Fäustel, 1000 g • 1 Stossaxt mit Seitenfasen, 1150 g • 1 Zimmermanns Axt, 1400 g
- 1 Latthammer mit Magnet, 600 g • 1 Beisszange, 200 mm • 1 Kombizange, verchromt, 160 mm
- 1 Wapuzange, 250 mm • 1 Hobel RALI, 220 mm • 1 Original Japan Zugsäge „SHOGUN“, 265 mm
- 1 Original Japan Zugsäge „SHOGUN“, klappbar • 1 Farmerfeile • 1 Halbrundfeile
- 1 Halbrundraspel • 1 Bauschlüssel, „CH“-Modell, 180 mm • 1 Schleifkork, 120x60x35 mm
- 1 Malerspachtel, 50 mm • 1 Schlagschnurapparat, 30 m • 1 Schlagschnur-Farbpuder, 250 g, BLAU
- 1 Zimmermanns Bleistift, 10“ • 1 Steinmeißel, flach, 300x16 mm • 1 Steinmeißel, spitz, 300x16 mm
- 1 Durchschlag, 120x10x3 mm • 1 Körner, 120x10x3 mm • 1 Profi-Hebeleisen „Grizzly“, 600 mm
- 1 Vorhangschloss, 40 mm • 1 Alu-Wasserwaage, 60 cm • 1 Anschlag-Schreinerwinkel, 300 mm
- 1 Schmiege, 250 mm • 1 Schrägmass, 350 mm • 1 Zimmermannswinkel, 700 mm
- 1 Universalmesser, 18 mm • 10 tlg. Abbrechklingen-Satz, 18 mm
- 1 Metallsägebogen, HSS-Bi-Metall Blatt, 300 mm • 5 Profi Stechbeitel, DIN 5139, 8 / 14 / 20 / 28 / 30 mm
- 1 Profi Stemmeisen, 32 mm • 1 Gliedermeter, 2 m • 1 Isolationsmesser, 300 mm

**184-teilig**



### Technische Daten

- L x B x H 768 x 443 x 463 mm
- Gewicht 46 kg

**1.469,65**

€ inkl. MwSt.

**1.235,-**

€ ohne MwSt.

Art. 95311

## Werkzeugsatz Profi, 88-tlg.

### Bestückung 1/4" Vierkantaufnahme:

- Chrom-Vanadium-Stahl
- 1 Feinzahn-Umschaltknarre mit Mehrkomponentengriff
- 1 Drehgriff • je 1 Verlängerung 50 u. 100 mm • je 1 Sechskanteinsatz mit Wellenprofil 4/4.5/5/5.5/6/7/8/9/10/11/12 und 13 mm

### Bestückung 1/4" Sechskantaufnahme:

- Chrom-Vanadium-Stahl • je 1 Innen-sechskant Bit 3/4/5/6/7/8 mm
- je 1 Vielzahnbit mit Bohrung T8/T9/T10/T15/T20/T25/T27/T30 und T40
- je 1 Schraubbit Flach 4/5.5/6.5 mm
- je 1 Schraubbit PZ1/PZ2/PZ3
- je 1 Schraubbit PH1/PH2/PH3
- 1 Bithalter mit Schnellkupplung
- Bit-Entnahmebox mit Gürtelclip

### Bestückung 1/2" Vierkantaufnahme:

- Chrom-Vanadium-Stahl • 1 Feinzahn-Umschaltknarre mit Mehrkomponentengriff
- 1 Verlängerung 125 mm
- je 1 Sechskanteinsatz mit Wellenprofil 13/14/15/16/17/18/19/20/21/22/23/24/25/26/27/30 und 32 mm

### Bestückung Gabelringschlüssel:

- Chrom-Vanadium-Stahl • Ringstellung 15°
- je 1 Gabelringschlüssel 6x6/7x7/8x8/9x9/10x10/11x11/12x12/13x13/14x14/17x17/19x19/22x22 mm

### Bestückung Schraubendreher:

- Chrom-Vanadium-Stahl • Ergonomischer Griff
- je 1 Schraubendreher • Flachschlitz 6/8 mm
- Kreuzschlitz PH1/PH2 • 1 Spannungsprüfer 140 mm, 220-230V

### Bestückung Zangen:

- 1 Wasserpumpenzange 250 mm
- 1 Kombinationszange 180 mm
- Chrom-Vanadium-Stahl • 1 Schlosserhammer 300 g

129,95

€ inkl. MwSt.

109,20

€ ohne MwSt.

Art. 95308



88-teilig

## Professional Werkzeugkoffer HOLZ

### Komplett ausgestattetes Werkzeugset im Alu-Koffer mit spezieller Bestückung für Holzbearbeiter.

Sorgfältig ausgesuchtes Qualitätswerkzeug, übersichtlich angeordnet in 5 Abteilungen

#### Lieferumfang

- Japan Handsäge • Eisensäge • Schlosserhammer
- Schonhammer (Kunststoff) • 9-teiliger Innensechskantschlüsselsatz mit Kugelkopf • Zollstab • Rollmeter 5 m • Aluwinkel
- Diamantabziehstein (grob, mittel und fein) • Körner • Flachmeißel
- Durchschläger • Ring-Gabelschlüsselsatz 8-teilig • Seitenschneider
- Beißzange • Spachtel • Rollgabelschlüssel • Spezial Gabelschlüsselsatz extra dünn (8, 9, 10, 11, 12 und 13 mm) • 5-teiliger Stechbeitel-Satz • 4-teiliger Schraubendreher-Satz • Cutter Messer
- Schruppfeile • Wasserwaage • Holzbohrer Kassette (4, 5, 6, 8, 10 mm) • Betonbohrer Kassette (4, 5, 6, 8, 10 mm)
- Holzbohrer inkl. Ersatzmesser • Bit Satz 31-teilig
- 1/2" Umschaltknarre • Kardangelenke und Stecknüsse 5 – 19 mm

209,-

€ inkl. MwSt.

175,63

€ ohne MwSt.

Art. 95304

#### Technische Daten

- Anzahl der Teile 120
- Anzahl der Abteile 5
- L x B x H 460 x 360 x 165 mm
- Gewicht 13 kg



120-teilig



## Professional Werkzeugkoffer

### Das Werkzeug-Sortiment für Werkstatt, Montage und Haushalt!

Im robusten Alu-Koffer, übersichtlich angeordnet in 4 Universal-Werkzeughalterungen.

#### Lieferumfang

- Seitenschneider • Kombizange • Wasserpumpenzange • Halbrundzange • Beißzange • Schraubendreher (5 Stk.)
- 9-teiliger Innensechskantschlüsselsatz mit Kugelkopf • Rollgabelschlüssel • Ring-Gabelschlüsselsatz 9-teilig • Schlichtfeile
- Wasserwaage • Eisensäge • Cuttermesser • Sprengringzange mit verschiedenen Einsätzen für innen und außen • Körner
- Flachmeißel • Durchschläger • Messschieber
- Bit Satz 31-teilig • Schlosserhammer
- Rollmeter 5 m • Steckschlüsselsatz 4-24 mm mit 1/2" und 3/4" Knarre

209,-

€ inkl. MwSt.

175,63

€ ohne MwSt.

Art. 95303

#### Technische Daten

- Anzahl der Teile 120
- Anzahl der Abteile 4
- L x B x H 450 x 350 x 145 mm
- Gewicht 12 kg



120-teilig





**Ring-Gabelschlüsselsatz mit Knarrenfunktion, 4-teilig 10 bis 19 mm**



**5 JAHRE GARANTIE**

- Gerade Ausführung
- Chrom-Vanadium-Stahl, verchromt
- 12-kant-Ring mit Wellenprofil, feinverzahnt
- Links/rechts umschaltbar
- Spezialbacken verhindern das Abrutschen
- Inklusive Schlüsselhalter mit Aufhängeloch

**29,95** € inkl. MwSt. | **25,17** € ohne MwSt.

**Bestückung**  
10 x 10; 13 x 13;  
17 x 17; 19 x 19 mm

Art. 95302

**Ring-Gabelschlüsselsatz**

**5 JAHRE GARANTIE**

mit Knarrenfunktion, 4-tlg. 10 bis 19 mm, mit Gelenkkopf



- Chrom-Vanadium-Stahl, verchromt
- 12-kant-Ring mit Wellenprofil, feinverzahnt
- links/rechts umschaltbar
- Spezialbacken verhindern das Abrutschen
- inklusive Schlüsselhalter mit Aufhängeloch

**SET 43,90** € inkl. MwSt.

**36,89** € ohne MwSt.

Art. 95296

**EINZELN**

Größe	Art.	€ inkl. MwSt.	€ ohne MwSt.
10x10 mm	HM-110X10U	<b>9,95</b>	<b>8,36</b>
13x13 mm	HM-113X13U	<b>12,45</b>	<b>10,46</b>
17x17 mm	HM-117X17U	<b>14,75</b>	<b>12,39</b>

**Ring-Gabelschlüsselsatz, 25-teilig**

6 bis 32 mm

- Chrom-Vanadium-Stahl, verchromt
- Ringstellung 15 Grad
- TÜV-GS-geprüft
- Inkl. Rolltasche
- Im Karton



**TOPSELLER**

**Bestückung**  
6x6, 7x7, 8x8, 9x9, 10x10, 11x11, 12x12, 13x13, 14x14, 15x15, 16x16, 17x17, 18x18, 19x19, 20x20, 21x21, 22x22, 23x23, 24x24, 25x25, 26x26, 27x27, 28x28, 30x30, 32x32 mm

**87,95** € inkl. MwSt. | **73,91** € ohne MwSt.

**5 JAHRE GARANTIE**

Art. 95307

**Ring-Gabelschlüsselsatz 12-teilig 6 - 22 mm**

- Chrom-Vanadium-Stahl, verchromt
- Köpfe poliert
- Ringstellung 15°
- TÜV-GS-geprüft
- Im Karton
- mit Schlüsselhalter
- 12-kant-Ring mit Wellenprofil

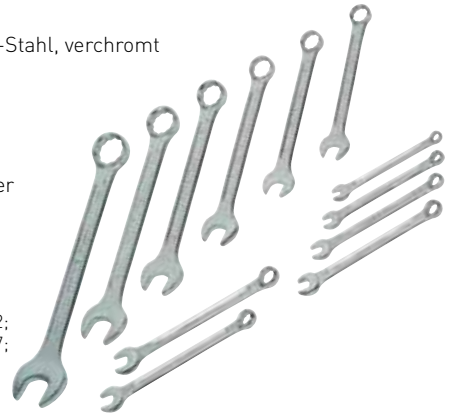

**Bestückung**  
6 x 6; 7 x 7; 8 x 8; 9 x 9;  
10 x 10; 11 x 11; 12 x 12;  
13 x 13; 15 x 15; 17 x 17;  
19 x 19; 22 x 22 mm

**14,95** € inkl. MwSt. | **12,56** € ohne MwSt.

**5 JAHRE GARANTIE**

Art. 95301

**Steckschlüsselsatz, 23-teilig**

- Werkzeuge aus Chrom-Vanadium-Stahl, satiniert
- Kunststoffkassette
- 6 Stück im Aufsteller

**Einsätze**

- Sechskant
- 4/4,5/5/5,5/6/7/8/9/10/11/12/13 mm
- PH1/PH2
- PZ1/PZ2
- TX15/TX20/TX25/TX30



**1/4"-Vierkanttrieb**

- Umschaltknarre, 72 Zähne
- Bit-Adapter

**26,95** € inkl. MwSt. | **22,65** € ohne MwSt.

Art. HM-6023

**Steckschlüsselsatz, 46-teilig**

- Werkzeuge aus Chrom-Vanadium-Stahl, satiniert
- Kunststoffkassette

**1/4"-Vierkanttrieb**

- Umschaltknarre, 72 Zähne
- Universalgelenk
- Drehgriff
- Schiebegriff
- flexible Verlängerung 150 mm
- Bit-Adapter
- Verlängerung 50/100 mm

**Einsätze**

- Sechskant 4/4,5/5/5,5/6/7/8/9/10/11/12/13/14 mm
- FL4/FL5,5/FL7
- PH1/PH2/PH3
- PZ1/PZ2/PZ3
- TX10/TX15/TX20/TX25/TX30/TX40
- SW3/SW4/SW5/SW6/SW7/SW8



**42,95** € inkl. MwSt. | **36,09** € ohne MwSt.

Art. HM-6046

**Sechskant-Stiftschlüssel**  
SW1,27/SW1,5/SW2/SW2,5



### Steckschlüsselsatz, 25-teilig

- Werkzeuge aus Chrom-Vanadium-Stahl, satiniert • Kunststoff-Tragekoffer

#### 1/2"-Vierkanttrieb

- Umschaltknarre, 72 Zähne • Universalgelenk
- Schiebegriff • Verlängerung 125/250 mm

#### Einsätze

- Sechskant 10/11/12/13/14/15/16/17/18/19/20/21/22/23/24/27/30/32 mm • Zündkerzen-einsatz 16/21 mm
- Auflistungen können auch gern nebeneinander angeordnet werden. Je nach Platz.

**63,95**

€ inkl. MwSt.

**53,74**

€ ohne MwSt.

Art. HM-6025



### Steckschlüsselsatz, 108-teilig

- Werkzeuge aus Chrom-Vanadium-Stahl, satiniert
- Kunststoff-Tragekoffer

#### 1/4"-Vierkanttrieb

- Umschaltknarre, 72 Zähne
- Universalgelenk, Drehgriff, Gleitgriff
- Verlängerung 50/100 mm

#### 1/2"-Vierkanttrieb

- Umschaltknarre, 72 Zähne
- Universalgelenk
- Verlängerung 125/250 mm
- Adapter 1/2"-Vierkant auf 5/16"-Sechskant
- Adapter 1/2"- auf 3/8"-Vierkant

#### Einsätze

- Sechskant 4/4,5/5/5,5/6/7/8/9/10/11/12/13/14 mm, Länge 50 mm
- 6/7/8/9 / 10/11/12/13 mm FL4/FL5,5/FL6,5, PH1/PH2,PZ1/PZ2, TX8/TX10/TX15/TX20/TX25/TX27/ TX30, E4/E5/E6/E7/E8,SW3/SW4/SW5/SW6

#### Einsätze

- Sechskant 10/11/12/13/14/15/16/17/18/19/20/21/22/24/27/30/32 mm, Länge 75 mm
- 14/15/17/19/22 mm E10/E11/E12/E14/E16/E18/E20/E24
- Zündkerzen-einsatz 16/21 mm

#### Bits mit 5/16"- Sechskanttrieb

- FL8/FL10/FL12, PH3/PH4, PZ3/PZ4, TX40/TX45/TX50/TX55/TX60, SW8/SW10/SW12/SW14

#### Sechskant-Stiftschlüssel

- SW1,27/SW1,5/SW2/SW2,5

**114,95**

€ inkl. MwSt.

**96,60**

€ ohne MwSt.

Art. HM-6108



### TX-Einsatz-Kassette, 9-teilig

- Werkzeuge aus Chrom-Vanadium-Stahl, satiniert • Kunststoffkassette

#### 1/2"-Vierkanttrieb Einsätze

- TX20/TX25/TX27/TX30/TX40/TX45/TX50/TX55/TX60

**26,95**

€ inkl. MwSt.

**22,65**

€ ohne MwSt.

Art. HM-6822



### Innensechskanteinsatz-Kassette, 9-teilig

- Werkzeuge aus Chrom-Vanadium-Stahl, satiniert • Kunststoffkassette

#### 1/2"-Vierkanttrieb Einsätze

- SW5/SW6/SW7/SW8/SW9/SW10/SW12/SW14/SW17

**26,95**

€ inkl. MwSt.

**22,65**

€ ohne MwSt.

Art. HM-6810



### KNIPEX-Wasserpumpenzange „Cobra“

gehärtete Greifzähne, Einstellung per Druckknopf, extraschlanke Bauform zum Arbeiten unter beengten Verhältnissen



Länge	Art.	€ inkl. MwSt.	€ ohne MwSt.
250 mm	95252	<b>22,90</b>	19,24

### KNIPEX-Kneifzange

hohe Verschleißfestigkeit und präzise Verarbeitung, Spezial-Werkzeugstahl



Länge	Art.	€ inkl. MwSt.	€ ohne MwSt.
210 mm	95250	<b>12,50</b>	10,50

### KNIPEX-Rabitzzange

Spezial-Werkzeugstahl, gehärtet, leichtgängig und besonders präzise



Länge	Art.	€ inkl. MwSt.	€ ohne MwSt.
250 mm	95256	<b>12,95</b>	10,88

### KNIPEX-Langbeckzange

Schneidenhärte ca. 62 HCR, verchromt, gehärtet



Länge	Art.	€ inkl. MwSt.	€ ohne MwSt.
160 mm	95255	<b>19,99</b>	16,80

### KNIPEX-Seitenschneider

Verchromt, gehärtet



Länge	Art.	€ inkl. MwSt.	€ ohne MwSt.
180 mm	95251	<b>22,95</b>	19,29

### KNIPEX-Kombizange

Spezial-Werkzeugstahl, verchromt, gehärtet



Länge	Art.	€ inkl. MwSt.	€ ohne MwSt.
180 mm	95253	<b>17,95</b>	15,08

### Telefon-Zange

gerade Form, verchromt



Länge	Art.	€ inkl. MwSt.	€ ohne MwSt.
160 mm	95258	<b>5,95</b>	5,-

### Seitenschneider

schwedische Form, verchromt



Länge	Art.	€ inkl. MwSt.	€ ohne MwSt.
160 mm	95259	<b>5,95</b>	5,-

### Kombi-Zange

verchromt



Länge	Art.	€ inkl. MwSt.	€ ohne MwSt.
180 mm	95257	<b>7,75</b>	6,51





## Schraubendrehersatz, 7-teilig PH / PZ / FL

- ergonomischer 2-Komponenten-Griff
- sehr gute Kraftübertragung
- Antriebssymbol am Griffkopf
- Klinge aus Chrom-Vanadium-Stahl
- Klingenspitze magnetisch und geschwärzt

### Bestückung

- PH1 x 80 mm
- PH2 x 100 mm
- PZ1 x 80 mm
- PZ2 x 100 mm
- FL4,0 x 0,8 x 75 mm
- FL5,5 x 1,0 x 100 mm
- FL6,5 x 1,2 x 125 mm



**11,95**

€ inkl. MwSt.

**10,04**

€ ohne MwSt.

Art. HM-70001

## Schraubendrehersatz, 6-teilig TXB

- ergonomischer 2-Komponenten-Griff
- sehr gute Kraftübertragung
- Antriebssymbol am Griffkopf
- Klinge aus Chrom-Vanadium-Stahl
- Klingenspitze magnetisch und geschwärzt
- TXB mit Bohrung

### Bestückung

- TXB10 x 80 mm
- TXB15 x 100 mm
- TXB20 x 100 mm
- TXB25 x 100 mm
- TXB30 x 100 mm
- TXB40 x 125 mm

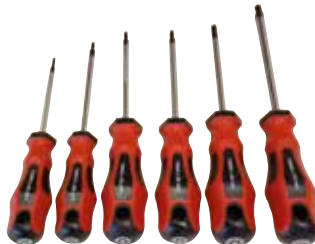

**11,95**

€ inkl. MwSt.

**10,04**

€ ohne MwSt.

Art. HM-70003

## Schraubendrehersatz, 6-teilig PH / FL

- ergonomischer 2-Komponenten-Griff
- VDE nach IEC 60900 bis 1000 V
- sehr gute Kraftübertragung
- Antriebssymbol am Griffkopf
- Klinge aus Chrom-Vanadium-Stahl
- Klingenspitze magnetisch und geschwärzt.

### Bestückung

- PH1 x 80 mm
- PH2 x 100 mm
- FL3,0 x 0,5 x 75 mm
- FL4,0 x 0,8 x 100 mm
- FL5,5 x 1,0 x 125 mm
- Spannungsprüfer 140 mm  
FL3,0 x 0,5 x 65 mm, 125-250 V



**11,95**

€ inkl. MwSt.

**10,04**

€ ohne MwSt.

Art. HM-70002

## Wiha-Qualitätsschraubendreher Qualität aus Deutschland



- Ergonomisches Griffdesign mit Weichzone für optimale Handhabung
- Klingen aus Chrom-Vanadium-Molybdän Stahl
- Passgenaue Chrom Top-Klingenspitze



**6-teilig**

Art.		€ inkl. MwSt.	€ ohne MwSt.
<b>Schlitz/Phillips</b> 3,5/4,5/5,5/6,5/PH1/PH2	⊕ ⊕	<b>35,95</b>	<b>30,21</b>
WIH-07152			
<b>Schlitz/Pozidriv</b> 3,5/4,5/5,5/6,5/PZ1/PZ2	⊕ ⊕	<b>35,95</b>	<b>30,21</b>
WIH-07153			
<b>Torx</b> T10x80, T15x80, T20x100, T25x100, T30x115, T40x130	⊕	<b>35,95</b>	<b>30,21</b>
WIH-07155			

## Wiha SoftFinish Schraubendreher

Klinge aus hochwertigem Chrom-Vanadium-Molybdän-Stahl, durchgehend gehärtet, mattverchromt. Wiha Chrom Top-Klingenspitze garantiert höchste Maßhaltigkeit. Der ergonomische Wiha Soft Finish Mehrkomponentengriff mit Abrollschutz sorgt für höchsten Arbeitskomfort.



## Schlitz-Schraubendreher

Größe	GL	Art.	€ inkl. MwSt.	€ ohne MwSt.
3,0 x 0,5	204	WIH-00687	<b>4,40</b>	<b>3,70</b>
3,5 x 0,6	204	WIH-00691	<b>4,50</b>	<b>3,78</b>
4,5 x 0,8	236	WIH-00697	<b>6,40</b>	<b>5,38</b>
5,5 x 1,0	261	WIH-00700	<b>8,10</b>	<b>6,81</b>
6,5 x 1,2	268	WIH-00703	<b>8,90</b>	<b>7,48</b>
8,0 x 1,2	274	WIH-00708	<b>11,20</b>	<b>9,41</b>

## Phillips-Schraubendreher



Größe	GL	Art.	€ inkl. MwSt.	€ ohne MwSt.
PH1	191	WIH-00756	<b>5,80</b>	<b>4,87</b>
PH2	218	WIH-00759	<b>8,20</b>	<b>6,89</b>
PH3	274	WIH-00762	<b>11,80</b>	<b>9,92</b>

## Pozidriv-Schraubendreher



Größe	GL	Art.	€ inkl. MwSt.	€ ohne MwSt.
PZ1	191	WIH-00770	<b>6,90</b>	<b>5,80</b>
PZ2	218	WIH-00772	<b>9,50</b>	<b>7,98</b>
PZ3	274	WIH-00774	<b>14,30</b>	<b>12,02</b>

## TORX-Schraubendreher



Größe	GL	Art.	€ inkl. MwSt.	€ ohne MwSt.
T10	191	WIH-01290	<b>5,80</b>	<b>4,87</b>
T15	191	WIH-01291	<b>5,80</b>	<b>4,87</b>
T20	218	WIH-01292	<b>6,10</b>	<b>5,13</b>
T25	218	WIH-01293	<b>6,50</b>	<b>5,46</b>
T30	233	WIH-01295	<b>7,30</b>	<b>6,13</b>
T40	254	WIH-01296	<b>7,30</b>	<b>6,13</b>

## ■ Wera Schraubendreher-Sätze



Mit Rack zur Befestigung an der Wand.

- 6-kant-Klinge / Runde Klinge (TX)
- Hochlegierter Sonderstahl
- Nicromatt
- Kraftform-Plus-Griff
- Abrollschutz
- Kopfprägung mit Abtriebssymbol und Größe

Typ	Inhalt	Art.	€ inkl. MwSt.	€ ohne MwSt.
334/355 SK/6	4x Schlitzschraubendreher 3,5/4/5,5/6,5 mm 2x Kreuzschlitzschraubendreher PZ1/PZ2	WER-007681	<b>32,90</b>	27,65
334 SK/6	4x Schlitzschraubendreher 3,5/4/5,5/6,5 mm 2x Kreuzschlitzschraubendreher PH1/PH2	WER-007680	<b>32,90</b>	27,65
367/6 TORX	6x Innen-TORX-Schraubendreher T10/T15/T20/T25/T30/T40	WER-028062	<b>32,90</b>	27,65

## ■ WIHA Sechskant-Schraubendrehersatz mit ComfortGrip, 6-tlg.

**Klinge:** Chrom-Vanadium Stahl, durchgehend gehärtet, mattverchromt.  
**Griff:** Wiha ComfortGrip, der komfortable Mehrkomponenten Quergriff mit Weichzonen, macht das Arbeiten zum Vergnügen. **Anwendung:** Hohe Drehmomente komfortabel übertragen und Schrauben aus Bohrungen herausheben oder hineinführen. Spezielle Eignung zum Lösen besonders fest sitzender Schrauben und um Schrauben extra fest anzuziehen.  
**Extra:** Seitenantrieb mit durchgehender Klinge hält höchsten Belastungen stand. ChromTop®-Klingenspitzen für höchste Maßhaltigkeit an beiden Abtrieben. 6 gängige Größen in Satzverpackung.



Bestückung	Länge
2,5	100
3	100
4	150
5	150
6	150
8	200

**29,95** € inkl. MwSt. | **25,17** € ohne MwSt.  
Art. WIH-26247

## ■ WIHA TORX-Schraubendrehersatz mit ComfortGrip, 6-tlg.

**Klinge:** Chrom-Vanadium Stahl, durchgehend gehärtet, mattverchromt.  
**Griff:** Wiha ComfortGrip, der komfortable Mehrkomponenten Quergriff mit Weichzonen, macht das Arbeiten zum Vergnügen. **Anwendung:** Hohe Drehmomente komfortabel übertragen. Spezielle Eignung zum Lösen besonders fest sitzender Schrauben und um Schrauben extra fest anzuziehen. **Extra:** Seitenantrieb mit durchgehender Klinge hält höchsten Belastungen stand. ChromTop®-Klingenspitzen für höchste Maßhaltigkeit an beiden Abtrieben. 6 gängige Größen in Satzverpackung.



Bestückung	Länge
T10	100
T15	100
T20	100
T25	150
T30	150
T40	150

**57,95** € inkl. MwSt. | **48,70** € ohne MwSt.  
Art. WIH-26248

## ■ WIHA Magazin-Bithalter Stubby, magnetisch 1/4"

**Griff:** Ergonomischer Wiha SoftFinish® Mehrkomponentengriff mit Abrollschutz. **Bitaufnahme:** Aus rostfreiem Stahl, mit starkem Dauermagnet. **Abtrieb:** DIN 3126, ISO 1173, Form D 6,3. **Bits:** 25 mm Standard-Bits. **Anwendung:** Die Alternative zum Schraubendrehersatz. Sechs Antriebsformen in einem Schraubendreher. Besonders geeignet zum Arbeiten an engen Stellen.

Art.	€ inkl. MwSt.	€ ohne MwSt.
WIH-33738	<b>14,30</b>	12,02



SATZBESTANDTEILE			
⊖	⊕	⊕	≡
4,5	0,6	PH1	25
6,5	1,2	PH2	25
8,0	1,6	PH3	25



## ■ WIHA Magazin-Bithalter 1/4"

- Einzigartiger Aufklappmechanismus
- Acht Schraubendreher in einem – für zeitsparendes und effektives Arbeiten
- Magnetische Haltefunktion
- Ergonomische SoftFinish®-Zone
- 6,5 x 1,2 ⚙ PH1, PH2, PH3  
PZ2, ⚙ T15, T20, T25



**26,95** € inkl. MwSt. | **22,65** € ohne MwSt.  
Art. WIH-32901

## ■ WIHA Bithalter mit Handgriff, magnetisch 1/4"

**Klinge:** Chrom-Vanadium Stahl, durchgehend gehärtet, glanzvernickelt. **Griff:** Wiha ComfortGrip Mehrkomponenten-Quergriff. **Bitaufnahme:** Aus rostfreiem Stahl, mit starkem Dauermagnet. **Abtrieb:** Für Bits entsprechend DIN 3126, ISO 1173 Form C 6,3. **Anwendung:** Für hohe Drehmomente. **Extra:** Zwei Bithalter für 1/4" Bits machen dieses Werkzeug zu einem Universalwerkzeug. Seitlicher Bithalter für besonders hohe Drehmomente.

Bitaufnahme: 1/4", Länge: 150 mm, Griffbreite: 100 mm

**23,95** € inkl. MwSt. | **20,13** € ohne MwSt.  
Art. WIH-26179





## WIHA Pocket Star

- Pfißig gelöst ist auch die Forderung von Anwendern, dass immer nur ein einziger Schlüssel in die Arbeitsstellung bewegt werden kann.
- Das lästige Zurück-schwenken nicht benötigter Schlüssel entfällt beim Wiha PocketStar.
- D=2 - 2,5 - 3 - 4 - 5 - 6 - 8



Art.	€ inkl. MwSt.	€ ohne MwSt.
WIH-23040	<b>16,95</b>	14,24

## Kugelpf-Sechskant-Stiftschlüsselsatz 9-tlg.

- lange Ausführung
- Chrom-Silizium-Molybdän-Stahl
- Farbbleitsystem für einfache Größenauswahl • mit Schlüsselhalter aus bruchfestem Kunststoff

**Bestückung:**  
1,5 / 2 / 2,5 / 3 /  
4 / 5 / 6 / 8 / 10 mm



Art.	€ inkl. MwSt.	€ ohne MwSt.
95299	<b>18,90</b>	15,88

## Festool Toolie Multifunktionswerkzeug

- Praktisches Sechskant-Kugelpf-Werkzeug für beinahe jeden Schraubfall. • stabiles, ergonomisches Gehäuse mit Aushebetaste für einfache Auswahl der gewünschten Klinge • Länge: 12 cm
- enthält 9 Sechskant-Steckschlüssel mit MagicRing SW 2,5/4,0/5,0/7,0 - TX T10/T15/T20 - PZ2 - Schlitz 4,5
- Farbe: dunkelblau mit grünen Aushebetasten und Logodruck Festool



Art.	€ inkl. MwSt.	€ ohne MwSt.
F498863	<b>26,95</b>	22,65

## WIHA Sechskant-Kugelpf-Stiftschlüsselsatz im ProStar

- Werkzeug aus Chrom-Vanadium Stahl, durchgehend gehärtet, mattverchromt.
- Platzsparender ProStar erlaubt einfachste Entnahme jedes Einzelschlüssels ohne Bewegung der anderen Schlüssel. • Alle Werkzeuge ab Größe 3 mm sind mit einem MagicRing aus Federstahl versehen.
- Dieser hält alle Normschrauben in jeder Lage fest • Der Kugelpf ermöglicht das Verschrauben unter einem Winkel von bis zu 25°.



<b>35,95</b>	<b>30,21</b>
€ inkl. MwSt.	€ ohne MwSt.
Art. WIH-20709	

### Technische Daten

- Bestückung: 1,5 / 2 / 2,5 / 3 / 4 / 5 / 6 / 8 / 10

## Niet-Set

- Handnietzange mit Mundstücken 2-5 mm • 100 Alu-Blindnieten sortiert 3 + 4 mm
- in Klarsichtbox



Art.	€ inkl. MwSt.	€ ohne MwSt.
HW-2080.0	<b>21,90</b>	18,40

## Vorstecher

mit CV-Klingen  
Holzheft, runde Form

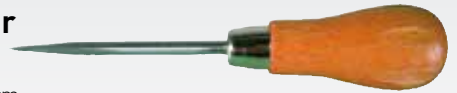

**5,90**  
€ inkl. MwSt.

**4,96**  
€ ohne MwSt.

Art. 95285

### Technische Daten

- Klingenlänge 100 mm
- Durchmesser 6 mm

## Handsenker 90°

- mit Kunststoff-Heft und Loch
- 5-schneidig
- für Holzbearbeitung
- aus bestem Werkzeugstahl



**6,90**  
€ inkl. MwSt.

**5,80**  
€ ohne MwSt.

Art. 95260

## Splinttreiber-Satz

im Stahlblech-Deckelkasten,  
CV, schlagfest



**21,90**  
€ inkl. MwSt.

**18,40**  
€ ohne MwSt.

Art. 95284

## Drehmoment-schlüssel-Set, 28 - 210 Nm

- 1/2"-Antrieb, rechts und links umschaltbar • Verchromt
- Kunststoff-Box
- geprüfte Ausführung



### Bestückung

- Drehmomentschlüssel mit Ratschen Funktion • Verlängerung 1/2" • Adapter von 1/2"- auf 3/8"-Vierkantaufnahme

Art.	€ inkl. MwSt.	€ ohne MwSt.
HM-64388R	<b>45,95</b>	38,61

Einsätze siehe Katalog Seite 337.

## Universalschlüssel

für gängige Schränke und Absperrsysteme

10 Profile. 2 Kreuze. 1 Schlüssel.  
Alle gängigen Schließsysteme.  
Multifunktionaler Schlüssel für Betätigung von Schließungen aus den Bereichen Gebäudetechnik (Heizung und Sanitär, Klima- und Belüftungstechnik, Elektrotechnik), Gas- und Wasserversorgung und Absperrsysteme.



- 8-strahlige Version: 2 Kreuzschlüssel mittels Magneten platzsparend verbunden • Wendebit: Schlitz 1,0 x 7 mm und Kreuzschlitz PH 2
- Schlüssel und Wendebit durch stabiles Edelstahl-Drahtseil verbunden
- hochwertige Oberflächenbeschichtung
- gewichtsoptimierte Zink-Druckguss Konstruktion

Art.	€ inkl. MwSt.	€ ohne MwSt.
95266	<b>25,95</b>	21,81

## Blindnieten Sortiment

- 35 Alu-Nieten Ø 4 mm kurz 4x6
- 35 Alu-Nieten Ø 4 mm mittel 4x8
- 30 Alu-Nieten Ø 4 mm lang 4x12



Art.	€ inkl. MwSt.	€ ohne MwSt.
HW-639.11	<b>13,69</b>	11,50





### Spannungsprüfer 140 mm

- mit Linse und Metallclip
- Klinge isoliert, 3,0 x 65 mm
- Prüfbereich 120 – 250 V-
- VDE-GS-geprüft

**1,09** € inkl. MwSt. | **0,92** € ohne MwSt.  
Art. 98968

### Abisolierzange Ergonomic

- Chrom-Vanadium-Stahl, Kopf satiniert
- starkwandiger Mehrkomponentengriff aus Kunststoff PAK-frei
- mit Stellschraube zum Einstellen auf den gewünschten Draht- oder Litzendurchmesser
- Öffnungsfeder
- geprüfte Ausführung
- Länge 160 mm



**8,50** € inkl. MwSt. | **7,14** € ohne MwSt.

Art. HM-EAZ160

### Aderendhülsen Sortiment

- Presszange + ca. 110 Aderendhülsen
- Kap 0,5 - 16 mm<sup>2</sup>
- Länge 190 mm
- inkl. Spannungsprüfer



**29,90** € inkl. MwSt. | **25,13** € ohne MwSt.

Art. HW-143.65

### Aderendhülsen

- mit Isolation
- galvanisch-verzinkt
- Hülsenlänge 8 mm



Bezeichnung	Inhalt	Für	Art.	€ inkl. MwSt.	€ ohne MwSt.
Aderendhülsen rot	100 Stk.	Ø 1,0 mm <sup>2</sup>	HW-044.01	<b>4,95</b>	<b>4,16</b>
Aderendhülsen schwarz	100 Stk.	Ø 1,5 mm <sup>2</sup>	HW-044.15	<b>4,95</b>	<b>4,16</b>
Aderendhülsen blau	100 Stk.	Ø 2,5 mm <sup>2</sup>	HW-044.25	<b>5,20</b>	<b>4,37</b>

### Super Entmantler

- zum Entmanteln aller gängigen Rundkabel
- sicherer Halt durch rutschfreie Griffzonen
- neue Verriegelungstechnik verhindert das unkontrollierte Öffnen des Werkzeuges
- einfacher und schneller Längsschnitt durch neuartige Kabelführung im Werkzeuggehäuse
- kein Verstopfen der Klingen durch Kabelreste
- keine Einstellung auf Schnitttiefe erforderlich
- Konturklingen zum Abisolieren von Drähten 0,2 / 0,3 / 0,8 / 1,5 / 2,5 / 4,0 mm<sup>2</sup>
- zusätzliche Titan-Nitrid-beschichtete Schiebeklinge



**34,95** € inkl. MwSt. | **29,37** € ohne MwSt.

Art. HM-30155

### WIHA Schraubendrehersatz SoftFinish electric slimFix 6-teilig

Bestückung / Länge

#### 4 Schlitzschraubendreher

- 3,5 / 100 mm
- 4,0 / 100 mm
- 5,5 / 125 mm
- 6,5 / 150 mm

#### 2 Kreuzschlitzschraubendreher

- PH 1 x 80
- PH 2 x 100



**49,90** € inkl. MwSt. | **41,93** € ohne MwSt.

Art. WIH-35389

**Anwendung:** Für Arbeiten im Bereich von spannungsführenden Teilen bis 1.000 V AC.

### Elektroniker Zangenset 3-teilig

Zangenserie aus hochwertigem Chrom-Vanadium-Stahl  
Ergonomischer Mehrkomponentengriff aus Kunststoff Zangenkopf satiniert

#### Elektroniker-Greifzange

Länge 125 mm, halbrunde Backen  
Greiflänge gezahnt, mit Schneide

#### Elektroniker-Seitenschneider

Länge 115 mm, Präzisionsschneiden

#### Elektroniker-Greifzange

Länge 125 mm, runde Backen

**12,50** € inkl. MwSt. | **10,50** € ohne MwSt.

Art. 95247

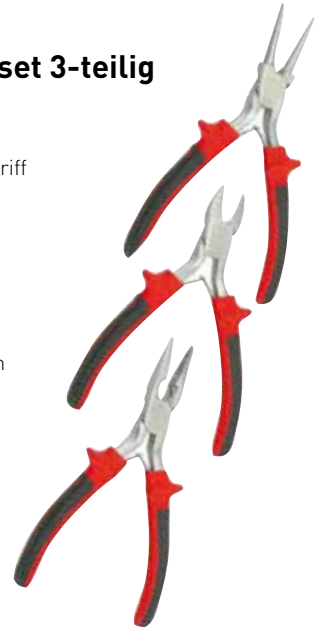

### Abisolierzange

- automatische Abisolierzange zum schnellen und präzisen Abisolieren auch an schwer zugänglichen Stellen
- keine Einstellung auf den Leiterquerschnitt erforderlich • spezielles Abstastsystem und daher keine Beschädigung der Leiter • Zangenkörper aus glasfaserverstärktem Polyamid • einstellbarer Längsanschlag von 0,6 bis 15,0 mm für gleichmäßige Serienabisolierungen
- Arbeitsbereich 0,2 - 6,0 mm<sup>2</sup> • AWG 24-10



**22,95** € inkl. MwSt. | **19,29** € ohne MwSt.

Art. HM-20050





## ■ Feilen-Set 5-teilig

### Bestehend aus

- Kunststoff-Heft, Nutzlänge 200 mm
- Feile rund
- Feile vierkant
- Feile halbrund
- Feile flach
- Raspel halbrund



**31,95**

€ inkl. MwSt.

**26,85**

€ ohne MwSt.

Art. 95923

## ■ Schlüsselfeilen Set 6-teilig

Holzheft  
Nutzlänge 100 mm

### Bestehend aus

- Feile rund • Feile halbrund
- Feile vierkant • Feile dreikant
- Feile flach • Feile konisch

**23,95**

€ inkl. MwSt.

**20,13**

€ ohne MwSt.

Art. 95929



## ■ Schmirgelfeile

Aus stabilem Kunststoff. Mit Schnellspannvorrichtung zum schnellen und einfachen Einspannen des Schleifmittels. Ideal für Schleifarbeiten an schwer zugänglichen Stellen. Sowohl für die Metall- wie auch für die Holzbearbeitung geeignet.

Arbeitslänge	Breite	Art.	€ inkl. MwSt.	€ ohne MwSt.
120 mm	26 mm	93151	<b>9,50</b>	<b>7,98</b>

## ■ Raspel rund 200 mm

- Ø 8 mm
- Werkzeugstahl
- Kunststoffheft



Art.	€ inkl. MwSt.	€ ohne MwSt.
HM-85232009	<b>12,60</b>	<b>10,59</b>

## ■ Feilengriff m. Rundfeile 400 mm

- Abmessung 4 mm
- Kettenmodell 492 / 466
- Treibgliederstärke 1,3 mm
- Kettenteilung 3/8 1/4"

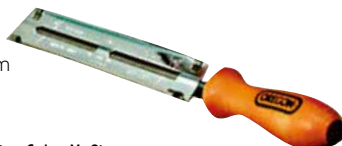

Art.	€ inkl. MwSt.	€ ohne MwSt.
MAK-953030010	<b>10,95</b>	<b>9,20</b>

## ■ STUBAI Schnitzersatz 7-teilig

Klingen handgeschmiedet und geschliffen, hohe Lebensdauer!



**98,95**

€ inkl. MwSt.

**83,15**

€ ohne MwSt.

Art. 95200

## ■ STUBAI Schnitzersatz 14-teilig

Hochwertiges Schnitzwerkzeug mit Buchenheft, inklusive Schärffstein. In praktischer Rolltasche.



### Lieferumfang Schnitzersatz

- Stich 1, 4 mm gerade Form
- Stich 1 schräg, 8 mm, gerade Form
- Stich 1 schräg, 16 mm, gerade Form
- Stich 5, 5 mm gerade Form
- Stich 5, 10 mm gerade Form
- Stich 4, 20 mm gerade Form
- Stich 5, 14 mm gerade Form
- Stich 6, 10 mm gerade Form
- Stich 8, 8 mm gerade Form
- Stich 10, 3 mm gerade Form
- Stich 1, 5 mm gebogen
- Stich 39, 8 mm gerade Form
- Kerbschnitzmesser gerade

**289,-**

€ inkl. MwSt.

**242,86**

€ ohne MwSt.

Art. 95201

## ■ Kirschen Stemmeisen 2 Cut

Frontschneide: 26 mm breit für stemmende, hebelnde Arbeiten. Seitenschneide: Extra lange 90 mm für alle schneidenden Anwendungen. Gehärteter Rücken. Kann mit Kunststoff- oder Holzhammer genutzt werden. Made in Germany. Klinge **zweischneidig perfekt** Original »Kirschen« Qualität: Schneiden beidseitig geschliffen und hochglänzend poliert, gesamte Nutzlänge im Salzbad auf 60 +/- 1 HRC gehärtet.



**26,95**

€ inkl. MwSt.

**22,65**

€ ohne MwSt.

Art. 95202

## ■ Stichaxt mit Seitenfase 450 mm

CV-Stahl, blau lackiert, Schneiden gebrauchsfertig und fein poliert, mit Seitenfasen (3-schneidig), 450 x 45 mm.



**59,50**

€ inkl. MwSt.

**50,-**

€ ohne MwSt.

Art. 95206

**Profi Qualität!**

**STUBAI-2K-  
Profi Stemmeisen**



**Griff**

- Hochschlagfeste Hartkomponente
- Ergonomische Formgebung für ermüdungsfreies Werkzeughandling
- Ungewöhnlich lange Baulänge für präzise Werkzeugführung
- Asymmetrisch ausgeführte rutschfeste Gummikomponente
- Auswechselbarer Gummiring zur farblichen Kennzeichnung
- Aufhängeöse – für einfache und wirkungsvolle Präsentation und leichte Lagerung im Werkzeugschrank
- Rollstop – zwei Flächen verhindern das Abrollen des Werkzeuges vom Tisch
- Ausgewogenes Gewichtsverhältnis des Stemmeisens

**Klinge:**

- Hochfester, legierter Werkzeugstahl
- 2/3 der gesamten Klingenlänge gehärtet auf 62 Rockwell
- Klinge hochglanzpoliert
- Markierung mit Artikelnummer
- Korrosionsschutz durch umweltfreundlichen wasserlöslichen Einbrennlack
- Lieferung mit aufsteckbarem Schneidenschutz

KL.B. (mm)	Ges.L. (mm)	H.L. (mm)	KL.L. (mm)	Art.	€ inkl. MwSt.	€ ohne MwSt.
4	250	130	120	95169	<b>17,20</b>	14,45
6	250	130	120	95170	<b>17,20</b>	14,45
8	250	130	120	95171	<b>17,20</b>	14,45
10	252	130	122	95172	<b>17,20</b>	14,45
12	255	130	125	95173	<b>18,60</b>	15,63
13	255	130	125	95174	<b>18,60</b>	15,63
14	255	130	125	95175	<b>19,-</b>	15,97
16	256	130	126	95176	<b>18,40</b>	15,46
18	259	130	129	95177	<b>19,30</b>	16,22
20	261	130	131	95178	<b>20,10</b>	16,89
22	262	130	132	95179	<b>20,20</b>	16,97
24	264	130	134	95180	<b>20,50</b>	17,23
26	266	130	136	95181	<b>21,50</b>	18,07
28	269	130	139	95182	<b>21,50</b>	18,07
30	271	130	141	95183	<b>23,10</b>	19,41
32	272	130	142	95184	<b>25,90</b>	21,76
35	279	130	149	95185	<b>27,20</b>	22,86

**STUBAI 2K Spezial  
Stemmeisen Set**

**4-teilig**

Gewicht 811 g  
Klingenbreiten  
12, 16, 20, 24 mm

**PROFI QUALITÄT!**

**4-teilig**

**69,-**

€ inkl. MwSt.

**57,98**

€ ohne MwSt.

Art. 95186



**STUBAI 2K Spezial  
Stemmeisen Set**

**6-teilig**

Gewicht 1032 g  
Klingenbreiten  
6, 10, 14, 18, 22, 26 mm

**PROFI QUALITÄT!**

**6-teilig**

**99,00**

€ inkl. MwSt.

**83,19**

€ ohne MwSt.

Art. 95187



**STUBAI  
Stemmeisen Set**

**6-teilig**

Gewicht 900 g  
Klingenbreiten  
6, 10, 13, 16, 20, 26 mm

**6-teilig**

**89,-**

€ inkl. MwSt.

**74,79**

€ ohne MwSt.

Art. 95188



**STUBAI Zimmermanns-Stemmeisen**

Extra starke und lange Klinge, im Gesenk geschmiedet, feinst geschliffen und spezialwärmebehandelt.

Heft aus ausgesuchter Weißbuche mit starkem, mitlaufendem Schlagring am Schlagende.



KL.B. (mm)	Ges.L. (mm)	H.L. (mm)	KL.L. (mm)	Gewicht (g)	Art.	€ inkl. MwSt.	€ ohne MwSt.
30	301	125	176	380	95189	<b>32,90</b>	27,65
35	305	125	180	455	95190	<b>37,95</b>	31,89
40	309	125	184	485	95191	<b>42,90</b>	36,05



## ■ Universalhobel „Rali-220 EVOLUTION“

- Zum Kantenhobeln
- Stahlsohle
- Hobeisen stufenlos einstellbar
- Wendemesser aus hochwertigem Chromstahl
- Sohlengröße: 48 x 225 mm

**129,-**  
€ inkl. MwSt.

**108,40**  
€ ohne MwSt.

Art. 95320



**inkl. 4 Messer**

Ersatzmesser Chromstahl	Breite	Stk.	Art.	€ inkl. MwSt.	€ ohne MwSt.
Wendemesser CV	48 mm	2	94745	<b>7,90</b>	<b>6,64</b>
Wendemesser CV	48 mm	10	94746	<b>29,87</b>	<b>25,10</b>
Hartmetall-Wendemesser HW	48 mm	2	94748	<b>43,91</b>	<b>36,90</b>

## ■ Simshobel „Rali G30 N“

- Mit Falzanschlag • Stahlblech vernickelt • Stahlsohle
- Hobeisen stufenlos einstellbar • Wendemesser aus hochwertigem Chromstahl
- Sohlengröße: 30,7 x 220 mm



**196,35**  
€ inkl. MwSt.

**165,-**  
€ ohne MwSt.

Art. 95322

Ersatzmesser Chromstahl	Breite	Stk.	Art.	€ inkl. MwSt.	€ ohne MwSt.
Wendemesser	30 mm	5	94747	<b>31,54</b>	<b>26,50</b>

## ■ Absatz-Eckensimshobel „Rali B30“

- Stahlblech vernickelt
- Stahlsohle
- Hobeisen stufenlos einstellbar
- Wendemesser aus hochwertigem Chromstahl
- Sohlengröße: 30 x 125 mm



**136,85**  
€ inkl. MwSt.

**115,00**  
€ ohne MwSt.

Art. 95323

Ersatzmesser Chromstahl	Breite	Stk.	Art.	€ inkl. MwSt.	€ ohne MwSt.
Wendemesser	30 mm	5	94747	<b>31,54</b>	<b>26,50</b>

## ■ Rali 105

Zum Hobeln von Massivholz und Plattenmaterial.



- 3 Hobel in einem, da sowohl als Putz-, Schlicht- und Schrupphobel einsetzbar • kein Schärfen und Abziehen des Hobeisens mehr erforderlich • keine Einstellarbeit des Hobeisens • verschleißfreie Hobelsohle aus Metall und schlagfestes Kunststoffgehäuse • stufenlose Regulierungsmöglichkeit der Spanabnahme • Hobelbreite 48 mm

**119,-**  
€ inkl. MwSt.

**100,-**  
€ ohne MwSt.

Ersatzmesser siehe Universalhobel Rali 220

Art. 95380

## ■ Rali Pocket

- Simshobel, Hobelmesser stufenl. einstellb. (Wendemesser)
- Sohlengröße 30,7 x 125 mm



**59,50**  
€ inkl. MwSt.

**50,-**  
€ ohne MwSt.

Art. 95324

Ersatzmesser Chromstahl	Breite	Stk.	Art.	€ inkl. MwSt.	€ ohne MwSt.
Wendemesser	30 mm	5	94747	<b>31,54</b>	<b>26,50</b>

## ■ Simshobel „Rali G03“

- Stahlblech vernickelt • Stahlsohle • Hobeisen stufenlos einstellbar • Wendemesser aus hochwertigem Chromstahl
- Sohlengröße: 30,7 x 130 mm



**129,71**  
€ inkl. MwSt.

**109,-**  
€ ohne MwSt.

Art. 95321

### ■ Mini Hobel inkl. 5 Hobelklingen

Der Ganzmetallhobel ist handlich und präzise. Perfekt für kleine Ausbesserungen und zum Glätten von Kanten. Einsetzbar als Ziehklinge, Radialhobel oder Simshobel. 3-facher Klingenhalter mit einer Klingenbreite von 43mm!



**14,95**  
€ inkl. MwSt. | **12,56**  
€ ohne MwSt.

Art. 95319



Ersatzmesser Chromstahl	Breite	Stk.	Art.	€ inkl. MwSt.	€ ohne MwSt.
Hobelklingen	43 mm	10	94757	<b>5,40</b>	<b>4,54</b>

### ■ Glasschaber 40 mm

- Robuster Halter aus rostfreiem Edelstahl
- Klinge kann einfach herausgeschoben und fixiert werden
- Ersatzklingen leicht auswechselbar
- Zum Entfernen von Farb- und Plakatresten usw. auf Glas, Türen, Fliesen usw.
- Schiebbar und fixierbar
- inkl. 5 Ersatzklingen



**4,95**  
€ inkl. MwSt. | **4,16**  
€ ohne MwSt.

Art. 98067

### ■ Malerspachtel Set 3-teilig

- rostfreies Blatt, konisch, geschliffen
- Holzgriff mit Aufhängeloch
- bestehend aus je 1 Stk. Spachtel Breite 40, 60 und 80 mm



**5,85**  
€ inkl. MwSt. | **4,92**  
€ ohne MwSt.

Art. HM-MS-3

### ■ Haushaltsscheren-Set, 3-teilig

- Klingen aus rostfreiem Stahl
- Mehrkomponentengriff

#### Lieferumfang

- Schere, Länge 140 mm
- Schere, Länge 215 mm
- Schere, Länge 245 mm



**8,45**  
€ inkl. MwSt. | **7,10**  
€ ohne MwSt.

Art. HM-SW604

### ■ Kantenhobel

Zum Fasen von Gipskartonplatten, 23° (Stoß) +45° (Gehung) in einem Werkzeug. Kunststoff mit auswechselbaren Klingen.



**16,95**  
€ inkl. MwSt. | **14,24**  
€ ohne MwSt.

Art. HW-5020.0

	Art.	€ inkl. MwSt.	€ ohne MwSt.
Ersatzklinge 5 Stück Box	HW-9500.5	<b>6,95</b>	<b>5,84</b>
Ersatz-Trapezklinge 5 Stück /Köcher	HW-1590.0	<b>1,50</b>	<b>1,26</b>

### ■ Schreiner-Ziehklinge

Schwanenhals-Form

**3,50**  
€ inkl. MwSt. | **2,94**  
€ ohne MwSt.

Art. 95265



### ■ Schreiner-Ziehklinge

gehärteter Bandstahl, Rechteckform, zur Feinstbearbeitung (Abputzen) von Holzoberflächen.



Größe	Art.	€ inkl. MwSt.	€ ohne MwSt.
150 x 60 mm	95149	<b>2,98</b>	<b>2,50</b>

### ■ Ziehklingenstahl

dreikant mit lackiertem Heft, 240 mm



Art.	€ inkl. MwSt.	€ ohne MwSt.
96000	<b>14,90</b>	<b>12,52</b>

### ■ Hartmetall-Glasschneider

mit HM-Rädchen und Holzheft für Glasstärke 2-12 mm

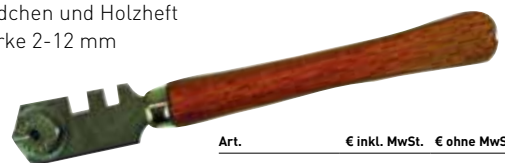

Art.	€ inkl. MwSt.	€ ohne MwSt.
HW-162.00	<b>10,95</b>	<b>9,20</b>





## ■ Cuttermesser

- schweres Modell
- mit verstellbarer Klinge und automatischem Stop
- Kunststoff mit Metallführung
- Verschlusskappe seitlich abziehbar
- Klingebreite: 18 mm



**2,80**  
€ inkl. MwSt. | **2,35**  
€ ohne MwSt.  
Art. 95144

## ■ Ersatzklingen

Breite	Inhalt / VE	Art.	€ inkl. MwSt.	€ ohne MwSt.
18 mm	10 Stk.	95142	<b>3,90</b>	<b>3,28</b>

## ■ Cuttermesser

- handliches, preiswertes Qualitätsmesser mit automatischem Stop und Clip
- Klingebreite: 9 mm



**1,90**  
€ inkl. MwSt. | **1,60**  
€ ohne MwSt.  
Art. 95148

## ■ Ersatzklingen

Breite	Inhalt / VE	Art.	€ inkl. MwSt.	€ ohne MwSt.
9 mm	10 Stk.	95138	<b>2,59</b>	<b>2,18</b>

## ■ Dämmstoffmesser

- rostfrei • Doppelschneidig • Wellenschliff = für weiches und leichtes Material • Sägeschliff = für dichtes und hartes Material
- zum Schneiden von Styropor, Steinwolle, geschäumte Dämmstoffe usw.

### Technische Daten

- Gesamtlänge 420 mm
- Klingenlänge 280 mm

**9,52**  
€ inkl. MwSt. | **8,-**  
€ ohne MwSt.  
Art. 95143



## ■ Bessey Klingen-Klappmesser DBKPH SET

- Messer mit komfortablem Kunststoffgriff • Praktisches Nylonsetui mit Reißverschluss • Vier versch. Klingen für unterschiedliche Werkstoffe

### Inhalt:

- DBKPH Klingen-Klappmesser in praktischer Tasche aus Nylon
- 10 Stück Trapezklingen DBK-T
- 5 Stück Hakenklingen DBK-H
- 2 Stück Linoleumklingen DBK-L
- 2 Stück Ausstechklingen DBK-A



**SET**  
**26,95**  
€ inkl. MwSt. | **22,65**  
€ ohne MwSt.  
Art. 95098

## ■ Cuttermesser Profi

aus Metall, schmale Ausführung mit Abbrechklinge, Breite 18 mm  
Gummi Komponente im Griffbereich für sicheres Arbeiten  
Metallführung der Klinge mit Feststellschieber feinverzahnter Vorschubmechanismus  
passende Abbrechklinge: AB2, B101



**5,75**  
€ inkl. MwSt. | **4,83**  
€ ohne MwSt.  
Art. 98066

## ■ Messertasche

Rindleder, schwarz

**3,90**  
€ inkl. MwSt. | **3,28**  
€ ohne MwSt.  
Art. 98065



## ■ Klappmesser COAST DX330 inkl. Gürtelclip

Super handliches Klappmesser. Klinge: 7Cr17 Edelstahl, Klingenlänge 82,5mm, Griff: strukturiertes Aluminium mit Gurtschneider und Scheibenzertrümmerer. Gesamtlänge ausgeklappt 206 mm.



**23,90**  
€ inkl. MwSt. | **20,08**  
€ ohne MwSt.  
Art. HW-380.02

## ■ Bessey Klingen-Klappmesser

**18,90**  
€ inkl. MwSt. | **15,88**  
€ ohne MwSt.  
Art. 95082



## ■ Ersatzklingen für Klingen-Klappmesser DBKPH



Bezeichnung	Länge	Inhalt	Art.	€ inkl. MwSt.	€ ohne MwSt.
DBK-T	60 mm	10 Stk.	95083	<b>3,45</b>	<b>2,90</b>
DBK-H	50 mm	10 Stk.	95096	<b>5,95</b>	<b>5,00</b>
DBK-L	87 mm	5 Stk.	95081	<b>6,55</b>	<b>5,50</b>
DBK-A	80 mm	5 Stk.	95097	<b>6,55</b>	<b>5,50</b>

### ■ Laubsägen-Garnitur

7 tlg.

Bestehend aus

- Laubsägebogen
- Laubsägevorlage
- Laubsägebrettchen
- Laubsägezwinge
- Laubsägegeschlüssel
- Laubsägeblätter
- Laubsägedrillbohrer



**16,90**

€ inkl. MwSt.

**14,20**

€ ohne MwSt.

Art. HW-934.07

	Stück	Art.	€ inkl. MwSt.	€ ohne MwSt.
Ersatzblätter	1	HW-570.50	<b>7,50</b>	6,30

### ■ Furniersäge

Mit lackiertem Griff und abgerundetem Rücken, für Furniere und beschichtete Platten. 2-seitig gezahnt, Blatt 77 x 57 mm.

**7,50**

€ inkl. MwSt.

**6,30**

€ ohne MwSt.

Art. HW-832.00



### ■ Handsäge

Profiausführung mit 2-Komponenten-Griff und schwarzer, gleitfähiger Beschichtung. 3-fach geschliffene Zähne

**Anwendung:** Holz, Gipskarton, Kunststoffe und Isolationsmaterial. Sägt einzigartig, exakt, sauber und schnell.

Länge Blatt 450 mm



**19,90**

€ inkl. MwSt.

**16,72**

€ ohne MwSt.

Art. HW-827.41

### ■ Präzisions-Gehrungssäge Perfekt

- aus Alu-Guß
- 45° - 90° automatische und stufenlose Winkeleinstellung
- für Holz-, Kunststoff- u. Metallverarbeitung
- mit Spannwinkel u. Langstellung

**Technische Daten**

- Schnittbreite 125/75 mm
- Schnitthöhe 100 mm
- Tischlänge 300 mm
- Länge Blatt 420 mm

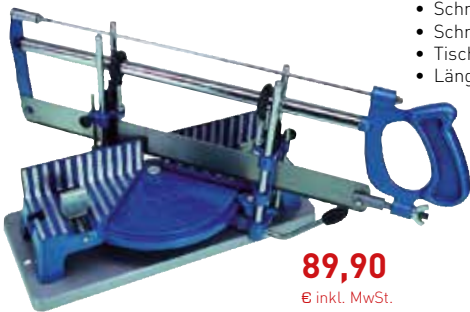

**89,90**

€ inkl. MwSt.

**75,55**

€ ohne MwSt.

Art. 95192

### ■ Ersatzsägeblatt

für Präzisions-Gehrungssäge Perfekt Uni-Sägeblatt für Holz, Leichtmetall, Kunststoff

**12,20**

€ inkl. MwSt.

**10,25**

€ ohne MwSt.

Art. 95193

### ■ Feinsäge

Aus Schwedenstahl, mit geschliffenen Zähnen geschränkt. Umlegbar für Holz. Länge Blatt: 250 mm

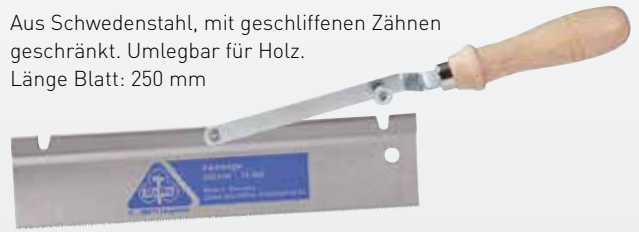

**7,90**

€ inkl. MwSt.

**6,64**

€ ohne MwSt.

Art. HW-837.03

### ■ Gehrungsschneidlade

Für Gehrungen und rechte Winkel Schichtholz roh, geschraubt mit Klemmvorrichtung und Anschlag



**16,90**

€ inkl. MwSt.

**14,20**

€ ohne MwSt.

Art. HW-0232.6

### ■ Metallsäge Profimodell mit 2-K-Heft

Aus Vierkantröhre. Mit Pistolengriff und Blattspannung. Mit Bi-Metallblatt 300 mm

Rohr  
18x10x1,35 mm,  
Gewicht 465 g



**13,90**

€ inkl. MwSt.

**11,68**

€ ohne MwSt.

Art. HW-189.01

	Stück	Art.	€ inkl. MwSt.	€ ohne MwSt.
Ersatzblatt	2	HW-187.00	<b>3,40</b>	2,86

### ■ Universal-Sägebogen

Leicht und handlich. Mit stabilem Aluprofil-Rahmen und Pistolengriff. Länge 255 mm



**5,80**

€ inkl. MwSt.

**4,87**

€ ohne MwSt.

**Ersatzblätter, 6 Stück**

**3,15**

€ inkl. MwSt.

**2,65**

€ ohne MwSt.

Art. HW-671.00

Art. HW-2206.0



## Zimmermanns-Nageleisen

**5 JAHRE  
GARANTIE**

- Klinge aus gehärtetem Stahl • Geschmiedete Ausführung • extra robust für schwersten Einsatz • Profiqualität • breite Eingriffsfläche verhindert seitliches Wegkippen • leichtes und effektives Arbeiten durch optimale Klaueneinstellung

Set bestehend aus Nageleisen L=350 / 600 / 900 mm

**39,95**

€ inkl. MwSt.

**33,57**

€ ohne MwSt.

Art. 95218



### Nageleisen einzeln

Länge	Klauenbreite	Art.	€ inkl. MwSt.	€ ohne MwSt.
350 mm	30/25	HM-5N-350	<b>8,85</b>	7,44
600 mm	40/35	HM-5N-600	<b>16,95</b>	14,24
900 mm	40/35	HM-5N-900	<b>23,45</b>	19,71
1200 mm	40/35	HM-5N-1200	<b>31,45</b>	26,43

## Nageleisen 600 mm

- Spezial-Werkzeugstahl, geschmiedet und gehärtet
- Mit Schneide und Klaue
- Materialstärke: 18 mm, Sechskant
- Länge 600 mm

Art.	€ inkl. MwSt.	€ ohne MwSt.
95223	<b>11,95</b>	10,04

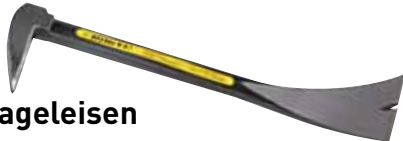

## KUGINUKI Nageleisen

Die Präzisionseisen des japanischen Herstellers Dogyu halten was sie versprechen. Sie sind besonders gut für Demontearbeiten geeignet. Die breiten und dünn geschliffenen Schaufeln erlauben ein Arbeiten mit geringer Flächenpressung bei Demontearbeiten.

Typ	Art.	€ inkl. MwSt.	€ ohne MwSt.
GL 150 mm, max. Nagelschaft Ø 2,5 mm	95220	<b>17,90</b>	15,04
GL 200 mm, max. Nagelschaft Ø 2,5 mm	95221	<b>19,90</b>	16,72
GL 250 mm, max. Nagelschaft Ø 2,5 mm	95222	<b>21,90</b>	18,40

## Hand-/ Zimmermannsbeil

- geschmiedet, Schneide poliert
- mit Nagelzug am Haus und Blatt
- Eschenstiel mit rutschfestem Griffende
- Klingenschutz aus Gummi
- Stahlqualität C 45E
- Stahlhärte 47-52 HRC
- Kopfgewicht 800 g
- Stiellänge 390 mm

**19,90**

€ inkl. MwSt.

**16,72**

€ ohne MwSt.

Art. HM-A9-8N



## Ausschalgerät

Universelles Heb-Brech-Nageleisen  
Werkzeug aus Federstahl, gesenkgeschmiedet und gehärtet, oval-Stahlrohr verbiegungsfest, gelb/schwarz lackiert

Länge 1.400 mm, Gewicht 5 kg

**113,05**

€ inkl. MwSt.

**95,-**

€ ohne MwSt.

Art. HW-1058.3

## Parkettzugesen

Aus starkem lackiertem Flachstahl.  
Mit Schlagamboss 30 x 30 x 40 und starker Filzunterlage. L = 420 mm, 1,7 kg

**23,95**

€ inkl. MwSt.

**20,13**

€ ohne MwSt.

Art. 95262



## Steinmeißel 200 mm

- Länge 200 mm
- Schaftstärke 23x13 mm
- Klingbreite 26 mm
- Made in Germany
- aus luftgehärtetem Chrom-Vanadium-Stahl
- schlagfest, nach DIN 6453
- Schaft lackiert
- geprüfte Ausführung

**6,80**

€ inkl. MwSt.

**5,71**

€ ohne MwSt.

Art. HM-104S200



## Handtacker 14 mm

- Metallgehäuse • für Haushalt, Hobby und Handwerk
- verstellbare Schlagkraftregulierung
- integrierter Klammernentferner
- geeignet für Klammern: KL53 (Typ 1), Länge 4 - 14 mm

**13,95**

€ inkl. MwSt.

**11,72**

€ ohne MwSt.

Art. 95345



## Klammern, Serie 53

- Außenmaß max. 11,45 mm • Innenmaß min. 10,10 mm
- Drahtstärke 0,70 mm • Stahl gehärtet

Länge	Inhalt	Art.	€ inkl. MwSt.	€ ohne MwSt.
4 mm	1.500 Stk.	93940	<b>4,05</b>	3,40
6 mm	1.500 Stk.	93941	<b>3,45</b>	2,90
8 mm	1.500 Stk.	93942	<b>3,45</b>	2,90
10 mm	1.000 Stk.	93943	<b>2,74</b>	2,30
12 mm	1.000 Stk.	93944	<b>2,86</b>	2,40
14 mm	1.000 Stk.	93945	<b>3,21</b>	2,70



## STUBAI Tischlerhammer

Kopf nach DIN 5109

25 mm, 430 g

**7,90**

€ inkl. MwSt.

**6,64**

€ ohne MwSt.

28 mm, 550 g

**8,90**

€ inkl. MwSt.

**7,48**

€ ohne MwSt.

Art. 95210

Art. 95211

## Schreiner- Klüpfel

aus Rotbuche  
mit Eschenstiel,

- lackiert
- vierkantig

Kopf 100 x 70 mm

**12,95**

€ inkl. MwSt.

**10,88**

€ ohne MwSt.

Kopf 140 x 90 mm

**19,90**

€ inkl. MwSt.

**16,72**

€ ohne MwSt.

Art. 95217

Art. 95209

## STUBAI Holzschlegel

- 400 Gramm
- Durchmesser 70 mm

**16,90**

€ inkl. MwSt.

**14,20**

€ ohne MwSt.

Art. 95219

## Simplex-Schonhammer

Gummi-Komposition TPE-soft blau mit Tempergußgehäuse und 2-farbigem Hickory-Stiel, Kopf-Ø 40 mm.

**25,95**

€ inkl. MwSt.

**21,81**

€ ohne MwSt.

Art. HW-242.40

## Schonhammer, rückschlagfrei

- wesentlich höhere Schlagwirkung gegenüber normalen Schonhämmern
- optimale Schlagwirkung bei geringem Kraftaufwand
- Schonung der Sehnen und Gelenke, da kein Rückschlag
- Flächenschonend durch sattes Aufschlagverhalten auf empfindliche Schlagflächen und Kanten
- Austauschbare splitterfreie Einsätze aus bruch- und verschleißfestem Polyamid
- robuster Stahlrohrstiel
- Gesamtlänge 300 mm
- Kopfdurchmesser 40 mm
- Gesamtgewicht 782 g
- Made in AUSTRIA



**30,45**

€ inkl. MwSt.

**25,59**

€ ohne MwSt.

Art. HM-7H10



## PICARD Stahlrohr-Latthammer

- Gewicht 600 g

mit Magnet,  
gerauhte Bahn, Pic 420 M

**20,90**

€ inkl. MwSt.

**17,56**

€ ohne MwSt.

mit Magnet, fein blank,  
gerauhte Bahn, Pic 298

**35,95**

€ inkl. MwSt.

**30,21**

€ ohne MwSt.

Art. 95215

Art. 95216

## Hammerschlaufe Leder, schwarz

**3,90**

€ inkl. MwSt.

**3,28**

€ ohne MwSt.

Art. HW-2516.0



## Latthammer

- Kopf feinblank
- mit magnetischem Nagelhalter
- Stahlrohrstiel mit Gummigriff
- Kopfgewicht 600 g
- geprüfte Ausführung



**11,65**

€ inkl. MwSt.

**9,79**

€ ohne MwSt.

Art. HM-7110M

## Fäustel

Impex nach DIN 6475 mit schwarz-abgesetztem, geschweißtem Eschenstiel, Kopf-Gewicht 1,5 kg.

**11,50**

€ inkl. MwSt.

**9,66**

€ ohne MwSt.

Art. HW-20.150



## Vorschlaghammer

mit ovalem Loch, DIN, Gewicht 4 kg

**29,95**

€ inkl. MwSt.

**25,17**

€ ohne MwSt.

Art. HW-093.04







● DOZUKI klein Handsäge

- Griff mit Rattan umwickelt • Blattrücken verstärkt
- Zähne impulsgehärtet • Sägeblatt einseitig verzahnt
- handliche und robuste Feinsäge
- Trapezverzahnung



**Technische Daten**

- Schnitttiefe max. 40 mm • Blattlänge 150 mm
- Blattstärke 0,3 mm • Zähneabstand 1,4 mm

**Ersatzblatt**

**14,90**

€ inkl. MwSt.

**12,52**

€ ohne MwSt.

**31,95**

€ inkl. MwSt.

**26,85**

€ ohne MwSt.

Art. 95151

Art. 95150

● KATABA 330 Handsäge

- Griff mit Rattan umwickelt • Blattrücken ohne Führung
- Zähne impulsgehärtet • Sägeblatt einseitig verzahnt
- Trapezverzahnung • sägt große Balken und Bretter mühelos klein
- für Längs- und Querschnitte



**Technische Daten**

- Blattlänge 330 mm
- Blattstärke 0,9 mm
- Zähneabstand 2,8 mm

**Ersatzblatt**

**18,90**

€ inkl. MwSt.

**15,88**

€ ohne MwSt.

**32,90**

€ inkl. MwSt.

**27,65**

€ ohne MwSt.

Art. 95159

Art. 95158

● JAPANSÄGEN-SET

**Bestehend aus**

- + DOZUKI Mini-Handsäge
- + RYOBA 250 Handsäge
- + KATABA Handsäge

**86,95**

€ inkl. MwSt.

**73,07**

€ ohne MwSt.

Art. 95198



● RYOBA 250 Handsäge

- Griff mit Rattan umwickelt • Zähne impulsgehärtet • Sägeblatt doppelt verzahnt • Trapez- und Dreiecksverzahnung
- für Längs- und Querschnitte • Ideale Universal-säge für Möbeltischler

**Technische Daten**

- Blattlänge 250 mm
- Blattstärke 0,5 mm



**Ersatzblatt**

**21,90**

€ inkl. MwSt.

**18,40**

€ ohne MwSt.

**36,70**

€ inkl. MwSt.

**30,84**

€ ohne MwSt.

Art. 95155

Art. 95154

● KATABA Handsäge

- Dies ist die meistverkaufte Kataba-Säge und universell verwendbar: Sie können damit außer einfachen Trennschnitten z. B. Zargen im eingebauten Zustand kürzen, um Parkett sauber darunter verlegen zu können, tiefe und saubere Schnitte erzielen, Holzwerkstoffe wie z. B. Spanplatten, MDF-Platten, Multiplex-plattensägen und vieles mehr.



**Technische Daten**

- Blattlänge 250 mm, Blattbreite 60 mm
- Blattstärke 0,5 mm, Schränkung 0,75 mm
- Zahnteilung 1,4 mm

**Ersatzblatt**

**15,10**

€ inkl. MwSt.

**12,69**

€ ohne MwSt.

**27,20**

€ inkl. MwSt.

**22,86**

€ ohne MwSt.

Art. 95197

Art. 95196

● DOZUKI Japanische Feinsäge

- Diese Säge ist mit ihrer speziellen Verzahnung sowohl für Längs- als auch für Querschnitte geeignet. Besonders gut geeignet für Schwalbenschwanz- und alle anderen Zinkenverbindungen. Das Schnittbild ist sowohl bei Längsschnitt als auch bei Querschnitt sehr fein. Diese Säge ist zerlegt nur knapp 33 cm lang und hat damit in jeder Werkzeugtasche Platz.



**Technische Daten**

- Blattlänge 240 mm, Blattbreite 50 mm
- Blattdicke 0,3 mm, Schränkung 0,45 mm
- Zahnteilung 1,4 mm
- Gesamtlänge mit Griff 56,5 cm

**Ersatzblatt**

**18,80**

€ inkl. MwSt.

**15,80**

€ ohne MwSt.

**35,90**

€ inkl. MwSt.

**30,17**

€ ohne MwSt.

Art. 95194

Art. 95195

● Klappsäge Profi

• Mit neuer Zahngeometrie, dadurch noch schneller, sicherer, haltbarer • Blattlänge 210 mm für Obstbau, Weinbau, Zimmerleute, Schreiner • Haus und Garten, Camping, Forst und Jagd usw.



Bezeichnung		Art.	€ inkl. MwSt.	€ ohne MwSt.
grob	Zimmermann Säge	95145	<b>21,90</b>	18,40
fein	Schreiner Säge	95199	<b>21,90</b>	18,40
grob	Ersatzblatt	95203	<b>13,80</b>	11,60
fein	Ersatzblatt	95204	<b>11,90</b>	10,-

● Klappbare Japanische Feinsäge Dozuki

Mit sehr feiner Verzahnung und verstärktem Rücken  
Blattlänge 240 mm  
Blattstärke 0,3 mm



<b>71,04</b>	<b>59,70</b>	<b>Ersatzblatt</b>	<b>22,02</b>	<b>18,50</b>
€ inkl. MwSt.	€ ohne MwSt.	€ inkl. MwSt.	€ ohne MwSt.	
Art. 12.1.004		Art. 12.1.004.01		

● Klappbare Japanische Universalsäge Ryoba

Mit Trapezverzahnung für Querschnitte und Dreiecksverzahnung für Längsschnitte, Blattlänge 240 mm  
Blattstärke 0,5 mm



<b>63,43</b>	<b>53,30</b>	<b>Ersatzblatt</b>	<b>21,90</b>	<b>18,40</b>
€ inkl. MwSt.	€ ohne MwSt.	€ inkl. MwSt.	€ ohne MwSt.	
Art. 12.1.005		Art. 12.1.005.01		

● Klappbare Japanische Feinsäge Kataba

Mit sehr feiner Verzahnung ohne Rücken  
Blattlänge 250 mm  
Blattstärke 0,5 mm



<b>63,43</b>	<b>53,30</b>	<b>Ersatzblatt</b>	<b>13,80</b>	<b>11,60</b>
€ inkl. MwSt.	€ ohne MwSt.	€ inkl. MwSt.	€ ohne MwSt.	
Art. 12.1.009		Art. 12.1.009.01		

● Japanische Dübelsäge Kugihiki Gold

Blattlänge 180 mm  
Blattstärke 0,2 mm



<b>45,58</b>	<b>38,30</b>	<b>Ersatzblatt</b>	<b>25,23</b>	<b>21,20</b>
€ inkl. MwSt.	€ ohne MwSt.	€ inkl. MwSt.	€ ohne MwSt.	
Art. 12.1.002		Art. 12.1.002.01		

● Zugsäge „fein“

• Blattlänge 180 mm  
• Die kleine, handliche Zugsäge für feine, exakte und saubere Schnitte.

<b>18,90</b>	<b>15,88</b>
€ inkl. MwSt.	€ ohne MwSt.
Art. 95146	



● YOKOTE-KOGATANA

Schnitz- und Schneidmesser

• Oberfläche behauen • Anschliff rechts • Schneide aus Kohlenstoffstahl → höchste Schneide- & Schnitthaltigkeit  
• feststehende Klinge • Holzgriff mit Scheide  
• Schneidenlänge 75 mm  
• Breite 24 mm



<b>27,95</b>	<b>23,49</b>
€ inkl. MwSt.	€ ohne MwSt.
Art. 95160	

Mit Messerscheide aus Holz!  
Zur sicheren Aufbewahrung.

● Japanische Stemmeisen OIRE NOMI

Diese japanischen Stemmeisen weisen eine sehr gute Gebrauchsgüte auf. Das Eisen besteht aus reinem Kohlenstoffstahl und ist härter, aber auch etwas empfindlicher als europäische Eisen. Diese Eisen werden im Gesenk geschmiedet.



SET

SETANGEBOT  
6 Stk. SET  
mit den Breiten  
6, 9, 12, 18, 24 und 30 mm  
inkl. Rolle

<b>119,-</b>	<b>100,-</b>
€ inkl. MwSt.	€ ohne MwSt.
Art. 95168	

Breite	Art.	€ inkl. MwSt.	€ ohne MwSt.
6 mm	95162	<b>20,30</b>	17,06
9 mm	95163	<b>20,30</b>	17,06
12 mm	95164	<b>20,30</b>	17,06
18 mm	95165	<b>20,90</b>	17,56
24 mm	95166	<b>23,80</b>	20,-
30 mm	95167	<b>26,95</b>	22,65



### E.C.E.-Präzisionswinkel

Mit federnd-harter, gebläuter Stahlzunge, mit gelasierter Skala, Handstück aus Palisanderholz mit Griffhohlkehle und doppelseitigem, starkem Messingbeschlag. Durch hochwertiges Palisanderholz ist der Schenkel weitgehend unempfindlich gegen Feuchtigkeit.



Abmessung (mm)	Art.	€ inkl. MwSt.	€ ohne MwSt.
200	95888	<b>43,40</b>	<b>36,47</b>
250	95889	<b>49,-</b>	<b>41,18</b>
300	95890	<b>55,-</b>	<b>46,22</b>
350	95891	<b>61,60</b>	<b>51,76</b>
400	95892	<b>68,80</b>	<b>57,82</b>
600	95893	<b>127,60</b>	<b>107,23</b>

### E.C.E.-Präzisionswinkel, mit Gehrung

Mit federnd-harter, gebläuter Stahlzunge, mit gelasierter Skala, Handstück aus Palisanderholz mit Griffhohlkehle und starkem Messingbeschlag



Abmessung (mm)	Art.	€ inkl. MwSt.	€ ohne MwSt.
200	95894	<b>43,40</b>	<b>36,47</b>
250	95895	<b>49,-</b>	<b>41,18</b>
300	95896	<b>55,-</b>	<b>46,22</b>

### E.C.E.-Präzisions-Schmiege

Mit federnd-harter, gebläuter Stahlzunge, Handstück aus Palisanderholz mit Griffhohlkehle und starkem Messing-U-Profil



Abmessung (mm)	Art.	€ inkl. MwSt.	€ ohne MwSt.
250	95898	<b>42,60</b>	<b>35,80</b>
300	95899	<b>48,60</b>	<b>40,84</b>

### E.C.E.-Präzisions-Gehrungsmaß

Mit federnd-harter, gebläuter Stahlzunge, mit Handstück aus Palisanderholz mit Griffhohlkehle und Messingbeschlag. Zum Anreißen und Messen von festen Winkeln von 45° und 135°.



Abmessung (mm)	Art.	€ inkl. MwSt.	€ ohne MwSt.
250	95900	<b>45,60</b>	<b>38,32</b>
300	95901	<b>51,30</b>	<b>43,11</b>

### Schreinerwinkel Nussbaum

- mit Messingbeschlag
- Länge 300 mm / 400 mm
- Edelstahlblatt 45x1,5 mm
- mit Millimeter-skala



<b>300 mm</b> <b>25,95</b> € inkl. MwSt.	<b>21,81</b> € ohne MwSt.	<b>400 mm</b> <b>27,95</b> € inkl. MwSt.	<b>23,49</b> € ohne MwSt.
--	------------------------------	--	------------------------------

Art. 95924

Art. 95930

### Schreinerschmiege Nussbaum 300 mm

- mit Messingbeschlag
- Länge 300 mm



<b>15,90</b> € inkl. MwSt.	<b>13,36</b> € ohne MwSt.
-------------------------------	------------------------------

Art. 95925

### Schreiner Gehrungsmaß Nussbaum 300 mm

- mit Messingbeschlag
- Länge 300 mm



Zum Anreißen und Messen von festen Winkeln von 45° und 135°.

<b>18,90</b> € inkl. MwSt.	<b>15,88</b> € ohne MwSt.
-------------------------------	------------------------------

Art. 95926

### Schreiner-Set

300 mm Tischlerwinkel, Gehrungsmaß und Schmiege in hochwertiger Verarbeitung. Griffe aus Nussbaum. Beschläge aus Messing. Blatt aus Edelstahl.

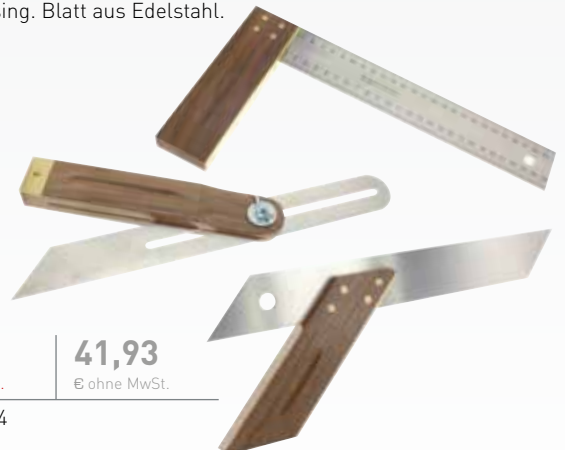

<b>49,90</b> € inkl. MwSt.	<b>41,93</b> € ohne MwSt.
-------------------------------	------------------------------

Art. 95884

### Zimmermannswinkel

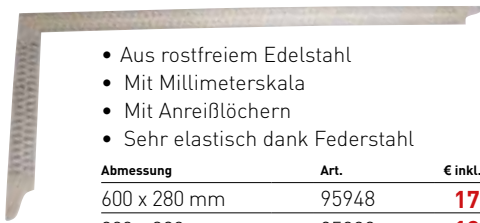

- Aus rostfreiem Edelstahl
- Mit Millimeterskala
- Mit Anreißlöchern
- Sehr elastisch dank Federstahl

Abmessung	Art.	€ inkl. MwSt.	€ ohne MwSt.
600 x 280 mm	95948	<b>17,90</b>	15,04
800 x 320 mm	95882	<b>18,90</b>	15,88

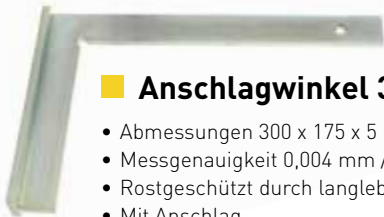

### Anschlagwinkel 300 mm

- Abmessungen 300 x 175 x 5 mm
- Messgenauigkeit 0,004 mm / 1 cm
- Rostgeschützt durch langlebige Verzinkung
- Mit Anschlag

Anschlagwinkel aus Stahl, mit geschliffener und vollverzinkter Oberfläche. Mit dem Anschlagwinkel lassen sich rechte Winkel zeichnen, überprüfen oder auch ausrichten. Er zeichnet sich aus durch seine hohe Genauigkeit sowie die langlebige und widerstandsfähige Verarbeitung.

**14,95** € inkl. MwSt. | **12,56** € ohne MwSt.

Art. 95927

### E.C.E.-Streichmaß Weißbuche

Aus verschleißfester Weißbuche, zwei einzeln verstellbaren Maßstäbchen mit eingelegten, gut ablesbaren mm-Skalen, Feststellschrauben.



#### Technische Daten

- Gesamtlänge 220 mm
- Kopfmaß L x B 75 x 50 mm
- Maßskala 0 - 150 mm

**27,95** € inkl. MwSt. | **23,49** € ohne MwSt.

Art. 95902

### E.C.E.-Streichmaß mit Pockholzauflage

Aus verschleißfester Weißbuche, zwei einzeln verstellbaren Maßstäbchen mit eingelegten, gut ablesbaren mm-Skalen, Feststellschrauben, mit Pockholzauflage.



#### Technische Daten

- Gesamtlänge 220 mm
- Kopfmaß L x B 75 x 50 mm
- Maßskala 0 - 150 mm

**32,90** € inkl. MwSt. | **27,65** € ohne MwSt.

Art. 95903

### Schreinerwinkel Alu

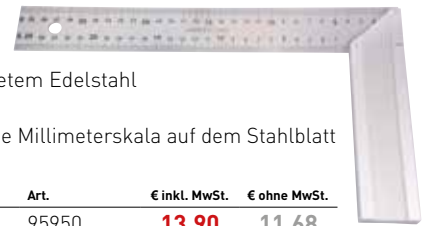

- Stahlzunge aus gehärtetem Edelstahl
- Griff aus Aluminium
- Doppelte und beidseitige Millimeterskala auf dem Stahlblatt
- Mit 45°-Anschlag

Abmessung	Art.	€ inkl. MwSt.	€ ohne MwSt.
150 x 40 x 14 mm	95950	<b>13,90</b>	11,68
200 x 40 x 14 mm	95951	<b>13,90</b>	11,68
250 x 40 x 14 mm	95952	<b>13,90</b>	11,68
300 x 40 x 14 mm	95953	<b>15,90</b>	13,36

### Schmiege aus Buchenholz



Mit Langloch in der Zunge. Hochwertige Verarbeitung. Handwerker-Qualität.

Abmessung	Art.	€ inkl. MwSt.	€ ohne MwSt.
300 mm	95933	<b>11,90</b>	10,-
500 mm	95913	<b>13,95</b>	11,72

### Streichmaß 300 mm

- Rostfrei
- Matt
- Stärke 1 mm
- Länge 300 mm, Breite 25 mm



**9,90** € inkl. MwSt. | **8,32** € ohne MwSt.

Art. HW-914.30

### STUBAI Multifunktions-Streichmaß

Länge 250 mm, Anschlag schwarz eloxiert, Schiebeteile eloxiert mit dunkler Skala, 2 Hartmetallspitzen (Zirkel-, und Anreißspitze) zum wechseln, Stahlspitze am Anschlag, 2 Bleistifthalterungen



**40,95** € inkl. MwSt. | **34,41** € ohne MwSt.

Art. 95922







### Zimmerer-Set

**bestehend aus:** Anreißgerät Alpha Classic (Millimeterskalen auf dem Waage- und Senkelriß), 800 mm Zimmermannswinkel und 500 mm Buchenholzschmiege.

**SET** **84,95** € inkl. MwSt. | **71,39** € ohne MwSt.  
Art. 95886

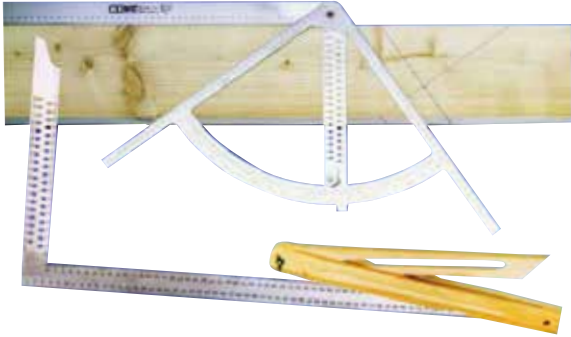

### Anreißgerät Alpha Classic

- Aus rostfreiem Edelstahl
- Bei allen Abbundarten verwendbar
- Dauerhaft geätzte Skalierung
- Mit Anreißlöchern
- Abmessung 430 x 795 x 5 mm
- Teilungsabstand 0,5°

**72,95** € inkl. MwSt. | **61,30** € ohne MwSt.  
Art. 95932



### Winkelschmiege Aluminium

- Abmessungen 440 x 170 mm
- Skalierung 0° - 170°
- Teilungsabstand im Bereich zwischen 0 und 40 Grad ist der Teilungsabstand 5°; zwischen 40 und 170 Grad
- Aus Aluminium

Einfaches Abnehmen und Übertragen von Winkeln und Bestimmen von Gehrungen. Die Winkelschmiege dient zum Messen von Innen- und Außenwinkeln. Bei der Messung werden diese automatisch halbiert. Dies macht es möglich, dass der Gehrungswinkel einfach bestimmt und auf anderen Werkzeugen eingestellt werden kann. Werkstücke können so schnell angerissen werden.

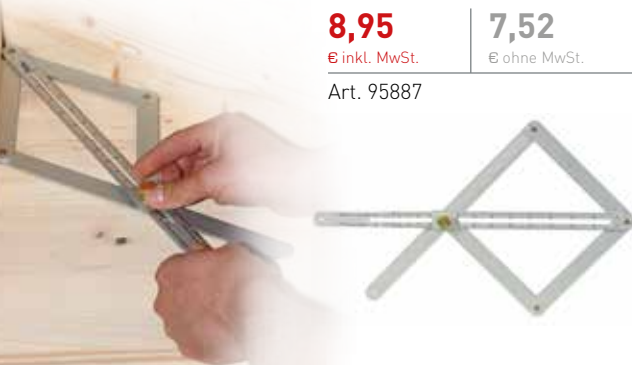

**8,95** € inkl. MwSt. | **7,52** € ohne MwSt.  
Art. 95887

### Treppenwinkelschablonen-Set

Zum Abnehmen und Übertragen von Konturen.

- 13 Aluschienen
- Übertragen von vieleckigen Konturen auf Werkstücke
- einfacheres Ausmessen als mit einem Maßband oder Meterstab
- präziser als eine Papierschablone
- Erstellung fast jeder benötigte Form möglich aufgrund der verschiedenen Aluschienen

**Lieferumfang**  
• 3x100 mm • 2x200 mm  
• 2x300 mm • 1x350 mm  
• 1x500 mm • 2x700 mm  
• 2x800 mm

**TOPSET**



**79,90** € inkl. MwSt. | **67,14** € ohne MwSt.  
Art. 95881

### Kurvenlifix

Fräsen Sie schnell, präzise und sauber individuelle Kurven, Bögen und Sonderformen!

**3 Längen!**



#### Kurvenlifix

Abmessung	Länge	Art.	€ inkl. MwSt.	€ ohne MwSt.
18 x 18 mm	1.000 mm	98021	<b>68,90</b>	57,90
18 x 18 mm	2.000 mm	98022	<b>136,85</b>	115,-
18 x 18 mm	3.000 mm	98023	<b>192,78</b>	162,-

#### Kurvenlifix Mini

Abmessung	Länge	Art.	€ inkl. MwSt.	€ ohne MwSt.
12 x 12 mm	600 mm	98031	<b>29,90</b>	25,13
12 x 12 mm	1.200 mm	98032	<b>54,95</b>	46,18

## ■ Dübelbohrlehre

Leitschiene zum Vorbohren von 16 bzw. 19 mm Paneelen und anschließendem Verbinden mit Dübeln (ø 6 oder 8 mm) gewährleistet ein qualitativ hochwertiges Finish ohne weitere Einstellungen. Jede Art von Verbindung ist möglich, ob rechtwinklige oder Querverbindungen. Ideal für verschiedene professionelle Anwendungen wie Kleinarbeiten, div. Einstellungen, Reparaturen usw. Standardmäßig enthalten sind spezielle Zusätze für 16 mm Paneele, Reduzierschrauben, sowie ein Spannfüteranschlag.



für präzise und stabile Resultate

**59,50**

€ inkl. MwSt.

**50,-**

€ ohne MwSt.

Art. 98001

## ■ Dübel-Fix

Zum Markieren der Dübellöcher



Durchmesser	Stück	Art.	€ inkl. MwSt.	€ ohne MwSt.
6 mm	4	93032	<b>3,30</b>	<b>2,77</b>
8 mm	4	93033	<b>3,70</b>	<b>3,11</b>
10 mm	4	93034	<b>4,20</b>	<b>3,53</b>

## ■ Bohrlehre-Set

Die Super-Bohrlehre ermöglicht die exakte und schnelle Bohrung für Möbelknöpfe, Türgriffe sowie sämtliche sonstigen Bohrungen in Türen und Schranktüren.



### Bestehend aus:

- 1x Quadratrohr 25 x 25 x 2,5 x 750 mm mit Skalierung
- 1x Verlängerung 700 mm
- 3x Skalenteil
- 1x Zwischenanschlag
- 1x Endanschlag
- 4x Bohrbuchse komplett
- 1x Spiralbohrer HSS
- 1x Innensechskantschlüssel



**159,-**

€ inkl. MwSt.

**133,61**

€ ohne MwSt.

Art. 95124

## ■ Dübelprofil

Für Eckverbindungen, Flächenverbindungen, 45° - oder stumpfe Verbindungen.



**24,95**

€ inkl. MwSt.

**20,97**

€ ohne MwSt.

Art. 98026

## ■ Lochreihen-Bohrschablone für Regalböden und Dübelbohrungen

Bohrschablone aus gehärtetem Stahl zum akkuraten Anfertigen von geraden Bohrungen für stabile 4-Punkt-Regalträger. 32-mm-Lochreihen, mit abnehmbarem Parallelanschlag für individuelle Positionierung sowie Positionierungsstift, um Lochabstände schnell und genau einzuhalten. Beinhaltet Verlängerung und ultrascharfen 5-mm-Holzbohrer mit Tiefenanschlagring, der im Boden der Schablone aufbewahrt wird.



**44,95**

€ inkl. MwSt.

**37,77**

€ ohne MwSt.

Art. 98029

## ■ Profil-Lehre rostfrei

Zum Tasten und Übertragen von Profilen positiv und negativ, unentbehrlich für Schlosser, Schreiner, Bodenleger und Heimwerker. Länge 154 mm.



**14,90**

€ inkl. MwSt.

**12,52**

€ ohne MwSt.

Art. 95921



### Schieblehre mit Feststellschraube

- aus rostfreiem Metall
- mit Momentfeststellung
- mattverchromter Nonius
- 0,05-Millimeterskalierung
- 1/128-Inchskalierung
- Messlänge 200 mm
- Messbereich 155 mm
- Schenkellänge 40 mm
- Tiefenmesser flach
- Gewindetabelle für metrisches und Withworth-Gewinde
- in Kunststoffetui



**16,95** € inkl. MwSt. | **14,24** € ohne MwSt.  
Art. HM-GEO-2

### Digitaler Meßschieber

XXL-Display mit 10 mm Ziffernhöhe!



- Technische Daten**
- Ablesegenauigkeit 0,01 mm
  - Umschaltbar auf inch od. mm

**Länge 150 mm**  
**23,95** € inkl. MwSt. | **20,13** € ohne MwSt.  
Art. 95850

- aus rostfreiem Stahl
- große LCD-Anzeige
- Millimeter-/ Zollumschaltung
- Anzeigegenauigkeit 0,01 mm/inch
- Messbereich 150 mm

### Digitaler Messschieber Edelstahl 150 mm

- **Mit Abschaltautomatik nach 3 Minuten**
- Metallgehäuse
- Messschiene Edelstahl, rostfrei
- großes Display
- Anzeige 0,01 mm
- Daumen-Rollenmechanismus
- Genauigkeit 0,03 mm
- Lieferung im Etui

**TOPSELLER**



**32,95** € inkl. MwSt. | **27,69** € ohne MwSt.  
Art. 95860

### Dicken-Messgerät

Gehört an jede Breitbandschleifmaschine. Mit diesem Messgerät können Sie die Plattenstärke messen. Justierschraube unten, Fixierungsschraube seitlich.



**Messspanne 0 - 50 mm**  
**95,20** € inkl. MwSt. | **80,-** € ohne MwSt.  
Art. 95853



- Technische Daten**
- Ablesung 0,1 mm
  - Bügeltiefe 50 mm

**Messspanne 0 - 75 mm**  
**119,-** € inkl. MwSt. | **100,-** € ohne MwSt.  
Art. 95854

### Glasmessgerät

Das Glasmessgerät eignet sich zur Messung der Gesamtglasstärke von Scheiben oder Isolierverglasungen im eingebauten Zustand. Es können Stärken von bis zu 120 mm gemessen werden. Zusätzlich ist in dieses Gerät ein optischer Glasdickenmesser integriert. Dadurch ist es möglich, die Glasdicke der einzelnen Scheiben abzulesen.



- Glasdickenmesser für Einfach- und Isolier-Glas
- auch im eingebauten Zustand anwendbar
- für Profile bis zu 190 mm einsetzbar
- Glasdickenmessung durch Spiegelung in der Glasscheibe
- Skalierungen in mm und Zoll
- Abmessungen (L x B) 315 x 270 mm
- aus Kunststoff
- Messbereich 0 - 120 mm

**58,30** € inkl. MwSt. | **48,99** € ohne MwSt.  
Art. 95868

### Zinken-Schmiege

Mit der verstellbaren Zinken-Schmiege ist das exakte Anreißen von Zinken- und Schwalbenschwanzverbindungen kein Problem.

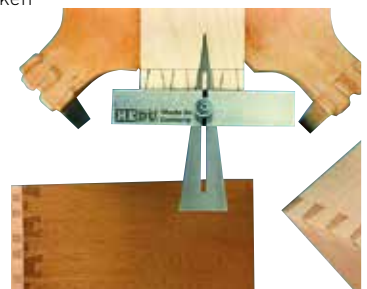

**17,90** € inkl. MwSt. | **15,04** € ohne MwSt.  
Art. 95852

### Digitales Messgerät 150 mm

Messbereich 0 bis 150 mm  
Genauigkeit 0,03 mm  
Auflösung 0,01 mm  
Mit Batterien 1x CR2032



**58,31** € inkl. MwSt. | **49,-** € ohne MwSt.  
Art. 95885

### Digitales Messgerät 300 mm

- Messhöhe 300 mm
- 5-stellige LCD Anzeige
- Ablesegenauigkeit ± 0,01 mm
- Reset Taste
- umschaltbar metrisch/inch
- geschliffen und gehärtet
- 2 Feststellschrauben
- Feineinstellung
- geschliffene Führungen
- verstellbare Hartmetallspitze



**196,35** € inkl. MwSt. | **165,-** € ohne MwSt.  
Art. 95934

### Präzisions-Höhenmesser

- Messhöhe 300 mm
- geschliffen und gehärtet
- 2 Feststellschrauben
- Feineinstellung
- geschliffene Führungen
- verstellbare Hartmetallspitze



**69,-** € inkl. MwSt. | **57,98** € ohne MwSt.  
Art. 95867

### HEBOR Einstellmessgerät

Universell einsetzbares Einstellmessgerät.  
Präzise Ablesung

- Technische Daten**
- Messbereich 0 - 50 mm
  - Genauigkeit 0,2 mm

**354,62** € inkl. MwSt. | **298,-** € ohne MwSt.  
Art. 95851



### Selbstklebende Skalen

Mit der selbstklebenden Rückseite können die Massbänder auf Werkbänke, Maschinen, etc. aufgeklebt werden. Breite 13 mm



#### Skala von links nach rechts

Länge	Art.	€ inkl. MwSt.	€ ohne MwSt.
1 m	95855	<b>5,95</b>	5,-
2 m	95856	<b>9,52</b>	8,-
5 m	95857	<b>14,28</b>	12,-
10 m	95858	<b>47,60</b>	40,-

#### Skala von rechts nach links

Länge	Art.	€ inkl. MwSt.	€ ohne MwSt.
1 m	95861	<b>9,52</b>	8,-
2 m	95862	<b>15,47</b>	13,-
5 m	95864	<b>27,37</b>	23,-
10 m	95865	<b>58,31</b>	49,-





### Festool Meterstab

- Qualitätsmaßstab mit dicht zusammenliegenden Gliedern und Gelenken aus ausgehärtetem Stahlblech mit integrierter Präzisionsfeder
- Hersteller: STABILA, Deutschland
- Farbe: dunkelblaue Schutzlackierung, unübertroffene Wetter- und Abriebsfestigkeit, mit Logodruck Festool und www.festool.com
- Maße: Holzgliedermaßstab 2 m, 10 Glieder
- Material: Holz, Gelenke mit innenliegenden gehärteten Stahlfedern



**4,-**  
€ inkl. MwSt.     **3,36**  
€ ohne MwSt.

Art. F201464

### Stahlmaßstab biegsam

Teilung Oberkant 1/2 mm, Unterkante 1 mm, geätzt



Abmessung L x B	Art.	€ inkl. MwSt.	€ ohne MwSt.
300 x 25 mm	HW-97.030	<b>3,50</b>	2,94
300 x 13 mm	HW-98.030	<b>2,80</b>	2,35
500 x 18 mm	HW-98.050	<b>6,30</b>	5,29

### Festool Maßband mit Zirkeldorn

Praktisches Rollmaßband mit 3 Metern Länge und Maßanzeige in cm und inch. Ausklappbarer Zirkeldorn zum Markieren eines Kreises. Messlänge: 3 Meter Farbe: dunkelblau mit Logodruck, Festool Material Gehäuse aus Kunststoff, Maßband aus Metall.



**11,90**  
€ inkl. MwSt.     **10,-**  
€ ohne MwSt.

Art. F495415

### Taschenbandmaß Kunststoff

Stoß- und schlagfestes Kunststoffgehäuse.



Abmessung	Art.	€ inkl. MwSt.	€ ohne MwSt.
3 m x 16 mm	95955	<b>4,95</b>	4,16
5 m x 19 mm	95956	<b>6,95</b>	5,84
8 m x 25 mm	95915	<b>13,70</b>	11,51

### Miller-Holz-Gliedermaßstab

Qualitäts-Maßstab – Made in Germany!

Gelenke mit innenliegenden, gehärteten Stahlfedern, daher gerade Anreißlinie auch im Gelenkbereich.

- Länge 2 m
- Breite 16 mm
- 10 Glieder
- Farbe: natur
- Glieder ca. 3,4 x 16 mm



**1 Stück**  
**3,45**  
€ inkl. MwSt.     **2,90**  
€ ohne MwSt.

Art. 95883

**10-er Pack**  
**30,94**  
€ inkl. MwSt.     **26,-**  
€ ohne MwSt.

Art. 95879

### Alulineal 1.000 mm

- Millimeter-Einteilung
- abriebfeste Skalierung
- Aufhängeloch
- Länge 1.000 mm



**16,95**  
€ inkl. MwSt.     **14,24**  
€ ohne MwSt.

Art. HM-14-1000

### Stahlmaßband 50 m

Alu-Dreieckrahmen mit gerader Bauform aus eloxiertem Leichtmetall. Mit schwarzem, schlagfestem Kunststoffgriff und vernickelter Metallkurbel.

- Breite 13 mm
- Genauigkeitskl. II

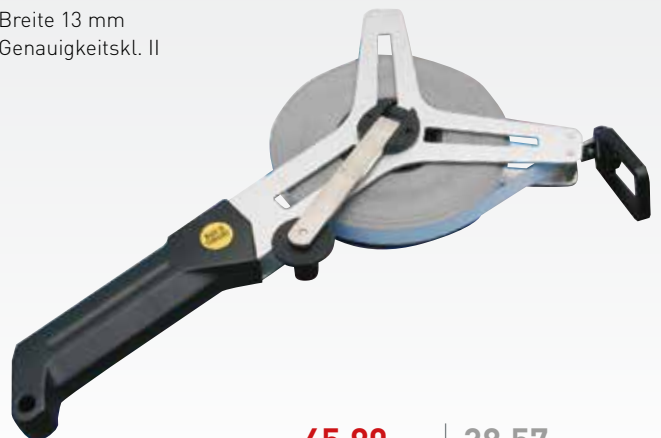

**45,90**  
€ inkl. MwSt.     **38,57**  
€ ohne MwSt.

Art. 95878

**Zimmermanns-Bleistift  
Lyra 300 mm**

Oval, ungespitzt, extrem bruchfeste Mine, bestens geeignet für Markierungen auf Holz.



**1,45** € inkl. MwSt. | **1,22** € ohne MwSt.  
Art. 95916

**Zimmermanns-Bleistift**

- schwarze Mine
- Länge 240 mm
- ungespitzt



**0,95** € inkl. MwSt. | **0,80** € ohne MwSt.  
Art. 95917

**Schreiner-Bleistift Lyra**

- rund, gespitzt
- Länge 175 mm



**1,09** € inkl. MwSt. | **0,92** € ohne MwSt.  
Art. 95918

**Markierspray 500 ml**

- Patentierte Sicherheitskappe, mit arretierbarem Sprühlöser, verhindert unbeabsichtigtes Sprühen.
- Gute Deckkraft, schnelltrocknend, hohe Abriebsfestigkeit, sehr witterungsbeständig.
- Haftet gut auf Beton, Asphalt, Erdrreich, Holz, Glas, Metall und auf diversen Kunststoffen.
- Dose geeignet für Markierroller.
- Farbe: pink



**5,95** € inkl. MwSt. | **5,-** € ohne MwSt.  
Art. HW-1390.4

**Festool Bleistiftset**

Bleistifte der Stärke HB zum Schreiben, Zeichnen und Skizzieren. Set mit 4 Bleistiften (17,2 cm lang), in Pappetui. Schlichtes Design mit blauem Lack und grünem Festool Logo. Mit Druck Festool und [www.festool.com](http://www.festool.com). Made in Germany.



**4,20** € inkl. MwSt. | **3,53** € ohne MwSt.  
Art. F497892

**Parallel-Anreißer**

Auch als kleiner Zirkel nutzbar.



**9,95** € inkl. MwSt. | **8,36** € ohne MwSt.  
Art. 95843

**Schlag-schnurgerät**

Guß-Gehäuse Lotform, mit Farbpulver blau, komplett mit ca. 30 m Schnur.



**9,95** € inkl. MwSt. | **8,36** € ohne MwSt.  
Art. 95840

**Farbpulver**

Farbe blau, 200 g in Kunststoff-Flasche.



**3,95** € inkl. MwSt. | **3,32** € ohne MwSt.  
Art. 95841

**Stahlzirkel mit Bleistifthalter  
200 mm**

Bestehend aus je 1 Stk.:

Geschmiedet DIN 6486. Mit durchgestecktem Gewerbe und Nietscharnier, geschliffen und poliert, Spitzegehärtet.



**22,90** € inkl. MwSt. | **19,24** € ohne MwSt.  
Art. HW-259.20

**Doppelschlagschnurgerät**

für Zimmerleute, Dachdecker und das Baugewerbe. Schnurlänge 30 m.

**18,94** € inkl. MwSt. | **15,92** € ohne MwSt.  
Art. 95842





### Sola Markier Wasserwaage Cordinat

- Markier-Wasserwaage • Alu-Profil silber eloxiert
- Profildgewicht ca. 590 g/lfm • 1 Waagrechtlibelle
- 1 Senkrechtlibelle • Länge 800 mm



**max. Messtoleranz:**  
 Standardposition: 0,5 mm/m (0,029°)  
 Umschlagmessung: 0,75 mm/m (0,043°)  
**Zielgruppe:** Elektriker, Installateur,  
 Schreiner, Heimwerker

**Produktvorteile:**

- 4 verstellbare Messschieber
- Skala für Elektriker
- Bruchfeste Acrylglas Blocklibellen
- Stoßdämpfende Endkappen

**20,90** € inkl. MwSt. | **17,56** € ohne MwSt.  
 Art. 95829

### Wasserwaage Stabilia Electronic

Ein starkes Leichtmetall-Rechteckprofil mit Griffen und neuartigen, abnehmbaren Endkappen aus 2-Komponentenkunststoff. Messgenauigkeit: in Normallage und bei Umschlag 0,029° = 0,5 mm/m. Messgenauigkeit des Elektronikmoduls: bei 0° und 90°: 0,05°, sonst 0,2°. Zwei Displays. Hold- und automatische Abschaltfunktion. Warnung beim Kippen der Wasserwaage in die zweite Achse.



**1.830 mm** **243,95** € inkl. MwSt. | **205,-** € ohne MwSt. Art. 95859  
**800 mm** **208,25** € inkl. MwSt. | **175,-** € ohne MwSt. Art. 95838

### Digitale Wasserwaage DL2 600 mm

- Abmessung 600 x 25 x 60 mm • Mit verstärktem Aluminiumprofil
- Misst Neigungen in Grad, Prozent, Millimeter/Meter oder Inch/Fuß
- Gut ablesbares Display, das sich automatisch bei Überkopfmessungen dreht • Ist bereits vorkalibriert • Mit akustischem Signal • Gefräste Messfläche • Für Absolut- und Relativmessungen • Messwerte über Hold-Taste einfrierbar



**79,90** € inkl. MwSt. | **67,14** € ohne MwSt.  
 Art. 95830



### Sola Wasserwaage „Big X“

- Thermoresistenter Libelleneinbau (Patentiert)
- Ergonomisches Profil für verbessertes Handling
- Unzerbrechliche Acrylglas-Blocklibellen
- Schockabsorbierende Endkappen



**Technische Daten**

- Profildgewicht ca. 630 g/lfm
- Dimension ca. 51 x 25 mm
- 1 Waagrechtlibelle, 1 Senkrechtlibelle
- max. Meßtoleranz in Standardpos.: 0,5 mm/m (0,029°) bei Umschlagmessung: 0,75 mm/m (0,043°)
- Alu-Rohrprofil rot beschichtet

**30 Jahre**  
 Libellen-  
 garantie



Bezeichnung	Länge (mm)	Art.	€ inkl. MwSt.	€ ohne MwSt.
Sola Wasserwaage Big X 100	1.000	95831	<b>31,90</b>	<b>26,81</b>
Sola Wasserwaage Big X 80	800	95832	<b>23,95</b>	<b>20,13</b>
Sola Wasserwaage Big X 60	600	95833	<b>20,95</b>	<b>17,61</b>
Sola Wasserwaage Big X 40	400	95834	<b>18,20</b>	<b>15,29</b>
Sola Wasserwaage Big X 30	300	95835	<b>16,80</b>	<b>14,12</b>

### Sola Wasserwaage „Big Red“

- Alu-Rohrprofil rot pulverbeschichtet
- Profildgewicht ca. 890 g/lfm
- Dimension 59 x 26 mm
- 1 Waagrechtlibelle
- 2 Senkrechtlibellen
- 2 Handgriffe



**30 Jahre**  
 Libellen-  
 garantie

Bezeichnung	Länge (mm)	Art.	€ inkl. MwSt.	€ ohne MwSt.
Sola Wasserwaage Big Red 120	1.200	95844	<b>59,90</b>	<b>50,34</b>
Sola Wasserwaage Big Red 150	1.500	95845	<b>69,-</b>	<b>57,98</b>
Sola Wasserwaage Big Red 180	1.800	95846	<b>73,50</b>	<b>61,76</b>

### Sola Spezial-Setzlatte

Für Innenausbau, dopp. Meßempfindlichkeit, Stabiles I-Profil, 100 x 25 mm, mit Libellen und Handgriffen

**Technische Daten**

- Länge 180 cm
- Libellen 2s. + 1w.
- 4 Handgriffe



**109,-** € inkl. MwSt. | **91,60** € ohne MwSt.  
 Art. 95836

## Winkelmesser für Kreissägen

Beispielsweise kann mit der Level Box die relative Neigung eines Sägeblattes zum Maschinentisch gemessen werden ... & vieles anderes dank kompakter Bauweise (ca. 50 x 62 x 33 mm).

### Technische Daten

- Messbereich > 0,0° – 180°
- Ableseung > 0,1°
- Genauigkeit > ± 0,1°
- mit HOLD-Taste
- ABS/Null-Funktion
- Abschaltautomatik
- solides Gehäuse, mit Magneten an der Bodenseite

Art.	€ inkl. MwSt.	€ ohne MwSt.
95839	49,-	41,18



## Pfostenwasserwaage

### Kunststoff mit 3 Libellen

Zum präzisen Einrichten von Pfosten und Rohren in die waagrechte und senkrechte Position. Mit Gummiband und Magnetstreifen.



<b>8,50</b>	<b>7,14</b>
€ inkl. MwSt.	€ ohne MwSt.

Art. HW-181.06

## Winkelmesser mit Uhr

### Präzisionswerkzeug!

- Länge 48 cm,
- Auflösung 1°,
- Messbereich 0° bis 180°
- Mit Horizontal- und Vertikaltabelle

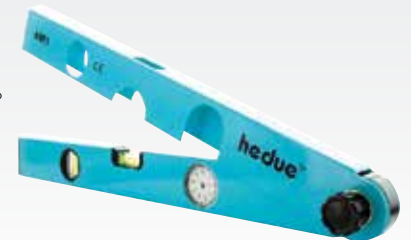

<b>32,95</b>	<b>27,69</b>
€ inkl. MwSt.	€ ohne MwSt.

Art. 95820

## Gradmesser 200 mm

Zum schnellen Messen und Anreißen von Winkeln. Der Gradmesser ist der ideale Helfer für Tischler, Schlosser und Metall- bzw. Innenausbauer und eignet sich zum Messen von Winkelgeraden von 0 - 180°.

- Messbereich 0° - 180°
- Bogendurchmesser 150 mm
- Länge 200 mm
- Mit Feststellschraube
- Aus mattverchromtem Stahl
- Dauerhaft geätzte Skalierung



<b>21,90</b>	<b>18,40</b>
€ inkl. MwSt.	€ ohne MwSt.

Art. 95928

## Digitaler Winkelmesser

Für Absolut- und Relativmessungen. Leicht ablesbares Display. Messwerte über Hold-Taste einfrierbar. Die hohe Präzision sowie der 360° Messbereich machen dabei das Anlegen und Abnehmen von Winkeln besonders einfach.

### Technische Daten

- Abmessungen 250 mm
- Messbereich 0° - 360°
- Messgenauigkeit 0,1°
- Ableseung 0,05°
- Batterien 2 x AA
- Garantie / Monate 24



<b>54,95</b>	<b>46,18</b>
€ inkl. MwSt.	€ ohne MwSt.

Art. 95823

## Konturen-Fix

Gehrungswinkelmesser und Winkelschmiege in einem. Überall da, wo eine hundertprozentige Gehrung oder ein Abgreifen und Übertragen von Winkeln verlangt wird, z.B. an Sockelleisten, Abdeckleisten, Dachfenstern u.v.m. kommt der Konturen-Fix zum Einsatz. Die wenigsten Winkel messen genau 90 Grad – Konturen-Fix anlegen, Gradzahl ablesen und an der Gehrungssäge einstellen, oder den Winkel anzeichnen.



<b>8,90</b>	<b>7,48</b>
€ inkl. MwSt.	€ ohne MwSt.

Art. HW-1836.0

## Digitaler Winkel- messer WM3 450 mm

Komfortable Berechnung von einfachen und doppelten Gehrungswinkeln. Aus Aluminium. Mit beleuchtetem Display. Die Displayanzeige ist auf Tastendruck drehbar. Mit Feststellschraube. Messwerte über Hold-Taste einfrierbar. Lieferung mit Batterien und Tasche.

### Technische Daten

- Abmessung 450 x 60 x 25 mm
- Messbereich 0° - 225°
- Messgenauigkeit 0,1°
- Ableseung 0,05°
- Batterien AA (2 Stk.)
- IP-Schutzklasse IP54



<b>139,-</b>	<b>116,81</b>
€ inkl. MwSt.	€ ohne MwSt.

Art. 95801





## Linienlaser L1

Automatische Nivellierung der gestochenen scharfen Laserlinien. Der kompakt und baustellengerecht konstruierte Linienlaser überzeugt mit einer absolut sauberen Linienwiedergabe. Der ideale Helfer im Innenausbau, ob Montage von Bauteilen, Setzen von Trockenbau-Konstruktionen oder Boden- und Wandbelagsarbeiten.

- Schnelle und exakte Selbstnivellierung über das magnetgedämpfte Pendel.
- Darstellung von Schrägen durch Abschaltung der Selbstnivellierung.
- Getrennte Schaltung der Laserdioden.
- Arbeiten bei grellem Licht und auf große Distanzen in Verbindung mit Laser-Empfängern.
- Vermeidung von Messfehlern durch ein Warnsignal bei Verlassen des Selbstnivellierbereiches.
- Eine horizontale Laserlinie für Nivellieraufgaben.
- Eine vertikale Laserlinie zum Ausrichten und Fluchten.
- Verbindung aller gängigen Stative und Halterungen mit dem magnetischen Multifunktions-Adapter.
- 360°-Nachführung der Laserlinien mit dem Dreifuss.



**159,-**

€ inkl. MwSt.

**133,61**

€ ohne MwSt.

Art. 95938

### Technische Daten

- Arbeitsradius ohne Laser-Empfänger 10 m
- Arbeitsradius mit Laser-Empfänger 50 m
- Selbstnivellierbereich horizontal 3°
- Selbstnivellierbereich vertikal 3°
- Nivelliergenauigkeit 3 mm / 10 m
- Laserklasse II
- Laserdiode 2 x 635 nm
- Breite der Laserlinie bei 8 m 3 mm
- Betriebsdauer in Stunden 6
- Batterietyp AA (3 Stk.)
- Arbeitstemperatur 0°C - 45°C
- Stativgewinde 5/8" & 1/4"
- IP-Schutzklasse IP54
- Gewicht 400 g



## INNOVATION TRIFFT AUF PRÄZISION: Grüne Laserlinien – Für 4 mal bessere Sichtbarkeit bei Tageslicht

### Dewalt Kreuzlinienlaser grün DCE088D1G

#### Lieferumfang

- Wandhalterung • 10,8 V / 2 Ah XR-Akku DCB127 • Ladegerät DCB107 • Zieltafel
- Lasersichtbrille • Transportkoffe

#### Technische Daten

- Laserdiode 515 Nm, Laserklasse 2M
- Nivelliergenauigkeit +/- 0,3 mm/m
- Autom. Nivellierungsbereich 4°
- Sichtbarkeit Laser bis 30 m (bis 60 m mit Detektor)
- Farbe der Laserdiode grün
- Strahlenanzahl 2
- Strahlenrichtung 1x horizontal / 1x vertikal
- Stromversorgung Akku 10,8 V / 2,0 Ah
- Stativaufnahme 1/4" und 5/8"
- Gewicht inkl. Akku 1,0 kg



**351,05**

€ inkl. MwSt.

**295,-**

€ ohne MwSt.

Art. DEW-DCE088D1G-Q

### Dewalt Multilinenlaser grün DCE089D1G

#### Lieferumfang

- Wandhalterung
- 10,8 V / 2 Ah XR-Akku DCB127
- Ladegerät DCB107
- Zieltafel • Lasersichtbrille
- Transportkoffer

#### Technische Daten

- Laserdiode 515 Nm, Laserklasse 2M
- Nivelliergenauigkeit +/- 0,3 mm/m
- Autom. Nivellierungsbereich +/- 4°
- Sichtbarkeit Laser bis 30 m (bis 60 m mit Detektor)
- Farbe der Laserdiode grün
- Strahlenanzahl 3
- Strahlenrichtung 2x vertikal / 1x horizontal
- Stromversorgung Akku 10,8 V / 2,0 Ah
- Stativaufnahme 1/4" und 5/8"
- Gewicht inkl. Akku 1,15 kg



**593,81**

€ inkl. MwSt.

**499,-**

€ ohne MwSt.

Art. DEW-DCE089D1G-Q

### Multi-Linienlaser FL 55 PLUS HP mit FR 55

Universell, robust, vielseitig, genau – das Profi -Gerät für den Fachmann! High-Power Laserdioden für beste Sichtbarkeit der Laserlinien, hohe Genauigkeit, staub und wassergeschützt sowie viele wichtige Eigenschaften für den professionellen Einsatz.

#### Technische Daten

- Selbstnivellierbereich ± 3,5°
- Genauigkeit ± 3 mm / 10 m bei eingespielter Dosenlibelle ± 2 mm / 10 m
- Arbeitsbereich ohne Empfänger 20 m\*
- Arbeitsbereich mit Empfänger 60 m
- Betriebsdauer Akkus 12 h
- Stromversorgung NiMH (alternativ Alkalinebatterien)
- Ladegerät dient als Netzteil
- Sichtbare Laserdioden 6 x 635 nm
- Laserklasse 2
- Gewicht 1,6 kg



**624,75**

€ inkl. MwSt.

**525,-**

€ ohne MwSt.

Art. 95816

#### Lieferumfang

- Empfänger FR 55 mit Halteklammer
- Universal-Bodenstativ
- Magnetische Zieltafel
- Laserbrille
- Akku und Ladegerät
- Batteriefach für Alkalinebatterien
- Kunststoffkoffer

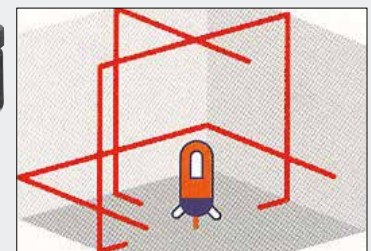

## Rotationslaser Q2

Nutzbar ohne Sicherheitsbeschränkungen dank der unbedenklichen Laserklasse II. Verwendbar auf Stativen und Wandhalterungen mit 5/8"-Gewinde. Vermeidung von Messfehlern durch ein Warnsignal bei Verlassen des Selbstnivellierbereiches. Regengeschütztes Gehäuse. Nachführen von Laserlinien und Laserpunkten. Manuelles Neigen der X- und Y-Achse. Sie können die Nivellierüberwachung abschalten. Das Gerät rotiert dann in jeder beliebigen Schräglage. Eine Feinjustierung der Neigung ist dann mit den vier Pfeiltasten möglich. Horizontale und vertikale Selbstnivellierung. Der Laser nivelliert vollautomatisch Horizontal und Vertikal. Geprüfte Genauigkeit mit kostenlosem Kalibrierschein. Die Geräte werden einzeln geprüft und mit einem Kalibrierschein geliefert. Darstellung von Schrägen durch Abschaltung der Selbstnivellierung. Bessere Sichtbarkeit der Laserlinie durch die regelbare Rotationsgeschwindigkeit. Arbeiten bei grellem Licht und auf große Distanzen in Verbindung mit Laser-Empfängern.

### Technische Daten

- Arbeitsbereich mit Laser-Empfänger 500 m
- Selbstnivellierbereich horizontal 5°
- Selbstnivellierbereich vertikal 5°
- Neigungswinkel 10%
- Nivelliergenauigkeit 1 mm / 10 m
- Rotationsgeschwindigkeiten U/min 0, 60, 120, 300, 600
- Laserklasse II • Laserdioden 635 nm
- IP-Schutzklasse IP54
- Empfangsbereich der Fernbedienung 20 m, 360°
- Batterietyp D • Anzahl Batterien 4
- Betriebsdauer in Stunden > 20 • Stativgewinde 5/8"
- Arbeitstemperatur -20°C - +50°C • Gewicht 2 kg

### Lieferumfang

- Koffer
- Prüfzeugnis
- Laser-Empfänger hedue E2pro
- Fernbedienung
- Batterien
- Bedienungsanleitung

**529,55**

€ inkl. MwSt.

Art. 95943

**445,-**

€ ohne MwSt.

### Akku + Ladegerät

**89,25**

€ inkl. MwSt.

Art. 95944



## Winkeladapter für Linienlaser

Der Winkeladapter eignet sich zur Befestigung auf einem Stativ, um mit einem Linienlaser Neigungen bis 90° darzustellen.

Dank des Freilaufs ist der Adapter störungsfrei und bequem in 360° schwenkbar.

- Mit Schnellklemmung
- Durchlass für einen optischen Lotstrahl
- Mit schwenkbarem Kopf
- Universell einsetzbar
- Gradeinteilung in 5°-Schritten



### Technische Daten

- Abmessung 70 x 90 x 250 mm
- Skalierung 0 - 90°
- Gewinde 5/8"

**34,51**

€ inkl. MwSt.

Art. 95958

**29,-**

€ ohne MwSt.

## Winkeladapter für Rotationslaser

Der Winkeladapter eignet sich zur Befestigung auf einem Stativ, um mit einem Rotationslaser Neigungen bis 100° darzustellen.

Dank einer Feststellschraube ist der Adapter störungsfrei und bequem positionierbar.

- Aus pulverbeschichtetem Stahl
- Universell einsetzbar
- Optimale Einstellung mittels Feintrieb
- Gradeinteilung in 5°-Schritten

### Technische Daten

- Abmessung 170 x 130 x 75 mm
- Skalierung 0 - 100°
- Gewinde 5/8"

**94,01**

€ inkl. MwSt.

Art. 95959

**79,-**

€ ohne MwSt.



## Teleskopstativ 133 cm

Mit Teleskophub und Gelenkkopf für Linienlaser und Entfernungsmesser. Durch einen Teleskophub lässt sich die benötigte Arbeitshöhe bequem einstellen. Über den Gelenkkopf lassen sich Ihre Geräte um bis zu 100 Grad zu beiden Seiten neigen. Schräge Linien können so problemlos abgebildet werden.

### Technische Daten

- Minimale Höhe 47 cm
- Maximale Höhe 133 cm
- Gewinde 1/4"
- Gewicht 580 g

Art. 95810 € inkl. MwSt. € ohne MwSt.  
**28,95** 24,33



## Kurbelstativ 188 cm

### Technische Daten

- Arbeitsbereich 67 - 188 cm
- inkl. 30 cm langer Mittelsäule
- drehbarer Stativkopf
- inkl. Tasche
- Gewinde 5/8"
- Gewicht 2 kg

Art. 95802 € inkl. MwSt. € ohne MwSt.  
**65,45** 55,-



## Kurbelstativ 290 cm

Mit Schnellklemmung. Dank Eintritthilfe auch in unwegsamem Gelände standfest positionierbar. Mit Transportsicherung und Schultergurt. Mit Spreizstopp. Mit Kurbelhub. Einsetzbar auch auf empfindlichen Böden, wie Parkett oder Fliesen, dank der gummierten Kombi-Füße Mit aufgedruckter Maßskala.

### Technische Daten

- Minimale Höhe 115 cm
- Maximale Höhe 290 cm
- Transportlänge 125 cm
- Gewinde 5/8"
- Gewicht 6,7 kg

Art. 95811 € inkl. MwSt. € ohne MwSt.  
**153,51** 129,-





## Akku-LinienLaser

Für die Positionierung Ihrer Werkstücke.

### Lieferumfang

inkl. Halterung & Batterie



### Technische Daten

- Batteriebetrieb > 1 x 1,5 V AA-Batterie oder 1,2 V Akku
- sichtbare Laserlinie > rot
- Linienlänge 2 – 3 m
- Laser-Wellenlänge > 635 nm
- Laserklasse > 2 bzw. 2M
- Laser-Ausgangsleistung > 5 mW
- Fokussierung > ~ 50 cm bzw. 1 m
- Abmessungen > Ø 20 x 108 mm
- wartungsfreier magnetischer Ein/Aus-Schalter

**196,35**

€ inkl. MwSt.

**165,-**

€ ohne MwSt.

Art. 95819

## Klemmsäule LP4 3,6 m

Mit Schnellklemmung. Stufenlos höhenverstellbar.

Die Universalhalterung ist auch als Wand- und Klemmstativ einsetzbar. Schneller Auf- und Abbau dank der Teleskopstangen. Auch an schrägen Bauteilen sicher positionierbar dank des flexiblen und rutschhemmenden Endstückes.

### Technische Daten

- Minimale Höhe 146 cm
- Maximale Höhe 360 cm
- Transportlänge 150 cm
- Minimale Plattformhöhe 5 cm
- Maximale Plattformhöhe 340 cm
- Gewindeabstand zur Stativsäule 10 cm
- Gewinde 5/8" & 1/4"

**65,45**

€ inkl. MwSt.

**55,-**

€ ohne MwSt.

Art. 95947



## Stanley Entfernungsmesser TLM99

Laserentfernungsmesser für einfache Messaufgaben

- Überzeugende technische Eigenschaften, kompakte Ergonomie und große Benutzerfreundlichkeit
- Laserdiode 635nm - Klasse 2 • Reichweite 0,1 m bis 30 m
- Genauigkeit +/- 2 mm • Addition und Subtraktion
- Flächen- und Volumenberechnung • Dauermessung
- Messen ab Vorder- und Rückkante
- Automatische Abschaltung nach 180 Sekunden
- Unterteiltes Display = 2 Zeilen
- Abmessungen 119 x 64 x 28 mm
- Gewicht 100g • Dichtheitsgrad IP 40
- Einsatzbereich 0° bis +40°
- Messgenauigkeit +/- 2 mm
- Minimale Messdistanz 0,1 - 30 m
- Minimale Arbeitstemperatur +0°C
- Maximale Arbeitstemperatur 40°C
- Stromversorgung 2 x AAA Batterien bis 3.000 Messungen
- Lieferumfang Gerät, Batterien

**81,90**

€ inkl. MwSt.

**68,82**

€ ohne MwSt.

Art. STA-STHT1-77138



## Laserentfernungsmesser EcoDist Pro

Ideal für Messungen im Innenbereich

### Technische Daten

- Messbereich ab 0,1 bis 40-50 m
- Genauigkeit > ± 2 mm
- Funktionen: Länge, Plus, Minus, Fläche, Volumen, indirekte Höhenmessung (Pythagorasfunktion), Dauermessung, Referenzumschaltung, Messen ab Hinterkant oder Vorderkant
- Laserklasse 2 | Schutzklasse IP 40
- Abmessungen 118 x 50 x 26 mm
- Gewicht 110 g (inkl. Batterien)

### Lieferumfang

- Gerät
- 1 Satz Batterien
- Etui
- Bedienungsanleitung

**109,-**

€ inkl. MwSt.

**91,60**

€ ohne MwSt.

Art. 95806



## Laser-Entfernungsmesser EM1

Der handliche Entfernungsmesser im Taschenformat mit einem klar ablesbaren Display. Der kleine Helfer ist ideal für den Innenbereich abgestimmt.

- Abstecken von Abständen der vorab gespeicherten Messlängen mit der Absteckfunktion • Addieren und Subtrahieren von Messwerten
- Automatische Berechnung von Flächen und Volumen
- Distanzmessung bis 50 m • Ermittlung der Diagonalen eines Raumes mit der Minimum-/Maximummessung
- Klar ablesbares und beleuchtetes Display
- Multifunktionales Endstück
- Verzögerte Auslösung der Messungen mittels Timer

### Technische Daten

- Messbereich 0,05 - 50 m
- Messgenauigkeit 1,5 mm
- IP-Schutzklasse IP54
- Batterietyp AA • Anzahl Batterien 2
- Arbeitstemperatur -10°C - +50°C
- Abmessungen 114 x 47 x 32 mm
- Gewicht 130 g

**99,00**

€ inkl. MwSt.

**83,19**

€ ohne MwSt.

Art. 95945



## Laserentfernungsmesser Leica DISTO D210

### Technische Daten

- Messbereich ab 0,05 bis typ. 80 m • kleinste Anzeigeeinheit 0,1 mm
- Genauigkeit typ. ± 1,0 mm \_ IP54
- Funktionen: Länge, Plus, Minus, Fläche, Volumen, indirekte Höhenmessung (Pythagorasfunktion), Dauermessung, Absteckfunktion (einfaches Abstecken gleicher Abstände), Malerfunktion (Fläche mit Teilmessungen), Minimum- / Maximummessungen, Referenzumschaltung > Messen ab Hinterkant / Vorderkant oder ab Hinterkant vom ausklappbaren Endstück mit automat. Erkennung (Messen aus Ecken) ... die 10 letzten Messungen werden gespeichert
- mit Power Range Technology (deshalb auch Außenmessungen möglich)
- beleuchtetes 3-zeiliges Display
- Betriebs-Temp. -10°C bis 50°C
- Abmessungen 114 x 50 x 27 mm
- 2 bzw. 3 Jahre Garantie

### Lieferumfang

- Gerät • 1 Satz Batterien • Etui
- Handschlaufe • Bedienungsanleitung

**189,-**

€ inkl. MwSt.

**158,82**

€ ohne MwSt.

Art. 95824





## MultiFinder-Pro - Ortungsgerät

**EINER FÜR ALLES** mehrere integrierte Sensoren machen den Multi Finder-Pro zu einem Ortungsgerät für verschiedenste Anwendungen. Das Gerät findet Holz, Eisen, Kupfer und spannungsführende Leitungen. Durch die Bedienung auf dem LC-Display kann der MultiFinder-Pro einfach und sicher bedient werden. Akustische und optische Signale zum Finden von Gegenständen erleichtern zusätzlich die Handhabung.

- Eine hohe Funktionssicherheit wird durch spezielle Warnhinweise gewährleistet.

Der **LIEFERUMFANG** beinhaltet nebst dem Gerät eine 9 V-Block-Batterie und ausführliche Bedienungsanleitung.

**72,95** € inkl. MwSt. **61,30** € ohne MwSt.

Art. 95875



## Infrarot-Thermometer Scan Temp 330

Zum berührungslosen Messen der Oberflächentemperatur.

### Technische Daten

- Messbereich -50°C bis +330°C
- Genauigkeit ± 2°C
- Messdauer 1 Sekunde
- Laserzielhilfe
- Displaybeleuchtung
- inkl. 9V Batterie
- inkl. Bedienungsanleitung

**34,87** € inkl. MwSt. **29,30** € ohne MwSt.

Art. 95827



## Feuchtigkeits-Detector MD

Zur Bestimmung des Feuchtigkeitsgehalts von Holz oder Baustoffen wie z.B. Beton, Ziegel, Estrich, Gipskarton, Tapeten, etc.

- Messbereich von 5 - 50 % für Holz bzw. 1,5 - 33 % bei Baustoffen. • Anzeige über großes LCD-Display (in Prozent, Auflösung 0,1 %) sowie akustisch (abschaltbar).
- Praktische "Hold"-Funktion ermöglicht Messen auch an schlecht zugänglichen Stellen.
- Automatische Abschaltung ca. 3 Minuten nach letztem Gebrauch. • Batterie-Unterspannungsanzeige. • Robustes, handliches Gehäuse mit separatem Batteriefach für 9 V Block (Lieferung ohne Batterie).
- Mit Schutzkappe. • Im Blister verpackt.



**24,95** € inkl. MwSt. **20,97** € ohne MwSt.

Art. 95914

**9-V-Block 3,53** € inkl. MwSt. **2,97** € ohne MwSt.

Art. HW-100.05

## Temperatur-/Feuchte-Anzeigerät

Mit dem Raum-Thermo-Hygometer kann in wenigen Minuten festgestellt werden ob die Baufeuchte den einzubauenden Teilen entspricht. Die Zeiger des Thermo-Hygometers zeigen die Temperatur und die relative Luftfeuchte an. Im Schnittpunkt der Zeiger ist die Holzgleichgewichtsfeuchte abzulesen. Dieser Wert ist ausschlaggebend für das Schwinden und Quellen des Holzes.

### Technische Daten

- Relative Feuchte 20% bis 100%
- Temperatur -10 °C bis +40 °C
- Holzgleichgewichtsfeuchte 5% bis 25%

**82,11** € inkl. MwSt. **69,-** € ohne MwSt.

Art. 95876



## Holz-/ und Baufeuchtemessgerät

Sekundenschnelle und zerstörungsfreie Feuchtemessung. Der Messmodus wird durch Knopfdruck geändert so können Sie zwischen Holzfeuchte und Baufeuchte wählen. Für exakte Ergebnisse sind 8 Holzgruppen bzw. 4 Baumaterialgruppen vorprogrammiert.

### Technische Daten HOLZ

- Messtiefe: bis zu 20 mm
- Messbereich: 2% - 65%
- Dichtebereich: 420 - 700 kg/m<sup>3</sup>
- 8 Holzgruppen vorprogrammiert

- Betriebstemperatur: 5 - 40 °C | 41 - 104 °F
- Temperaturbereich: -10 - +60 °C | 14 - 140 °F
- Stromversorgung: 2 Stück 1,5 V AAA Alkaline Batterien

### Technische Daten BAUMATERIAL

- Messtiefe: 10 mm
- Messbereich: 0,1% - 35%
- Dichtebereich: 1800 - 2400 kg/m<sup>3</sup>
- 4 Baumaterialgruppen vorprogrammiert

**213,01** € inkl. MwSt. **179,-** € ohne MwSt.

Art. 12.1.041



## GANN Holzfeuchte-Messgerät Hydromette H35

**Meßbereich:** 4 bis 30% Holzfeuchte, mit LCD-Digital-Anzeige sowie Vierstufen-Holzsortenkorrektur für über 300 Holzarten. Präzisionsmessung von Schnittholz (bis 180 mm Stärke), Spanplatten und Furnieren.

**Inklusive:** Einschlag-Elektrode M20, je 10 Ersatzspitzen 16 und 23 mm für Holzdicken bis ca. 50 mm, Messkabel MK 8, Bereitschaftskoffer

**339,15** € inkl. MwSt. **285,-** € ohne MwSt.

Art. 95872



## Elektronischer Holz- und Putzfeuchtemesser

**GANN HYDROMETTE COMPACT.** Zweistufen-Holzsortenkorrektur, mit großer 3-stelliger LCD-Anzeige. Das ergonomisch ausgebildete Gehäuse wird von der ganzen Handfläche umschlossen, so daß die an der Geräteoberseite befestigten Meßspitzen in das jeweilige Meßgut eingedrückt werden können. Die dünnen Spitzen ermöglichen die Erfassung der Feuchtigkeit in Schnittholz, Spanplatten, Furnieren und Holzfaserverwerkstoffen bis max. 25 mm Dicke sowie in normalen Gips- oder Mischputzen.

### Wichtige Merkmale:

- Handlicher Schnellfeuchtemesser im Taschenformat für blitzschnelle Einzel- oder Reihenmessungen
- Putzfeuchtemessung mit direkter Anzeige in Gew. %
- Keine separaten Elektroden oder Kabel erforderlich



### Technische Daten

- Messbereich Holzfeuchte 5 - 20% Putzfeuchte 0,3 - 3,5%
- Zweifach-Holzsortenkorrektur
- Anzeige in Gew. %
- Stromversorgung 9-V-Blockbatterie oder Ni-Cd-Akku (Sonder-Zubehör)
- Vollautomatischer Geräteabgleich
- Abmessungen 200 x 35 x 35 mm
- Gewicht ca. 130 g

**105,91** € inkl. MwSt. **89,-** € ohne MwSt.

Art. 95873





## Schleifbänder für Band- und Kantenschleifmaschinen

Schleifbänder mit Qualitäts-Schleifkorund! Je nach Ausführung mit stabilem Papier- oder Leinengrund. Breite 150 mm.

Exakte, beständige Leimstellen!

Bandlänge	Körnung	Stück	Art.	€ inkl. MwSt.	€ ohne MwSt.
1.220 mm Leinen	80	5	93400	<b>53,43</b>	44,90
	100	5	93401	<b>53,43</b>	44,90
	120	5	93402	<b>53,43</b>	44,90
	150	5	93403	<b>53,43</b>	44,90

Bandlänge	Körnung	Stück	Art.	€ inkl. MwSt.	€ ohne MwSt.
2.010 mm Papier	80	5	93394	<b>26,18</b>	22,00
	100	5	93395	<b>25,35</b>	21,30
	120	5	93396	<b>25,35</b>	21,30
	150	5	93397	<b>25,35</b>	21,30

Bandlänge	Körnung	Stück	Art.	€ inkl. MwSt.	€ ohne MwSt.
2.032 mm Leinen	60	5	93404	<b>60,10</b>	50,50
	80	5	93405	<b>57,83</b>	48,60
	100	5	93406	<b>55,22</b>	46,40
	120	5	93407	<b>55,22</b>	46,40

Bandlänge	Körnung	Stück	Art.	€ inkl. MwSt.	€ ohne MwSt.
2.200 mm Papier	60	5	93410	<b>26,18</b>	22,-
	80	5	93411	<b>22,49</b>	18,90
	100	5	93412	<b>21,06</b>	17,70
	120	5	93413	<b>21,06</b>	17,70

Bandlänge	Körnung	Stück	Art.	€ inkl. MwSt.	€ ohne MwSt.
2.250 mm Papier	80	5	93417	<b>23,44</b>	19,70
	100	5	93418	<b>21,06</b>	17,70
	120	5	93419	<b>21,06</b>	17,70

Bandlänge	Körnung	Stück	Art.	€ inkl. MwSt.	€ ohne MwSt.
2.260 mm Leinen	80	5	93423	<b>63,31</b>	53,20
	100	5	93424	<b>60,33</b>	50,70
	120	5	93425	<b>60,33</b>	50,70

Bandlänge	Körnung	Stück	Art.	€ inkl. MwSt.	€ ohne MwSt.
2.510 mm Papier	60	5	93665	<b>33,20</b>	27,90
	80	5	93426	<b>31,89</b>	26,80
	100	5	93427	<b>31,89</b>	26,80
	120	5	93428	<b>31,89</b>	26,80
	150	5	93429	<b>31,89</b>	26,80

Bandlänge	Körnung	Stück	Art.	€ inkl. MwSt.	€ ohne MwSt.
2.600 mm Papier	60	5	93431	<b>35,11</b>	29,50
	80	5	93432	<b>34,75</b>	29,20
	100	5	93433	<b>33,20</b>	27,90
	120	5	93434	<b>33,20</b>	27,90
	150	5	93435	<b>33,20</b>	27,90

Bandlänge	Körnung	Stück	Art.	€ inkl. MwSt.	€ ohne MwSt.
2.630 mm Papier	80	5	93438	<b>34,75</b>	29,20
	100	5	93439	<b>33,20</b>	27,90
	120	5	93440	<b>33,20</b>	27,90
	150	5	93441	<b>33,20</b>	27,90

Bandlänge	Körnung	Stück	Art.	€ inkl. MwSt.	€ ohne MwSt.
2.740 mm Papier	60	5	93666	<b>37,49</b>	31,50
	80	5	93667	<b>36,18</b>	30,40
	100	5	93668	<b>35,22</b>	29,60
	120	5	93669	<b>35,22</b>	29,60
	150	5	93670	<b>35,22</b>	29,60

Bandlänge	Körnung	Stück	Art.	€ inkl. MwSt.	€ ohne MwSt.
3.000 mm Papier	60	5	93443	<b>41,77</b>	35,10
	80	5	93444	<b>40,94</b>	34,40
	100	5	93445	<b>39,39</b>	33,10
	120	5	93446	<b>39,39</b>	33,10
	150	5	93447	<b>39,39</b>	33,10

Bandlänge	Körnung	Stück	Art.	€ inkl. MwSt.	€ ohne MwSt.
3.000 mm Papier	60	5	93448	<b>49,15</b>	41,30
	80	5	93449	<b>46,65</b>	39,20
	100	5	93450	<b>45,22</b>	38,-
	120	5	93451	<b>45,22</b>	38,-
	150	5	93452	<b>45,22</b>	38,-

Breite 200 mm

Bandlänge	Körnung	Stück	Art.	€ inkl. MwSt.	€ ohne MwSt.
4.500 mm Papier	80	5	93455	<b>58,07</b>	48,80
	100	5	93456	<b>55,22</b>	46,40
	120	5	93457	<b>55,22</b>	46,40
	150	5	93398	<b>55,22</b>	46,40

Bandlänge	Körnung	Stück	Art.	€ inkl. MwSt.	€ ohne MwSt.
5.500 mm Papier	60	5	93460	<b>64,38</b>	54,10
	80	5	93461	<b>56,41</b>	47,40
	100	5	93462	<b>50,69</b>	42,60
	120	5	93463	<b>50,69</b>	42,60

Bandlänge	Körnung	Stück	Art.	€ inkl. MwSt.	€ ohne MwSt.
5.600 mm Papier	80	5	93467	<b>63,55</b>	53,40
	100	5	93468	<b>60,81</b>	51,10
	120	5	93469	<b>60,81</b>	51,10
	150	5	93470	<b>60,81</b>	51,10

Bandlänge	Körnung	Stück	Art.	€ inkl. MwSt.	€ ohne MwSt.
5.750 mm Papier	80	5	93473	<b>64,38</b>	54,10
	100	5	93474	<b>60,81</b>	51,10
	120	5	93475	<b>60,81</b>	51,10
	150	5	93476	<b>60,81</b>	51,10

Bandlänge	Körnung	Stück	Art.	€ inkl. MwSt.	€ ohne MwSt.
5.900 mm Papier	80	5	93480	<b>64,74</b>	54,40
	100	5	93481	<b>60,81</b>	51,10
	120	5	93482	<b>60,81</b>	51,10

Bandlänge	Körnung	Stück	Art.	€ inkl. MwSt.	€ ohne MwSt.
6.000 mm Papier	80	5	93488	<b>64,38</b>	54,10
	100	5	93489	<b>60,81</b>	51,10
	120	5	93490	<b>60,81</b>	51,10
	150	5	93491	<b>60,81</b>	51,10

Bandlänge	Körnung	Stück	Art.	€ inkl. MwSt.	€ ohne MwSt.
6.200 mm Papier	60	5	93495	<b>76,04</b>	63,90
	80	5	93496	<b>64,38</b>	54,10
	100	5	93497	<b>60,45</b>	50,80
	120	5	93498	<b>60,81</b>	51,10
	150	5	93499	<b>60,81</b>	51,10
	180	5	93500	<b>60,81</b>	51,10
	240	5	93501	<b>60,81</b>	51,10

**Bandlänge  
6.400 mm**

Körnung	Stück	Art.	€ inkl. MwSt.	€ ohne MwSt.
80	5	93502	<b>69,14</b>	<b>58,10</b>
100	5	93503	<b>64,97</b>	<b>54,60</b>
120	5	93504	<b>64,97</b>	<b>54,60</b>
150	5	93505	<b>64,97</b>	<b>54,60</b>

**Papier**

**Bandlänge  
6.800 mm**

Körnung	Stück	Art.	€ inkl. MwSt.	€ ohne MwSt.
60	5	93515	<b>75,21</b>	<b>63,20</b>
80	5	93516	<b>66,05</b>	<b>55,50</b>
100	5	93517	<b>60,81</b>	<b>51,10</b>
120	5	93518	<b>60,81</b>	<b>51,10</b>
150	5	93519	<b>60,81</b>	<b>51,10</b>
240	5	93520	<b>60,81</b>	<b>51,10</b>

**Papier**

**Bandlänge  
7.400 mm**

Körnung	Stück	Art.	€ inkl. MwSt.	€ ohne MwSt.
60	5	93521	<b>75,21</b>	<b>63,20</b>
80	5	93522	<b>66,05</b>	<b>55,50</b>
100	5	93523	<b>60,81</b>	<b>51,10</b>
120	5	93524	<b>60,69</b>	<b>51,00</b>
150	5	93525	<b>60,81</b>	<b>51,10</b>
240	5	93526	<b>60,81</b>	<b>51,10</b>

**Papier**

**Bandlänge  
7.800 mm**

Körnung	Stück	Art.	€ inkl. MwSt.	€ ohne MwSt.
60	5	93534	<b>75,21</b>	<b>63,20</b>
80	5	93535	<b>69,14</b>	<b>58,10</b>
100	5	93536	<b>64,86</b>	<b>54,50</b>
120	5	93537	<b>64,86</b>	<b>54,50</b>
150	5	93538	<b>64,86</b>	<b>54,50</b>
180	5	93539	<b>64,86</b>	<b>54,50</b>

**Papier**

Sonderlängen und andere Körnungen auf Anfrage! Tel. 07565/94090

**Breitbänder auf Papierauflage**

Bandlänge 1.900 mm, Breite 1.110 mm



**Bandlänge  
1.900 mm**

Körnung	Stück	Art.	€ inkl. MwSt.	€ ohne MwSt.
60	10	93550	<b>236,10</b>	<b>198,40</b>
80	10	93551	<b>213,61</b>	<b>179,50</b>
100	10	93552	<b>199,68</b>	<b>167,80</b>
120	10	93553	<b>199,68</b>	<b>167,80</b>
150	10	93554	<b>199,68</b>	<b>167,80</b>
180	10	93555	<b>199,68</b>	<b>167,80</b>
220	10	93556	<b>199,68</b>	<b>167,80</b>

**Papier**

Andere Längen auf Anfrage lieferbar. Mindestabnahme 10 Stück pro Körnung.

**Schleifscheiben  
Ø 225 – 230 mm**

mit Klettbelag



Beschreibung	Körnung	Stück	Art.	€ inkl. MwSt.	€ ohne MwSt.
Klettscheibe	-	-	93607	<b>12,97</b>	<b>10,90</b>
Schleifscheibe	80 G	5	93609	<b>13,45</b>	<b>11,30</b>
Schleifscheibe	100 G	5	93610	<b>13,45</b>	<b>11,30</b>
Schleifscheibe	120 G	5	93611	<b>13,45</b>	<b>11,30</b>
Schleifscheibe	150 G	5	93612	<b>13,45</b>	<b>11,30</b>

**Schleifhülsen für  
Spindelschleif-  
maschine JBOS-5-/10  
je 2 Stück**

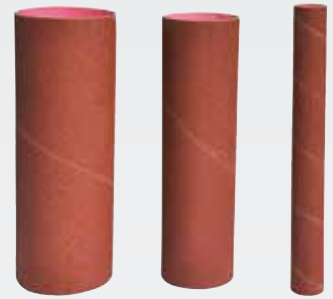

**Abmessungen:**

Ø x H) in mm	Körnung	für	Art.	€ inkl. MwSt.	€ ohne MwSt.
6 x 152	60 G	[JBOS-5, JOVS-10]	WMH-30105084C	<b>11,66</b>	<b>9,80</b>
6 x 152	80 G	[JBOS-5, JOVS-10]	WMH-709540	<b>11,66</b>	<b>9,80</b>
6 x 152	100 G	[JBOS-5, JOVS-10]	WMH-575800	<b>11,66</b>	<b>9,80</b>
6 x 152	120 G	[JBOS-5, JOVS-10]	WMH-575801	<b>11,66</b>	<b>9,80</b>
6 x 152	150 G	[JBOS-5, JOVS-10]	WMH-30105084A	<b>11,66</b>	<b>9,80</b>
12 x 152	60 G	[JBOS-5, JOVS-10]	WMH-575806	<b>11,66</b>	<b>9,80</b>
12 x 152	80 G	[JBOS-5, JOVS-10]	WMH-575807	<b>11,66</b>	<b>9,80</b>
12 x 152	100 G	[JBOS-5, JOVS-10]	WMH-575808	<b>11,66</b>	<b>9,80</b>
12 x 152	120 G	[JBOS-5, JOVS-10]	WMH-575809	<b>11,66</b>	<b>9,80</b>
12 x 152	150 G	[JBOS-5, JOVS-10]	WMH-30105079A	<b>11,66</b>	<b>9,80</b>
16 x 152	60 G	[JBOS-5, JOVS-10]	WMH-575810	<b>11,66</b>	<b>9,80</b>
16 x 152	80 G	[JBOS-5, JOVS-10]	WMH-575811	<b>11,66</b>	<b>9,80</b>
16 x 152	100 G	[JBOS-5, JOVS-10]	WMH-575812	<b>11,66</b>	<b>9,80</b>
16 x 152	120 G	[JBOS-5, JOVS-10]	WMH-575813	<b>11,66</b>	<b>9,80</b>
16 x 152	150 G	[JBOS-5, JOVS-10]	WMH-30105076A	<b>11,66</b>	<b>9,80</b>
38 x 140	60 G	[JBOS-5]	WMH-575838	<b>11,66</b>	<b>9,80</b>
38 x 140	80 G	[JBOS-5]	WMH-575839	<b>11,66</b>	<b>9,80</b>
38 x 140	100 G	[JBOS-5]	WMH-575840	<b>11,66</b>	<b>9,80</b>
38 x 140	150 G	[JBOS-5]	WMH-575841	<b>11,66</b>	<b>9,80</b>
50 x 140	60 G	[JBOS-5]	WMH-575842	<b>22,02</b>	<b>18,50</b>
50 x 140	80 G	[JBOS-5]	WMH-575843	<b>22,02</b>	<b>18,50</b>
50 x 140	100 G	[JBOS-5]	WMH-575844	<b>22,02</b>	<b>18,50</b>
50 x 140	150 G	[JBOS-5]	WMH-575845	<b>22,02</b>	<b>18,50</b>
76 x 140	60 G	[JBOS-5]	WMH-575846	<b>29,75</b>	<b>25,-</b>
76 x 140	80 G	[JBOS-5]	WMH-575847	<b>29,75</b>	<b>25,-</b>
76 x 140	100 G	[JBOS-5]	WMH-575848	<b>29,75</b>	<b>25,-</b>
76 x 140	150 G	[JBOS-5]	WMH-575849	<b>29,75</b>	<b>25,-</b>

**Schleifhülsen für Kantenschleifmaschine  
KSM 2740 C, je 5 Stück**

Durchmesser	Körnung	Höhe	Art.	€ inkl. MwSt.	€ ohne MwSt.
38 mm	K120	110 mm	93887	<b>22,97</b>	<b>19,30</b>
50 mm	K120	110 mm	93888	<b>24,16</b>	<b>20,30</b>
76 mm	K120	110 mm	93889	<b>24,87</b>	<b>20,90</b>

**Schleifscheiben  
Ø 300 mm**

mit Klettbelag



Beschreibung	Körnung	Stück	Art.	€ inkl. MwSt.	€ ohne MwSt.
Klettscheibe	-	-	93614	<b>20,47</b>	<b>17,20</b>
Schleifscheibe	80 G	5	93616	<b>15,23</b>	<b>12,80</b>
Schleifscheibe	100 G	5	93617	<b>15,23</b>	<b>12,80</b>
Schleifscheibe	120 G	5	93618	<b>15,23</b>	<b>12,80</b>
Schleifscheibe	150 G	5	93619	<b>15,23</b>	<b>12,80</b>



## Schleifpapier Yellow

Rolle 50 m. Handschleifpapier mit flexiblem Papiergrund.

### Geeignet für:

Holz, Farbe, Lack und Spachtel

### Anwendungsgebiet:

Handschliff und Schwingschleifer  
Nicht für Schleifzylinder geeignet.

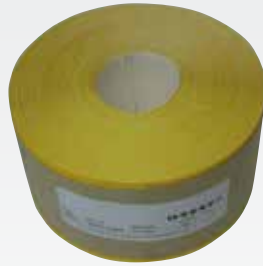

## Leinen Schleifbandrolle Breite 75 mm

Passend für Zylinderschleifmaschine

10-20 Plus, 16-32 Plus,  
22-44 Plus,  
DDS-225,  
DDS-237



Länge	Körnung	Art.	€ inkl. MwSt.	€ ohne MwSt.
50 m	K 60	93671	<b>33,80</b>	<b>28,40</b>
	K 80	93672	<b>30,11</b>	<b>25,30</b>
	K 100	93673	<b>30,11</b>	<b>25,30</b>
Breite 115 mm	K 120	93674	<b>30,11</b>	<b>25,30</b>
	K 150	93675	<b>30,11</b>	<b>25,30</b>
	K 180	93676	<b>30,11</b>	<b>25,30</b>

## Schleifpapier Rolle 20 m

Handschleifpapier mit stabilem Papiergrund, z. B. für den Einsatz im Schleifzylinder.



## Schleifbandrolle Breite 100 mm

Passend für Zylinderschleifmaschine DDS-225 und DDS-237

Länge	Körnung	Art.	€ inkl. MwSt.	€ ohne MwSt.
25 m	K 60	93640	<b>76,99</b>	<b>64,70</b>
	K 80	93641	<b>61,64</b>	<b>51,80</b>
	K 100	93642	<b>61,64</b>	<b>51,80</b>
Breite 75 mm	K 120	93643	<b>61,64</b>	<b>51,80</b>
	K 150	93644	<b>61,64</b>	<b>51,80</b>
	K 180	93645	<b>61,64</b>	<b>51,80</b>

## Schleifpapier für Lack

Handschleifpapier mit stabilem Papiergrund, z. B. für den Einsatz im Schleifzylinder.



## Schleifvlies

115 x 152 mm für Farben, Lacke, Füller, Holz, Metalle.



Korn	Beschreibung	Ausführung	Inhalt	Art.	€ inkl. MwSt.	€ ohne MwSt.
MD 100	Vorperforierte	MEDIUM	25	F201115	<b>27,97</b>	<b>23,50</b>
FN 320	Pads; zum Anrauen und	FINE	30	F497088	<b>27,97</b>	<b>23,50</b>
SF 800	Mattieren von	SUPERFINE	30	F497089	<b>27,97</b>	<b>23,50</b>
UF 1000	Altlacken und vor dem Lackauftrag.	ULTRAFINE	30	F497090	<b>27,97</b>	<b>23,50</b>

## Schleifpapier Rolle 20 m

Handschleifpapier mit stabilem Papiergrund, z. B. für den Einsatz im Schleifzylinder.

**Werkstoff:** Nitro-, SH-, DD- und Polyesterlacke, Spachtel, Grundierungen mit weicher Oberfläche.

### Anwendungsgebiet:

Handschliff und Schwingschleifer

**Beispiele:** Lackzwischenchliff, Schleifen von gespachtelten Möbelteilen, Anschleifen sämtlicher Arten von Grundierungen

## Schleifvliesrolle

115 mm x 10 m für Farben, Lacke, Füller, Holz, Metalle.



Korn	Beschreibung	Ausführung	Art.	€ inkl. MwSt.	€ ohne MwSt.
MD 100	Zum Anrauen und Mattieren	MEDIUM	F201116	<b>34,15</b>	<b>28,70</b>
FN 320	von Altlacken	FINE	F201117	<b>27,97</b>	<b>23,50</b>
SF 800	und vor dem	SUPERFINE	F201118	<b>27,97</b>	<b>23,50</b>
UF 1000	Lackauftrag.	ULTRAFINE	F201119	<b>27,97</b>	<b>23,50</b>

Länge	Körnung	Art.	€ inkl. MwSt.	€ ohne MwSt.
50 m	K 150	93370	<b>45,34</b>	<b>38,10</b>
	K 180	93371	<b>39,15</b>	<b>32,90</b>
	K 240	93372	<b>39,15</b>	<b>32,90</b>
Breite 115 mm	K 280	93373	<b>39,15</b>	<b>32,90</b>
	K 320	93374	<b>39,15</b>	<b>32,90</b>
	K 400	93375	<b>39,15</b>	<b>32,90</b>

### Festool Schleifklotz HSK 80 x 133 H

zur Aufnahme von StickFix Schleifstreifen 80 x 133 mm. Passende Schleifstreifen



Art.	€ inkl. MwSt.	€ ohne MwSt.
F495967	<b>21,50</b>	18,07

### Festool Schleifklotz HSK-D 150

zur Aufnahme von StickFix Schleifscheiben Ø 150 mm.



Bezeichnung	Eigenschaften	Art.	€ inkl. MwSt.	€ ohne MwSt.
HSK-D 150 W	Weich	F495965	<b>19,90</b>	16,72
HSK-D 150 H	Hart	F495966	<b>21,50</b>	18,07

### Schleifklotz

Presskork, 120x60x35 mm

**TOPSELLER**

<b>1,90</b>	<b>1,60</b>
€ inkl. MwSt.	€ ohne MwSt.

Art. 93680



### Festool Handschleifpapier Granat

230 x 280 mm für Alt- und Neulacke, VOC-Lacke, Farben, Spachtel, Füller, Holz.



Körnung	Inhalt	Art.	€ inkl. MwSt.	€ ohne MwSt.
P40	10	F201256	<b>8,20</b>	6,89
P60	10	F201257	<b>7,00</b>	5,88
P80	10	F201258	<b>6,50</b>	5,46
P100	10	F201259	<b>6,10</b>	5,13
P120	10	F201260	<b>6,10</b>	5,13
P150	10	F201261	<b>6,10</b>	5,13
P180	10	F201262	<b>6,10</b>	5,13
P220	10	F201263	<b>6,10</b>	5,13
P240	10	F201264	<b>6,10</b>	5,13
P320	10	F201265	<b>6,10</b>	5,13
P400	10	F201266	<b>6,10</b>	5,13
P40	25	F201085	<b>17,30</b>	14,54
P60	50	F201087	<b>29,80</b>	25,04
P80	50	F201088	<b>27,50</b>	23,11
P100	50	F201089	<b>25,20</b>	21,18
P120	50	F201090	<b>25,20</b>	21,18
P150	50	F201091	<b>25,20</b>	21,18
P180	50	F201093	<b>25,20</b>	21,18
P220	50	F201094	<b>25,20</b>	21,18
P240	50	F201095	<b>25,20</b>	21,18
P320	50	F201096	<b>25,20</b>	21,18
P400	50	F201097	<b>25,20</b>	21,18

### Festool Handschleifpapier Granat Schleifrolle

115 mm x 25 m für Alt- und Neulacke, VOC-Lacke, Farben, Spachtel, Füller, Holz.



Körnung	Art.	€ inkl. MwSt.	€ ohne MwSt.
P40	F201103	<b>39,-</b>	32,77
P60	F201104	<b>34,70</b>	29,16
P80	F201105	<b>32,40</b>	27,23
P100	F201106	<b>29,80</b>	25,04
P120	F201107	<b>29,80</b>	25,04
P150	F201108	<b>29,80</b>	25,04
P180	F201109	<b>29,80</b>	25,04
P220	F201110	<b>29,80</b>	25,04
P240	F201111	<b>29,80</b>	25,04
P320	F201768	<b>29,80</b>	25,04

### Festool Schleifblock

69 x 98 x 26 mm für Alt- und Neulacke, VOC-Lacke, Farben, Spachtel, Füller, Holz.

Korn	Beschreibung	Inhalt	Art.	€ inkl. MwSt.	€ ohne MwSt.
36	4-seitiger, formstabiler Schleifschwamm; ideal zum Schleifen von Kanten, Falzen und Profilen.	6	F201080	<b>3,90</b>	3,28
60		6	F201081	<b>3,90</b>	3,28
120		6	F201082	<b>3,90</b>	3,28
220		6	F201083	<b>3,90</b>	3,28
120 CO	4-seitiger, formstabiler Schleifschwamm mit runder und spitzwinkliger Seite; ideal zum Schleifen von schwerzugänglichen Stellen und konkaven Profilen.	6	F201084	<b>5,40</b>	4,54

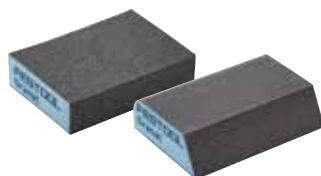

### Festool Schleifschwamm Granat

98 x 120 x 13 mm für Alt- und Neulacke, VOC-Lack, Farben, Spachtel, Füller, Holz.



Korn	Beschreibung	Inhalt	Art.	€ inkl. MwSt.	€ ohne MwSt.
60	2-seitiger, flexibler Schleifschwamm;	6	F201112	<b>3,60</b>	3,03
120	ideal zum Schleifen	6	F201113	<b>3,60</b>	3,03
220	von Radiusprofilen	6	F201114	<b>3,60</b>	3,03
800	und Formflächen.	6	F201507	<b>3,60</b>	3,03

### Festool Schleif-Pad Granat

115 x 140 x 5 für Farben, Lacke, VOC-Lack, Füller, Holz.



Korn	Beschreibung	Ausführung	Inhalt	Art.	€ inkl. MwSt.	€ ohne MwSt.
280	1-seitiger, flexibler Schleifschwamm; zum Fein- und Zwischenschleifen von Profilen und Formflächen.	MEDIUM	20	F201769	<b>24,90</b>	20,92
500		EXTRAFINE	20	F201099	<b>24,90</b>	20,92
800		SUPERFINE	20	F201100	<b>24,90</b>	20,92
1000		ULTRAFINE	20	F201101	<b>24,90</b>	20,92
1500		MICROFINE	20	F201102	<b>24,90</b>	20,92





## Profi Alu-Schleifzylinder

Patentiertes Exzenterspannsystem zum Klemmen von Endlosschleifpapier. Für Frässpindel-Ø 30 mm. Zum Bearbeiten von Kanten, Fasenschleifen, Schleifen von Rundungen etc. Erhältlich in drei Durchmessern. (Passendes Schleifpapier siehe Katalog Seite 416 Schleifpapierrollen 20 m).



**TOPSELLER**

**SETPREIS**  
bestehend aus: Ø 45, 60 und 80 mm für Spindel-Ø 30 mm

**296,31** € inkl. MwSt.     **249,-** € ohne MwSt.

Art. 93881

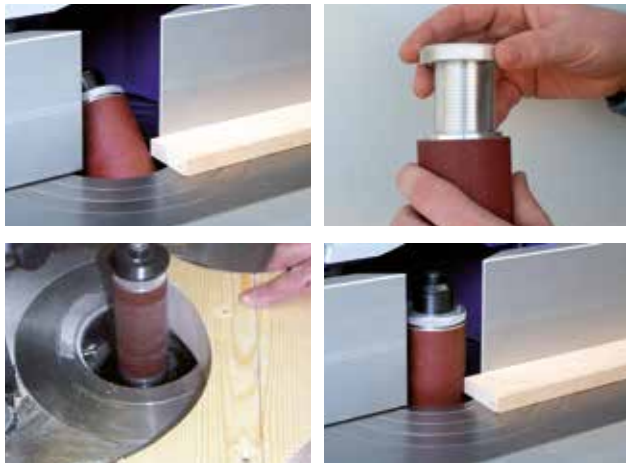

Ø	Zylinderhöhe	Schleifpapierhöhe	max. U/min.	Art.	€ inkl. MwSt.	€ ohne MwSt.
45 mm	130 mm	110 mm	12.000	93882	<b>89,25</b>	<b>75,-</b>
60 mm	130 mm	110 mm	4.500	93883	<b>101,15</b>	<b>85,-</b>
80 mm	130 mm	110 mm	3.800	93884	<b>141,61</b>	<b>119,-</b>

## Klemmhut

Für Hammer Maschinen beim Einsatz des Schleifzylinders erforderlich.



**45,10** € inkl. MwSt.     **37,90** € ohne MwSt.

Art. 500-136

## Schleifbandreiniger

Reinigt Schleifbänder von Staub und Harz und erhöht die Standzeit der Schleifbänder um bis zu 400%.



Größe ca. 35 x 30 x 220 mm

**15,90** € inkl. MwSt.     **13,36** € ohne MwSt.

Art. 93186



## Schleifhülsen

Für Festool Schleifigel / Schleifwalze, Höhe 120 mm, Außendurchmesser 145 mm



**Außen-Ø 145 mm**

**Höhe 120 mm**

Körnung	Stück	Art.	€ inkl. MwSt.	€ ohne MwSt.
P 60	8	93890	<b>22,97</b>	<b>19,30</b>
P 80	8	93891	<b>22,97</b>	<b>19,30</b>
P 100	8	93892	<b>22,97</b>	<b>19,30</b>
P 120	8	93893	<b>22,97</b>	<b>19,30</b>
P 150	8	93894	<b>22,97</b>	<b>19,30</b>

## Schleifhülsen

Für Festool Schleifigel / Schleifwalze, Höhe 120 mm, Außendurchmesser 80 mm



**Außen-Ø 80 mm**

**Höhe 120 mm**

Körnung	Stück	Art.	€ inkl. MwSt.	€ ohne MwSt.
P 60	8	93895	<b>22,97</b>	<b>19,30</b>
P 80	8	93896	<b>22,97</b>	<b>19,30</b>
P 100	8	93897	<b>22,97</b>	<b>19,30</b>
P 120	8	93898	<b>22,97</b>	<b>19,30</b>
P 150	8	93899	<b>22,97</b>	<b>19,30</b>

### ■ Schleifpapier Abrollgerät-SET

**Ideal für jede Werkstatt!** Platzsparende Wandmontage, mit Abrisskante! Inkl. 3 Rollen Schleifpapier mit je 20 m Länge / 110 mm Breite in den Körnungen: K80, K120 und K150 (Papiergrund).

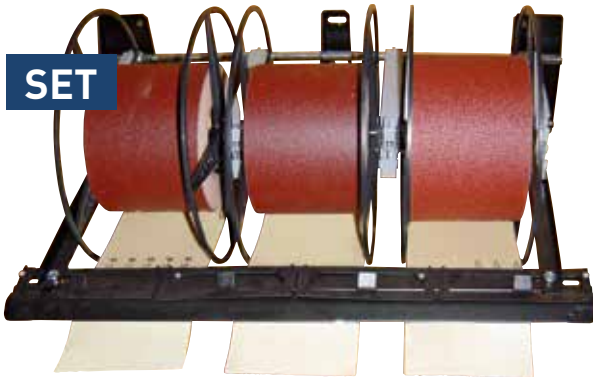

**119,-**  
€ inkl. MwSt. | **100,-**  
€ ohne MwSt.  
Art. 93678

**Abrollgerät ohne Bestückung:**  
**79,-**  
€ inkl. MwSt. | **66,39**  
€ ohne MwSt.  
Art. 93679

### ■ Graphitband

Gleitunterlage für Band- und Kantenschleifmaschinen.  
Länge 1000 mm



**Breite 150**  
**29,75**  
€ inkl. MwSt. | **25,-**  
€ ohne MwSt.  
Art. 93376

**Breite 200**  
**34,51**  
€ inkl. MwSt. | **29,-**  
€ ohne MwSt.  
Art. 93377

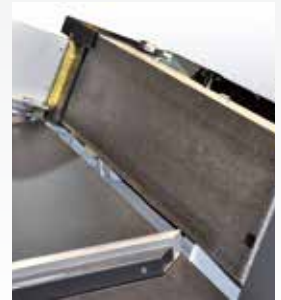

### ■ Schleifbänder BS 75 RUBIN

Für Bandschleifer Festool / Holz-Her 533 x 75 mm



Körnung	Inhalt	Art.	€ inkl. MwSt.	€ ohne MwSt.
P40	10 Stk.	F499155	<b>23,44</b>	<b>19,70</b>
P60	10 Stk.	F499156	<b>21,90</b>	<b>18,40</b>
P80	10 Stk.	F499157	<b>20,47</b>	<b>17,20</b>
P100	10 Stk.	F499158	<b>17,37</b>	<b>14,60</b>
P120	10 Stk.	F499159	<b>17,37</b>	<b>14,60</b>
P150	10 Stk.	F499160	<b>17,37</b>	<b>14,60</b>

### ■ Schleifbänder BS 105 RUBIN

Für Bandschleifer Festool / Holz-Her 620 x 105 mm



Körnung	Inhalt	Art.	€ inkl. MwSt.	€ ohne MwSt.
P40	10 Stk.	F499149	<b>30,58</b>	<b>25,70</b>
P60	10 Stk.	F499150	<b>28,44</b>	<b>23,90</b>
P80	10 Stk.	F499151	<b>26,54</b>	<b>22,30</b>
P100	10 Stk.	F499152	<b>22,61</b>	<b>19,-</b>
P120	10 Stk.	F499153	<b>22,61</b>	<b>19,-</b>
P150	10 Stk.	F499154	<b>22,61</b>	<b>19,-</b>

### ■ StickFix Spezialvlies

Zum Ölen und Wachsen



Ø 125 mm für RO 125, ES 125, ETS 125, LEX 125

Bezeichnung	Stk.	Art.	€ inkl. MwSt.	€ ohne MwSt.
Schleifvlies <sup>1)</sup> STF D125/0 green/10	10	F496510	<b>23,32</b>	<b>19,60</b>
Poliervlies <sup>2)</sup> STF D125/0 white/10	10	F496511	<b>23,32</b>	<b>19,60</b>

Ø 150 mm für RO 150, ES 150, ETS 150, LEX 150, WTS 150

Bezeichnung	Stk.	Art.	€ inkl. MwSt.	€ ohne MwSt.
Schleifvlies <sup>1)</sup> STF D150/0 green/10	10	F496508	<b>28,56</b>	<b>24,-</b>
Poliervlies <sup>2)</sup> STF D150/0 white/10	10	F496509	<b>28,56</b>	<b>24,-</b>

<sup>1)</sup> Zum Einschleifen und gleichmäßigen Verteilen des Öls.

<sup>2)</sup> Zum Nachpolieren und zur weiteren Oberflächenveredelung ohne Schleifen.

### ■ Festool Lackierziehklinge LZK-HM

Zum punktuellen Entfernen von Lackeinschlüssen und Unebenheiten; aus Hartmetall; mit Kordel

**Abmessung**  
25 x 30 mm

**59,74**  
€ inkl. MwSt. | **50,20**  
€ ohne MwSt.  
Art. F497525



### ■ Ziehklinge ZK HW 45/45

Abmessungen 45x45x1,2 cm, mit Radien 1 mm, 1,5 mm und 2 mm

**48,20**  
€ inkl. MwSt. | **40,50**  
€ ohne MwSt.  
Art. F499749





## StickFix Schleifscheiben



Ø 90 mm für Spachtel, Füller, Lacke (speziell VOC-Lacke und harte Untergründe) für RO 90

Körnung	Inhalt	Art.	€ inkl. MwSt.	€ ohne MwSt.
P40	50	F497363	<b>24,99</b>	21,00
P60	50	F497364	<b>23,32</b>	19,60
P80	50	F497365	<b>21,78</b>	18,30
P100	100	F497366	<b>37,01</b>	31,10
P120	100	F497367	<b>37,01</b>	31,10
P150	100	F497368	<b>37,01</b>	31,10
P180	100	F497369	<b>37,01</b>	31,10
P220	100	F497370	<b>37,01</b>	31,10
P240	100	F497371	<b>37,01</b>	31,10
P280	100	F497850	<b>37,01</b>	31,10
P320	100	F497372	<b>37,01</b>	31,10
P400	100	F497373	<b>37,01</b>	31,10



## StickFix Schleifscheiben



Ø 125 mm für Holzwerkstoffe für RO 125, ES 125, ETS 150, LEX 125

Körnung	Inhalt	Art.	€ inkl. MwSt.	€ ohne MwSt.
P40	10	F499101	<b>12,38</b>	10,40
P60	10	F499102	<b>11,42</b>	9,60
P80	10	F499103	<b>10,83</b>	9,10
P100	10	F499104	<b>9,16</b>	7,70
P120	10	F499105	<b>9,16</b>	7,70
P150	10	F499106	<b>9,16</b>	7,70
P180	10	F499107	<b>9,16</b>	7,70
P220	10	F499108	<b>9,16</b>	7,70
P40	50	F499093	<b>38,56</b>	32,40
P60	50	F499094	<b>35,94</b>	30,20
P80	50	F499095	<b>33,56</b>	28,20
P100	50	F499096	<b>28,56</b>	24,-
P120	50	F499097	<b>28,56</b>	24,-
P150	50	F499098	<b>28,56</b>	24,-
P180	50	F499099	<b>28,56</b>	24,-
P220	50	F499100	<b>28,56</b>	24,-



## StickFix Schleifscheiben



Ø 90 mm für Holzwerkstoffe für RO 90

Körnung	Inhalt	Art.	€ inkl. MwSt.	€ ohne MwSt.
P40	50	F499077	<b>24,99</b>	21,00
P60	50	F499078	<b>23,32</b>	19,60
P80	50	F499079	<b>21,78</b>	18,30
P100	50	F499080	<b>18,56</b>	15,60
P120	50	F499081	<b>18,56</b>	15,60
P150	50	F499082	<b>18,56</b>	15,60
P180	50	F499083	<b>18,56</b>	15,60
P220	50	F499084	<b>18,56</b>	15,60



## StickFix Schleifscheiben



Ø 125 mm für Spachtel, Futter, Lacke (speziell VOC-Lacke und harte Untergründe) für RO 125, ES 125, ETS 1250, LEX 125

Körnung	Inhalt	Art.	€ inkl. MwSt.	€ ohne MwSt.
P40	10	F497145	<b>12,38</b>	10,40
P60	10	F497146	<b>11,42</b>	9,60
P80	10	F497147	<b>10,83</b>	9,10
P120	10	F497148	<b>9,16</b>	7,70
P180	10	F497149	<b>9,16</b>	7,70
P320	10	F497150	<b>9,16</b>	7,70
P40	50	F497165	<b>38,56</b>	32,40
P60	50	F497166	<b>35,94</b>	30,20
P80	50	F497167	<b>33,56</b>	28,20
P100	100	F497168	<b>57,12</b>	48,-
P120	100	F497169	<b>57,12</b>	48,-
P150	100	F497170	<b>57,12</b>	48,-
P180	100	F497171	<b>57,12</b>	48,-
P220	100	F497172	<b>57,12</b>	48,-
P240	100	F497173	<b>57,12</b>	48,-
P280	100	F497174	<b>57,12</b>	48,-
P320	100	F497175	<b>57,12</b>	48,-
P360	100	F497176	<b>57,12</b>	48,-
P400	100	F497177	<b>57,12</b>	48,-
P500	100	F497178	<b>57,12</b>	48,-



## StickFix Schleifscheiben



Ø 90 mm für Farbe und Lacke für RO 90

Körnung	Inhalt	Art.	€ inkl. MwSt.	€ ohne MwSt.
P40	50	F497379	<b>21,06</b>	17,70
P60	50	F497380	<b>19,64</b>	16,50
P80	50	F497381	<b>18,33</b>	15,40
P100	100	F497382	<b>31,06</b>	26,10
P120	100	F497383	<b>31,06</b>	26,10
P150	100	F497384	<b>31,06</b>	26,10
P180	100	F497385	<b>31,06</b>	26,10
P220	50	F499084	<b>31,06</b>	26,10
P220	100	F497386	<b>31,06</b>	26,10
P240	100	F497387	<b>31,06</b>	26,10
P320	100	F497388	<b>31,06</b>	26,10
P400	100	F497389	<b>31,06</b>	26,10



## StickFix Schleifscheiben



Ø 125 mm für Farben und Lacke für RO 125, ES 125, ETS 125, LEX 125

Körnung	Inhalt	Art.	€ inkl. MwSt.	€ ohne MwSt.
P40	10	F495989	<b>10,35</b>	8,70
P60	10	F495990	<b>9,64</b>	8,10
P80	10	F495991	<b>9,04</b>	7,60
P120	10	F495992	<b>7,74</b>	6,50
P180	10	F495993	<b>7,74</b>	6,50
P320	10	F495994	<b>7,74</b>	6,50
P40	50	F493657	<b>32,37</b>	27,20
P60	50	F492944	<b>30,11</b>	25,30
P80	50	F492945	<b>28,20</b>	23,70
P100	100	F492946	<b>47,84</b>	40,20
P120	100	F492947	<b>47,84</b>	40,20
P150	100	F492948	<b>47,84</b>	40,20
P180	100	F492949	<b>47,84</b>	40,20
P220	100	F492950	<b>47,84</b>	40,20
P320	100	F492951	<b>47,84</b>	40,20
P400	100	F492952	<b>47,84</b>	40,20



## StickFix Schleifscheiben



Soft Ø 150 mm Feinstschleifen für RO 150, ES 150, ETS 150, LEX 150, WTS 150

Körnung	Inhalt	Art.	€ inkl. MwSt.	€ ohne MwSt.
S400	15	F492368	<b>39,03</b>	32,80
S500	15	F492369	<b>39,03</b>	32,80
S1000	15	F492370	<b>39,03</b>	32,80
S2000	15	F492371	<b>39,63</b>	33,30
S4000	15	F492372	<b>39,63</b>	33,30



**StickFix Schleifscheiben**



**Rubin 2**

Ø 150 mm für Holzwerkstoffe, Multi-Jetstream für RO 150, ES 150, ETS 150, LEX 150, WTS 150



Körnung	Inhalt	Art.	€ inkl. MwSt.	€ ohne MwSt.
P40	10	F499109	<b>13,57</b>	11,40
P60	10	F499110	<b>12,73</b>	10,70
P80	10	F499111	<b>11,78</b>	9,90
P100	10	F499112	<b>10,-</b>	8,40
P120	10	F499113	<b>10,-</b>	8,40
P150	10	F499114	<b>10,-</b>	8,40
P180	10	F499115	<b>10,-</b>	8,40
P220	10	F499116	<b>10,-</b>	8,40
P40	50	F499117	<b>42,36</b>	35,60
P60	50	F499118	<b>39,51</b>	33,20
P80	50	F499119	<b>36,89</b>	31,-
P100	50	F499120	<b>31,42</b>	26,40
P120	50	F499121	<b>31,42</b>	26,40
P150	50	F499122	<b>31,42</b>	26,40
P180	50	F499123	<b>31,42</b>	26,40
P220	50	F499124	<b>31,42</b>	26,40

**StickFix Schleifscheiben**



**Granat**

Ø 150 mm für Spachtel, Futter, Lacke (speziell VOC-Lacke und harte Untergründe), Multi-Jetstream für RO 150, ES 150, ETS 150, LEX 150, WTS 150



Körnung	Inhalt	Art.	€ inkl. MwSt.	€ ohne MwSt.
P40	10	F497151	<b>13,57</b>	11,40
P60	10	F497152	<b>12,73</b>	10,70
P80	10	F497153	<b>11,78</b>	9,90
P120	10	F497154	<b>10,-</b>	8,40
P180	10	F497155	<b>10,-</b>	8,40
P320	10	F497156	<b>10,-</b>	8,40
P40	50	F496975	<b>42,36</b>	35,60
P60	50	F496976	<b>39,51</b>	33,20
P80	50	F496977	<b>36,89</b>	31,-
P100	100	F496978	<b>62,59</b>	52,60
P120	100	F496979	<b>62,59</b>	52,60
P150	100	F496980	<b>62,59</b>	52,60
P180	100	F496981	<b>62,59</b>	52,60
P220	100	F496982	<b>62,59</b>	52,60
P240	100	F496983	<b>62,59</b>	52,60
P280	100	F496984	<b>62,59</b>	52,60
P320	100	F496985	<b>62,59</b>	52,60
P360	100	F496986	<b>62,59</b>	52,60
P400	100	F496987	<b>62,59</b>	52,60
P500	100	F496988	<b>62,59</b>	52,60

**Festool Hochleistungs-Schleifscheiben Rubin / Granat Ø 150 mm**

Rubin für Holzwerkstoffe / Granat für Spachtel, Füller, Lacke Multi-Jetstream für RO 150, ES 150, ETS 150, LEX 150, WTS 150.

**SET**



Bez.	Inhalt	Art.	€ inkl. MwSt.	€ ohne MwSt.
Rubin	<b>150 Stk.:</b> je 50 Stk. K80 / K120 / K180	93699	<b>89,25</b>	75,-
Rubin	<b>250 Stk.:</b> je 50 Stk. K80 / K100 / K120 / K150 / K180	93698	<b>136,85</b>	115,-
Granat	<b>250 Stk.:</b> 50 Stk. K80 / 100 Stk. K120 / 100 Stk. K180	93694	<b>136,85</b>	115,-
Granat	<b>500 Stk.:</b> je 50 Stk. K60 / K80 je 100 Stk. K120 / K150 / K180 / K240	93695	<b>267,75</b>	225,-

**StickFix Schleifscheiben**



**Brilliant 2**

Ø 150 mm für Farben und Lacke, Multi-Jetstream für RO 150, ES 150, ETS 150, LEX 150, WTS 150



Körnung	Inhalt	Art.	€ inkl. MwSt.	€ ohne MwSt.
P40	10	F496579	<b>11,42</b>	9,60
P60	10	F496580	<b>10,59</b>	8,90
P80	10	F496581	<b>10,-</b>	8,40
P120	10	F496582	<b>8,45</b>	7,10
P180	10	F496583	<b>8,45</b>	7,10
P320	10	F496584	<b>8,45</b>	7,10
P40	50	F496585	<b>35,70</b>	30,-
P60	50	F496586	<b>33,20</b>	27,90
P80	50	F496587	<b>31,06</b>	26,10
P100	100	F496588	<b>52,72</b>	44,30
P120	100	F496589	<b>52,72</b>	44,30
P150	100	F496590	<b>52,72</b>	44,30
P180	100	F496591	<b>52,72</b>	44,30
P220	100	F496592	<b>52,72</b>	44,30
P240	100	F496593	<b>52,72</b>	44,30
P320	100	F496594	<b>52,72</b>	44,30
P400	100	F496595	<b>52,72</b>	44,30

**StickFix Schleifvlies**



**Vlies**

Ø 150 mm für RO 150, ES 150, ETS 150, LEX 150, WTS 150, ungelocht



Körnung	Inhalt	Art.	€ inkl. MwSt.	€ ohne MwSt.
100	10	F201126	<b>27,49</b>	23,10
320	10	F201127	<b>26,18</b>	22,-
800	10	F201128	<b>26,18</b>	22,-

**StickFix Schleifscheiben**



**Brilliant 2**

Ø 225 mm für Gipsspachtel Für PLANEX.



Körnung	Inhalt	Art.	€ inkl. MwSt.	€ ohne MwSt.
P16	25	F495925	<b>61,40</b>	51,60
P24	25	F495926	<b>61,40</b>	51,60
P40	25	F495927	<b>39,15</b>	32,90
P60	25	F495928	<b>36,53</b>	30,70
P80	25	F495929	<b>34,15</b>	28,70
P100	25	F495930	<b>28,92</b>	24,30
P120	25	F495931	<b>28,92</b>	24,30
P150	25	F495066	<b>28,92</b>	24,30
P180	25	F495067	<b>28,92</b>	24,30
P220	25	F495068	<b>28,92</b>	24,30
P240	25	F495932	<b>28,92</b>	24,30
P320	25	F495933	<b>28,92</b>	24,30

**StickFix Schleifscheiben**



**Granat**

Ø 225 mm Bearbeiten von Trockenbauspachtel, Gipsputz. Für PLANEX.



Körnung	Inhalt	Art.	€ inkl. MwSt.	€ ohne MwSt.
P40	25	F499634	<b>46,65</b>	39,20
P60	25	F499635	<b>43,44</b>	36,50
P80	25	F499636	<b>40,58</b>	34,10
P100	25	F499637	<b>34,51</b>	29,-
P120	25	F499638	<b>34,51</b>	29,-
P150	25	F499639	<b>34,51</b>	29,-
P180	25	F499640	<b>34,51</b>	29,-
P220	25	F499641	<b>34,51</b>	29,-
P240	25	F499642	<b>34,51</b>	29,-
P320	25	F499643	<b>34,51</b>	29,-





## StickFix Schleifstreifen

### RUBIN 2 - 80 x 133 mm

für Holzwerkstoffe



Rubin 2



Körnung	Inhalt	Art.	€ inkl. MwSt.	€ ohne MwSt.
P40	10 Stk.	F499054	<b>7,85</b>	6,60
P60	10 Stk.	F499055	<b>7,38</b>	6,20
P80	10 Stk.	F499056	<b>6,90</b>	5,80
P100	10 Stk.	F499057	<b>5,83</b>	4,90
P120	10 Stk.	F499058	<b>5,83</b>	4,90
P150	10 Stk.	F499059	<b>5,83</b>	4,90
P180	10 Stk.	F499060	<b>5,83</b>	4,90
P220	10 Stk.	F499061	<b>5,83</b>	4,90
P40	50 Stk.	F499046	<b>24,63</b>	20,70
P80	50 Stk.	F499048	<b>21,42</b>	18,-
P100	50 Stk.	F499049	<b>18,21</b>	15,30
P120	50 Stk.	F499050	<b>18,21</b>	15,30
P150	50 Stk.	F499051	<b>18,21</b>	15,30
P180	50 Stk.	F499052	<b>18,21</b>	15,30
P220	50 Stk.	F499053	<b>18,21</b>	15,30

## StickFix Schleifstreifen

### RUBIN 2 - 93 x 178 mm

für Holzwerkstoffe, für RS 300, RS 3, LRS 93



Rubin 2



Körnung	Inhalt	Art.	€ inkl. MwSt.	€ ohne MwSt.
P60	10 Stk.	F499070	<b>10,35</b>	8,70
P80	10 Stk.	F499071	<b>9,64</b>	8,10
P100	10 Stk.	F499072	<b>8,21</b>	6,90
P120	10 Stk.	F499073	<b>8,21</b>	6,90
P150	10 Stk.	F499074	<b>8,21</b>	6,90
P180	10 Stk.	F499075	<b>8,21</b>	6,90
P40	50 Stk.	F499185	<b>34,75</b>	29,20
P60	50 Stk.	F499062	<b>32,37</b>	27,20
P80	50 Stk.	F499063	<b>30,23</b>	25,40
P100	50 Stk.	F499064	<b>25,70</b>	21,60
P120	50 Stk.	F499065	<b>25,70</b>	21,60
P150	50 Stk.	F499066	<b>25,70</b>	21,60
P180	50 Stk.	F499067	<b>25,70</b>	21,60

## StickFix Schleifstreifen

### RUBIN 2 - 115 x 228 mm

für Holzwerkstoffe für RS 200, RS 2, RS 100, RS 100 C, RS 1, RS 1 C, LRB-IAS



Rubin 2



Körnung	Inhalt	Art.	€ inkl. MwSt.	€ ohne MwSt.
P60	10	F499039	<b>14,40</b>	12,10
P120	10	F499042	<b>11,42</b>	9,60
P150	10	F499043	<b>11,42</b>	9,60
P180	10	F499044	<b>11,42</b>	9,60
P220	10	F499045	<b>11,42</b>	9,60
P40	50	F499030	<b>48,31</b>	40,60
P60	50	F499031	<b>44,98</b>	37,80
P80	50	F499032	<b>42,13</b>	35,40
P100	50	F499033	<b>35,70</b>	30,-
P120	50	F499034	<b>35,70</b>	30,-
P150	50	F499035	<b>35,70</b>	30,-
P180	50	F499036	<b>35,70</b>	30,-

## StickFix Schleifstreifen

### BRILLIANT 2 - 80 x 133 mm für Farben

und Lacke; für RTS 400, RS 400, RS 4, LS 130



Brilliant 2



Körnung	Inhalt	Art.	€ inkl. MwSt.	€ ohne MwSt.
P40	10 Stk.	F492859	<b>6,66</b>	5,60
P60	10 Stk.	F496008	<b>6,19</b>	5,20
P80	10 Stk.	F492860	<b>5,83</b>	4,90
P120	10 Stk.	F492861	<b>4,88</b>	4,10
P180	10 Stk.	F492862	<b>4,88</b>	4,10
P40	50 Stk.	F492848	<b>20,71</b>	17,40
P60	50 Stk.	F492849	<b>19,28</b>	16,20
P80	50 Stk.	F492850	<b>17,97</b>	15,10
P100	100 Stk.	F492851	<b>30,58</b>	25,70
P120	100 Stk.	F492852	<b>30,58</b>	25,70
P150	100 Stk.	F492853	<b>30,58</b>	25,70
P180	100 Stk.	F492854	<b>30,58</b>	25,70
P220	100 Stk.	F492855	<b>30,58</b>	25,70
P240	100 Stk.	F492856	<b>30,58</b>	25,70
P320	100 Stk.	F492857	<b>30,58</b>	25,70
P400	100 Stk.	F492858	<b>30,58</b>	25,70

## StickFix Schleifstreifen

### BRILLIANT 2 - 93 x 178 mm

für Farben / Lacke



Brilliant 2



Körnung	Inhalt	Art.	€ inkl. MwSt.	€ ohne MwSt.
P40	50 Stk.	F492911	<b>29,27</b>	24,60
P60	50 Stk.	F492912	<b>27,13</b>	22,80
P80	50 Stk.	F492913	<b>25,47</b>	21,40
P100	100 Stk.	F492914	<b>43,20</b>	36,30
P120	100 Stk.	F492915	<b>43,20</b>	36,30
P150	100 Stk.	F492916	<b>43,20</b>	36,30
P180	100 Stk.	F492917	<b>43,20</b>	36,30
P220	100 Stk.	F492918	<b>43,20</b>	36,30
P240	100 Stk.	F492919	<b>43,20</b>	36,30
P320	100 Stk.	F492920	<b>43,20</b>	36,30
P400	100 Stk.	F492921	<b>43,20</b>	36,30

## StickFix Schleifstreifen

### BRILLIANT 2 - 115 x 228 mm

für Farben und Lacke  
für RS 200, RS 2, RS 100 C, RS 1,  
RS 1C, LRB-IAS



Brilliant 2



Körnung	Inhalt	Art.	€ inkl. MwSt.	€ ohne MwSt.
P40	50 Stk.	F492822	<b>40,58</b>	34,10
P60	50 Stk.	F492823	<b>37,84</b>	31,80
P80	50 Stk.	F492824	<b>35,34</b>	29,70
P100	100 Stk.	F492825	<b>60,10</b>	50,50
P120	100 Stk.	F492826	<b>60,10</b>	50,50
P150	100 Stk.	F492827	<b>60,10</b>	50,50
P180	100 Stk.	F492828	<b>60,10</b>	50,50
P220	100 Stk.	F492829	<b>60,10</b>	50,50
P240	100 Stk.	F492830	<b>60,10</b>	50,50
P320	100 Stk.	F492831	<b>60,10</b>	50,50
P400	100 Stk.	F492832	<b>60,10</b>	50,50

**StickFix Schleifblätter**  
**RUBIN - Delta / 100 x 150 mm**



für Holzwerkstoffe, für DTS 400, DS 400

Körnung	Inhalt	Art.	€ inkl. MwSt.	€ ohne MwSt.
P40	10	F499141	<b>10,23</b>	8,60
P60	10	F499142	<b>9,52</b>	8,-
P80	10	F499143	<b>8,93</b>	7,50
P100	10	F499144	<b>7,50</b>	6,30
P120	10	F499145	<b>7,50</b>	6,30
P150	10	F499146	<b>7,50</b>	6,30
P180	10	F499147	<b>7,50</b>	6,30
P220	10	F499148	<b>7,50</b>	6,30
P40	50	F499133	<b>31,77</b>	26,70
P60	50	F499134	<b>29,63</b>	24,90
P80	50	F499135	<b>27,73</b>	23,30
P100	50	F499136	<b>23,56</b>	19,80
P120	50	F499137	<b>23,56</b>	19,80
P150	50	F499138	<b>23,56</b>	19,80
P180	50	F499139	<b>23,56</b>	19,80
P220	50	F499140	<b>23,56</b>	19,80

**StickFix Schleifblätter**  
**BRILLIANT 2 - Delta**



**100x150 mm** für Farben und Lacke; für DTS 400, DS 400

Körnung	Inhalt	Art.	€ inkl. MwSt.	€ ohne MwSt.
P40	10 Stk.	F492804	<b>8,57</b>	7,20
P60	10 Stk.	F496010	<b>7,97</b>	6,70
P80	10 Stk.	F492805	<b>7,50</b>	6,30
P120	10 Stk.	F492806	<b>6,31</b>	5,30
P180	10 Stk.	F492807	<b>6,31</b>	5,30
P40	50 Stk.	F492793	<b>26,78</b>	22,50
P60	50 Stk.	F492794	<b>24,87</b>	20,90
P80	50 Stk.	F492795	<b>23,21</b>	19,50
P100	100 Stk.	F492796	<b>39,51</b>	33,20
P120	100 Stk.	F492797	<b>39,51</b>	33,20
P150	100 Stk.	F492798	<b>39,51</b>	33,20
P180	100 Stk.	F492799	<b>39,51</b>	33,20
P220	100 Stk.	F492800	<b>39,51</b>	33,20
P240	100 Stk.	F492801	<b>39,51</b>	33,20
P320	100 Stk.	F492802	<b>39,51</b>	33,20
P400	100 Stk.	F492803	<b>39,51</b>	33,20

**StickFix Schleifblätter**  
**GRANAT - Delta 100 x 150 mm**



für Spachtel, Füller, Lacke (speziell VOC-Lacke und harte Untergründe) für DTS 400, DS 400

Körnung	Inhalt	Art.	€ inkl. MwSt.	€ ohne MwSt.
P40	10 Stk.	F497131	<b>10,23</b>	8,60
P80	10 Stk.	F497132	<b>8,93</b>	7,50
P120	10 Stk.	F497133	<b>7,50</b>	6,30
P180	10 Stk.	F497134	<b>7,50</b>	6,30
P40	50 Stk.	F497135	<b>31,77</b>	26,70
P60	50 Stk.	F497136	<b>29,63</b>	24,90
P80	50 Stk.	F497137	<b>27,73</b>	23,30
P100	100 Stk.	F499630	<b>47,01</b>	39,50
P120	100 Stk.	F497138	<b>47,01</b>	39,50
P150	100 Stk.	F497139	<b>47,01</b>	39,50
P180	100 Stk.	F497140	<b>47,01</b>	39,50
P220	100 Stk.	F497141	<b>47,01</b>	39,50
P240	100 Stk.	F497142	<b>47,01</b>	39,50
P320	100 Stk.	F497143	<b>47,01</b>	39,50
P400	100 Stk.	F497144	<b>47,01</b>	39,50

**StickFix Schleifblätter**



93V für Holzwerkstoffe für ROTEX RO 90, DELTEX und RS 300, RS 3, LRS 93, RO 90 r Schleifschuh SSH-STF-V93x266/14

Körnung	Inhalt	Art.	€ inkl. MwSt.	€ ohne MwSt.
P40	10	F499169	<b>6,43</b>	5,40
P60	10	F499170	<b>6,43</b>	5,40
P80	10	F499171	<b>5,59</b>	4,70
P100	10	F499172	<b>4,76</b>	4,-
P120	10	F499173	<b>4,76</b>	4,-
P150	10	F499174	<b>4,76</b>	4,-
P180	10	F499175	<b>4,76</b>	4,-
P60	50	F499162	<b>18,56</b>	15,60
P80	50	F499163	<b>17,37</b>	14,60
P100	50	F499164	<b>14,76</b>	12,40
P120	50	F499165	<b>14,76</b>	12,40
P150	50	F499166	<b>14,76</b>	12,40
P180	50	F499167	<b>14,76</b>	12,40
P220	50	F499168	<b>14,76</b>	12,40

**StickFix Schleifblätter**



93V für Farben und Lacke für ROTEX RO 90, DELTEX und RS 300, RS 3, LRS 93, RO 90 mit Schleifschuh SSH-STF-V93x266/14

Körnung	Inhalt	Art.	€ inkl. MwSt.	€ ohne MwSt.
P40	50 Stk.	F492883	<b>16,78</b>	14,10
P60	50 Stk.	F492884	<b>15,59</b>	13,10
P80	50 Stk.	F492885	<b>14,52</b>	12,20
P100	100 Stk.	F492886	<b>24,75</b>	20,80
P120	100 Stk.	F492887	<b>24,75</b>	20,80
P150	100 Stk.	F492888	<b>24,75</b>	20,80
P180	100 Stk.	F492889	<b>24,75</b>	20,80
P220	100 Stk.	F492890	<b>24,75</b>	20,80
P240	100 Stk.	F492891	<b>24,75</b>	20,80
P320	100 Stk.	F492892	<b>24,75</b>	20,80
P400	100 Stk.	F492893	<b>24,75</b>	20,80

**StickFix Schleifblätter**



93V für Spachtel, Füller, Lacke (besonders VOC-Lacke) Für RO 90, DELTEX und RS 300, RS 3, LRS 93

Körnung	Inhalt	Art.	€ inkl. MwSt.	€ ohne MwSt.
P40	50 Stk.	F497390	<b>19,99</b>	16,80
P60	50 Stk.	F497391	<b>18,56</b>	15,60
P80	50 Stk.	F497392	<b>17,37</b>	14,60
P100	100 Stk.	F497393	<b>29,51</b>	24,80
P120	100 Stk.	F497394	<b>29,51</b>	24,80
P150	100 Stk.	F497395	<b>29,51</b>	24,80
P180	100 Stk.	F497396	<b>29,51</b>	24,80
P220	100 Stk.	F497397	<b>29,51</b>	24,80
P240	100 Stk.	F497398	<b>29,51</b>	24,80
P280	100 Stk.	F499644	<b>29,51</b>	24,80
P320	100 Stk.	F497399	<b>29,51</b>	24,80
P400	100 Stk.	F497400	<b>29,51</b>	24,80



## Schleifpapier 8-fach Lochung 93x230 mm

für Makita B03711



Körnung	Inhalt	Art.	€ inkl. MwSt.	€ ohne MwSt.
40	10 Stk.	MAK-P-31837	<b>2,98</b>	2,50
60	10 Stk.	MAK-P-31843	<b>2,98</b>	2,50
80	10 Stk.	MAK-P-31859	<b>2,98</b>	2,50
100	10 Stk.	MAK-P-31865	<b>2,98</b>	2,50
120	10 Stk.	MAK-P-36011	<b>3,57</b>	3,-
150	10 Stk.	MAK-P-36027	<b>3,57</b>	3,-
180	10 Stk.	MAK-P-36033	<b>2,98</b>	2,50
240	10 Stk.	MAK-P-36049	<b>2,98</b>	2,50

## Schleifbänder 9 x 533 mm

für Makita Bandfeile 9032



Körnung	Inhalt	Art.	€ inkl. MwSt.	€ ohne MwSt.
80	25 Stk.	MAK-P-39453	<b>22,85</b>	19,20

## Schleifscheiben-Klettfix, 6-Loch ø150 mm

für DeWalt, Bosch, Hitachi, Metabo

Anwendung bei Holz, Metall, Farben und Lacke



Körnung	Inhalt	Art.	€ inkl. MwSt.	€ ohne MwSt.
40	25 Stk.	DEW-DT3131-QZ	<b>17,02</b>	14,30
60	25 Stk.	DEW-DT3132-QZ	<b>15,59</b>	13,10
80	25 Stk.	DEW-DT3133-QZ	<b>14,52</b>	12,20
120	25 Stk.	DEW-DT3135-QZ	<b>14,52</b>	12,20
180	25 Stk.	DEW-DT3136-QZ	<b>14,52</b>	12,20

## Fiberschleifscheiben

- Entrosten, Entgraten, Entfernen
- für alle Schleifarbeiten geeignet
- hohe Abtragleistung
- lange Standzeit
- Abmessung: 125 x 22 mm



Made in Germany!

Art.	Grad	Körnung	VE	€ inkl. MwSt.	€ ohne MwSt.
93108	Fein	80	25	<b>12,97</b>	10,90
93109	Mittel	50	25	<b>13,57</b>	11,40
93110	Grob	36	25	<b>14,99</b>	12,60

## Stützteller für Fiber- und halbflexible Schleifscheiben

Sicherheit beim Einsatz von Fiber- und halbflexiblen Schleifscheiben. Gutes Schliffbild durch Dämpfung und Elastizität des Stütztellers.

- Durchmesser: 125 mm

mit M 14 –  
Gewinde für Winkelschleifer

**7,38** | **6,20**  
€ inkl. MwSt. | € ohne MwSt.



Made in Germany!

Art. 93111

## Schleifbänder für Bandschleifer

für Makita / DeWalt

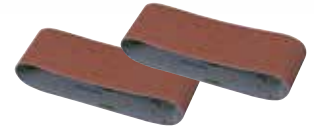

Breite	Körnung	Inhalt	Art.	€ inkl. MwSt.	€ ohne MwSt.
64 mm	60	3	DEW-DT3661-QZ	<b>9,52</b>	8,-
	80	3	DEW-DT3662-QZ	<b>9,52</b>	8,-
Länge 356 mm	100	3	DEW-DT3663-QZ	<b>9,52</b>	8,-
	150	3	DEW-DT3664-QZ	<b>9,52</b>	8,-

Breite	Körnung	Inhalt	Art.	€ inkl. MwSt.	€ ohne MwSt.
100 mm	40	3	DEW-DT3312-QZ	<b>10,95</b>	9,20
	60	3	DEW-DT3314-QZ	<b>10,12</b>	8,50
Länge 560 mm	80	3	DEW-DT3315-QZ	<b>8,93</b>	7,50
	100	3	DEW-DT3316-QZ	<b>8,93</b>	7,50
	120	3	DEW-DT3362-QZ	<b>8,93</b>	7,50
	150	3	DEW-DT3318-QZ	<b>8,93</b>	7,50

Breite	Körnung	Inhalt	Art.	€ inkl. MwSt.	€ ohne MwSt.
100 mm	40	5	MAK-P-36887	<b>11,42</b>	9,60
	60	5	MAK-P-36893	<b>11,42</b>	9,60
Länge 610 mm	80	5	MAK-P-36902	<b>10,-</b>	8,40
	100	5	MAK-P-36918	<b>10,-</b>	8,40
	120	5	MAK-P-36924	<b>10,-</b>	8,40
	150	5	MAK-P-36930	<b>10,-</b>	8,40

## Schleifpapier – Klettfix 115 x 115 mm

für den Einsatz auf Vibrationsschleifern

DeWalt / Makita / Metabo



Körnung	Inhalt	Art.	€ inkl. MwSt.	€ ohne MwSt.
40	10	DEW-DT3020-QZ	<b>4,88</b>	4,10
60	10	DEW-DT3021-QZ	<b>4,88</b>	4,10
80	10	DEW-DT3022-QZ	<b>4,88</b>	4,10
120	10	DEW-DT3023-QZ	<b>4,76</b>	4,-
180	10	DEW-DT3024-QZ	<b>4,76</b>	4,-

## Schleifpapier gelocht 115 mm x 102 mm

für Makita, mit Klettverschluss



Körnung	Inhalt	Art.	€ inkl. MwSt.	€ ohne MwSt.
40	10	MAK-P-33087	<b>3,69</b>	3,10
60	10	MAK-P-33093	<b>3,69</b>	3,10
80	10	MAK-P-33102	<b>3,69</b>	3,10
100	10	MAK-P-33118	<b>3,21</b>	2,70
120	10	MAK-P-33124	<b>3,21</b>	2,70
150	10	MAK-P-33130	<b>3,21</b>	2,70
180	10	MAK-P-33146	<b>3,21</b>	2,70

## Schleifpapier gelocht

für Makita, mit Klettverschluss



Ø mm	Körnung	Inhalt	Art.	€ inkl. MwSt.	€ ohne MwSt.
125	40	10	MAK-P-43533	<b>5,24</b>	4,40
125	60	10	MAK-P-43549	<b>3,69</b>	3,10
125	80	10	MAK-P-43555	<b>3,69</b>	3,10
125	100	10	MAK-P-43561	<b>3,69</b>	3,10
125	120	10	MAK-P-43577	<b>3,69</b>	3,10
125	180	10	MAK-P-43583	<b>3,69</b>	3,10
150	40	50	MAK-P-32574	<b>26,18</b>	22,-
150	60	50	MAK-P-32580	<b>24,99</b>	21,-
150	80	50	MAK-P-32596	<b>23,44</b>	19,70
150	100	50	MAK-P-32605	<b>22,37</b>	18,80
150	120	50	MAK-P-32611	<b>22,37</b>	18,80
150	180	50	MAK-P-32633	<b>22,37</b>	18,80

## Schleifmittel Abranet 115 x 230 mm



Körnung	Inhalt	Art.	€ inkl. MwSt.	€ ohne MwSt.
HD P60	20	MAF-093410	<b>81,28</b>	68,30
P80	35	MAF-093411	<b>81,28</b>	68,30
P100	40	MAF-093412	<b>81,28</b>	68,30
P120	40	MAF-093413	<b>81,28</b>	68,30
P150	40	MAF-093414	<b>81,28</b>	68,30
P180	40	MAF-093415	<b>81,28</b>	68,30
P240	40	MAF-093416	<b>81,28</b>	68,30
P320	40	MAF-093417	<b>81,28</b>	68,30

## Schleifmittel Abranet Ø 150 mm



Körnung	Inhalt	Art.	€ inkl. MwSt.	€ ohne MwSt.
HD P60	20	MAF-093447	<b>50,34</b>	42,30
P80	35	MAF-093448	<b>50,34</b>	42,30
P100	40	MAF-093449	<b>50,34</b>	42,30
P120	40	MAF-093450	<b>50,34</b>	42,30
P150	40	MAF-093451	<b>50,34</b>	42,30
P180	40	MAF-093452	<b>50,34</b>	42,30
P240	40	MAF-093453	<b>50,34</b>	42,30
P320	40	MAF-093454	<b>50,34</b>	42,30

## Schleifgitter Universal

4x längere Lebensdauer durch reduziertes Zusetzen der Schleifgitter-Oberfläche mit Schleifstaub. Bis zu 25% bessere Schleifergebnisse. Die offene Gewebestruktur ermöglicht einen effektiven Abtransport des Schleifstaubes. Einfache Befestigung. Die offene Struktur der Gitterleinen macht ein exaktes Positionieren an die Lochung in der Grundplatte überflüssig.

Abmessung	Körnung	Inhalt	Art.	€ inkl. MwSt.	€ ohne MwSt.
115 x 115 mm	80	5 Stk.	DEW-DTM3022-QZ	<b>5,59</b>	4,70
115 x 115 mm	120	5 Stk.	DEW-DTM3023-QZ	<b>5,59</b>	4,70
115 x 115 mm	240	5 Stk.	DEW-DTM3025-QZ	<b>5,59</b>	4,70
93 x 93 mm	80	5 Stk.	DEW-DTM3092-QZ	<b>5,47</b>	4,60
93 x 93 mm	120	5 Stk.	DEW-DTM3093-QZ	<b>5,47</b>	4,60
93 x 93 mm	240	5 Stk.	DEW-DTM3095-QZ	<b>5,47</b>	4,60
Ø 125 mm	80	5 Stk.	DEW-DTM3103-QZ	<b>9,40</b>	7,90
Ø 125 mm	120	5 Stk.	DEW-DTM3105-QZ	<b>9,40</b>	7,90
Ø 125 mm	240	5 Stk.	DEW-DTM3107-QZ	<b>9,40</b>	7,90
Ø 150 mm	80	5 Stk.	DEW-DTM3123-QZ	<b>7,85</b>	6,60
Ø 150 mm	120	5 Stk.	DEW-DTM3125-QZ	<b>7,85</b>	6,60
Ø 150 mm	240	5 Stk.	DEW-DTM3127-QZ	<b>7,85</b>	6,60
115 x 228 mm	80	5 Stk.	DEW-DTM8551-QZ	<b>15,35</b>	12,90
115 x 228 mm	120	5 Stk.	DEW-DTM8552-QZ	<b>15,35</b>	12,90
93 x 190 mm	80	5 Stk.	DEW-DTM8621-QZ	<b>8,45</b>	7,10
93 x 190 mm	120	5 Stk.	DEW-DTM8622-QZ	<b>8,45</b>	7,10
93 x 190 mm	240	5 Stk.	DEW-DTM8624-QZ	<b>8,45</b>	7,10

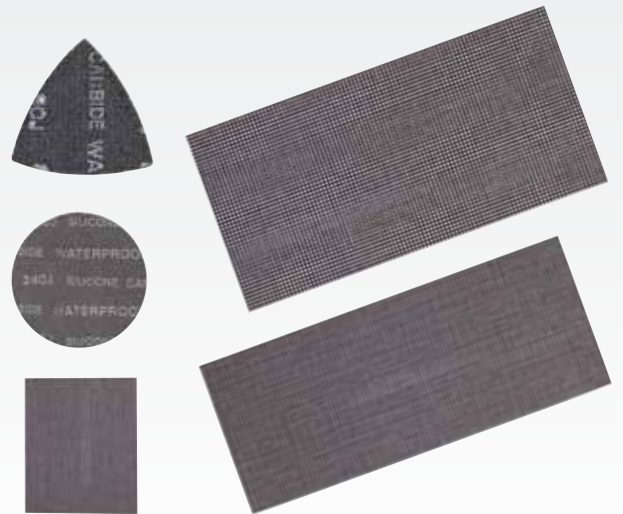

## Klett-Schleifteller

Mit Klett- und Moosgummiuntergrund.

Art.	€ inkl. MwSt.	€ ohne MwSt.
DS405000	<b>19,90</b>	16,72



## Klett-Schleifscheiben Ø 50 mm

Körnungsrößen: 80, 100, 150, 240  
VP-Einheit: 30 Stk. je Packung



Körnung	Inhalt	Art.	€ inkl. MwSt.	€ ohne MwSt.
80	30 Stk.	DS4050-80	<b>9,40</b>	7,90
100	30 Stk.	DS4050-100	<b>9,40</b>	7,90
150	30 Stk.	DS4050-150	<b>9,40</b>	7,90
240	30 Stk.	DS4050-240	<b>9,40</b>	7,90

## Stützteller M14 Klett

Durchm.	Art.	€ inkl. MwSt.	€ ohne MwSt.
115 mm	93146	<b>6,40</b>	5,38
125 mm	93148	<b>7,40</b>	6,22



## Schutzauflage EVA-SA Ø 150 mm

Art.	€ inkl. MwSt.	€ ohne MwSt.
MAF-093446	<b>7,85</b>	6,60





## Fächerschleifer

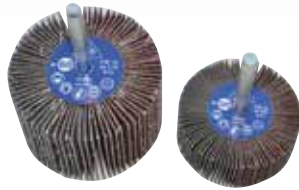

Art.	ø x H mm	Körnung	Inhalt	€ inkl. MwSt.	€ ohne MwSt.
HW-0-2034	60 x 40 mm	60	1 Stk.	<b>6,90</b>	5,80
HW-0-2035	60 x 40 mm	120	1 Stk.	<b>6,90</b>	5,80
HW-0-2036	50 x 20 mm	60	1 Stk.	<b>5,50</b>	4,62
HW-0-2037	50 x 20 mm	120	1 Stk.	<b>6,19</b>	5,20

## Nylon-Topfbürste

- mit 6 mm Schaft
- U/min: max. 2.500
- ø 75 mm



Art.	€ inkl. MwSt.	€ ohne MwSt.
93140	<b>9,90</b>	8,32

## Holz-Struktur-Bürste

- vermessingt, gewellt 0,25
- mit 8 mm Schaft
- max. 4.500 upm.
- macht die Holzoberfläche rustikal



Art.	Maße	€ inkl. MwSt.	€ ohne MwSt.
93120	80x40	<b>16,90</b>	14,20

## Nylon-Scheibenbürsten

- mit 6 mm Schaft
- U/min max. 2.500
- Abmessung 100 x 10 mm
- Anwendung  
Strukturieren von Holz



Art.	€ inkl. MwSt.	€ ohne MwSt.
93141	<b>9,90</b>	8,32

## Zubehör Festool Rustifix

### LD 85

Zum Strukturieren, mit Litzenstahldraht.

Art.	€ inkl. MwSt.	€ ohne MwSt.
F411549	<b>136,85</b>	115,-



### KB 80

Zum Zwischenschleifen, Kunststoffborsten mit eingebettetem Schleifkorn K80.

Art.	€ inkl. MwSt.	€ ohne MwSt.
F411969	<b>130,90</b>	110,-



### BG 80

Zum Glätten und Reinigen, mit Sisalborsten.

Art.	€ inkl. MwSt.	€ ohne MwSt.
F411887	<b>105,91</b>	89,-



## Schleifwalzen-Set, 25-tlg.

Fünf Größen: 13, 19, 25, 38 und 50 mm. Mit 20 Schleifhülsen (vier in jeder Größe) und Gummi-Schleifwalzen (eine pro Größe). Zur Verwendung mit Elektro-Bohrmaschinen. Inklusive Tragekoffer.



**16,95** € inkl. MwSt. | **14,24** € ohne MwSt.

Art. 93683

## Schleifhülsen-Set, 10 tlg.

Beinhaltet die folgenden Schleifhülsen: 2 x 13 mm, 2 x 19 mm, 2 x 25 mm, 2 x 38 mm und 2 x 50 mm.



**4,95** € inkl. MwSt. | **4,16** € ohne MwSt.

Art. 93684

## Zubehör für MAKITA Bürstenschleifer

### Schleifnylonbürste

Zum Strukturieren von Weichholz und zur Nachbearbeitung von strukturierten Harthölzern. Zur Hervorhebung der Holzstruktur und Entfernung von vorhandenen Holzfasern. Zur optimalen Oberflächenbehandlung für Lack- und Beizarbeiten. Zur Herstellung eines Schliiffbildes auf Edelstahl und Aluminium.



Korn	Art.	€ inkl. MwSt.	€ ohne MwSt.
60	MAK-P-04422	<b>99,96</b>	84,-
80	MAK-P-04438	<b>99,96</b>	84,-
80	MAK-794384-3	serienmäßig in 9741	<b>189,21</b>   159,-

### Messing-/Stahldrahtbürste 0,5 mm

Zur Holzstrukturierung, sehr gut geeignet für hohen Abrieb auf Weich- und Hartholz, Entrostern und Reinigen.



Stärke	Art.	€ inkl. MwSt.	€ ohne MwSt.
0,5 mm	MAK-P-65648	Messing	<b>94,01</b>   79,-
0,5 mm	MAK-P-04400	Stahl	<b>99,96</b>   84,-

### ■ Topfbürste aus gewelltem Stahldraht

- Zur leichten/mittleren Reinigung von Holz, Farboberflächen und Metallen • Ideal für leichte Rostentfernung, Oberflächenbearbeitung u. Entgraten • Zum Einsatz auf Winkelschleifern • Aufnahme M 14

Art.	Durchmesser (mm)	Grad	Max. U/min.	€ inkl. MwSt.	€ ohne MwSt.
93113	60	Mittel	12500	<b>7,20</b>	6,05



### ■ Topfbürste Stahldraht M14 65 mm gezopft Osborn

- Bürsten-Ø 65 mm • Besatzstärke 0,5 mm
- Gewinde M14 x 2,0
- max. Drehzahl 12500 min-1

Art.	€ inkl. MwSt.	€ ohne MwSt.
93718	<b>8,45</b>	7,10



### ■ Kegelbürste Stahldraht M14 100 mm gezopft Osborn

- Bürsten-Ø 100 mm • Besatzstärke 0,5 mm
- Gewinde M14 x 2,0
- max. Drehzahl 12500 min-1

Art.	€ inkl. MwSt.	€ ohne MwSt.
93719	<b>9,45</b>	7,94



### ■ Holz-Struktur-Bürste

Bürste zum Strukturieren von Hölzern. Empfohlen für Winkelpolierer und Winkelschleifer mit regulierbarer Drehzahl. Abmessung 140x55 mm, Gewinde M14, max. Drehzahl 4.500 U/min.

Art.	Korn	€ inkl. MwSt.	€ ohne MwSt.
93725	46	<b>37,60</b>	31,60
93726	60	<b>37,60</b>	31,60
93727	80	<b>37,60</b>	31,60



### Bohrmaschinenadapter D10/M14

**7,95** € inkl. MwSt. **6,68** € ohne MwSt.

Art. 95384



### ■ Schnellspanmutter für Winkelschleifer

Für Winkelschleifer bis 230 mm Scheibendurchmesser und M14 Gewindeaufnahme.

**24,89** € inkl. MwSt. **20,92** € ohne MwSt.

Art. HM-SSM-230



### ■ Superflansch für Winkelschleifer D125

Durch den Superflansch lässt sich der Scheibenwechsel mit ca. 70% weniger Kraftaufwand durchführen.

**26,95** € inkl. MwSt. **22,65** € ohne MwSt.

Art. MAK-192227-7



### ■ Fächerschleifscheiben Normalkorund - konisch

- Produkt für die Bearbeitung von Stahl und Holz.
- Ein zähes und hartes Schleifkorn ermöglicht gute Abtragsleistungen, speziell im Flächenschliff. • Glasgewebe-Teller: Zeichnen sich durch ein gleichmäßiges Schliffbild bis zum vollständigen Verbrauch des Schleifkorns aus. Dabei gibt es keine Kratzer am Werkstück. • gute Standzeit



Made in Germany!

Art.	Abmessung DxTxB (mm)	Körnung	VE	€ inkl. MwSt.	€ ohne MwSt.
93101	125 x 22	40	1	<b>3,20</b>	2,69
93102	125 x 22	60	1	<b>3,20</b>	2,69
93103	125 x 22	80	1	<b>3,20</b>	2,69
93104	125 x 22	120	1	<b>3,20</b>	2,69

### ■ Polierrad

Polierrad mit aufrecht stehenden Lamellen aus hochwirksamem Schleifvlies auf verstärktem Kunststoffteller. Das flexible Vlies passt sich dem Werkstück ideal an. Es kann sowohl stirnseitig in Ecken und Kanten oder Rundungen als auch auf der Fläche eingesetzt werden. Geeignet zum Entrosten, Reinigen und Blankpolieren von Werkstücken aus Edelstahl, Stahl, Alu und NE-Metallen.



Bezeichnung	Abmessung	Struktur	Inhalt	Art.	€ inkl. MwSt.	€ ohne MwSt.
P-WA Fine	125 x 22,23 mm	fein	1 Stk.	93105	<b>13,09</b>	11,-
P-WA Medium	125 x 22,23 mm	mittel	1 Stk.	93106	<b>13,09</b>	11,-

### ■ Schruppschleifscheiben für Edelstahl / Stahl

- Eisen-, Schwefel- und Chlorfreie, mittelharte Spezial-Scheibe mit hoher Schleifleistung für rostfreie Oberflächen. • Rost- und säurebeständige Stähle, hochlegierte Edelstähle, Edelstahlblech. • hohe Standzeit • hohe Angriffsfreudigkeit • starke Abtragsleistung • optimale Wirtschaftlichkeit • geköpft



Made in Germany!

Art.	Abmessung DxTxB (mm)	Spezifikation	VE	€ inkl. MwSt.	€ ohne MwSt.
93123	115 x 6 x 22,23	AS30SINOX	1	<b>2,08</b>	1,75
93124	125 x 6 x 22,23	AS30SINOX	1	<b>2,38</b>	2,-
93125	230 x 6 x 22,23	AS30SINOX	1	<b>5,-</b>	4,20

## Freihand-Trennscheiben für INOX / Edelstahl



Zum Trennen von Stahl und Edelstahl genauso geeignet wie für NE-Metalle. Eisen-, Schwefel- und Chlorfrei (jeweils =0,1%). Für dünnwandige und dickwandige Profile und Vollmaterial geeignet.

Extra dünne Schnitte.

Made in Germany!



Art.	Abmessung DxTxB (mm)	Bezeichnung	VE	€ inkl. MwSt.	€ ohne MwSt.
93117	115 x 1,0 x 22,23	AS60TINOX	1	<b>1,40</b>	<b>1,18</b>
93118	125 x 1,0 x 22,23	AS60TINOX	1	<b>1,50</b>	<b>1,26</b>
93119	230 x 1,9 x 22,23	AS46INOX	1	<b>2,70</b>	<b>2,27</b>

## Metall Kombischeibe INOX / Edelstahl



- Trennen und leichte Schrupparbeiten mit einer Scheibe
- gute Trenngeschwindigkeit
- gute Abtragsleistung
- für Stahl oder Edelstahl
- gekröpft

Made in Germany!



Art.	Abmessung DxTxB (mm)	VE	€ inkl. MwSt.	€ ohne MwSt.
93129	115 x 2,5 x 22,23	1	<b>2,20</b>	<b>1,85</b>
93130	125 x 2,5 x 22,23	1	<b>2,40</b>	<b>2,02</b>

## Makita Diamantscheiben

- Segmentierter Beton, weicher Ziegel, Marmor, Schiefer, Zementziegel, allgemeines Baustellenmaterial

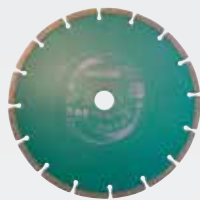

Art.	Ø mm	Bohrung mm	Segmenthöhe mm	Max. Drehzahl min <sup>-1</sup>	€ inkl. MwSt.	€ ohne MwSt.
MAK-D-61123	115	22,23	7	6.860	<b>9,50</b>	<b>7,98</b>
MAK-D-61139	125	22,23	7	12.400	<b>10,90</b>	<b>9,16</b>
MAK-D-61145	230	22,23	7	6.860	<b>23,95</b>	<b>20,13</b>

## Hochleistungs-Diamanttrennscheiben

- Sehr hohe Schnittgeschwindigkeit durch innovative Segmentbindungstechnologie.
- Hochleistungsdiamanten und Bindungsstruktur sind optimal auf Schnittgeschwindigkeit und universellen Einsatz abgestimmt.
- Beste Standzeit und Allround-Einsatz durch 10 mm hohe Glattsegmente, die mit kompaktem Volumen, hohem Diamantbesatz und optimaler Bindungshärte für sehr lange Lebensdauer sorgen.



Art.	Ø	Bohrung	Max. Drehzahl	€ inkl. MwSt.	€ ohne MwSt.
93137	115 mm	2,2x22,3 mm	13.280 min <sup>-1</sup>	<b>41,90</b>	<b>35,21</b>
93138	125 mm	2,2x22,3 mm	12.200 min <sup>-1</sup>	<b>49,90</b>	<b>41,93</b>
93139	230 mm	2,6x22,3 mm	6.600 min <sup>-1</sup>	<b>99,-</b>	<b>83,19</b>

## Multi-Trennschleifscheibe



- Kombi-Scheibe für Edelstahl, Stahl und Fliesen
- gute Schneidleistung
- angenehmes Schneidverhalten
- kein zeitaufwändiger Scheibenwechsel
- gratarme bis gratfreie Kanten

Made in Germany!



Art.	Abmessung DxTxB (mm)	VE	€ inkl. MwSt.	€ ohne MwSt.
93121	115 x 1,2 x 22,23	1	<b>1,65</b>	<b>1,39</b>
93122	125 x 1,2 x 22,23	1	<b>1,70</b>	<b>1,43</b>

## Fliesen-Trennscheibe

125 x 2 x 22,2 mm

Für Fliesen und Kacheln.

Gesinterte Diamanttrennscheibe mit geschlossenem Schneidrand.



- universell einsetzbar
- hochwertige gelaserte Ware
- preisgünstige gesinterte Produkte

**8,90**  
€ inkl. MwSt.

**7,48**  
€ ohne MwSt.

Art. 93133

## Lasergeschweisste Segmentscheibe



- Lasergeschweißte, segmentierte Universalscheibe für Trocken- und Nassschnitt in Baustellenmaterial.
- Anwendung: Beton, Rabattensteine, Baustellenmaterial
- universell einsetzbar
- hochwertige gelaserte Ware

Art.	Abmessung DxTxB (mm)	Produktname	VE	€ inkl. MwSt.	€ ohne MwSt.
93126	115 x 2,2 x 22,23	Diamant C3	1	<b>18,45</b>	<b>15,50</b>
93127	125 x 2,2 x 22,23	Diamant C3	1	<b>21,90</b>	<b>18,40</b>
93128	230 x 2,4 x 22,23	Diamant C3	1	<b>38,20</b>	<b>32,10</b>

## Perfect DB Allestrenner Multi-Purpose Diamantbeschichtet

Schnittfreudiges Allroundprodukt für universelle, breitgefächerte Anwendung (s.o.) auf allen Baustellen oder bei Notfalleinsätzen. Stammblatt wird in einem speziellen Vakuum-Verfahren direkt mit Diamanten beschichtet.

- Neuartige vakuumgelötete Diamanttrennscheibe (Vakuum Diamond Brazed)
- robuste Scheibe zur universellen Anwendung auf allen Baustellen sehr gute Schnittigkeit in vielen Materialien wie z.B.:

Kunst- und Naturstein:

Beton, Stahlbeton, Waschbeton, Betonpflaster, Klinkerplatten, Granitplatten, Kalksandstein, Ziegel

verschiedene Metalle:

Eisenkonstruktionen und Eisenprofile, Gusseisen, Bleche, Buntmetalle, Duktile Rohre Kunststoffe, Glas, Gummi, Fiberglas, Plastik, Kohlefaser, Holz, etc.



**TOPSELLER**

Art.	Abmessung DxTxB (mm)	Drehzahl	€ inkl. MwSt.	€ ohne MwSt.
93131	125x2,4x22,23	12200	<b>58,50</b>	<b>49,16</b>
93132	230x2,6x22,23	6600	<b>96,90</b>	<b>81,43</b>

## ■ Festool Diamantscheiben

Ø 125 mm / Aufnahme 22,2 mm, Geeignet für die Gerätetypen DSC-AG 125, AGP 125, WCP 32

### ALL-D125 PREMIUM

Universeller Einsatzbereich von sehr harten bis hin zu abrasiven Materialien.

**63,78** **53,60**

€ inkl. MwSt. € ohne MwSt.

Art. F769154

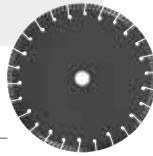

### ALL-D 125 STANDARD

Universeller Einsatzbereich von sehr harten bis hin zu abrasiven Materialien.

**40,82** **34,30**

€ inkl. MwSt. € ohne MwSt.

Art. F769156



### C-D 125 PREMIUM

Für Betonpflaster, armierten Beton, Betonfliesen und Betonteile.

**74,73** **62,80**

€ inkl. MwSt. € ohne MwSt.

Art. F769158

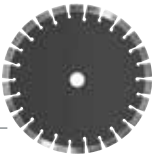

### TL-D125 PREMIUM

Für Beton- und Natursteinfliesen.

**42,25** **35,50**

€ inkl. MwSt. € ohne MwSt.

Art. F769162



### MJ-D125 PREMIUM

Sehr hohe Standzeit. Zur Fugensanierung.

**85,44** **71,80**

€ inkl. MwSt. € ohne MwSt.

Art. F769087



### C-D 125 STANDARD

Für Betonpflaster, armierten Beton, Betonfliesen und Betonteile.

**51,41** **43,20**

€ inkl. MwSt. € ohne MwSt.

Art. F769160

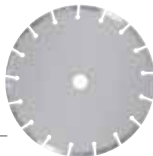

Ø 230 mm / Aufnahme 22,2 mm, Geeignet für die Gerätetypen DSC-AG 230, AGP 230

### ALL-D 230 PREMIUM

Universeller Einsatzbereich von sehr harten bis hin zu abrasiven Materialien.

**117,81** **99,-**

€ inkl. MwSt. € ohne MwSt.

Art. F769155

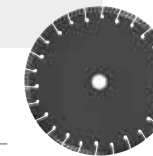

### ALL-D 230 STANDARD

Universeller Einsatzbereich von sehr harten bis hin zu abrasiven Materialien.

**63,78** **53,60**

€ inkl. MwSt. € ohne MwSt.

Art. F769157

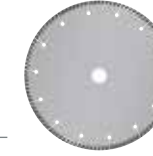

### C-D 230 PREMIUM

Für Betonpflaster, armierten Beton, Betonfliesen und Betonteile.

**139,35** **117,10**

€ inkl. MwSt. € ohne MwSt.

Art. F769159

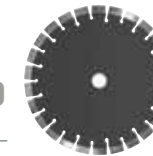

### C-D 230 STANDARD

Für Betonpflaster, armierten Beton, Betonfliesen und Betonteile.

**74,73** **62,80**

€ inkl. MwSt. € ohne MwSt.

Art. F769161

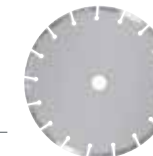

Diamantscheiben DIA Ø 130 mm / Innen-Ø 25/22,2 mm, Geeignet für die Gerätetypen RG 130, DSG-AG 125, RGP 130, AGP 125

## ■ DIA HARD-RGP130-ST

Für harten Altbeton, Epoxidharze auf hartem Untergrund, Beschichtungen und Farben auf Beton.



**89,25** **75,-**

€ inkl. MwSt. € ohne MwSt.

Art. F499972

## ■ DIA ABRASIVE-RGP130-ST

Für stark sandhaltige Materialien, Estrich, Frischbeton, Kleber auf Estrich, Kalksandstein und Porenbeton.



**89,25** **75,-**

€ inkl. MwSt. € ohne MwSt.

Art. F499973

## DIA HARD-D130 PREMIUM

Für harten Altbeton, Epoxidharze auf hartem Untergrund, Beschichtungen und Farben auf Beton.

Art.	€ inkl. MwSt.	€ ohne MwSt.
F768017	<b>178,14</b>	<b>149,70</b>



## DIA ABRASIVE-D130 PREMIUM

Für stark sandhaltige Materialien, Estrich, Frischbeton, Kleber auf Estrich, Kalksandstein und Porenbeton.

Art.	€ inkl. MwSt.	€ ohne MwSt.
F768018	<b>178,14</b>	<b>149,70</b>



## DIA STONE-D130 PREMIUM

Für sehr harte Werkstoffe und harten Beton (härter als B 35).

Art.	€ inkl. MwSt.	€ ohne MwSt.
F769166	<b>178,14</b>	<b>149,70</b>



## DIA UNI-D130 PREMIUM

Für Farben auf allen Materialien.

Art.	€ inkl. MwSt.	€ ohne MwSt.
F769167	<b>178,14</b>	<b>149,70</b>



## DIA THERMO-D130 PREMIUM

Zur Entfernung von thermoelastischen Materialien.

Art.	€ inkl. MwSt.	€ ohne MwSt.
F768023	<b>237,41</b>	<b>199,50</b>





## Poliermittel



Bezeichnung	Art.	€ inkl. MwSt.	€ ohne MwSt.
-------------	------	---------------	--------------

### Poliermittel, 1-Step Schleifpolitur

**Speed Cut:** Perfekt in Verbindung mit Lammfell oder Polierschwamm (ORANGE). Silikonfrei, wasserbasiert. Inhalt 500 ml, **Typ:** MPA 5010 OR

F202048	<b>26,89</b>	22,60
---------	--------------	-------

### Poliermittel, Feinschliffpolitur

**SPEED GLOSS:** Perfekt in Verbindung mit Polierschwamm (BLAU). Silikonfrei, wasserbasiert. Inhalt 500 ml, **Typ:** MPA 9010 BL

F202050	<b>22,49</b>	18,90
---------	--------------	-------

### Poliermittel, Anti-Hologramm-Hochglanzpolitur:

Perfekt geeignet in Verbindung mit Polierschwamm (WEISS). Silikonfrei, wasserbasiert. Inhalt 500 ml, **Typ:** MPA 11010 WH

F202051	<b>22,49</b>	18,90
---------	--------------	-------

**Sprühversiegelung:** Silikonfrei, wasserbasiert. Inhalt 500 ml, **Typ:** MPA SV+

F202052	<b>19,75</b>	16,60
---------	--------------	-------

**Finish-Reiniger:** Zum Entfernen von Poliermittelrückständen und Fettflecken. Silikonfrei, wasserbasiert. Inhalt 500 ml, **Typ:** MPA F+

F202053	<b>15,71</b>	13,20
---------	--------------	-------

## Microfasertuch MPA-Microfibre/2

Für perfektes Lack-Finish. Zum Entfernen von Poliermittelrückständen und Fingerabdrücken.

**Packungsinhalt 2 Stück**  
**19,99** € inkl. MwSt.  
**16,80** € ohne MwSt.



Art. F493068

## Polierfilz PF-STF-D150

Hart. Zum Vorpulieren von Mineralwerkstoffen, Acrylglas und Lacken. Ø 150 mm / Höhe 6 mm.



Art.	Inhalt	€ inkl. MwSt.	€ ohne MwSt.
F485970	1 Stück	<b>8,09</b>	6,80
F488348	5 Stück	<b>31,54</b>	26,50

## Polierfilz PF-STF-D150

Weich. Zum Nachpolieren von Mineralwerkstoffen, Acrylglas und Lacken. Ø 150 mm / Höhe 6 mm.



Art.	Inhalt	€ inkl. MwSt.	€ ohne MwSt.
F485972	1 Stück	<b>8,09</b>	6,80
F488347	5 Stück	<b>31,54</b>	26,50

## Polierschwamm PS STF D150x30 YE

Zum Polieren von stark verwitterten Lacken (Lackaufbereitung). Gelb, grob.



Art.	Inhalt	€ inkl. MwSt.	€ ohne MwSt.
F201991	5 Stück	<b>58,31</b>	49,-

## Polierschwamm PS STF D150x30 OR

Zum Vorpulieren bei der Beseitigung von Fehlstellen im Lack. Ideal in Verbindung mit MPA 5010 Orange, mittel.



Art.	Inhalt	€ inkl. MwSt.	€ ohne MwSt.
F202369	1 Stück	<b>16,90</b>	14,20
F201997	5 Stück	<b>74,73</b>	62,80

## Polierschwamm PS STF D150x30 WH

Zum Auspolieren von Hologrammen und Erzeugung von Tiefenglanz. Zur Hochglanzpolitur (Tiefenglanz). Ideal in Verbindung mit MPA 11010. Weiß, fein.



Art.	Inhalt	€ inkl. MwSt.	€ ohne MwSt.
F202377	1 Stück	<b>13,69</b>	11,50
F202013	5 Stück	<b>58,31</b>	49,-

## Polierschwamm PS STF D150x30 WH W

Zum Auspolieren von Hologrammen und Erzeugung von Tiefenglanz. Zur Hochglanzpolitur (Tiefenglanz). Ideal in Verbindung mit MPA 11010. Weiß, fein, gewaffelt.



Art.	Inhalt	€ inkl. MwSt.	€ ohne MwSt.
F202378	1 Stück	<b>14,40</b>	12,10
F202014	5 Stück	<b>63,19</b>	53,10

## Polierschwamm PS STF D150x30 BA W

Zum Entfernen von Poliermittelrückständen auf Lackoberflächen. Schwarz, sehr fein, gewaffelt.



Art.	Inhalt	€ inkl. MwSt.	€ ohne MwSt.
F202380	1 Stück	<b>13,21</b>	11,10
F202019	5 Stück	<b>57,95</b>	48,70

## Polierschwamm PS STF D150x30 OR

Besonders geeignet für UV-Lacke, kratzbeständige Lacke. Optimale Haftung dank ganzflächiger Veloursverklebung und Randvernähung-Echthaar-Lammfell für eine hohe Abrasivität und ein hervorragendes Polierergebnis. Ideal in Verbindung mit MPA 5010.



Art.	Inhalt	€ inkl. MwSt.	€ ohne MwSt.
F202046	1 Stück	<b>16,07</b>	13,50

## ■ KAINDL Woodcarver GOLD

Zum Fräsen, Schneiden, Restaurieren und Formen von Massivholz.

Absolut Rückschlagfrei und BG-TEST geprüft. Für Drechsler ideal zum groben Vorformen des Werkstückrohlings.

Passend für Einhandschleifer mit D = 115 mm.

Härte von 62 Rockwell!

Masse 115 x 9 mm (Durchmesser / Breite).



„Der **Woodcarver von Kaindl** eignet sich unter anderem **optimal zum groben Bearbeiten** von großen, unwuchten Werkstück-Rohlingen - bevor diese gedrechselt werden.“

**SET**

## KAINDL Woodcarver Komplett-SET

Bestehend aus

- KAINDL Woodcarver GOLD
- Abdeckhaube 115 mm mit Anschluss für Staubabsaugung (für Einhandwinkelschleifer D = 115 mm)
- 1 Diamantschärfstift

**69,80**

€ inkl. MwSt.

**58,66**

€ ohne MwSt.

Art. DZK357450



**KAINDL Woodcarver GOLD**

**52,-**

€ inkl. MwSt.

**43,70**

€ ohne MwSt.

Art. DZK357407

**Abdeckhaube 115 mm**

**16,50**

€ inkl. MwSt.

**13,87**

€ ohne MwSt.

Art. DZK357432

**Diamant-Schärfstift**

**9,90**

€ inkl. MwSt.

**8,32**

€ ohne MwSt.

Art. DZK357413

## ■ Brandmal-Set, 15-tlg.

Für Brandmalerei in Holz, Wachs, Glas, Leder, Pappmaché, Stoff, usw.

Bestehend aus

- Brandmalkolben 30 W • 3 Brennstempel
- heißes Messer mit Spannzangen
- 6 Spitzen für Brandmalerei
- Spitze für Schablonenübertragung
- Projektbuch • Kolbenanlage

**27,95**

€ inkl. MwSt.

**23,49**

€ ohne MwSt.

Art. 99868

**SET**



## ■ BRENN-PETER SET Master

Elektronisch geregelte, sehr leistungsstarke Brennstation für alle Holzbrandarbeiten. Auch für professionelle Ansprüche! Erzeugt in Deutschland.

Bestehend aus

- Brennstation
- Brennstift groß
- 5 Brennschleifen sortiert
- Reinigungsbürste
- Ersatzsicherung
- Bedienungsanleitung

**Technische Daten**

- Leistungsabgabe ca. 80 W
- Spannung 230 V / 0,2 – 2,0 V
- Temperatur ca. 250 – 1.000°C
- Elektronisch geregelt

**299,-**

€ inkl. MwSt.

**251,26**

€ ohne MwSt.

Art. DZB5005.02

**SET**



## ■ BRENN-PETER SET Junior

Universell einsetzbare Brennstation mit elektronischer Regelung. Für Hobbyanwender und Fortgeschrittene.

Bestehend aus

- Brennstation
- Brennstift mit AMP-Flachsteckhülsen
- 4 Brennschleifen sortiert
- Vorlagenblock
- Reinigungsbürste
- Bedienungsanleitung

**Technische Daten**

- Leistungsabgabe ca. 30 W
- Spannung 230 V / 0,5 – 1,4 V
- Temperatur ca. 350 – 800°C
- Stufenlos regelbar

**118,-**

€ inkl. MwSt.

**99,16**

€ ohne MwSt.

Art. DZB5216.02

**SET**



## Arbortech Elektrowerkzeug MINI-GRINDER

Der Mini-Grinder ist ein extrem vielseitiges Elektrowerkzeug. Einfach zu bedienen und bietet von der Grobbearbeitung bis zu feinsten Details alle Möglichkeiten bei der Bearbeitung von kleineren Projekten.

### Technische Daten

- Leistung 710 Watt
- Für Scheiben 50 mm
- Gewicht ca. 1,8 kg

### SET bestehen aus

- Mini Grinder mit Antriebsgerät
- 4 verschiedene Schleifpads 50 mm
- Zusätzliche Ersatzscheibe 50 mm (3 mm Schnittbreite)



**219,-** € inkl. MwSt. | **184,03** € ohne MwSt.

Art. DAMINFG300

## ZUBEHÖR

### Ersatzscheiben 50 mm / 2 Stk.

2 nachschärfbare Scheiben mit 10 mm Schnitttiefe, gehärteter Stahl, 3 mm Schnittbreite.

Art. € inkl. MwSt. € ohne MwSt.  
DAMINFG001 **20,50** 17,23

### Diamant-Scheibe 50 mm

Geeignet zum Schneiden oder Schleifen von Fliesen, Steinen, Mauerwerk.

Art. € inkl. MwSt. € ohne MwSt.  
DAMINFG016 **21,-** 17,65

### „Industrie“-Scheibe 50 mm

Mit 2 Hartmetallschneiden bestückt. 10 mm Schnitttiefe, 4 mm Schnittbreite. Nachschärfbar mit Diamantfeilen.

Art. € inkl. MwSt. € ohne MwSt.  
DAMINFG012 **29,80** 25,04

### Schleifscheiben-SET

Bestehend aus 4 Stk. Schleifscheiben in den Körnungen 40, 60, 80 und 120. Diese werden direkt auf den Mini-Grinder geschraubt.

Art. € inkl. MwSt. € ohne MwSt.  
DAMINFG006 **13,50** 11,34

## Multischleifer-Set 220-tlg.

- Schneiden, Schleifen und Polieren von Metall, Kunststoff und Holz
- Inklusive Tischhalter, biegsamer Welle, Schleif- und Polierstifte, Trennscheiben
- In praktischer Kunststoff-Tragebox

### Technische Daten

- Spannung 230 V
- Leistung 130 W
- Drehzahl 8.000-30.000 U/min

**59,95** € inkl. MwSt. | **50,38** € ohne MwSt.

Art. 91571



## Arbortech Schnitzgerät POWER-CHISEL

Der Power-Chisel ist für alle Aufgaben geeignet, für die ansonsten ein normaler Hammer und Meißel verwendet wird. Allerdings geht es mit ihm schneller und sicherer. Für praktisch jedermann geeignet! Mit Klicksystem zum Auswechseln der Meißel. Leistung 710 Watt.

### SET bestehen aus

- Power Chisel Gerät
- Hohlmeißel 7 x 20 mm
- Flachmeißel 20 mm
- 15 ml Ölflasche



**219,-** € inkl. MwSt. | **184,03** € ohne MwSt.

Art. DAPCHFG300

## DIGRIND Diamant-Schärfgerät

Dieses **einzigartige System** erlaubt dank der gelochten Diamantscheibe einen Blick auf die Schneide beim Schärfen ihres Werkzeuges.

### Unzählige Anwendungsmöglichkeiten

z.B.: Stemmeisen, Messer, Schlangenbohrer, Profilmesser, Zapfenschneider, Forstnerbohrer, Spiralbohrer, Lochsägen, Blechscheren, Gartenscheren usw.

### Grundausrüstung

- Schärfgerät
- Diamantscheibe (doppelseitig bestückt)
- Hochwertige Lupe (verstellbar) inkl. zuschaltbare Beleuchtung

### Technische Daten

- Leistung 0,18 kW (230 V)
- Scheibendurchmesser 180 mm
- Schleifbelag
- Diamant galvanisch gebunden
- Absauganschluß Ø 35 mm
- Gewicht ca. 9 kg
- Geräuschpegel unter 70 dB/A

## TOPSELLER!



**799,-** € inkl. MwSt. | **671,43** € ohne MwSt.

Art. 91725

## DW 754 - DeWALT Schleifmaschine

Perfekte Schärff- und Abziehergebnisse, vibrationsfreier Induktionsmotor, Schleifscheibe vom Anwender wegdrehend!

### Inklusive

- Schleifscheibe
- Spann- und Schleifvorrichtung
- Abziehscheibe
- Funkenschutzblende

### Technische Daten

- Aufnahmeleistung 415 W
- Leerlaufdrehzahl 2.750 U/min
- Schleifscheibenmaße 125 x 25 mm
- Gewicht 9,3 kg



**345,10** € inkl. MwSt. | **290,-** € ohne MwSt.

Art. DEW-DW754-QS

## Zubehör

Beschreibung	Art.	€ inkl. MwSt.	€ ohne MwSt.
Ersatz-Abziehscheibe	DEW-DT3380-QZ	<b>77,71</b>	<b>65,30</b>
Schleifscheibe K 80	DEW-DT3385-QZ	<b>22,97</b>	<b>19,30</b>

## DW 755 - Schärff- und Abziehkombination

- Vibrationsarmer Induktionsmotor mit sehr hohem Drehmoment
- Leichter Bandwechsel über Exzenter-Spannvorrichtung
- Schleifband mit absenkbarem Schleifschuh für konkave und konvexe Werkstücke
- Ausgerüstet für Nass-Schärfeinsatz nach dem Kapillarprinzip
- Schleifband vom Anwender wegdrehend

### Inklusive

- Schleifscheibe
- Spann- und Schleifvorrichtung
- Nass-Schleifeinrichtung
- Funkenschutzblende

### Technische Daten

- Aufnahmeleistung 415 W
- Leerlaufdrehzahl 2.750 U/min
- Schleifscheibenmaße 125 x 20 mm
- Schleifscheibenstärke 20 mm
- Bandmaß 715 x 45 mm
- Gewicht 9,5 kg



**458,15** € inkl. MwSt. | **385,-** € ohne MwSt.

Art. DEW-DW755-QS

## Zubehör

Beschreibung	Körnung	Stück	Art.	€ inkl. MwSt.	€ ohne MwSt.
Schleifband	40	3	DEW-DT3349-QZ	<b>9,04</b>	<b>7,60</b>
Schleifband	60	3	DEW-DT3350-QZ	<b>9,04</b>	<b>7,60</b>
Schleifband	80	3	DEW-DT3351-QZ	<b>9,04</b>	<b>7,60</b>
Schleifband	100	3	DEW-DT3352-QZ	<b>9,04</b>	<b>7,60</b>
Schleifband	120	3	DEW-DT3353-QZ	<b>9,04</b>	<b>7,60</b>
Leder-Abziehband 45x715 mm			DEW-DT3396-QZ	<b>34,03</b>	<b>28,60</b>

## CREUSEN DS-7150TS Schleifmaschine

Qualitativ sehr hochwertige und robuste Schleifmaschine der Fa. Creusen / Niederlande. Modernes Design und ruhiger Lauf zeichnen diese Maschine aus. Bestückt mit einer Edelkorund-scheibe 150 x 40 mm sowie einer standardmäßigen Normalkorund-scheibe 150 x 20 mm.



### Technische Daten

- Leistung 350 Watt (230 V)
- Drehzahl 2.800 U/min
- Aufnahme D = 15 mm
- Edelkorund-Scheibe 150 x 40 mm
- Normalkorund-Scheibe 150 x 20 mm
- Gewicht 9 kg

**224,01** € inkl. MwSt. | **188,24** € ohne MwSt.

Art. DZDS7150TS

## DRECHSELMEISTER DM-150 EKW Schleifmaschine

Massiver und bewährter Schleifbock zum günstigen Preis.

Bestückt mit je einer Edelkorundscheibe 150 x 20 mm und 150 x 40 mm. Die 40 mm Scheibe ist sehr wichtig zum Schleifen von Flachstählen und Drehmeißel.

**IDEAL FÜR DRECHSLER!**



**109,-** € inkl. MwSt. | **91,60** € ohne MwSt.

Art. DDM150

### Technische Daten

- Leistung 370 Watt (230 V)
- Drehzahl 2.950 U/min
- Edelkorund-Scheibe 150 x 20 mm
- Edelkorund-Scheibe 150 x 40 mm





Voreinstellen

Schleifen

Ausspitzen



## Bohrerschleifgeräte

Neu entwickelte, standfeste Gehäuse mit attraktivem Design. Neue Motorgeneration mit permanentem Magneten, sorgt für konstante Leistung, unabhängig von der Drehzahl oder Belastung.

### ■ Drill Doctor XP

Der Drill Doctor XP ist der "Einsteiger für den Handwerksbedarf". Mit seinem Spannfutter bietet er Ihnen einen Schleifbereich von ca. 2,5 mm - 13,0 mm an. Ein fester Winkel von 118° ist für Standardbohrer vorgegeben. Gegenüber dem 360X ist der Freiwinkel einstellbar.

- Schleifbereich: ca. 2,5 - 13,0 mm
- Spitzenwinkel 118°
- Freischliff einstellbar
- Ausspitzung möglich

**169,-** € inkl. MwSt. | **142,02** € ohne MwSt.

Art. 91726



### ■ Drill Doctor Modell 500X

für Handwerker

- Schleifbereich von ca. 2,5 - 13 mm
- Spitzenwinkel 118° + 135°
- Einfache Bohrerpositionierung
- Stabile Positionierklauen für längere Lebensdauer
- Exzellenter Kegelmagnetschliff durch kurvengesteuertes Spannfutter
- Optimiertes Spannfutter mit verlängerten Spann-Nadeln für zentrisches Spannen
- Variables Ausspitzen in einer Aufspannung



**215,-** € inkl. MwSt. | **180,67** € ohne MwSt.

Art. 91721

### ■ Drill Doctor Modell 750X

für Handwerker

- Schleifbereich von ca. 2,5 - 19 mm • Spitzenwinkel stufenlos von 115° + 140°
- einfache Bohrerpositionierung
- Stabilere Positionierklauen für längere Lebensdauer
- Exzellenter Kegelmagnetschliff durch kurvengesteuertes Spannfutter
- Optimiertes Spannfutter mit verlängerten Spann-Nadeln für zentrisches Spannen
- Variables Ausspitzen in einer Aufspannung
- Verstellbare Abtragsleistung erhöht die Lebensdauer der Schleifringe
- Zusatz-Schleifring mit grober Körnung für Bohrer D = 13 - 19 mm
- Hartschalenkoffer für den mobilen Einsatz



**309,40** € inkl. MwSt. | **260,-** € ohne MwSt.

Art. 91720

#### Ersatz-Schleifring „fein“ K180

**51,17** € inkl. MwSt. | **43,-** € ohne MwSt.

Art. 91723

#### Ersatz-Schleifring „grob“ K100

**51,17** € inkl. MwSt. | **43,-** € ohne MwSt.

Art. 91722

### ■ JET Bohrer-schl-ifmaschine 313 / 314

Präzise, leicht bedienbare Bohrer-schl-ifmaschine

Vorteile

- schneller Flanken- und Spitzenwinkelschliff in einer Aufspannung
- einfache, genaue Positionseinstellung des Bohrers ergibt einen exakten Anschließwinkel
- starker Motor mit konstanter Drehzahl erlaubt ein feines Schleifbild
- leichter Wechsel der CBN-Schleifscheibe, die lange Lebensdauer hat

Lieferumfang 313

- Bohrer-schl-ifmaschine 313
- mit CBN-Schleifscheibe
- Spannzange-Set ER 20, 11-tlg. von 3-13 mm

Technische Daten

- Leistung 230 V
- Drehzahl 5.100 U/min
- Bohrer-Schleifbereich 2 - 13 mm
- Flankenwinkel 90-140°
- Abmessungen BxTxH 282 x 185 x 110 mm
- Gewicht 9,8 kg



**648,55** € inkl. MwSt. | **545,-** € ohne MwSt.

Art. WMH-313



Lieferumfang 314

- Bohrer-schl-ifmaschine 314
- mit CBN-Schleifscheibe
- Spannzange-Set ER 40, 13-tlg. von 12-25 mm



Technische Daten

- Leistung 230 V
- Drehzahl 5.300 U/min
- Bohrer-Schleifbereich 8 - 30 mm
- Flankenwinkel 100 - 136°
- Abmessungen BxTxH 380x240x200 mm
- Gewicht 23,8 kg



**1.279,25** € inkl. MwSt. | **1.075,-** € ohne MwSt.

Art. WMH-314

## Nass-Schleifer JSSG-10 SET

Der untere Teil des Schleifsteins läuft in einem Wasserbad. Durch die Rotation wird ständig Wasser über die Schleifoberfläche verteilt, wodurch diese gekühlt und die Gefahr einer Überhitzung vermieden wird. **Umfangreiches Zubehör enthalten. (siehe Bild 1, 2, 3, 4 und 5)**

### Technische Daten

- Motorleistung 160 W
- Schleifstein 250 x 50 x 12 mm
- Schleifsteinkörnung 250 G
- Lederabziehscheibe 230 x 30 mm
- Gewicht: 15 kg

### Nass-Schleifer JSSG-10

**349,-** € inkl. MwSt.     **293,28** € ohne MwSt.

Art. WMH-708 015M



Zubehör	Art.	€ inkl. MwSt.	€ ohne MwSt.
Abziehpaste	WMH-708 023	<b>14,10</b>	<b>11,85</b>
Lederabziehscheibe	WMH-708 043	<b>31,80</b>	<b>26,72</b>

## Zubehör Nassschleifer JSSG-10



### Stein-Präparierer

Mit zwei unterschiedlichen Körnungen; zur Präparierung des Schleifsteins auf Fein- oder Grobschliff.

### Winkelmesser

Zur Ermittlung des gegebenen Schneidwinkels.

### Vorrichtung für gerade Schneiden

Zum Schärfen von Beiteln und Hobelklingen.

### Winkellehre

Zur Einstellung des gewünschten Schärfwinkels an der Schleifscheibe.

### Standard-Stützarm

Wird direkt auf die Vorder- und Rückseite des Schärfers montiert, lässt sich sowohl einzeln als auch in Verbindung mit einem reichhaltigen Sortiment an Schärfvorrichtungen verwenden.

### Vorrichtung für Hobelmesser

Zum Schärfen von bis zu 76 mm breiten Hobelklingen, Schneidkrümmung einstellbar.



### Vorrichtung für Drehröhren

Zum Schärfen von Drehröhren und Hohlseisen.

### Vorrichtung für Messer

Zum Schärfen von Messern bis 10 cm Klingenlänge.

### Vorrichtung für Schnitzwerkzeug

Zum Schärfen von kleinem Schnitzwerkzeug, kleinen Hohlseisen und V-förmigem Werkzeug.

### Vorrichtung für Langmesser

Zum Schärfen von dünnen und langen Messern mit mehr als 10 cm Klingenlänge.

### Vorrichtung für Äxte

Zum Schärfen von Äxten und Beilen.

### Vorrichtung für Scheren

Zum Schärfen von Scheren und Gartenwerkzeug.



### Stützarm-Verlängerung

Zur Verwendung mit dem Standard-Stützarm; schafft eine doppelte Werkzeugaufnahme, die einen raschen Wechsel vom Schärfen zum Honen gestattet.

### Seiten-Stützarm

Ermöglicht die Montage der Schleifstütze an der Stirnseite des Schleifsteins.

### Diamant-Abdrehvorrichtung

Diamantbestückt zum kreisrunden Abdrehen des Schleifsteins.

### Profilierte Leder-Abziehscheibe

Aus echtem Leder, ideal zum Honen von Hohlseisen und anderem Werkzeug an schwer zu erreichenden Stellen.

### Schleifstütze

Zur Montage auf den Standard-Stützarm oder Seiten-Stützarm; zum Schärfen von Schabern, Kratzeisen und anderen stumpfwinkligen Werkzeugen.

### Maschinenabdeckung

Zum Schutz der Maschine bei Lagerung und Transport.

Bild	Art.	€ inkl. MwSt.	€ ohne MwSt.
1	WMH-708 017	<b>23,50</b>	<b>19,75</b>
2	WMH-708 041	<b>17,70</b>	<b>14,87</b>
3	WMH-708 029	<b>28,30</b>	<b>23,78</b>
4	WMH-708 033	<b>9,40</b>	<b>7,90</b>
5	WMH-708 039	<b>22,40</b>	<b>18,82</b>
6	WMH-708 032	<b>63,60</b>	<b>53,45</b>

Bild	Art.	€ inkl. MwSt.	€ ohne MwSt.
7	WMH-708 020	<b>21,20</b>	<b>17,82</b>
8	WMH-708 019	<b>41,20</b>	<b>34,62</b>
9	WMH-708 025	<b>15,30</b>	<b>12,86</b>
10	WMH-708 021	<b>48,30</b>	<b>40,59</b>
11	WMH-708 031	<b>14,40</b>	<b>12,10</b>
12	WMH-708 026	<b>48,30</b>	<b>40,59</b>

Bild	Art.	€ inkl. MwSt.	€ ohne MwSt.
13	WMH-708 040	<b>10,60</b>	<b>8,91</b>
14	WMH-708 027	<b>15,30</b>	<b>12,86</b>
15	WMH-708 018	<b>53,-</b>	<b>44,54</b>
16	WMH-708 028	<b>42,40</b>	<b>35,63</b>
17	WMH-708 034	<b>11,80</b>	<b>9,92</b>
18	WMH-708 024	<b>11,80</b>	<b>9,92</b>

## TORMEK Nass-Schärfsystem für Schneidwerkzeuge – Das Original!

Tormek hat das höchstentwickelte Nass-Schleifsystem, das derzeit am Markt ist und das wegen seiner Vielfältigkeit, Präzision und Funktionalität weltweit geschätzt wird. Der Tormek Schleifstein schleift alle Arten von Stahl, einschließlich HSS. Ausführung mit Edelstahlwelle und wartungsfreiem, mit Kugellagern versehenem Motor. Mit einem breiten Sortiment an Schleifvorrichtungen können Sie praktisch alle Arten von Schneidwerkzeugen schleifen. TORMEK bietet Ihnen 7 Jahre Garantie!

### TORMEK T-4 Nass-Schleifmaschine

Die TORMEK T-4 ist eine Weiterentwicklung des Modells T-3 welche die Präzision und Stabilität auf ein völlig neues Niveau bringt. Wichtige Funktionen, wie Motor und Hauptwelle, sind im gegossenen Oberteil montiert. Sie erhalten eine hochwertige Maschine, ideal für Haus und Hobby, welche alle gängigen Schneidwerkzeuge schleifen kann.

#### Technische Daten:

- Motoraufnahme 120 W (230 V)
- Tormek Schleifstein D = 200 mm / B = 40 mm (120 U/min)
- Lederabziehscheibe D = 145 mm / B = 26 mm
- Geräusentwicklung 52 dB
- Gewicht ca. 8 kg

#### Inklusive Zubehör:

- Steinpräparierer (SP-650)
- Winkelmesser (WM-200)
- Abziehpaste (PA-70) • DVD und Handbuch
- Weitere Vorrichtungen sind optional erhältlich

**339,-**

€ inkl. MwSt.

**284,87**

€ ohne MwSt.

Art. TOR-T-4



### TORMEK T-8 Nass-Schleifmaschine

Die neue TORMEK T-8 liefert höchste Präzision dank des aus einem Guss hergestellten revolutionären Rahmens, der nur minimalen Freiraum für die Universalstütze garantiert. Dies ist die beste Voraussetzung für ein erfolgreiches und genaues Schleifergebnis. Tormeks einzigartiges Antriebssystem ist effektiv und behält eine konstante Drehzahl, auch unter hoher Belastung. Der mitgelieferte Tormek Originalschleifstein schleift alle Arten von Stahlsorten, einschließlich HSS. Die Maschine verfügt über viele durchdachte Details, wie z.B. den Schnellverschluss des Steins mit EzyLock, Wasserbehälter mit Hebeanordnung und einem abnehmbaren Magnetschaber für die effektive Reinigung.

#### Inklusive Zubehör:

- Vorrichtung für gerade Schneiden (SE-77)
- Dreh- und Abrichtwerkzeug (TT-50)
- Steinpräparierer (SP-650)
- Winkellehre (WM-200)
- Abziehpaste (PA-70)
- Tormek Handbuch und DVD

#### Technische Daten:

- Motoraufnahme 200 W (230 V)
- Tormek Schleifstein D = 250 mm / B = 50 mm (90 U/min)
- Drehmoment 14,7 Nm
- Lederabziehscheibe D = 220 mm / B = 31 mm
- Geräusentwicklung 52 dB
- Gehäuseoberteil und Rahmen aus Zink Seitenteile aus stabilem ABS Kunststoff
- Gewicht ca. 15 kg

**595,-**

€ inkl. MwSt.

**500,-**

€ ohne MwSt.

Art. TOR-T-8



### TNT-708 Drechslerpaket

Dieses Paket enthält was Sie benötigen, um Ihre Drechselwerkzeuge zu schärfen!

#### Bestehend aus

- Vorrichtung SVD-185 für Röhren
- Vorrichtung SVS-50 Multi
- Einstelllehre TTS-100
- Schleifstütze SVD-110
- Profilierte Lederabziehscheibe LA-120
- Maschinenhülle MH-380
- DVD „Woodturner's Instruction Box“ - 80 Min. (englisch), zeigt wie Sie Ihre Drechselwerkzeuge formen, schleifen und abziehen können.

**235,-**

€ inkl. MwSt.

**197,48**

€ ohne MwSt.

Art. TOR-TNT-708



### HTK-706 Haus- und Heimpaket

Enthält Vorrichtungen für Messer, Scheren, Zugmesser, Äxte und für kurze Werkzeuge.

#### Technische Daten

- Vorrichtung SVM-45 für Messer
- Halterung SVM-00 für kleine Messer (Ergänzung zu SVM-45)
- Vorrichtung SVM-140 für lange, dünne Messer
- Vorrichtung SVX-150 für Scheren
- Vorrichtung SVS-32 für kurze Werkzeuge
- Vorrichtung SVA-170 für Äxte und Beile

**159,-**

€ inkl. MwSt.

**133,61**

€ ohne MwSt.

Art. TOR-HTK-706





## Zubehör original TORMEK



### Vorrichtung für Messer

Für die meisten Messer. Klinglänge mindestens 60 mm. Auch für gerade Zugmesser. Schabbelklingen, kurze oder mit konvexer Schneide.

### Halterung für kleine Messer

Die neue Halterung SVM-00 wird zusammen mit der SVM-45 benutzt und eröffnet die Möglichkeit, kleine Messertypen zu schleifen.

### Vorrichtung für lange, dünne Messer

Breite 140 mm. Stützt eine dünne Klinge stabil. Klinglänge mindestens 160 mm. Auch für Zugmesser.

### Vorrichtung für Scheren

Für Scheren und Heckenscheren. Auch für Handhobelmaschinenmesser.

### Vorrichtung für Äxte

Für Beile und Äxte. Maximale Axthöhe 170 mm.

### Vorrichtung für kurze Werkzeuge

Für gerade Schnitzhohleisen und Geißfüße bis min. 45 mm Länge. Auch für kurze Stechbeitel sowie Schnitzseisen für Elektroschützgeräte.



### Vorrichtung für Röhren

Für fingerförmige Drehröhren, Schnitzhohleisen und Geißfüße. Max. Werkzeugbreite 36 mm. Auch für auswechselbare Klingen.

### Vorrichtung Multi

Für Drehmeißel, Abstechstäbe und Schruppröhren. Schnitzhohleisen und Schnittmeißel, 25-50 mm.

### Schleifstütze

Für Schaber. Auch für grosse, spezielle Schnitzwerkzeuge, wie Fass-Schaber und gebogene Zugmesser. Ziehklingen. Hohl-drehwerkzeuge. Schabbelklingen.

### Vorrichtung für gerade Schneiden

Für Hobeisen und Sternmeisen. Sicherheitsanschlüge verhindert, dass das Werkzeug vom Schleifstein abrutscht. Max. Werkzeugbreite 77 mm, max Stärke 9 mm. (SE-77 ersetzt SE-76.)

### Vorrichtung für Maschinenhobelmesser

Für HSS Messer, unbeschränkter Länge. Mindestbreite 13 mm. Auch für Gehrungsstanzenmaschinenmesser.

### Vorrichtung für Profilmesser

Zum Planschleifen aller Typen von Profilmessern mit einem Zentrumabstand von 24, 30 und 38 mm zwischen den Vorschublöchern. Max. Breite 100 mm. Auch für profilierte Farbstreichmesser.

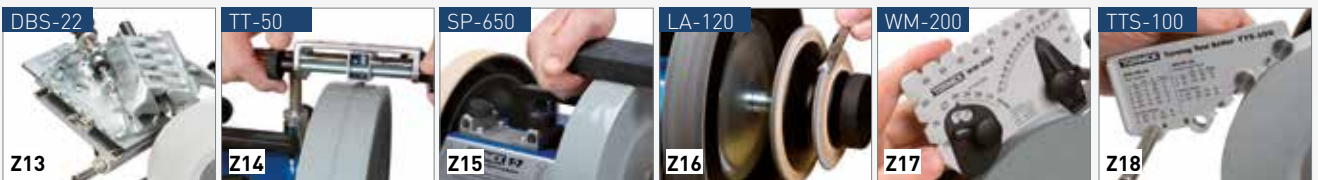

### Vorrichtung zum Bohrerschleifen

Mit Tormeks patentierter Vorrichtung zum Bohrerschleifen, der DBS-22, können Sie Ihre Bohrer jetzt mit höchster Präzision schleifen.

### Dreh- und Abrichtwerkzeug

Dreht den Stein genau kreisrund und plan. Wird durch die Universalstütze geführt, die auch die Vorrichtungen führt.

### Steinpräparierer

Richtet den Schleifstein für Feinschleifen. Reaktiviert auch auf einen glatten Stein.

### Profilierte Lederabziehscheibe

Mit auswechselbaren Leder-scheiben. Zum Abziehen und Polieren der Innenseite von Drehröhren, Hohleisen und Geißfüßen.

### Winkellehre

Zum Einstellen und Messen von Schneidwinkeln zwischen 15-75°. Für alle Steindurchmesser von Ø 250 bis Ø 150 mm.

### Einstellehre für Drehstäbe

Zum Wiederholen der Schneidenform Ihrer Drehröhren u. Schrägmeißel beim Schärfen mit den Vorrichtungen SVD-186 u. SVS-50. Mit eingebauten Geometrien.



### Abziehpaste

Für die Lederabziehscheiben.

### Maschinenhülle

Schützt die Maschine vor Holzstaub.

### Drehscheibe

Mit dieser Drehscheibe, drehen Sie das Gerät einfach um 180° und verriegeln es stabil in der Schleifposition.

### Arbeitsunterlage

Mit der Tormek Arbeitsunterlage aus Gummi erhält man eine wasserfeste und rutschsichere Arbeitsfläche. Der erhöhte Rand sammelt eventuelles Tropfwasser auf. Maße 533x343 mm.

### Montagesatz für Doppelschleifmaschinen

Um die Drechselvorrichtungen SVD-186, SVS-50 und die Schleifstütze SVD-110 auf einer Doppelschleifmaschine benutzen zu können.

Bild	Art.	€ inkl. MwSt.	€ ohne MwSt.
Z1	Art. TOR-SVM-45	33,20	27,90
Z2	Art. TOR-SVM-00	28,80	24,20
Z3	Art. TOR-SVM-140	44,30	37,23
Z4	Art. TOR-SVX-150	44,30	37,23
Z5	Art. TOR-SVA-170	14,90	12,52
Z6	Art. TOR-SVS-38	18,80	15,80
Z7	Art. TOR-SVD-186	71,90	60,42
Z8	Art. TOR-SVS-50	48,10	40,42

Bild	Art.	€ inkl. MwSt.	€ ohne MwSt.
Z9	Art. TOR-SVD-110	27,70	23,28
Z10	Art. TOR-SE-77	50,90	42,77
Z11	Art. TOR-SVH-320	149,40	125,55
Z12	Art. TOR-SVP-80	124,-	104,20
Z13	Art. TOR-DBS-22	199,20	167,39
Z14	Art. TOR-TT-50	65,30	54,87
Z15	Art. TOR-SP-650	22,10	18,57
Z16	Art. TOR-LA-120	45,40	38,15

Bild	Art.	€ inkl. MwSt.	€ ohne MwSt.
Z17	Art. TOR-WM-200	19,90	16,72
Z18	Art. TOR-TTS-100	21,-	17,65
Z19	Art. TOR-PA-70	9,40	7,90
Z20	Art. TOR-MH-380	18,80	15,80
Z21	Art. TOR-RB-180	42,10	35,38
Z22	Art. TOR-RM-533	42,10	35,38
Z23	Art. TOR-BGM-100	49,80	41,85



## „Belgischer Brocken“

Abziehstein nach belgischer Art zum Nachabzug, mit Wasser zu verwenden.  
Größe 150 x 50 mm



**28,95** € inkl. MwSt. | **24,33** € ohne MwSt.

Art. 95353



## Diamant-Schärfer

Handlich mit Schlüsselring, zum Schleifen von allen Klingen im Haushalt und Handwerk, Messer, Scheren, Stechbeitel, Beile usw. Hochwertige Diamanten in grober und feiner Ausführung kombiniert, garantiert ein perfektes Schleifergebnis!



**7,50** € inkl. MwSt. | **6,30** € ohne MwSt.

Art. 95352

## Abziehstein Hart Arkansas

„Für den letzten Schliff“, im Holzkasten, mit Öl zu verwenden.  
Größe 125 x 50 mm



**29,80** € inkl. MwSt. | **25,04** € ohne MwSt.

Art. 95355

## TOISHI - Blockstein Kombi

Körnung 1.000: Schärfen  
Körnung 6.000: Abziehen  
207 x 66 x 34 mm



**52,-** € inkl. MwSt. | **43,70** € ohne MwSt.

Art. 95356

## Hohlmeißelstein EKW (Edelkorund)

Z. B. für Drechselmesser geeignet!  
Größe 150 x 45 x 10/3 mm



**12,90** € inkl. MwSt. | **10,84** € ohne MwSt.

Art. 95354

## DRECHSELMEISTER ORIGINAL Abziehöl

Der Hohlmeißelstein wird in das Öl eingelegt um ein noch besseres Abziehergebnis zu erzielen. In praktischer Kunststoffflasche.

**500 ml**  
**12,90** € inkl. MwSt. | **10,84** € ohne MwSt.

Art. 95359

**1.000 ml**  
**17,20** € inkl. MwSt. | **14,45** € ohne MwSt.

Art. 95360



## Schleifblock

Auf einem Holzblock sind 3 Abziehsteine (150 x 45 x 15 mm) drehbar montiert:

- Grob: Silicium Carbid zum Vorziehen
- Mittel: weicher Arkansas zum Nachziehen
- Fein: harter Arkansas „für den letzten Schliff“ inklusive 1 Flasche Schleiföl 50 ml

**49,-** € inkl. MwSt. | **41,18** € ohne MwSt.

Art. 95350



### DMT Diamant Kegelfeile fein mit Griff

Diamant Kegelfeile mit Griff.



**Abmessung**

Ø von 3,18 mm bis 9,53 mm;  
Länge 102 mm

**35,94** € inkl. MwSt. **30,20** € ohne MwSt.

Art. 95364

**Abmessung**

Ø von 1,6 mm bis 6,4 mm;  
Länge 110 mm

**35,70** € inkl. MwSt. **30,-** € ohne MwSt.

Art. 95357

### DMT Klapp-mini-Abziehstein

Mini Diamant-Abziehstein mit Schlüsselring und praktischem Schutz-Klappgriff zum besseren Handhaben.

**Abmessung:** 70 x 25 x 5 mm



**mittel/rot**

**12,50** € inkl. MwSt. **10,50** € ohne MwSt.

Art. 95375

**fein/grün**

**12,50** € inkl. MwSt. **10,50** € ohne MwSt.

Art. 95374

**grob/blau**

**12,50** € inkl. MwSt. **10,50** € ohne MwSt.

Art. 95376

### DMT Doppelseitiger-Abziehstein DIAMANT mit Griff

mit Schutz-Klappgriff; rot (fein), blau (grob)  
Zur besseren Handhabung. Zusätzlicher Vorteil: auf jeder Seite des Steines eine andere Körnung.

**Abmessung:** 110 x 23 x 5 mm

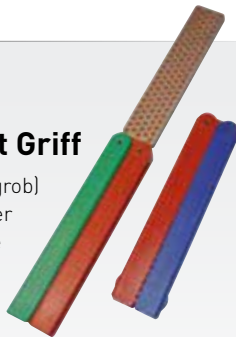

**rot fein / blau grob**

**46,90** € inkl. MwSt. **39,41** € ohne MwSt.

Art. 95370

**grün extra fein / rot fein**

**46,90** € inkl. MwSt. **39,41** € ohne MwSt.

Art. 95369

### DMT Abziehstein DIAMANT 110 x 23

Kleine, preiswerte Diamant-Abziehsteine zum Schärfen und Abziehen von Werkzeugen.



**mittel/rot**

**19,90** € inkl. MwSt. **16,72** € ohne MwSt.

Art. 95367

**fein/grün**

**19,90** € inkl. MwSt. **16,72** € ohne MwSt.

Art. 95366

**grob/blau**

**19,90** € inkl. MwSt. **16,72** € ohne MwSt.

Art. 95368

### DMT Diamant-Schleifsteine Set

Die Oberfläche der Diamant-Schleifsteine bleibt immer eben. Das Schleifen kann trocken oder mit Wasser erfolgen. Ideal zum Schärfen und Abziehen von Messern, HW-Oberfräsern und Holzbearbeitungswerkzeugen aus Werkzeugstahl, HS oder Hartmetall. Das 3-teilige Schärf-Set von DMT besteht aus einem Diamantschärfer im Scheckkartenformat, einen etwas größeren zum Zusammenklappen sowie einem großen Schleifstein (155 x 50 x 20 mm) auf einem Kunststoffblock. Ideal zum Schärfen von Messer, Scheren und Werkzeugen.



**fein/grün**

**79,90** € inkl. MwSt. **67,14** € ohne MwSt.

Art. 95378

**mittel/rot**

**79,90** € inkl. MwSt. **67,14** € ohne MwSt.

Art. 95365

**grob/blau**

**79,90** € inkl. MwSt. **67,14** € ohne MwSt.

Art. 95373

### Diamant-Abziehstein

Zum Schärfen von stumpfen Stemmeisen, Messern und Scheren aller Stahl-sorten, Keramik, Hartmetall, Panzerglas, u.v.a. Die spezielle Lochstahlplatte beschleunigt das Schärfen um ein Vielfaches. B x L x H: 50 x 153 x 20 mm

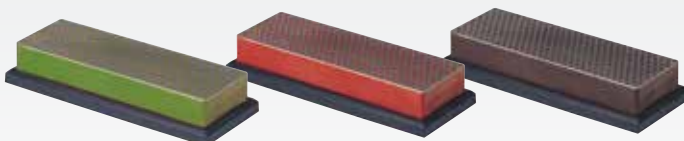

**Körnung fein/Farbe grün**

**55,95** € inkl. MwSt. **47,02** € ohne MwSt.

Art. 95361

**Körnung mittel/Farbe rot**

**55,95** € inkl. MwSt. **47,02** € ohne MwSt.

Art. 95362

**Körnung grob/Farbe blau**

**55,95** € inkl. MwSt. **47,02** € ohne MwSt.

Art. 95363



UNVERWÜSTLICH

## ■ Diamant-Abziehstein D3F

In farbcodierter Hülle. Passt einfach in jede Tasche oder Geldbörse. Ideal für unterwegs.

- langlebiger Diamant • schärft alles
- schnell und einfach • rot/fein

**Abmessung:** 83 x 51 x 1 mm

**14,90**

€ inkl. MwSt.

**12,52**

€ ohne MwSt.

Art. 95377



## ■ Diamant-Abziehstein fein

Mit durchgehender Schärfoberfläche. Die Körnung ist auf der Seite des Steines deutlich gezeichnet. 150 x 50 x 5 mm

**39,90**

€ inkl. MwSt.

**33,53**

€ ohne MwSt.

Art. 95381



## ■ Schärfkopf für E-Cut Blätter

Schärfen Sie Ihre E-Cut Blätter selber und sparen Sie bares Geld.

Breite: 44 mm

1. Bohrmaschine mit Drehzahl zwischen 2500-3000 U/min in Bohrmaschinenhalter spannen.
2. Schärfkopf in Bohrmaschinenfutter einspannen.
3. Stumpfe Sägeblätter von Hand ohne Hilfsmittel mit leichtem Druck an Schärfkopf halten bis die Zähne komplett eingeschliffen sind.
4. Sägeblatt um 180° drehen und nochmals ganz leicht an den Schärfkopf halten.

### Schränken der Zähne

Nun kann noch jeder zweite Zahn geschränkt werden. Dies wird erreicht indem man ein anderes Blatt mit der seitlichen Kante in den Zahngrund legt und eine 45° Drehung vornimmt.

**303,45**

€ inkl. MwSt.

**255,-**

€ ohne MwSt.

Art. 95382

### Bohrmaschinenhalter

**85,68**

€ inkl. MwSt.

**72,-**

€ ohne MwSt.

Art. 95383



## ■ Diamant-Schleifscheiben-Abrichter 40x10 mm

Geeignet zum schnellen und sicheren Abrichten, Reinigen und Aufbereiten von Schleifblockscheiben. Gesamtlänge 125 mm.



**25,95**

€ inkl. MwSt.

**21,81**

€ ohne MwSt.

Art. 95371

## ■ Schleifstiftesatz 5-teilig

- rote Keramikbindung • Härte M • Korn 60
- max. Arbeitsgeschwindigkeit 50 m/s • 6-mm-Schaft
- Bearbeitung auf Kante und Fläche in gehärteten und ungehärteten Stählen, Stahlguss, Edelstahl und NE-Metalle



**5,25**

€ inkl. MwSt.

**4,41**

€ ohne MwSt.

Art. HM-399

## ■ Schärfvorrichtung

Für Hobeisen und Stemmeisen mit einstellbarem Schleifwinkel.



**22,10**

€ inkl. MwSt.

**18,57**

€ ohne MwSt.

Art. 95379

### ■ Feinstaub- Atemschutzmaske FFP1 NR

- Gummizug
- CE-geprüft
- Schutzklasse FFP1 NR
- nach EN 149
- Schützt bis zum 4-fachen MAK-Wert gegen inerte (reizende, juckende) Feinstäube und wässrige Aerosole.
- Z. B. Zement-, Far-, Rost-, Ziegelstaub, Wasserlacke, Dispersionfarben
- Mit Nasen-Bügel



5 Stück

**5,35**

€ inkl. MwSt.

**4,50**

€ ohne MwSt.

Art. HM-FSM-5

15 Stück

**13,45**

€ inkl. MwSt.

**11,30**

€ ohne MwSt.

Art. HM-FSM-GP

### ■ Feinstaub-Atemschutzmaske mit Ventil FFP2 NR

- mit Ausatemventil
- Gummizug
- CE-geprüft
- Schutzklasse FFP2 NR
- nach EN 149
- Schützt bis zum 10-fachen MAK-Wert zusätzlich gegen gesundheitsschädliche und mindergiftige Feinstäube und wässrige Aerosole.
- Z. B. Holzstaub, Glas-, Mineral-, Steinwolle, Ruß, Schweißrauch, wässrige Pflanzenschutzmittel
- gegen feste Partikel, ideal für die Holzbearbeitung



3 Stück

**4,65**

€ inkl. MwSt.

**3,91**

€ ohne MwSt.

Art. HM-FSM-3F

12 Stück

**14,95**

€ inkl. MwSt.

**12,56**

€ ohne MwSt.

Art. HM-FSM-FGP

### ■ Farbspritzmaske (Halbmaske)

- Einwegmaske nach EN 405
- Mit Ausatemventil (2 Aktivkohle-Filter)
- Gegen organische Gase und Dämpfe > 65° Siedepunkt
- Mit Kopfband und Gummiband

**24,40**

€ inkl. MwSt.

**20,50**

€ ohne MwSt.

Art. 98049

### ■ Feinstaub-Atemschutz- maske mit Ventil FFP3 NR

- mit Ausatemventil
- Gummizug
- CE-geprüft
- Schutzklasse FFP3 NR
- nach EN 149



2 Stück

**7,35**

€ inkl. MwSt.

**6,18**

€ ohne MwSt.

Art. HM-FSM-2F

### ■ Atemschutzmaske 3M FFA2P3RD

Nach EN 405 gegen Gase und Dämpfe von organischen Verbindungen und Partikeln. Anwendungsgebiet: speziell für Farbspritzarbeiten.

**34,95**

€ inkl. MwSt.

**29,37**

€ ohne MwSt.

Art. 98059



### ■ Schneider Atemmaske ATM-A1

Mit 2 auswechselbaren Aktivkohlefiltern A1 nach DIN EN 14387 für organische Gase und Dämpfe. Mit Haltering und 2 Vorfiltern.

**65,45**

€ inkl. MwSt.

**55,-**

€ ohne MwSt.

Art. SD770128



Ersatzfilter

**15,83**

€ inkl. MwSt.

**13,30**

€ ohne MwSt.

Art. SB030157

Vorfilter

**24,87**

€ inkl. MwSt.

**20,90**

€ ohne MwSt.

Art. SB030153



## Kinderschutzbrille

Sportliche Schutzbrille die sich auch für Kinder und kleine Kopfgrößen sehr gut eignet. Rahmenloses Design, bietet ein optimales Sichtfeld. Sichtscheibe farblos, kratzfest und antifog.

**5,20** € inkl. MwSt. | **4,37** € ohne MwSt.

Art. HW-1680.0



## Schutzbrille

HOHER TRAGEKOMFORT!

**4,99** € inkl. MwSt. | **4,19** € ohne MwSt.

Art. 98042



## Schutzbrille mit Bügel

- glasklare Ausführung
- beschlagfreie Gläser mit Seitenschutz
- bruchfeste Ausführung aus Kunststoff
- biegsamer Bügel gewährleistet perfekte Passform

**5,45** € inkl. MwSt. | **4,58** € ohne MwSt.

Art. 98046



## Multifunktions-Schutzbrille

Die Brille kann als normale Bügelbrille mit und ohne Korbeinsätze getragen werden. Oder mit Kopfband in eine Vollsichtbrille umgewandelt werden. Sichtscheibe farblos, kratzfest und antifog.

**9,90** € inkl. MwSt. | **8,32** € ohne MwSt.

Art. 98041



## Festool Schutzbrille

- Original UVEX Schutzbrille uvex i-vo
- Optimaler Tragekomfort durch Duo-Component Technology: Weichkomponenten in den sensiblen Zonen (Nase, Stirn, Ohr) verhindern Druckstellen
- Quattroflex-Bügel mit Bügelneigung und -längenverstellung
- indirekte Ventilation
- Scheiben: außen kratzfest, innen beschlagfrei. Farblos/UV 2-1,2, Beschichtung supravision HC-AF. Einfacher Scheibenwechsel

**19,80** € inkl. MwSt. | **16,64** € ohne MwSt.

Art. F500119



## Bügelbrille für Brillenträger

- Leichte Schutzbrille im modernen Design
- Sehr gute Passform
- Ideal über Korrektionsbrillen zu tragen
- Kratzfest und beschlagfrei beschichtet
- Extra breite Bügelenden geben extremen Halt
- Längenverstellbar

**13,95** € inkl. MwSt. | **11,72** € ohne MwSt.

Art. 98058



## UVEX Gesichtsschutz

Gesichtsschutz mit Kunststoffvisier, geringes Gewicht, tragefreundlich im Einsatz, auch für Brillenträger!

**27,91** € inkl. MwSt. | **23,45** € ohne MwSt.

Art. DS300035



## ERGO Arbeitsplatzmatte 1.000 x 650 mm

Schont die Knie und Gelenke, vor allem bei längeren stehenden Tätigkeiten. Die multifunktionale Matte ist natürlich auch als Knie- oder Liegeschutz einsetzbar. Des Weiteren als materialschonende Werkbankauflage einsetzbar! (z. B. bei Schleif-Montagearbeiten) Die ERGO Matte ist ideal für Arbeitsplätze an Werkbänken, Drechselbänken, Bandsägen, usw.

Industriequalität – In zahlreichen Großbetrieben längst bewährt, findet diese Matte vermehrt auch in kleinen Werkstätten ihre Verwendung.



**69,-** € inkl. MwSt. | **57,98** € ohne MwSt.

Art. ZKR-12370800

## ■ Peltor Kinder-Gehörschutz 3M

Peltor-KID-Kapselgehörschützer dämpfen hohe Schallpegel effektiv auf ein unschädliches Niveau ab, ohne ihren Träger von der Umgebung abzuschirmen. Bequeme Kapseln und breite, schaumstoffgefüllte Dichtungsringe sorgen für sanften Anliegedruck. Gewicht nur 140 g. Geeignet für Kinder bis 7 Jahre. Farbe: neongrün, SNR-Wert 27 dB



**22,90**  
€ inkl. MwSt. | € 19,24 ohne MwSt.

Art. 98043

## ■ Kapselgehörschutz

Ideal für Hobby, Werkstatt, Industrie, Bau und Rasenmähen. SNR 28 dB. Gewicht 190 g



**10,95**  
€ inkl. MwSt. | € 9,20 ohne MwSt.

Art. 98045

## ■ Peltor Gehörschutz Optime I

**Allrounder** – Ideal für Hobby, Werkstatt, Industrie und Bau, Rasenmähen. SNR 29 dB, Gewicht 135 g



**19,90**  
€ inkl. MwSt. | € 16,72 ohne MwSt.

Art. 98002

## ■ Peltor Gehörschutz Optime II

**Für starken Lärm** – Ideal für die Arbeit mit Holzbearbeitungsmaschinen. SNR 31 dB, Gewicht 210 g



**24,95**  
€ inkl. MwSt. | € 20,97 ohne MwSt.

Art. 98048

## ■ Peltor Gehörschutz Optime III

**Für extremen Lärm** – Doppelschalige Kapsel, Dichtungsringe mit Schaumstoff, SNR 34 dB, Gewicht 285 g



**29,75**  
€ inkl. MwSt. | € 25,- ohne MwSt.

Art. 98054

## ■ Gehörschutzradio Peltor-XP

- Hoher Tragekomfort
- Optimaler Schutz gegen Lärm
- Robuste Radiotechnik
- Stereoqualität, verbesserter Klang und Empfang
- Kapselgehörschützer mit Stereoradio AM/FM-Tuner 88 – 108 Mhz
- MP3-Anschluss
- Kopfbügel
- Rostfreier Federstahl
- Weiche Polsterung
- Dichtungsringe mit niedrigem Andruck
- Dämmwerte: SNR = 32 dB(A), H = 32 dB(A), M = 29 dB(A), T = 22 dB(A)
- Zulassung/Norm: Nach EN 352



**138,99**  
€ inkl. MwSt. | € 116,80 ohne MwSt.

Art. 98055

## ■ Hygiene-Set

Polster und Innenauskleidung



Art.	Ausführung	Modell	€ inkl. MwSt.	€ ohne MwSt.
HW-306.02	für Modell Optime I	HY 51	<b>12,80</b>	10,76
HW-307.02	für Modell Optime II	HY 52	<b>12,80</b>	10,76
HW-310.12	für Modell Optime III	HY 54	<b>16,30</b>	13,70

## ■ Gehörschutzstöpsel

Hochleistungsohrstöpsel aus PU-Schaum, SNR= 37 dB



**10 Stück**  
**3,30**  
€ inkl. MwSt. | € 2,77 ohne MwSt.

Art. 98044

## ■ Bügelgehörschutz

Dämmwert entspricht EN 352-2: 1996  
Die Stöpsel können mit warmem Wasser gereinigt werden.



**6,90**  
€ inkl. MwSt. | € 5,80 ohne MwSt.

Art. 98047

## Montagehandschuhe

Montagehandschuh mit anatomischer Passform. Sehr hoher Tragekomfort und Tastempfinden. Nitrilnoppen für perfekte Griffsicherheit und längere Standzeit.



### Ausführung

5-Finger-Montagehandschuh aus Nylon, Nitrilbeschichtung, atmungsaktiver Handrücken, nahtfrei, Stickbund, nach EN-Norm 388, CE-geprüft, Kategorie II, für Handwäsche bis max. 40 °C geeignet

Größe	Art.	€ inkl. MwSt.	€ ohne MwSt.
Montagehandschuhe Gr. 7	HM-AH-7PN	<b>3,15</b>	<b>2,65</b>
Montagehandschuhe Gr. 8	HM-AH-8PN	<b>3,15</b>	<b>2,65</b>
Montagehandschuhe Gr. 9	HM-AH-9PN	<b>3,15</b>	<b>2,65</b>
Montagehandschuhe Gr. 10	HM-AH-10PN	<b>3,15</b>	<b>2,65</b>
Montagehandschuhe Gr. 11	HM-AH-11PN	<b>3,15</b>	<b>2,65</b>

## Schutzhandschuhe

Feinstrickhandschuh mit Nitril-Microfinish beschichtet für besondere Grifffestigkeit, bei öligen und nassen Gegenständen



### Ausführung

grau  
5-Finger Nylon-Handschuh  
Nitril-Beschichtung  
Strickbund  
hohes Tastgefühl

Größe	Art.	€ inkl. MwSt.	€ ohne MwSt.
Schutzhandschuhe Gr. 7	HM-AH-7NG	<b>4,15</b>	<b>3,49</b>
Schutzhandschuhe Gr. 8	HM-AH-8NG	<b>4,15</b>	<b>3,49</b>
Schutzhandschuhe Gr. 9	HM-AH-9NG	<b>4,15</b>	<b>3,49</b>
Schutzhandschuhe Gr. 10	HM-AH-10NG	<b>4,15</b>	<b>3,49</b>
Schutzhandschuhe Gr. 11	HM-AH-11NG	<b>4,15</b>	<b>3,49</b>

## Schutzhandschuhe gegen mechanische Risiken „Power Grab“

- Universalhandschuh mit Latex beschichtet
- Microfinish für hohe Grifffestigkeit



### Ausführung

5-Finger- Universalhandschuh aus Polyester/Baumwolle, Latexbeschichtung, Microfinish, Strickbund, nach EN-Norm 388, CE-geprüft, Kategorie I

### Technische Daten

- Beständigkeit gegen Abrieb (0-4): 3
- Schnittfestigkeit (0-5): 2
- Reißfestigkeit (0-4): 4
- Stichfestigkeit (0-4): 2

Je höher die Zahl, desto besser das Prüfergebnis.

Größe	Art.	€ inkl. MwSt.	€ ohne MwSt.
Schutzhandschuhe „Power Grab“ Gr. 7	HM-AH-7LG	<b>4,45</b>	<b>3,74</b>
Schutzhandschuhe „Power Grab“ Gr. 8	HM-AH-8LG	<b>4,45</b>	<b>3,74</b>
Schutzhandschuhe „Power Grab“ Gr. 9	HM-AH-9LG	<b>4,45</b>	<b>3,74</b>
Schutzhandschuhe „Power Grab“ Gr. 10	HM-AH-10LG	<b>4,45</b>	<b>3,74</b>
Schutzhandschuhe „Power Grab“ Gr. 11	HM-AH-11LG	<b>4,45</b>	<b>3,74</b>

## Überziehschuhe

Passend für alle Schuhgrößen, leicht überziehbar. Polyethylen mit Gummizug. **20 Stück in Spenderbox.**



**7,90**

€ inkl. MwSt.

**6,64**

€ ohne MwSt.

Art. HW-251.94

## Kinder-Handschuhe

Weiches Ziegenleder.



Größe	Art.	€ inkl. MwSt.	€ ohne MwSt.
4 – 6 Jahre	HW-106.04	<b>6,95</b>	<b>5,84</b>
6 – 8 Jahre	HW-106.05	<b>6,95</b>	<b>5,84</b>
8 – 10 Jahre	HW-106.06	<b>6,95</b>	<b>5,84</b>

## Einweg-Schutzanzug „Comfort“

- Atmungsaktiv, antistatisch, dreiteilige Kapuze, Taillen-, Bein- und Armgummi, komfortabler Schnitt, optimaler Tragekomfort
- Typ 5 (partikeldichte Schutzkleidung) und Typ 6 (begrenzt spritzdichte Schutzkleidung).
- Gewicht: 60 g/m<sup>2</sup>
- Schutz nach Kategorie III
- Material: SMMS
- Anwendungsbereiche: Asbest-Entsorgung, Dachdecker- und Bauarbeiten, Wartung/ Schmutzarbeiten, Metall- und Glasfaser-schleifen, Metallbeschichtung, einfache Lackier- und Malerarbeiten, auch als Besucheroverall einzusetzen.



Größe	Art.	€ inkl. MwSt.	€ ohne MwSt.
L	93360	<b>4,90</b>	<b>4,12</b>
XL	93361	<b>4,90</b>	<b>4,12</b>
XXL	93362	<b>4,90</b>	<b>4,12</b>

## Wund-Schnellverband, 2-tlg.

Medizinprodukt, CE-geprüft. Einzigartiger, elastischer und selbsthaftender Schutzverband. Kann sofort nach der ersten Wundversorgung angewendet werden. Speziell für Finger und Fingerkuppenverletzungen. Flexibel, atmungsaktiv, wirkt blutstillend und schützt vor Wasser, Öl, Fett und Schmutz. Klebt nur auf sich selbst aber nicht auf der Haut, Haare oder Wunden.



Bezeichnung	Art.	€ inkl. MwSt.	€ ohne MwSt.
Je 1 Rolle 25 mm x 4,5 m + 50 mm x 4,5 m	HW-290.02	<b>10,90</b>	<b>9,16</b>

## EURO II-Kreissägeschutzhaube

Aus transparentem Polycarbonat – wird über einen abnehmenden Absauganschluss (Ø 50 mm) abgesaugt. Die Montage der Schutzhaube erfolgt am EURO-Spaltkeil in den dafür vorgesehenen Aufnahmen. Sägeblatt Ø 250 - 315 mm.



Art.	€ inkl. MwSt.	€ ohne MwSt.
420-708	<b>53,55</b>	<b>45,-</b>

## EURO- Spaltkeil

Für Kreissägeblätter Ø von 250 bis 315 mm.

Vorbereitet für Montage der EURO II Kreissägeschutzhaube. Exakte Einstellung der Spaltkeilhöhe dank seitlicher Positionsmarkierungen.

Materialstärke	Art.	€ inkl. MwSt.	€ ohne MwSt.
d = 1,9 mm	AKE-10176738	<b>59,38</b>	<b>49,90</b>
d = 2,0 mm	12.3.121	<b>37,60</b>	<b>31,60</b>
d = 2,4 mm	12.3.122	<b>37,60</b>	<b>31,60</b>
d = 2,8 mm	12.3.123	<b>37,60</b>	<b>31,60</b>



## Spaltkeil für verdeckte Schnitte geeignet

Für Kreissägeblätter Ø 250 – 315 mm

Materialstärke	Art.	€ inkl. MwSt.	€ ohne MwSt.
d = 1,9 mm	AKE-10176761	<b>59,38</b>	<b>49,90</b>
d = 2,0 mm	12.5.121	<b>29,75</b>	<b>25,-</b>
d = 2,4 mm	12.5.122	<b>29,75</b>	<b>25,-</b>
d = 2,8 mm	12.5.123	<b>29,75</b>	<b>25,-</b>

Für Kreissägeblätter Ø 350 mm

Materialstärke	Art.	€ inkl. MwSt.	€ ohne MwSt.
d = 2,4 mm	12.6.122	<b>29,75</b>	<b>25,-</b>
d = 2,8 mm	12.6.123	<b>29,75</b>	<b>25,-</b>

Für Kreissägeblätter Ø 350 – 400 mm

Materialstärke	Art.	€ inkl. MwSt.	€ ohne MwSt.
d = 2,8 mm	12.7.123	<b>38,20</b>	<b>32,10</b>

Für Kreissägeblätter Ø 350 – 450 mm

Materialstärke	Art.	€ inkl. MwSt.	€ ohne MwSt.
d = 3,2 mm	600-03-203	<b>43,32</b>	<b>36,40</b>

Für Kreissägeblätter Ø 475 – 550 mm

Materialstärke	Art.	€ inkl. MwSt.	€ ohne MwSt.
d = 3,7 mm	600-03-205	<b>43,44</b>	<b>36,50</b>



## Erste-Hilfe-Koffer

Koffer aus ABS, orange mit Aufdruck. Hochwertige Verbandstoffe, inkl. Wandhalterung mit 90° Arretierung. Benötigter Verbandskasten laut UVV.

**Kleiner Verbandskasten DIN 13157**

- a) in Verwaltungs- und Handelsbetrieben ab 1 bis 50 Beschäftigten
- b) in Herstellungs- und Verarbeitungsbetrieben ab 1 bis 20 Beschäftigten
- c) auf Baustellen ab 1 bis 10 Beschäftigte

**Großer Verbandskasten DIN 13169**

- a) in Verwaltungs- und Handelsbetrieben ab 51 bis 300 Beschäftigte
- b) in Herstellungs- und Verarbeitungsbetrieben ab 21 bis 100 Beschäftigten
- c) auf Baustellen ab 1 bis 50 Beschäftigte



**klein nach DIN 13157 72-tlg.**  
310 x 210 x 130 mm

**83,90**  
€ inkl. MwSt. € ohne MwSt.

Art. 98052

**groß nach DIN 13169 141-tlg.**  
400 x 300 x 150 mm

**136,85** | **115,-**  
€ inkl. MwSt. € ohne MwSt.

Art. 98053

## Schiebestock

In zwei Ausführungen erhältlich – Holz mit Magnethalter oder Kunststoff.



**Kunststoff**

**4,52** | **3,80**  
€ inkl. MwSt. € ohne MwSt.

Art. 11.0.010

**Holz mit Magnethalter**

**9,40** | **7,90**  
€ inkl. MwSt. € ohne MwSt.

Art. 11.0.012

## Abweiser mit Haltemagneten

Zum Abweisen kurzer Werkstücke und Abschnitte vom Kreissägeblatt. Der Abweiser wird mit zwei starken Haltemagneten in der gewünschten Lage am Maschinentisch fixiert.

Mit Magnetfunktion!

**32,13** | **27,-**  
€ inkl. MwSt. € ohne MwSt.

Art. 420-260



## Schiebehandgriff

Speziell bei Serienfräsarbeiten, welche ein oftmaliges Werkstückspannen erfordern, erreichen Sie mit dem Schiebehandgriff aufgrund seiner Holzfesthaltekrallen kurze Spannzeiten.

**17,61** | **14,80**  
€ inkl. MwSt. € ohne MwSt.

Art. 11.1.009







## ■ Schlitzscheibenabdeckung Ø 300 mm und Zugriffsschutz

Maximaler Werkzeug-Ø 270 mm, für alle Felder-Formatschiebetische, Späneabsaug-Anschluss-Ø 120 mm.



**260,61** € inkl. MwSt. | **219,-** € ohne MwSt.

Art. 430-123

## ■ Zapf- und Schlitzzubehör Überschubplatte

aus Aluminium, beidseitig einsetzbar: für rechtwinklige und Gehrungs-Zapf- und Schlitzverbindungen.



**182,07** € inkl. MwSt. | **153,-** € ohne MwSt.

Art. 430-620

## ■ Felder Fräsanschlag „230“

- Fräsanschlag aus Guss
- Feineinstellung der abnehmenden Anschlagsschiene -5 bis +25 mm über Skala
- Absaugung über integrierten Absauganschluss
- Max. Werkzeug Ø 230 mm, max. Werkzeughöhe über Tisch 120 mm, Ø Absauganschluss 120 mm
- Staubgeprüft durch Prüfinstitut BG

Anschlag wird ohne Anschlagsschienen geliefert. Anschlagsschienen finden Sie auf Seite 447.



**747,32** € inkl. MwSt. | **628,-** € ohne MwSt.

Art. 424-140

## ■ Multi-Einstellsystem

Passend für Felder Fräsanschlag „230“ (Art.Nr. 424-140)

- Automatische Wiederholeinstellung
- Schnell- und Feineinstellung
- Fräsanschlag immer parallel zur Tischvorderkante



**190,40** € inkl. MwSt. | **160,-** € ohne MwSt.

Art. 424-141

## ■ Rollenandruckapparat

Der Rollenandruckapparat für EURO-Frässchutz wird in die Aufnahmehalterung des EURO-Frässchutzes eingeschoben und fixiert. Die gefederten, schräg angestellten Rollen des Rollenandruckapparates übernehmen die Niederhalte- und Anpressfunktion am Werkstück. Die Höhe und Tiefe des Rollenbalkens zum Anschlag ist stufenlos einstellbar.



**171,36** € inkl. MwSt. | **144,-** € ohne MwSt.

Art. 423-261

## ■ Fräsdruckvorrichtung

Mit verstellbarer, federnder Rolle. Verstellbereich 380 mm. Lässt sich sekundenschnell ohne Werkzeug an Felder-Formattischen mit P-Koppelung (Zapf- und Schlitztischen) einsetzen. Ideal beim Fräsen von geraden und runden Werkstücken!



**296,31** € inkl. MwSt. | **249,-** € ohne MwSt.

Art. 01.1.286

## ■ EURO-Anlauf Frässchutz



**126,14** € inkl. MwSt. | **106,-** € ohne MwSt.

Art. 400-610

## ■ Anlaufbrille

für EURO-Anlauf Frässchutz



**38,08** € inkl. MwSt. | **32,-** € ohne MwSt.

Art. 400-611

## ■ Anschlagsschienen, Alu eloxiert mit Sicherheitslinealen

(für Felder Fräsanschlag 180/240) Allseits bearbeitet und eloxiert. Länge Anschlagbacken je 550 mm. Die Sicherheitslineale werden an der T-Profilsschiene aufgenommen und fixiert, die Höheneinstellung mit den Klemmschrauben erfolgt einfach und schnell. Je 2 Stück 3 mm und 6 mm starke Sicherheitslineale sind im Lieferumfang enthalten.

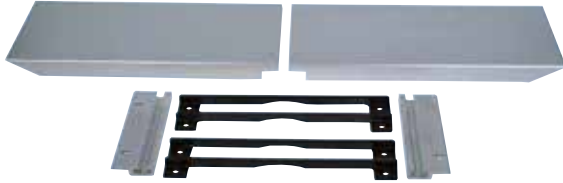

**386,75**  
€ inkl. MwSt. | **325,-**  
€ ohne MwSt.

Art. 01.1.250

**Sicherheitslineal 3 mm Breite**

**42,84**  
€ inkl. MwSt. | **36,-**  
€ ohne MwSt.

Art. 01.0.251

**Sicherheitslineal 6 mm Breite**

**42,84**  
€ inkl. MwSt. | **36,-**  
€ ohne MwSt.

Art. 01.0.252

## ■ Sicherheitslineale-Selbstbausatz für Alu-Anschlagbacken oder Holzschienen

(für Hammer Fräsanschlag)

**Bestehend aus**

- 2 Stück Sicherheitslinealen 3 mm
- 2 Stück Sicherheitslinealen 6 mm
- Montagematerial für Holz- und Aluansschläge
- Montageanleitung



**135,66**  
€ inkl. MwSt. | **114,-**  
€ ohne MwSt.

Art. 501-116

## ■ Anschlagsschienen, Alu eloxiert mit Sicherheitslinealen

Selbst-Bausatz, Speziell für ältere Felder-Maschinentypen und Fremdfabrikate! Wenn die Möglichkeit besteht, an Stelle dieses Selbstbausatzes den Artikel 01.1.250, Fräsanschlagschienen mit Sicherheitslinealen zu verwenden, empfehlen wir dies aus Präzisionsgründen.



**122,57**  
€ inkl. MwSt. | **103,-**  
€ ohne MwSt.

Art. 01.0.253

## ■ SECUROMAT Frässchutz

Dieser Frässchutz sorgt für ein Maximum an Arbeitssicherheit und Erfolg beim Fräsen. Er lässt sich durch 11 verschiebbare Aluminiumstäbe individuell und schnell einstellen. Mit Universalaufnahme für sämtliche Fräsanschlagfabrikate.



**Technische Daten**

- Anschlagbackenlänge je 500 mm
- Höhe 150 mm
- 11 Stk. Schienen je Anschlagbacke

**470,05** | **395,-**  
€ inkl. MwSt. | € ohne MwSt.

Art. 98003

## ■ Fräs-Anschlagsschienenensatz „Integral“

Hard-Coat beschichtet. Leichte Anpassung an Werkzeugdurchmesser und Werkzeughöhe durch stufenlose Verstellbarkeit. Die „unverlierbaren“ integrierten Führungsstege garantieren stets eine durchgehende Werkstückführung.



**Länge: 500 mm, für Felder-Fräsanschlag 180, 230 und 240**

**1.150,73** | **967,-**  
€ inkl. MwSt. | € ohne MwSt.

Art. 01.0.258

**Länge: 500 mm, für sämtliche Fabrikate**

**1.130,50** | **950,-**  
€ inkl. MwSt. | € ohne MwSt.

Art. 98018

**Länge: 650 mm, für sämtliche Fabrikate**

**1.267,35** | **1.065,-**  
€ inkl. MwSt. | € ohne MwSt.

Art. 98019

## ■ Abstandhalter

Unentbehrlich beim Fräsen von leicht kippenden Werkstücken! Der Abstandhalter wird in der gewünschten Nut am „Integral“-Fräsanschlag angeklemt. Die gewünschte Profiltiefe lässt sich exakt zwischen 1–40 mm einstellen.

**40,82** | **34,30**  
€ inkl. MwSt. | € ohne MwSt.

Art. 01.0.257

## ■ Füllstab

zum sicheren Führen dünner Werkstücke am „Integral“-Fräsanschlag. Der Füllstab schließt die unterste Aussparung in der linken Kasette. Die Oberfläche ist durch eine Hard-Coat-Schicht vergütet.



**32,49** | **27,30**  
€ inkl. MwSt. | € ohne MwSt.

Art. 01.0.256



## Hochgeschwindigkeits-Frässpindel

Diese kann bei allen FELDER Maschinen mit Poly-V-Riemenantrieb und Schnellwechselsystem (Maschinenreihen siehe unten) eingesetzt werden, anstelle der Standardfrässpindel. Die eingesetzten Schafffräser werden von der separat erhältlichen Spannzange gehalten.  
Drehzahl: 15.000 U/min.



Passend für Maschinen	Art.	€ inkl. MwSt.	€ ohne MwSt.
FELDER Serie 6, 7, 700 bis 03/2007	401-135	<b>623,56</b>	524,-
FELDER Serie 700 ab 04/2007	424-110	<b>623,56</b>	524,-
Serie 900	430-117	<b>1.159,06</b>	974,-

Preis ohne Spannzangen

## Spannzangen ER25 für HG-Spindel

Für den Einsatz in die Hochgeschwindigkeits-Frässpindel.



Aufnahme-Ø	Art.	€ inkl. MwSt.	€ ohne MwSt.
6 mm	01.4.217	<b>39,21</b>	32,95
8 mm	01.4.219	<b>39,21</b>	32,95
10 mm	01.4.223	<b>39,21</b>	32,95
12 mm	01.4.225	<b>39,21</b>	32,95

Andere Dimensionen auf Anfrage.

## Kreisschneide-, Kreisfräs-Einrichtung

für die Anfertigung exakter Bögen, Segmente oder Kreise mit Ø 250 - 820 mm (1.600 mm). Einfach montierbar auf Bandsägen, Fräs- oder Schleifmaschinen u.v.a. mehr. Vorbereitet für die Montage auf Felder-Tischverlängerung 400-104 (F-Koppelung) und 430-104 (P-Koppelung); Aufnahme an Bandsägen mit Art.Nr. 01.0.150.

**102,34**

€ inkl. MwSt.

**86,-**

€ ohne MwSt.

Art. 01.1.300



## Tischverlängerung Alu

für HAMMER

### Technische Daten

- Länge 800 mm
- inkl. Abstützfuß
- Breite 150 mm



**251,09**

€ inkl. MwSt.

**211,-**

€ ohne MwSt.

Art. 501-129

## Tischverlängerung Alu

für Hammer

### Technische Daten

- Länge 400 mm • Breite 150 mm

**141,61**

€ inkl. MwSt.

**119,-**

€ ohne MwSt.

Art. 500-101



## Tischverlängerungs-Aufbausatz für Hammer

Problemlose Montage der Tischverlängerung mit dem Tischverlängerungsaufbausatz



### Breite 260 mm

**52,12**

€ inkl. MwSt.

**43,80**

€ ohne MwSt.

Art. 500-157

### Breite 310 mm

**53,31**

€ inkl. MwSt.

**44,80**

€ ohne MwSt.

Art. 500-102

### für N4400

**138,04**

€ inkl. MwSt.

**116,-**

€ ohne MwSt.

Art. 500-156

### Breite 410 mm

**58,31**

€ inkl. MwSt.

**49,-**

€ ohne MwSt.

Art. 500-151



## Besäumeinrichtung

Durch eine Besäumeinrichtung kann die Schnittlänge jeder HAMMER-Maschine auf bis zu 3.000 mm erweitert werden. Die im Lieferumfang gelieferten Schienen werden auf ein Brett (kundenseits) geschraubt. Durch die Schienen wird das Brett in der Schiebetrack präzise geführt. Auf das Brett wird dann das Besäumgut gelegt und ggfs. mit einem Besäumschuh gespannt.



**57,12**

€ inkl. MwSt.

**48,-**

€ ohne MwSt.

Art. 500-110

## Tischverbreiterung

für Formatschiebetisch mit Kugelführung für Hammer

### Technische Daten

- Länge 400 mm

**88,06**

€ inkl. MwSt.

**74,-**

€ ohne MwSt.

Art. 503-137

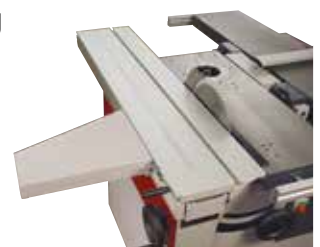

## Alu-Tischverlängerung mit F-Koppelung

### Für Felder Maschinen

(F = „flach“) aus eloxiertem Aluminium hat durch ihr Zweikammersystem eine enorm hohe Stabilität. Ein „Zweihebel“-Klemmsystem garantiert das schnelle Auf- und Abbauen der Tischverlängerung in Sekunden ohne Werkzeug.

#### Technische Daten

- Länge 500 mm
- Breite 300 mm
- Material Alu eloxiert

**243,95**

€ inkl. MwSt.

**205,-**

€ ohne MwSt.

Art. 01.2.140



## Tischverlängerung mit F- oder S-Koppelung

(F = „flach“; S = „Schwalbenschwanz“) aus massivem Maschinenguss hat ein „Einhebel“-Klemmsystem. Sie können daher schnell und ohne Werkzeug die Tischverlängerung an Ihrer Maschine an- und abbauen. Die stirnseitig am Koppelteil angebrachten Justierschrauben ermöglichen die optimale Einstellung der Tischverlängerung flächenbündig und flächenfluchtend zum verlängerten Maschinentisch.

#### Technische Daten

- Länge 500 mm • Breite 150 mm

#### S-Koppelung

**165,41**

€ inkl. MwSt.

**139,-**

€ ohne MwSt.

Art. 01.0.001

#### F-Koppelung

**165,41**

€ inkl. MwSt.

**139,-**

€ ohne MwSt.

Art. 01.1.001



## Alu-Tischverlängerung mit P-Koppelung

(P = „Prisma“) aus eloxiertem Aluminium ist stark verrippt und kann an allen Felder-Formattischen „X-Roll“ verwendet werden. Das Einhebel-Klemmsystem garantiert das schnelle Auf- und Abbauen der Tischverlängerung in Sekunden. Die stirnseitig am Koppelteil angebrachten Justierschrauben ermöglichen die optimale Einstellung der Tischverlängerung flächenbündig und flächenfluchtend zum Formattisch.

**243,95**

€ inkl. MwSt.

**205,-**

€ ohne MwSt.

Art. 430-104

#### Technische Daten

- Länge 500 mm
- Breite 150 mm
- Material Alu eloxiert



## Tischverlängerung mit Abstützfuß

für FELDER F-Koppelung. Ohne Hilfe und ohne Kraftaufwand ist es nun möglich, lange und schwere Werkstücke zu bearbeiten! Das groß dimensionierte, dickwandige, 1.000 mm lange und eloxierte Aluminiumprofil erlaubt höchste Belastungen. Der Abstützfuß ist auf verschiedenste Arbeitshöhen von 450 bis 1.000 mm sekundenschnell einstellbar.

#### Technische Daten

- Länge 1.000 mm
- Breite 150 mm
- Material Alu eloxiert

**345,10**

€ inkl. MwSt.

**290,-**

€ ohne MwSt.

Art. 400-104

#### Rückschlagsicherung

**72,83**

€ inkl. MwSt.

**61,20**

€ ohne MwSt.

Art. 400-105



## Aufnahmesystem für Tischverlängerungen

Nach Montage des Aufnahmesystems können Sie Felder-Tischverlängerungen mit Flachkoppelung und Felder-Hobel- und Parallelanschlüge mit Flachkoppelung auf jeden Maschinentyp mühelos klemmen.

Länge (mm)	passend für	Stück	Art.	€ inkl. MwSt.	€ ohne MwSt.
300	alle Maschinen	1	01.0.150	<b>48,20</b>	<b>40,50</b>
600	alle Maschinen	1	01.0.151	<b>60,69</b>	<b>51,-</b>
510	AD/A 951, F 500	1	430-150	<b>66,40</b>	<b>55,80</b>
160	F 900, F 700 Z	2	430-151	<b>66,40</b>	<b>55,80</b>
400	AD/A 741	1	430-152	<b>66,40</b>	<b>55,80</b>
306	AD 531, CF 531, D 963	1	440-104	<b>66,40</b>	<b>55,80</b>



## Parallelanschlag für Formatschiebetische

Das ideale Zubehör für Parallelschnitte am Formatschiebetisch! Sie nutzen die Auflagefläche Ihres Format- und Auslegertisches in Verbindung mit dem Parallelanschlag und garantieren so ein exaktes Aufliegen des zu bearbeitenden Werkstückes. Der Parallelanschlag wird am Schiebetisch angeklippt, die integrierte Skala 25 - 1.000 mm lässt sich über Lupe exakt ablesen.

**417,69**

€ inkl. MwSt.

**351,-**

€ ohne MwSt.

Art. 430-149



## Rückschlagsicherung

Einsatzfräsarbeiten: in den T-Nuten der Tischverlängerung geführt und geklemmt. Einsatz auch bei Serienfräsarbeiten und Arbeiten an der Bohr- und Stemmmaschine FD 250. Voraussetzung: Tischverlängerung 400-105

#### Technische Daten

- Länge 560 mm

**72,83**

€ inkl. MwSt.

**61,20**

€ ohne MwSt.

Art. 400-105



## Zweite Auflageschiene am Auslegertisch

Für FELDER Ausleger 1300 / 1500

**117,22**

€ inkl. MwSt.

**98,50**

€ ohne MwSt.

Art. 601-124

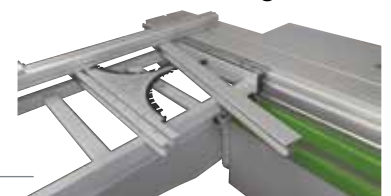





## ■ AIGNER Tischverlängerung

**mit optimalem Rückschlagschutz beim Einsetzfräsen**

Die Aigner-Tischverlängerung ist zum Einsetzfräsen unerlässlich und ersetzt eine Hilfsperson beim Bearbeiten langer Werkstücke. Sie dient außerdem zur Aufnahme verschiedener Vorrichtungen wie z.B. dem Kreisfix.

- Sichere, blitzschnelle Montage an der Befestigungsschiene durch Klemmhebel; die Aigner-Tischverlängerung lässt sich leicht verschieben und schnell wieder abnehmen.
- Der Fuß ist klappbar und rastet selbsttätig ein. Geringer Platzbedarf in zusammengeklapptem Zustand.
- Stabiler Tisch aus Aluminium, Länge 1.100 mm, Breite 172 mm. Die Oberfläche ist durch Eloxierung vergütet.
- Der Queranschlag ist stufenlos verstellbar, um 90° schwenkbar und leicht abzunehmen.
- Fußbodenschonender Kunststoffeinsatz zur stufenlosen Verstellung der Aigner-Tischverlängerung auf Maschinenhöhe.



**ohne Queranschlag  
ohne Befestigungsschiene**

**154,70**  
€ inkl. MwSt. | € ohne MwSt.

Art. 98008

**mit Queranschlag  
ohne Befestigungsschiene**

**189,21**  
€ inkl. MwSt. | € ohne MwSt.

Art. 98009

## ■ AIGNER Befestigungsschiene

**Das universelle Grundelement zur Aufnahme von Aigner-Sicherheits- und Arbeitsvorrichtungen.**

Die Aigner-Befestigungsschiene ist in 4 verschiedenen Längen für alle Tischgrößen geeignet. Sie dient der schnellen und sicheren Befestigung von Sicherheits- und Arbeitsvorrichtungen ohne Zuhilfenahme von Werkzeugen. Alle Maschinen ohne Befestigungsbohrungen.

Länge	Art.	€ inkl. MwSt.	€ ohne MwSt.
330 mm	98004	<b>12,50</b>	<b>10,50</b>
430 mm	98005	<b>13,80</b>	<b>11,60</b>
530 mm	98006	<b>15,83</b>	<b>13,30</b>
830 mm	98007	<b>21,06</b>	<b>17,70</b>

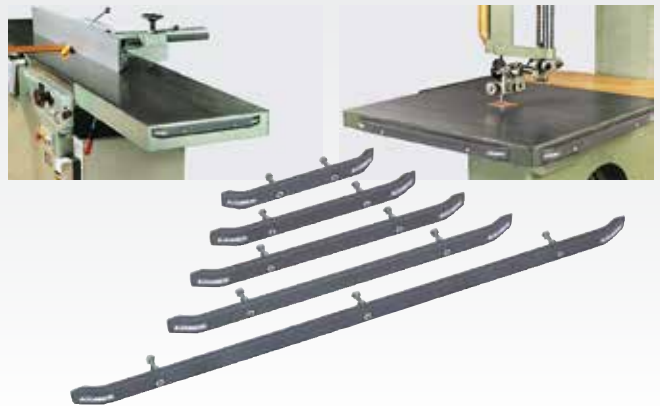

## ■ Spannlade für Konterprofilfräsungen

Aus eloxiertem Aluminium zum Spannen Ihrer Werkstücke beim stirnseitigen Konterprofilfräsen. Für ausrissfreies Stirnholz-Konterprofilfräsen.



**110,08**  
€ inkl. MwSt. | € ohne MwSt.

Art. 01.0.019

## ■ AIGNER Klemmschuh

**Zur Aufnahme diverser Vorrichtungen.**

Die Klemmschuhe können an der Befestigungsschiene, am Integralanschlag und an der Befestigungsplatte zur Aufnahme von Vorrichtungen angebracht werden.



**Länge 40 mm, Gewinde M 6**

**14,16**  
€ inkl. MwSt. | € ohne MwSt.

Art. 98027

**Länge 172 mm, Gewinde M 8**

**19,04**  
€ inkl. MwSt. | € ohne MwSt.

Art. 98028

## ■ Spannlade

Aus eloxiertem Aluminium. Ermöglicht das Spannen von 20 bis 550 mm langen Werkstücken. Der großdimensionierte Griff garantiert bei kleinen und kurzen Werkstücken ein exaktes Zuführen des Werkstückes zum Fräswerkzeug.



**198,73**  
€ inkl. MwSt. | € ohne MwSt.

Art. 01.0.020

## ■ AIGNER Hilfsanschlag

**Schwenkbarer Hilfsanschlag für Abrichtmaschine.**

Der Aigner-Hilfsanschlag für das sichere Abrichten schmaler Werkstücke ist sofort zur Hand, wenn er gebraucht wird – nur schwenken, kein lästiges Auf- und Abbauen.

- Anschlagleiste aus Aluminium; passt für Maschinenanschlag von 900 bis 1.280 mm
- Die universelle Halterung passt für jeden Anschlag
- Oberfläche vergütet durch Eloxierung



**134,47**  
€ inkl. MwSt. | € ohne MwSt.

Art. 98017

**Ablänganschlag 1.300 mm**

für FELDER und Hammer Formatschiebetisch  
(ohne Aufnahmesystem)



**118,94** € inkl. MwSt. | **99,95** € ohne MwSt.  
Art. 503-170

**Ablänganschlag-Verlängerung**

für FELDER und Hammer Formatschiebetisch  
für Anschlag 1.300 mm verlängert auf 2.050 mm



**75,21** € inkl. MwSt. | **63,20** € ohne MwSt.  
Art. 503-111

**Aufnahmesystem für Ablänganschlag auf Schiebetisch**

für Ablänganschlag 1.300 auf Felder-Schiebetisch „X-Roll“

**116,03** € inkl. MwSt. | **97,50** € ohne MwSt.

Art. 440-103

für Hammer-Formatschiebetisch

**73,19** € inkl. MwSt. | **61,50** € ohne MwSt.

Art. 503-130



**Ablänganschlagbacken**

für Anschlag 1.300 mm

**51,29** € inkl. MwSt. | **43,10** € ohne MwSt.

Art. 503-144

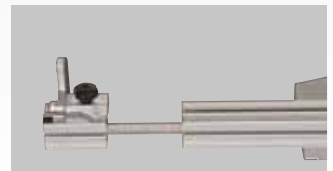

**Ablänganschläge**

für Felder Serie 6/7/700

Mit Länganschlagbacken und integrierter Ableseoptik. Der ausziehbare Teleskopanschlagbacken hat eine zusätzliche Werkstückauflage, kann an jeder gewünschten Position geklemmt werden und ermöglicht präzise Ablängschnitte. (ohne Aufnahmesystem)



Abb. 430-048+1

**Ablänganschlag 1.100 mm**

**236,81** € inkl. MwSt. | **199,-** € ohne MwSt.

Art. 430-130+1

**Ablänganschlag 2.600 mm**

**542,64** € inkl. MwSt. | **456,-** € ohne MwSt.

Art. 430-048+1

**Ablänganschlag-Verlängerung**

Sie lässt sich in den Standard-Ablänganschlag 1.100 stirnseitig in das Aluminiumprofil einschieben. Die stirnseitige Skala und der schwere Gussanschlagbacken ermöglichen präzise Ablängschnitte bis 2.000 mm.



Abb. 430-134

**158,27** € inkl. MwSt. | **133,-** € ohne MwSt.

Art. 430-134

**Ablänganschlagbacken**



**70,33** € inkl. MwSt. | **59,10** € ohne MwSt.

Art. 430-135+1

**Doppelgehungs-Schnellklemmsystem**

für Ablänganschlag an Alu-Formatschiebetischen. Gehrungsschnitte zwischen +45° und -45° sind für Profis eine absolute Notwendigkeit. Mit dem Doppelgehungs-Schnellklemmsystem können Sie leichtgängig und präzise den Ablänganschlag stufenlos in jeder beliebigen Gradeinstellung justieren und klemmen. Die mitgelieferte Gradskala ist in 1°-Schritte unterteilt.



Abb. 430-132

für Schiebetisch Serie 700 „X-Roll“

**85,68** € inkl. MwSt. | **72,-** € ohne MwSt.

Art. 430-132

für Schiebetisch Serie 6/7/700

**91,63** € inkl. MwSt. | **77,-** € ohne MwSt.

Art. 430-133

für Schiebetisch "X-Roll" kappa 550

**141,61** € inkl. MwSt. | **119,-** € ohne MwSt.

Art. 604-132

## ■ Doppelschnitt-Gehrungslehre DGL 690

Mit der Doppelschnitt-Gehrungslehre DGL 690 werden präzise Gehrungsschnitte ab sofort zum Kinderspiel. Zwei gegenläufig über Lupe ablesbare Gradskalen ermöglichen Ihnen das präzise Einstellen jedes Winkelschnittes zwischen 0°-90°. Rechtwinklige Rahmen-Eckverbindungen mit unterschiedlichen Rahmenstückbreiten können nach errechneter Winklereinstellung (mit der Formel  $\tan a = B/A$ ) mit nur einer Einstellung an der Doppelschnitt-Gehrungslehre DGL 690 bearbeitet werden. Die Doppelschnitt-Gehrungslehre kann mit dem jeweilig passenden Aufnahmesystem auf jeden Formattisch montiert werden.



**729,47**

€ inkl. MwSt.

**613,-**

€ ohne MwSt.

Art. 400-155



## ■ Aufnahme für Schiebetisch

Bezeichnung	Art.	€ inkl. MwSt.	€ ohne MwSt.
Felder F-Koppelung	401-154	<b>152,32</b>	128,-
Felder/Format 4 P-Koppelung	430-154	<b>97,10</b>	81,60
Format 4 Kappa 450	601-120	<b>332,01</b>	279,-



## ■ Exzenterniederhalter

Der Exzenterniederhalter lässt sich individuell horizontal und vertikal auf die beliebige Werkstückgröße einstellen. Der hohe Klemmdruck und die einfache Bedienung sichern Ihnen Arbeitskomfort und Arbeitssicherheit. Beim Einsatz an Alu-Formattischen benötigen Sie das Klemmset für Alu-Formattische. Exzenterniederhalter M20 ohne Klemmset



**160,65**

€ inkl. MwSt.

**135,-**

€ ohne MwSt.

Art. 400-108

### Technische Daten

- Spannhöhe max. 140 mm
- Spanntiefe max. 300 mm
- für Gewinde M20

## ■ Klemmset für Formattische

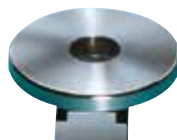

für FELDER-Formattische

**41,41**

€ inkl. MwSt.

**34,80**

€ ohne MwSt.

Art. 01.0.036

für HAMMER-Formattische

**41,41**

€ inkl. MwSt.

**34,80**

€ ohne MwSt.

Art. 410-190

## ■ Elektronische Doppelschnitt-Gehrungslehre EGL 1350

**EINZIGARTIG!** Die patentierte Doppelschnitt-Gehrungslehre von Felder ermöglicht Ihnen Gehrungsschnitte verschieden breiter Werkstücke in jedem beliebigen Winkel! So einfach funktioniert 's: Geben Sie per Tastatur am integrierten Computer den gewünschten Gesamt-Winkel  $g$ , die Werkstückbreiten  $A$  und  $B$  ein – Einstellwerte  $a + b$  ablesen und die Doppelgehrungslehre einstellen! Die Anschlagbacken an den Anschlaglinealen können bis 1.350 mm per Skala eingestellt werden. Je nach eingestelltem Winkel stehen Ihnen zur Längenkompensation Noniuskalken zur Verfügung – damit Sie auch bei Winkelschnitten exakt die Werkstücklänge einstellen können.

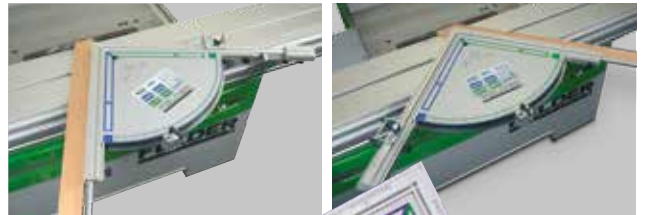

**1.175,72**

€ inkl. MwSt.

**988,-**

€ ohne MwSt.

Art. 401-152

## ■ Zusätzliches Kreissägeanschlaglineal 1200 mm

für Felder und Format-4 Maschinen

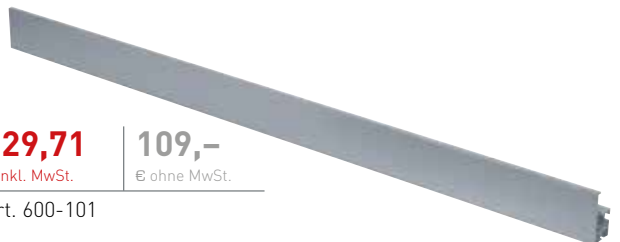

**129,71**

€ inkl. MwSt.

**109,-**

€ ohne MwSt.

Art. 600-101

## ■ Absetzlineal für Kreissägeanschlag

mit Aufnahmebohrung für Kreissäge-Zusatzanschlag. Ideal für Absetzarbeiten kurzer Werkstücke, passend für Felder-Maschinen. **Lineallänge= 500 mm**



**69,02**

€ inkl. MwSt.

**58,-**

€ ohne MwSt.

Art. 410-099

### ■ EURO-Komfort- Abrichtschutzbrücke

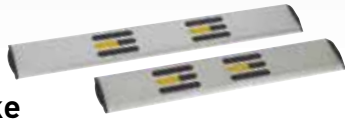

An zwei Stellen abklappbar. Dadurch keine Behinderung bei der Abrichtarbeit.

<b>Länge = 510 mm</b>	<b>Länge = 410 mm</b>
<b>224,91</b>	<b>224,91</b>
€ inkl. MwSt.	€ inkl. MwSt.
<b>189,-</b>	<b>189,-</b>
€ ohne MwSt.	€ ohne MwSt.
Art. 11.0.493	Art. 11.0.393

### ■ Seitenhandhebel für Alu- Formatschiebetische „X-Roll“

Der Seitenhandhebel mit der P-Koppelung lässt sich an jeden „X-Roll“-Alu-Formatschiebetisch seitlich montieren. Die Klemmung erfolgt durch Drehen direkt am Handgriff und sichert damit schnelle Positionswechsel des Seitenhandhebels am Alu-Formatschiebetisch.

<b>59,62</b>	<b>50,10</b>
€ inkl. MwSt.	€ ohne MwSt.
	
Art. 430-030	

### ■ Besäumschuh

für Felder

aus massivem Stahlblech lässt sich auf jeden Felder-Formatschiebetisch in den T-Nuten montieren. Der Besäumschuh kann auch als Rückschlagsicherung beim Einsatzfräsen eingesetzt werden.



<b>65,09</b>	<b>54,70</b>
€ inkl. MwSt.	€ ohne MwSt.
Art. 431-031+1	

### ■ Besäumschuh

für Hammer

Präzises Arbeiten mit dem Besäumschuh

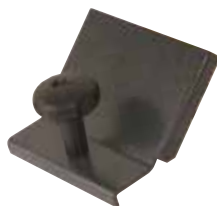

<b>29,39</b>	<b>24,70</b>
€ inkl. MwSt.	€ ohne MwSt.
Art. 500-109	

### ■ FELDER-HAMMER Systemhandrad

Systemhandrad und Alu-Systemhandrad sind für die Aufnahme von Digitaluhren für die Höhen- und Winkeleinstellung vorbereitet.

Der Aufnahmebohrungsdurchmesser im Handrad beträgt 20 mm für die Bewegungsspindel.



<b>42,25</b>	<b>35,50</b>
€ inkl. MwSt.	€ ohne MwSt.
Art. 12.1.311	

### ■ Gradanzeige für Schwenkung in Handrad

Felder Serie 700 ab Baujahr 04/07



für Kreissäge

<b>72,59</b>	<b>61,-</b>
€ inkl. MwSt.	€ ohne MwSt.
Art. 423-101	

für Fräse

<b>72,59</b>	<b>61,-</b>
€ inkl. MwSt.	€ ohne MwSt.
Art. 423-102	

### ■ Digitaluhren für Systemhandräder

Anzeige in mm



für Dickten-Höhenverstellung an FELDER Serie 500, 700, 6/7 und HAMMER-Maschinen

<b>72,59</b>	<b>61,-</b>
€ inkl. MwSt.	€ ohne MwSt.
Art. 01.1.202	

für Höhe Kreissäge/Fräse/Bohr-einrichtung an Felder-Maschinen Serie 500/700, FD 250

<b>72,59</b>	<b>61,-</b>
€ inkl. MwSt.	€ ohne MwSt.
Art. 01.1.200	

### ■ Kreisschneide,- Kreisfräs-Einrichtung

- Anfertigung exakter Bögen, Segmentbögen oder Kreise mit Ø 250–820 mm (1.600 mm)
- Vorbereitet für die Montage auf Felder-Tischverlängerung 400-104 (F-Koppelung) und 430-104 (P-Koppelung)
- Aufnahme an Bandsäge mit Tischverlängerungs-Aufbausatz Art.Nr. 01.0.150
- Auf jedem Maschinentyp montierbar

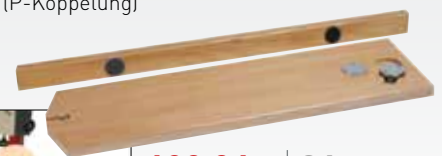

<b>102,34</b>	<b>86,-</b>
€ inkl. MwSt.	€ ohne MwSt.
Art. 01.1.300	



## ■ Abklappvorrichtung

### für Hammer-Maschinen

Der Vorschubapparat bleibt auf der Maschine und muss nicht mehr abgebaut werden. Mit wenigen Handgriffen klappen Sie die Vorschubeinrichtung mühelos über oder unter die Arbeitsebene.



**Technische Daten**  
 • Hammer C3-31, C3-31 perform, K3 basic und B3 basic

**179,69** € inkl. MwSt. | **151,-** € ohne MwSt.

Art. 503-127



**Technische Daten**  
 • B3 + K3 Modelle

**179,69** € inkl. MwSt. | **151,-** € ohne MwSt.

Art. 501-127

## ■ Vorschubapparat-Abklappvorrichtung FELDER

- S- oder F-Koppelung
- Vorschubapparat bleibt auf der Maschine und muss nicht mehr abgebaut werden
- Wenige Handgriffe um die Vorschubeinrichtung mühelos über oder unter die Arbeitsebene zu kippen
- Art.Nr. 430-017: Gasfederunterstützung für noch leichteres Ab- und Aufklappen



F (430-017)



S (11.2.014)



F (11.3.014, 430-017)

Art.	passend für	€ inkl. MwSt.	€ ohne MwSt.
11.2.014	Felder-Maschinen Serie 6 bis Baujahr 1999	<b>255,85</b>	215,-
11.3.014	Felder-Maschinen ab Serie 7 Baujahr 1996	<b>204,68</b>	172,-
430-017	Felder-Maschinen ab Serie 700 Baujahr 2007	<b>267,75</b>	225,-



## ■ Bandsägeblattführung „Longlife“ mit Keramikeinsatz

Keramikführungen garantieren hervorragende Schnittergebnisse und maximale Blattstabilität durch vier direkt am Sägeblatt anliegende Führungsblöcke. Die glatte Oberfläche führt zu einer niedrigeren Lärmentwicklung und wesentlich weniger Reibungswiderstand. Mit reduzierter Reibung und geringerer Hitzeentwicklung bietet die Keramikführung im Vergleich zu herkömmlichen Rollenführungen nahezu uneingeschränkte Verschleißfreiheit und ermöglicht extrem verlängerte Standzeiten bei gleichbleibend hoher Schnittqualität. Nachrüstbar bei allen Felder-Bandsägen.



Art.	passend für	€ inkl. MwSt.	€ ohne MwSt.
------	-------------	---------------	--------------

### Obere Bandsägeblattführung

423-035	Hammer N3800, N4400, N3700	<b>153,51</b>	129,-
423-037	Felder FB 510, FB 610, FB 710	<b>153,51</b>	129,-

### Untere Bandsägeblattführung

423-036	Hammer N3800, N4400, N3700	<b>153,51</b>	129,-
423-038	Felder FB 510, FB 610, FB 710	<b>153,51</b>	129,-



Art.	Größe	passend für	€ inkl. MwSt.	€ ohne MwSt.
------	-------	-------------	---------------	--------------

### Obere Bandsägeblattführung

13.0.008	1	Rollen-Ø 300-550 mm	<b>113,05</b>	95,-
13.1.008	2	Rollen-Ø 550-580 mm	<b>142,80</b>	120,-

### Untere Bandsägeblattführung

13.0.009	1	Rollen-Ø 300-700 mm	<b>113,05</b>	95,-
13.1.009	2	Rollen-Ø 740-940 mm	<b>142,80</b>	120,-

### Seitliche Führungsrolle für Blattführung

13.E.008	-	Felder FB 510/610 Hammer N3800/N4400	<b>39,03</b>	32,80
----------	---	---	--------------	-------

## ■ Rückenauflage „X-Life“ für Bandsägeblattführung mit Keramikeinsatz



Art.	€ inkl. MwSt.	€ ohne MwSt.
423-039	<b>35,58</b>	29,90

## ■ Seitliche Führungsrolle „X-Life“ für Bandsägeblattführung mit Keramikeinsatz



Art.	€ inkl. MwSt.	€ ohne MwSt.
423-040	<b>35,58</b>	29,90

## ■ Rückenrolle „Longlife“ mit Keramikeinsatz

Art.	passend für	€ inkl. MwSt.	€ ohne MwSt.
------	-------------	---------------	--------------

### Ø 35 mm, Aufnahmewelle Ø 20x45 mm

423-033	13.0.008, 13.0.009	<b>33,20</b>	27,90
---------	--------------------	--------------	-------

### Ø 50 mm, Aufnahmewelle Ø 20x60 mm

423-034	13.1.008, 13.1.009	<b>35,58</b>	29,90
---------	--------------------	--------------	-------



### Schwere Langloch-bohreinrichtung

- Bohrtiefe 160 mm
- Bohrlänge 250 mm
- Bohrhöhenverstellweg 130 mm
- Passend für Felder Maschinen. Bei Montage auf der Felder Serie 500 Maschinen Adapter (Art.Nr. 440-800) notwendig.



### Koppel- und Fahreinrichtung für Langlochbohrsupport

- Der Langlochbohr- und Stemmsupport wird auf der Fahreinrichtung fest montiert.
- Passend für Schwere Langlochbohr-einrichtung von Felder

Art.	Bezeichnung	€ inkl. MwSt.	€ ohne MwSt.
400-800	Langlochbohrsupport	968,66	814,-
440-800	Adapter für Bohrsupport notwendig bei Felder Serie 500	36,89	31,-
400-805	Koppel- und Fahreinrichtung	272,51	229,-

### Langlochbohreinrichtung mit Einhandhebelbedienung und Bohrerschlägen

- Bohrtiefe 160 mm
- Bohrlänge 250 mm
- Bohrhöhenverstellweg 130 mm
- Passend für Hammer Maschinen (ohne Adapter) und Felder Serie 500 Maschinen mit Adapter (Art.Nr. 440-801).



Art.	Bezeichnung	€ inkl. MwSt.	€ ohne MwSt.
501-117	Langlochbohreinrichtung	690,20	580,-
440-801	Adapter für Bohrsupport notwendig bei Felder Serie 500	36,89	31,-

### Kreissäge-Oberschutz



- Zum Nachrüsten
- Haube für 90° und 45°
- Höhenverstellbar
- Aus dem Arbeitsbereich wegschwenkbar
- Sägeblattdurchmesser 315 mm
- Absauganschluss 80 mm



Art.	Bezeichnung	€ inkl. MwSt.	€ ohne MwSt.
424-100	Felder K 700 ab Masch.Nr. 423..., Schnittbreite 800 mm	921,06	774,-
424-101	Felder K 700 ab Masch.Nr. 423..., Schnittbreite 1.250 mm	921,06	774,-
424-102	Felder KF 700, ab Masch.Nr. 423..., Schnittbreite 800 mm	921,06	774,-
424-103	Felder KF 700, ab Masch.Nr. 423..., Schnittbreite 1.250 mm	921,06	774,-
424-107	Felder KF 700, ab Masch.Nr. 424..., Schnittbreite 800 mm	921,06	774,-
424-108	Felder KF 700, ab Masch.Nr. 424..., Schnittbreite 1.250 mm	921,06	774,-

### Dübelbohreinrichtung

- 4 Rasterlineale mit Lochabständen 16, 22, 25 und 32 mm gehören zum Standardlieferungsumfang der Dübelbohreinrichtung.
- Die Fernbedienautomatik am Handgriff der Einhandhebelbedienung gewährleistet ein komfortables und einfaches Arbeiten.
- Passend für Felder Langlochbohrsupport, Langlochbohr- und Stemmmaschine FD 250.



207,06 € inkl. MwSt. | 174,- € ohne MwSt.

Art. 401-821



### 2-Backen-Bohrfutter

- Spannungsbereich 0-16 mm
- Sowohl für links- als auch für rechtsschneidende Bohrer geeignet



Art.	Bezeichnung	€ inkl. MwSt.	€ ohne MwSt.
01.0.801	Felder BF5, BF6, BF7 bis Baujahr 04/2007	135,66	114,-
423-800	Felder AD/CF 741 ab Baujahr 04/2007	135,66	114,-
440-802	Felder AD/CF 531	135,66	114,-
500-118	Hammer alle Modelle	135,66	114,-

### Transport- und Montagewagen für Auslegertisch

Endlich: Schnell, komfortabel und ohne Kraftaufwand können Sie nun mit Hilfe des Transport- und Montagewagens Ihren Auslegertisch ab- und aufbauen. Und noch ein positiver Nebeneffekt: Ihr Auslegertisch ist aufgeräumt! Der Transport- und Montagewagen ist für alle Felder-Holzbearbeitungsmaschinen mit Auslegertisch geeignet.



351,05 € inkl. MwSt. | 295,- € ohne MwSt.

Art. 420-230

## Die Komfort-Fahreinrichtung

Sie setzt sich aus der verzinkten Hebedeichsel mit dem Führungsrads, der vertikal gelagerten Kupplung aus Maschinenguss und den 2 rollengelagerten Rädern zusammen. Ist die Fahreinrichtung nicht im Einsatz, steht Ihre Felder-Maschine fest am Boden. Dafür sorgen zusätzliche „Standfüße“, die an der Maschinenständerunterseite montiert werden. **Für Felder Maschinen Serie 500 und 700**

Ohne Hebedeichsel

**192,78** € inkl. MwSt. | **162,-** € ohne MwSt.

Art. 410-162

Mit Hebedeichsel

**348,67** € inkl. MwSt. | **293,-** € ohne MwSt.

Art. 410-160

**Montageplatte für Hebedeichsel für AD9-41/AD7-41/G320/330/460**

**47,60** € inkl. MwSt. | **40,-** € ohne MwSt.

Art. 410-163



Symbolbild

## Fahrwerke für HAMMER/FELDER

für HAMMER ohne Hebedeichsel

Bezeichnung	Art.	€ inkl. MwSt.	€ ohne MwSt.
<b>C3-31</b>	503-131	<b>95,20</b>	<b>80,-</b>
<b>A3-26/A3-31/B3/K3/F3/A3-41</b>	503-134	<b>95,20</b>	<b>80,-</b>
<b>N3800/N4400/FB510/N3700</b>	503-142	<b>95,20</b>	<b>80,-</b>
<b>D3</b>	500-153	<b>72,59</b>	<b>61,-</b>

**HAMMER Hebedeichsel**

**76,16** € inkl. MwSt. | **64,-** € ohne MwSt.

Art.500-149

für Felder

Bezeichnung	Art.	€ inkl. MwSt.	€ ohne MwSt.
<b>FD 250</b>	400-824	<b>104,72</b>	<b>88,-</b>
<b>FB 400/ FB 840</b>	400-750	<b>104,72</b>	<b>88,-</b>

## Universal Fahreinrichtung

passend für viele Maschinen (Schleifmaschine, Bandsäge, Bohrmaschine usw.)



**Belastbar bis 300 kg!**

Technische Daten

- verstellbar
- quadratisch: 275/275 bis 880/880 mm
- rechteckig: 427/275 bis 1.275/475 mm
- Lochabstand 25 mm

**73,90** € inkl. MwSt. | **62,10** € ohne MwSt.

Art. 90324

## Fahreinrichtung UNIVERSAL

Universell einsetzbare Fahreinrichtung, durch den großen Verstellbereich lässt sich diese für viele Maschinen anpassen. **Mit Feststellbremse.**



**Tragkraft 250 kg**  
**Verstellbereich 460 x 460 mm bis 710 x 710 mm**  
**128,69** € inkl. MwSt. | **108,14** € ohne MwSt.

Art. WMH-708118

**Tragkraft 500 kg**  
**Verstellbereich 610 x 610 mm bis 860 x 860 mm**  
**164,90** € inkl. MwSt. | **138,57** € ohne MwSt.

Art. WMH-708119

## Sonderwerkzeug



Art.	Bezeichnung	€ inkl. MwSt.	€ ohne MwSt.
95289	Gabelschlüssel 13 / 17 mm ②	<b>3,81</b>	<b>3,20</b>
95290	Gabelschlüssel 19 / 22 mm ②	<b>5,24</b>	<b>4,40</b>
95306	Einfach-Schraubenschlüssel 41 mm ③	<b>15,35</b>	<b>12,90</b>
95291	Sechskant-Stiftschlüssel mit Griff 4 mm ②	<b>2,74</b>	<b>2,30</b>
95292	Sechskant-Stiftschlüssel 7 mm (200 x 36 mm) ④	<b>2,38</b>	<b>2,-</b>
95293	Sechskant-Stiftschlüssel 8 mm (200 x 36 mm) ④	<b>3,81</b>	<b>3,20</b>
95288	Sechskant-Stiftschlüssel 8 mm kurz ④	<b>2,38</b>	<b>2,-</b>
95294	Sechskant-Steckschlüssel 7 mm ①	<b>5,83</b>	<b>4,90</b>
95295	Sechskant-Steckschlüssel 8 mm ①	<b>6,90</b>	<b>5,80</b>

### Felder Schnellklemmen

Schnellklemmen sind im Vorrichtungsbau in der Holzbearbeitung nicht mehr wegzudenken. Sie vergrößern die Arbeitssicherheit und senken die Rüstzeiten bei Serien.

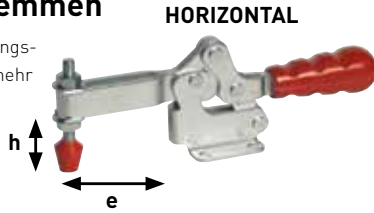

HORIZONTAL

e = 63 mm, h = 45 mm  
Spannkraft 220 kg  
**30,11** € inkl. MwSt. | **25,30** € ohne MwSt.

Art. 12.1.028

e = 45 mm, h = 34 mm  
Spannkraft 217 kg  
**22,02** € inkl. MwSt. | **18,50** € ohne MwSt.

Art. 12.1.029



TOPSELLER

e = 47 mm, h = 32 mm  
Spannkraft 217 kg  
**22,02** € inkl. MwSt. | **18,50** € ohne MwSt.

Art. 12.0.029



VERTIKAL

e = 59 mm, h = 44 mm  
Spannkraft 350 kg  
**30,11** € inkl. MwSt. | **25,30** € ohne MwSt.

Art. 12.0.028

### BESSEY STC-HH Kniehebelspanner

- 1 Automatische Anpassung der Spannweite! (Kein zeitraubendes manuelles Einstellen der Druckschraube mehr nötig!)
- 2 Mittels Stellschraube im Gelenk lässt sich die Spannkraft den Anforderungen des Werkstückes anpassen!
- 3 Grundplatte mit verschiedenen Bohrungen zum schnellen Befestigen.
- 4 Mit großem, ergonomischen 2-Komponenten-Kunststoffgriff.

Gesamtlänge 215 mm, davon Länge Auslegearm: 75 mm.



Type STC-HH50 (Spannhöhe bis 45 mm)  
**22,02** € inkl. MwSt. | **18,50** € ohne MwSt.

Art. BES-STC-HH50

Type STC-HH70 (Spannhöhe bis 65 mm)  
**22,61** € inkl. MwSt. | **19,-** € ohne MwSt.

Art. BES-STC-HH70

### KLEMMHEBEL, RÄNDELSCHRAUBEN

#### Einhand-Klemmhebel mit Schraubenansatz

Griffhebel aus Zinkdruckguss nach DIN 1743. Farbe schwarz, Gewinde aus Stahl, brüniert



Schraubenansatz-Ø	L (mm)	Grifflänge (mm)	Art.	€ inkl. MwSt.	€ ohne MwSt.
M6	15	65	95400	<b>7,02</b>	<b>5,90</b>
M6	25	65	95399	<b>7,02</b>	<b>5,90</b>
M6	40	65	95398	<b>7,02</b>	<b>5,90</b>
M8	25	65	95401	<b>7,02</b>	<b>5,90</b>
M8	40	65	95402	<b>7,38</b>	<b>6,20</b>
M8	50	65	95403	<b>7,38</b>	<b>6,20</b>
M8	60	65	95404	<b>7,38</b>	<b>6,20</b>
M10	25	65	95405	<b>7,38</b>	<b>6,20</b>
M10	40	65	95406	<b>7,38</b>	<b>6,20</b>
M10	50	65	95407	<b>7,38</b>	<b>6,20</b>
M10	60	65	95408	<b>7,38</b>	<b>6,20</b>
M12	40	95	95409	<b>8,93</b>	<b>7,50</b>
M12	60	95	95410	<b>8,93</b>	<b>7,50</b>
M12	80	95	95411	<b>9,40</b>	<b>7,90</b>
M16	40	110	95412	<b>11,31</b>	<b>9,50</b>
M16	60	110	95413	<b>11,31</b>	<b>9,50</b>
M16	80	110	95414	<b>11,66</b>	<b>9,80</b>

#### Einhand-Klemmhebel mit Mutterstück

Griffhebel aus Zinkdruckguss nach DIN 1743. Farbe schwarz, Stahlteile brüniert



Schraubenansatz-Ø	Grifflänge (mm)	Art.	€ inkl. MwSt.	€ ohne MwSt.
M6	65	95415	<b>6,55</b>	<b>5,50</b>
M8	65	95416	<b>6,55</b>	<b>5,50</b>
M10	95	95417	<b>7,74</b>	<b>6,50</b>
M12	95	95418	<b>7,74</b>	<b>6,50</b>

#### Kreuzgriffe

aus Duroplast PF31, schwarz, mit Innengewinde



Schraubenansatz-Ø	Grifflänge (mm)	Art.	€ inkl. MwSt.	€ ohne MwSt.
M6	32	95438	<b>1,90</b>	<b>1,60</b>
M8	40	95419	<b>1,90</b>	<b>1,60</b>
M10	50	95420	<b>2,14</b>	<b>1,80</b>
M12	63	95421	<b>3,81</b>	<b>3,20</b>
M16	80	95422	<b>7,02</b>	<b>5,90</b>

aus Grauguss mit Innengewinde



Schraubenansatz-Ø	Grifflänge (mm)	Art.	€ inkl. MwSt.	€ ohne MwSt.
M6	32	95439	<b>3,81</b>	<b>3,20</b>
M8	40	95423	<b>3,81</b>	<b>3,20</b>
M10	50	95424	<b>4,28</b>	<b>3,60</b>
M12	63	95425	<b>4,64</b>	<b>3,90</b>
M16	80	95426	<b>7,02</b>	<b>5,90</b>

Kreuzgriffe aus Duroplast PF 31, schwarz, Buchse bzw. Gewindebolzen Stahl verzinkt



Schraubenansatz-Ø	L (mm)	Ø Kreuzgriff	Art.	€ inkl. MwSt.	€ ohne MwSt.
M6	15	32	95427	<b>2,26</b>	<b>1,90</b>
M6	25	32	95440	<b>2,26</b>	<b>1,90</b>
M6	40	32	95441	<b>2,98</b>	<b>2,50</b>
M8	25	40	95428	<b>2,98</b>	<b>2,50</b>
M8	40	40	95429	<b>2,98</b>	<b>2,50</b>
M8	50	40	95430	<b>2,98</b>	<b>2,50</b>
M10	25	50	95432	<b>2,98</b>	<b>2,50</b>
M10	40	50	95433	<b>3,21</b>	<b>2,70</b>
M10	50	50	95434	<b>3,45</b>	<b>2,90</b>
M12	40	63	95436	<b>4,64</b>	<b>3,90</b>
M12	60	63	95437	<b>4,64</b>	<b>3,90</b>



**Bei diesen Vorschubapparaten handelt es sich um hochwertige Qualitätsprodukte. Dies garantiert Ihnen eine hohe Lebensdauer und beste Ersatzteilversorgung.**

Vorschubapparate haben viele Einsatzgebiete bei der Holzbearbeitung (z.B. beim Fräsen, Kantenschleifen, Abrichthobeln, Besäumen und Parallelschneiden, ...)

Sie garantieren eine konstante Vorschubgeschwindigkeit sowie ein exaktes Aufliegen des Werkstückes und somit ein gleichbleibend präzises Arbeitsergebnis und Sicherheit für den Bediener.



## H 32 Vorschubapparat

Hochwertiges Einstiegsgerät mit Schwenkkopf für Kombimaschinen.



### Technische Daten

- 4 Geschwindigkeiten 5 bis 11 m/min
- Rollenanzahl 3
- Rollendurchmesser/-breite 80 mm / 30 mm
- Motorstärke 0,25 PS (230 V)
- Gewicht 32 kg

**491,47**

€ inkl. MwSt.

Art. 501-05-009



**413,-**

€ ohne MwSt.

## 308 Standard-Vorschubapparat

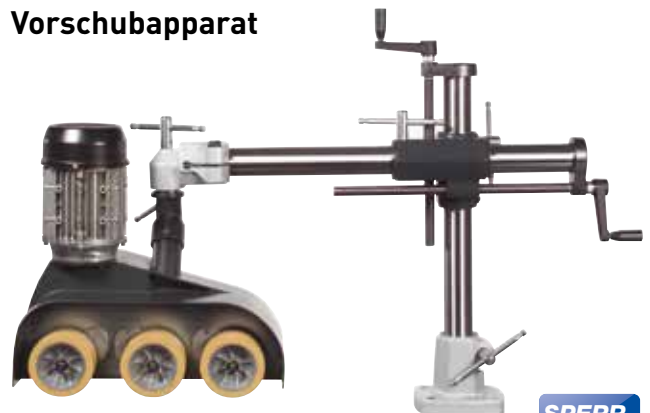

### Technische Daten

- Einachsenschwenkkopf
- 3 angetriebene Rollen:
- Ø 120 mm, Breite 60 mm
- 8 Vorschubgeschwindigkeiten: 2,5/5,5/7/11/14/21/27/54 m/min.
- Gewicht 41 kg
- 3x 400 V, 50 Hz; 1 PS

**661,64**

€ inkl. MwSt.

Art. 05.0.011



**556,-**

€ ohne MwSt.

## F-38 Profi-Vorschubapparat

### Der Beliebteste seiner Klasse!

Dieses Gerät hat sich in unzähligen Werkstätten bestens bewährt. Universell einsetzbar durch die große Ausladung und die hohe Stabilität. Mit komfortablem Raumschwenkkopf.



**TOPSELLER**

### Technische Daten

- 8 Geschwindigkeiten 3,2 bis 63 m/min
- Rollenanzahl 3
- Rollendurchmesser/-breite: 120 mm / 60 mm
- Motorstärke 1 PS (400 V)
- Gewicht 59 kg

**772,31**

€ inkl. MwSt.

Art. 05.0.010



**649,-**

€ ohne MwSt.

## F-48 Industrie-Vorschubapparat

Schwerer 4-Rollen-Vorschub mit 8 Geschwindigkeiten.



### Technische Daten

- 8 Geschwindigkeiten 3,5 bis 25 m/min
- Rollenanzahl 4
- Rollendurchmesser/-breite: 120 mm / 60 mm
- Motorstärke 1 PS (400 V)
- Gewicht 67 kg

**991,27**

€ inkl. MwSt.

Art. 05.0.006



**833,-**

€ ohne MwSt.



## Variofeed 4 Industrie-Vorschubapparat

Durch die variable Geschwindigkeitseinstellung von 3 bis 18m/min ist dieser Vorschubapparat besonders vielfältig und komfortabel. Mit Raumschwenkkopf.

Mit 4 Rollen.



### Technische Daten

- Vario-Vorschub 3 bis 18 m/min
- Rollenanzahl 4
- Rollendurchmesser/-breite: 120 mm / 60 mm
- Motorstärke 1 PS (400 V)
- Gewicht 70 kg



**1.416,10** € inkl. MwSt. | **1.190,-** € ohne MwSt.

Art. 05.0.105

## Variofeed 3 Industrie-Vorschubapparat

Durch die variable Geschwindigkeitseinstellung von 3 bis 18 m/min ist dieser Vorschubapparat besonders vielfältig und komfortabel. Mit Raumschwenkkopf.

Mit 3 Rollen.



### Technische Daten

- Vario-Vorschub 3 bis 18 m/min
- Rollenanzahl 3
- Rollendurchmesser/-breite: 120 mm / 60 mm
- Motorstärke 1 PS (400 V)
- Gewicht 65 kg

**1.248,31** € inkl. MwSt. | **1.049,-** € ohne MwSt.

Art. 05.0.005

## EZ 300 Vorschubapparate

Die Topmodelle zeichnen sich durch das spezielle MEMO-LOCK- und POSITION-LOCK-System aus. • Serienmäßiger Rechts-/ Linkslauf • Individuelle Einstellmöglichkeiten für jede geforderte Arbeitsposition • Schwenkbar in alle Richtungen durch Gelenkkopf • Stufenlos einstellbare Vorschubgeschwindigkeit, auch unter Belastung möglich • Serienmäßig mit Stativ und verlängertem Ausleger (1.050 mm) • Langlebige Vorschubrollen aus Polyurethan • POSITION-LOCK-System für schnelles Klemmen bei 90° oder 180° mittels Arretierbolzen • Bedienerfreundliche Höhenverstellung mittels Kurbel an der Vorderseite.



**2.140,81** € inkl. MwSt. | **1.799,-** € ohne MwSt.

Art. 91392

## Verlängertes Horizontalrohr

Länge 1.050 mm für Vorschubapparate F-34, F-38, F-48, Variofeed-3/4



**123,76** € inkl. MwSt. | **104,-** € ohne MwSt.

Art. 05.0.030

VORSCHUB ABKLAPPVORRICHTUNG siehe Seite 454



### Technische Daten

- Geschwindigkeiten stufenlos 2-20 m/min • Vorschubrollen 6 Stk.
- Rollendurchmesser 120 mm • Rollenbreite 25 mm • Rollenfederweg 30 mm
- Motorleistung 0,55 kW (0,75 PS) • Spannung 400 V / 50 Hz
- Gewicht ca. 82 kg

## Ersatzrollen für Vorschubapparate



Art.	Stk.	Ø	Breite	passend für	€ inkl. MwSt.	€ ohne MwSt.
05.1.020	3	80 mm	29 mm	F-32, HC32, H32	<b>32,13</b>	27,-
05.0.022	3	100 mm	50 mm	HC308	<b>35,46</b>	29,80
05.1.022	3	100 mm	50 mm	S-3 / 8, S308	<b>35,46</b>	29,80
05.1.023	3	120 mm	60 mm	F-38	<b>39,27</b>	33,-
91396	1	120 mm	25 mm	EZ300/EZ400, Elu	<b>34,51</b>	29,-
91397	1	120 mm	60 mm	F-34, F-48, V-3, V-4, MX-38	<b>31,54</b>	26,50
91460	1	120 mm	50 mm	-	<b>27,97</b>	23,50
91461	1	110 mm	50 mm	HolzHer	<b>30,94</b>	26,-

## ■ ANKE Kinderhobelbank mitwachsend

Das ideale Geschenk für das handwerklich begeisterte Kind! Zahnverleimte Arbeitsplatte aus massiver Rotbuche, 40 mm stark. Unterbauschrank mit Schiebetüren. Bankhaken aus Holz.

Arbeitshöhe auf 640 oder 740 mm einstellbar!



### Technische Daten

- Plattenmaß 780 x 400 x 40 mm
- Gesamtmaß 920 x 540 x 640 (740) mm
- Gewicht 35 kg

**279,65**  
€ inkl. MwSt.

**235,-**  
€ ohne MwSt.

Art. 98873

## ■ ANKE Hobelbank Modell 156

Hochwertige Hobelbank aus Deutschland, für den anspruchsvollen Heimwerker. Mit französischer Vorderzange und deutscher Hinterzange sowie Bankhaken.



### Technische Daten

- Plattenmaß (ohne Zangen) 1.600 x 500 mm
- Plattenstärke 40 mm
- Höhe der Bankhakenleiste 110 mm
- Gewicht ca. 60 kg



**660,45**  
€ inkl. MwSt.

**555,-**  
€ ohne MwSt.

Art. 98870

## ■ ULMIA Hobelbank Modell 3



Die Hobelbank für die Ewigkeit. **Sehr robust!** Massives Rotbuchenholz, hochwertige Vorder- und Hinterzange nachstellbar, mit 2 Bankhaken. Erzeugt in Deutschland!



**TOPSELLER**

### Technische Daten

- Plattenmaß (ohne Zangen) 2.000 x 640 mm
- Plattenstärke 50 mm
- Höhe der Bankhakenleiste 120 mm
- Arbeitshöhe 900 mm
- Gewicht ca. 115 kg

**1.184,05**  
€ inkl. MwSt.

**995,-**  
€ ohne MwSt.

Art. 98871

## ■ FESTOOL MFT 3 Multifunktionsstisch

**Der neue MFT 3 ist viel mehr als einfach ein Tisch.**

Er ist eine Arbeitsfläche, die absolut präzises Arbeiten ermöglicht. Anwendungen: Sicheres Spannen und Fixieren von Werkstücken. Möglichkeit der Anbindung des Vakuum-Spannsystems VAC SYS. Ebenfalls auf Anfrage erhältlich: Eine MFT 3 Verlängerung!



### Inklusive:

- Tisch mit Lochplatte und Klappbeinen
- Winkelanschlag
- Anschlagreiter
- Zusatzklemmung
- Führungsschiene FS 1080/2 mit Schwenkeinheit
- Auflageeinheit und Abweiser
- im Karton

### Technische Daten

- Arbeitshöhe 900 mm (eingeklappt 180 mm)
- Arbeitsfläche 1.102 x 718 mm
- Max. Werkstückbreite 700 mm
- Bohrungsdurchmesser 20 mm
- Bohrungsraster 96 mm
- Belastbarkeit 120 kg
- Gewicht 28 kg

**666,40**  
€ inkl. MwSt.

**560,-**  
€ ohne MwSt.

Art. F495315

## ■ Hebelzwinge FS-HZ 160

Ganzstahlausführung

- Spannweite 160 mm
- Packungsinhalt 1 Stk.

**Geeignet für MFT und Führungsschienen.**



**45,82**  
€ inkl. MwSt.

**38,50**  
€ ohne MwSt.

Art. F491594

## ■ Spannelemente MFT-SP

Auch runde und flache Werkstücke werden auf dem MFT sichergespannt.



**79,85**  
€ inkl. MwSt.

**67,10**  
€ ohne MwSt.

Art. F488030

## ■ Schraubzwingen FSZ

Ganzstahlausführung

- Packungsinhalt 2 Stk.

**Geeignet für MFT und Führungsschienen.**



### FSZ 120

Spannweite 120 mm

**32,96**  
€ inkl. MwSt.

**27,70**  
€ ohne MwSt.

Art. F489570

### FSZ 300

Spannweite 300 mm

**39,75**  
€ inkl. MwSt.

**33,40**  
€ ohne MwSt.

Art. F489571



## ■ Hobelbank Profi

Aus Rotbuchenholz gefertigt in der klassischen Ausführung. Überzeugt durch die präzise Fertigung und die sorgfältige Verarbeitung. Für jeden Anwender vom Profi-Heimwerker bis hin zum Schreiner.

### Technische Daten

- Plattenabmessung 2.120 x 760 mm
- Plattenabmessung ohne Zangen 1.900 x 600 mm
- Plattenstärke 40 mm
- Bohrung für Bankhaken diam. 19 mm
- Spannbacken links (Vorderzange) 500 x 55 mm
- Spannbacken rechts (Hinterzange) 470 x 120 mm
- Spannweite Vorder-/Hinterzange 210 / 180 mm
- Bankhakenleiste 38 x 120 mm
- Arbeitshöhe 860 mm • Gewicht ca. 73 kg

### Lieferumfang

- Schublade
- 2x Rundbankhaken kurz
- 2x Rundbankhaken lang

**749,-**

€ inkl. MwSt.

**629,41**

€ ohne MwSt.

Art. 98874



## Qualität die überzeugt!

Auszug aus der ANKE Produktpalette:



Schubladenschränke



Hobelbänke



Kastenwerkbenke

**Preise auf Anfrage!**



fahrbare Montagewerkbenke inkl. Schraubstock ... und vieles mehr!

## ■ Plattenregal

Für die stehende Lagerung von Spanplatten geeignet. In den Längen 2.500, 3.000 und 4.000 mm erhältlich. Rollen erleichtern die Beschickung und Entnahme. Breite des Grundelementes 920 mm. Breite des Anbauelementes 440 mm. Höhe 2.285 mm. Lichte Fachbreite 400 mm. Farbe weiß (RAL 9010).

**Preise auf Anfrage!**





## Saalbesen

mit montiertem Stielhalter Ø 28 mm

kräftige Mischung 50/50 voll Ausführung  
Mischung: 50% Arenga, 50% Elaston

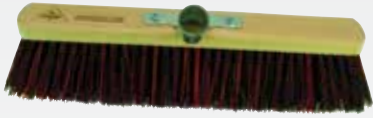

Länge	Art.	€ inkl. MwSt.	€ ohne MwSt.
400 mm	HW-325.40	<b>9,95</b>	8,36
600 mm	HW-325.60	<b>13,70</b>	11,51

## Gerätestiel

aus heimischem Holz, mit kurzem Besenkonus, profiliert

Länge 1.500 mm • Ø 28 mm



**5,40** € inkl. MwSt. | **4,54** € ohne MwSt.

Art. HW-934.15

## Handfeger mit langem Stiel

Volle Ausführung, kräftige, schwarze Pflanzenfaser

Länge 460 mm



Art.	€ inkl. MwSt.	€ ohne MwSt.
HW-1645.0	<b>5,95</b>	5,-

## Handfeger

Unlackierter Holzrücken.  
Rosshaar-Mischung.

Länge 290 mm



Art.	€ inkl. MwSt.	€ ohne MwSt.
HW-1529.0	<b>2,50</b>	2,10

## Kehrschaufel

Stahlblech, verzinkt  
Düllgriff mit Haken Schwere Ausführung  
L x B 260 x 230 mm



Art.	€ inkl. MwSt.	€ ohne MwSt.
HW-2037.0	<b>6,55</b>	5,50

## Kehrschaufel Edelstahl

Mit Kunststoff-Lippe.  
Düllgriff mit Aufhängeloch, Form 1.  
L x B 200 x 180 mm



Art.	€ inkl. MwSt.	€ ohne MwSt.
HW-2039.0	<b>7,40</b>	6,22

## WILTON WMV-125U Profi-Schraubstock

Professionelle und besonders schwere Ausführung aus Hochleistungsguss, großer Amboss, Oberfläche Pulver beschichtet, gehärtete Spannbacken (auswechselbar), Rohrspannbacken ebenfalls wechselbar, inkl. Drehsockel!



### Technische Daten

- Spannbackenbreite 125 mm
- Spannweite 133 mm
- Spanntiefe 95 mm
- Sockel 360° drehbar
- Gewicht 25 kg

Art.	€ inkl. MwSt.	€ ohne MwSt.
WMH-21400	<b>159,-</b>	133,61

## Parallel-Schraubstock

- Drehbar
- aus Stahl
- Spannbacken mit gefrästen Zähnen
- Präzise Spindelführung
- mit Amboss



### Technische Daten

- Backenbreite 125 mm
- Spannweite 135 mm
- Gewicht 5,5 kg

Art.	€ inkl. MwSt.	€ ohne MwSt.
HM-AF124-125	<b>34,95</b>	29,37

## Wabeco Bohrständler mit Maschinenschraubstock

- Gesamthöhe 500 mm • Ausladung 127 mm
- Gesamthub mit ausgeschalteter Rückholfeder 260 mm • Arbeitshub mit eingeschalteter Rückholfeder 60 mm
- für alle Bohrmaschinen mit Euronorm
- Ø 43 mm • massive Stahl-Zahnstange Ø 30 mm • 2 nachstellbare Führungen
- Tiefenanschlag mit Ableseskala • Skala
- Säule um 360° schwenkbar • Grundplatte 185 x 270 mm
- Maschinenschraubstock Backenbreite 60 mm



Art.	€ inkl. MwSt.	€ ohne MwSt.
96749	<b>99,-</b>	83,19

## Magnet-Schonbacken für Schraubstöcke

Aus Alu mit Prismen. Dauermagnet, selbsthaftend. 1 Paar.

Art.	Breite	€ inkl. MwSt.	€ ohne MwSt.
HW-729.12	125 mm	<b>10,50</b>	8,82
HW-729.15	150 mm	<b>11,50</b>	9,66

## ■ Lacktrockenwagen XL

### Kunststoffummantelte Auflagerohre

Der Lacktrockenwagen XL ist zum flexiblen und schonenden Ablegen von lackierten Werkstücken gedacht. Zusätzlich ermöglichen seine 4 Lenkrollen auch den Transport der Werkstücke.

Seine stabile Rohrrahmenkonstruktion lässt sich von 200 bis 2.000 mm verstellen. Mit seinen je 17 inneren und äußeren Auflagerohren je Seite, kann der Wagen Gewichte bis 400 kg bei einer gleichmäßig verteilten Last aufnehmen.

**Die steckbaren inneren und äußeren Auflagerohre lassen sich wahlweise herausnehmen und können rückseitig wieder eingesetzt werden.** Bei Nichtgebrauch lässt sich der Regalwagen platzsparend zusammenstellen.

### Kunststoffummantelte Auflagerohre auch beim Zusatzrechen

#### Technische Daten

- Länge 200 - 2.000 mm
- Tiefe 870 - 1.180 mm
- Höhe 1855 mm
- Auflagerohrlänge 650 mm ausgezogen bis 1.150 mm
- Leichtes Zwischenmaß der Rohre 60 mm
- Tragkraft 400 kg



**Aufpreis Zusatzrechen**

**559,30** | **470,-**  
€ inkl. MwSt. | € ohne MwSt.

Art. 92895

**224,91** | **189,-**  
€ inkl. MwSt. | € ohne MwSt.

Art. 92896

## ■ Lacktrockenwagen M

**Kostengünstiger, aber hochwertiger Regalwagen** zum platzsparenden und schonenden Ablegen von Werkstücken. Durch die 4 Lenkrollen kann er auch zum Transportieren genutzt werden. Die stabile Rohrrahmenkonstruktion lässt sich von 200 bis 1.500 mm verstellen. Mit seinen je 17 kunststoffummantelten Auflagerohren je Seite, kann der Wagen Gewichte bis 400 kg bei gleichmäßig verteilter Last aufnehmen. Die Auflagerohre können auch rückseitig eingesteckt werden. Platzsparendes Abstellen möglich!

#### Technische Daten

- Länge 200 - 1.500 mm
- Tiefe 870 - 1.180 mm
- Höhe 1.855 mm
- Auflagerohrlänge 650 mm
- Leichtes Zwischenmaß Rohre 60 mm
- Tragkraft bis zu 400 kg
- Gewicht ca. 70 kg



Abb.: mit Zusatzrechen (optional)

**Aufpreis für Zusatzrechen bestückt**

**416,50** | **350,-**  
€ inkl. MwSt. | € ohne MwSt.

Art. 92898

**172,55** | **145,-**  
€ inkl. MwSt. | € ohne MwSt.

Art. 92899

## ■ Wandablage mit Teleskopstangen

**Diese Ablage verwandelt Wände in Lagerorte.**

Die stabile Rohrrahmenkonstruktion mit 9 ausziehbaren Auflagerohre wird einfach an die Wand geschraubt. Die einzelnen Wandhalter sind drehbar aufgehängt und können ein Gewicht von bis zu 200 kg aufnehmen! Inkl. Befestigungsmaterial.

#### Technische Daten

- Anzahl der Rechen: 2
- Anzahl der Etagen: 9
- Länge variabel
- Tiefe 870 mm
- Höhe 1.700 mm
- Auflagerohrlänge 650 mm (ausziehbar)
- Tragkraft bis zu 200 kg
- Gewicht ca. 28 kg



### Kunststoffummantelte Auflagerohre

**367,71** | **309,-**  
€ inkl. MwSt. | € ohne MwSt.

Art. 92897



## ■ Lackierdrehtisch

**Variabel einstellbarer Lackiertisch**, drehbar mit starren Auslegern und einstellbaren Schwenkarmen. Einsatzbereich: Lackieren von Korpus, Platten, Türen etc.

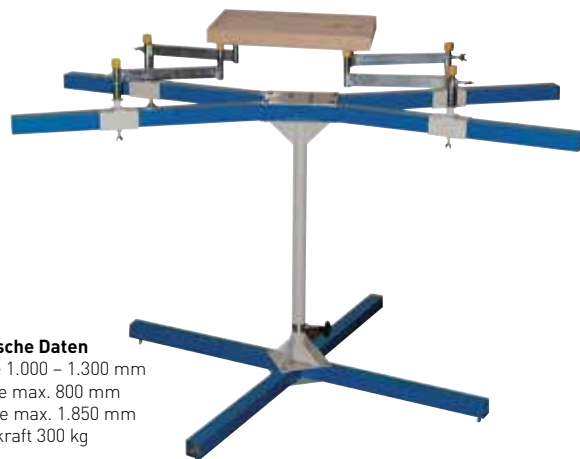

#### Technische Daten

- Höhe 1.000 - 1.300 mm
- Breite max. 800 mm
- Länge max. 1.850 mm
- Tragkraft 300 kg

**320,11** | **269,-**  
€ inkl. MwSt. | € ohne MwSt.

Art. 92872



## FELDER FAT 300 Höhenverstellbarer Arbeitstisch

Maschinenrüstwagen, Ablagehilfe, Stapelwagen oder zusätzlicher Arbeitsplatz - der höhenverstellbare FELDER Arbeitstisch FAT 300 ist vielseitig einsetzbar und bietet stets höchste Stabilität und einfache Mobilität. Mit dem massiven Rahmen auf wendigen Laufrädern und der leichtgängigen Fußhydraulik sind Stabilität, Wendigkeit und eine bequeme Arbeitshöhe stets garantiert. Lieferung OHNE Arbeitsplatte!



Arbeitsplatte optional!

### Technische Daten

- Arbeitshöhe stufenlos 425 - 1.030 mm
- Hub hydraulisch über Fußpumpe 630 mm
- 4 Lenkrollen mit Feststeller, Vollgummi
- Traglast 300 kg

### Arbeitsplatte Multiplex

Birke 1.200 x 739 mm, 3-fach lackiert

**147,56** € inkl. MwSt. **124,-** € ohne MwSt.

Art. 420-243

### Arbeitsplatte Lochraster Multiplex

1.200 x 739 mm, 3-fach lackiert, Lochraster 96 mm, Bohrung 20 mm

**296,31** € inkl. MwSt. **249,-** € ohne MwSt.

Art. 420-244

**1.184,05** € inkl. MwSt. **995,-** € ohne MwSt.

Art. 420-241

## BARTH Arbeitstisch 300

### Der unentbehrliche Helfer!

Dieser leichte und wendige Hubtisch ist ideal als kleiner Helfer für Ihre Werkstatt. Er ist schnell mal als Tisch zum Ablegen von Teilen verwendbar oder um kleinere Teile von Maschine zu Maschine zu transportieren. Der große Verstellbereich gewährleistet immer eine optimale Arbeitshöhe.

Mit Multiplexplatte  
1.250 x 740 mm!



### Technische Daten

- Multiplexplatte 1.250 x 740 mm
- Höhe 465 - 1.040 mm
- 2 Lenkrollen mit Richtungsfeststeller 125 mm
- 2 bremsbare Lenkrollen 125 mm
- Belastbar bis zu 300 kg

**1.606,50** € inkl. MwSt. **1.350,-** € ohne MwSt.

Art. BH-17

## BARTH VAKUUCAR XL

Die moderne „Hobelbank“! - Stellen Sie Ihren Arbeitsplatz auf Ihr Werkstück individuell ein.

### Lieferumfang:

- Vakuumpumpe 120 W / 230 V mit Staubfilter
- Vakuumflachsauger ca. 190 mm Durchmesser
- Vakuumflachsauger ca. 250 x 80 mm
- Zusätzlicher Vakuumflachsauger ca. 240 x 45 mm
- Fußventil • Steckdosenleiste
- Lenkrollen (davon 2 mit Bremse)
- 4 verstellbare Aufлагeschienen
- Arbeitsplatte steckbar
- Höhenverstellung über Handkurbel



Abb. mit Optionsausstattung und Zubehör

**Preis ab**  
**4.748,10** € inkl. MwSt. **3.990,-** € ohne MwSt.

Art. V-33-05

## BARTH Hubtisch 500

### mit Schnellhub-Hydraulik!

### Technische Daten

- Arbeitsfläche 1.800 x 900 mm
- Höhe 530 - 1.200 mm
- Belastbarkeit 500 kg
- Gewicht 160 kg



**3.272,50** € inkl. MwSt. **2.750,-** € ohne MwSt.

Art. BH-11



Video auf [mima.de](http://mima.de)

## BARTH VakuuCar +

### Ihr mobiler Arbeits- und Montagetisch!

Das BARTH VakuuCar + ist ein moderner, mobiler Arbeits- und Montagetisch, der sich Ihrer Werkstatt, Ihren Werkstücken und vor allem Ihrer Körperhaltung individuell anpasst.

### Vorteile:

- Ergonomische Arbeitshöhe durch Höhenverstellung am Grundgerät und bei den Saugern
- Zeiteinsparung durch rationelle Arbeitsabläufe
- Beschädigungsfreies Spannen Ihrer Werkstücke

### Lieferumfang:

- Vakuumpumpe 120 W / 230 V mit Staubfilter
- Vakuumflachsauger ca. 190 mm Durchmesser
- Vakuumflachsauger ca. 250 x 80 mm
- Fußventil • Steckdosenleiste
- Lenkrollen (davon 2 mit Bremse)
- 5 verstellbare Aufлагeschienen
- 2 Auszüge 450 mm
- 2 Einlagebretter
- Handkurbelverstellung optional erhältlich!

**Preis ab**  
**3.355,80** € inkl. MwSt. **2.820,-** € ohne MwSt.

Art. BV-32-03

Abb. VakuuCar + mit Zubehör.



Einstellbarer Bankhaken



Steckdosenleiste



elektrische Vakuumpumpe

Eine große Palette an Zubehör ermöglicht Ihnen Ihr VakuuCar individuell nach Ihren Ansprüchen einzusetzen.

### MIMATEC HT compact

MIMATEC Scherenhubtisch/Montagetisch vielseitig einsetzbar. Praktisch für jede Werkstatt. Erleichtert Ihren Arbeitsalltag. Inkl. Stahlplatte. 4 PU-Lenkrollen mit Feststeller.

**Technische Daten**

- Traglast 300 Kg
- Bauhöhe 400 mm
- Plattform ca. 1.000 x 600 mm
- Tischhöhe verstellbar 400 – 1.000 mm
- Gewicht ca. 80 kg
- Gesamthöhe max. 1.030 mm



**963,90**

€ inkl. MwSt.

Art. 98980

**810,-**

€ ohne MwSt.

**MIMATEC HT compact ohne Stahlplatte**

**879,41**

€ inkl. MwSt.

Art. 98996

**739,-**

€ ohne MwSt.

### MIMATEC HT compact 500

- fahrbarer Scherenhubtisch
- 4 Lenkrollen davon 2 mit Bremse
- Betätigung über Fußpumpe

**Technische Daten**

- Rad Ø 125 mm
- Plattformgröße 1.170 x 700 mm
- Tragskraft 500 kg
- Höhenverstellbar 450 - 1.060 mm
- Gewicht 116 kg



**1.428,-**

€ inkl. MwSt.

Art. 98995

**1.200,-**

€ ohne MwSt.

### MIMATEC HT maxi

MIMATEC Scherenhubtisch/Montagetisch vielseitig einsetzbar. Praktisch für jede Werkstatt. Erleichtert Ihren Arbeitsalltag. Ohne Platte. 4 PU-Lenkrollen mit Feststeller.

**Technische Daten**

- Traglast 300 kg
- Nutzhub 610 mm, Bauhöhe 400 mm
- Tischhöhe verstellbar 400 – 1.000 mm
- Gesamthöhe 1010 mm
- Plattformgröße 2000 x 1000 mm
- Gewicht ca. 185 kg



**1.535,10**

€ inkl. MwSt.

Art. 98981

**1.290,-**

€ ohne MwSt.



### MIMATEC HT maxi 500

Dieser Hubtisch unterstützt Sie beim Beladen, Befüllen oder Entladen von Maschinen mit 500 kg Tragkraft. Die Höhenverstellung erfolgt mit einer Hydraulikfußpumpe von 440 mm bis 1070 mm. Das Fahrwerk ist mit 4 Lenkrollen ausgestattet, davon 2 mit Feststellbremsen. Grundausstattung: Fahrwerk mit 4 Lenkrollen, davon 2 Feststellbremsen, ohne Arbeitsauflage.

**Technische Daten**

- Maße 700 x 1170 mm
- Belastbarkeit 500 kg
- Höhenverstellbar 440 bis 1070 mm

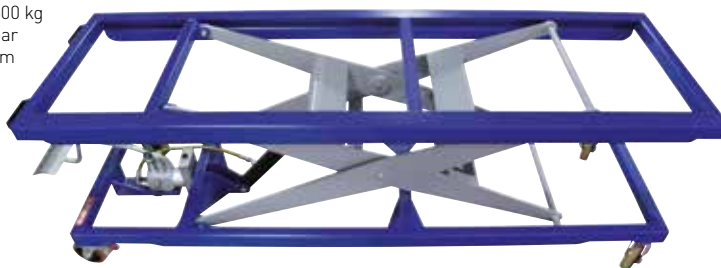

**1.892,10**

€ inkl. MwSt.

Art. 98998

**1.590,-**

€ ohne MwSt.

### Festool Lochplatte MFT/3-LP

Abmessung 1.102 x 718 mm



**124,95**

€ inkl. MwSt.

Art. F495543

**105,-**

€ ohne MwSt.

ZUBEHÖR siehe Katalog Seite 22





## ■ Rollenbock

- stufenlos höhenverstellbar von 68 bis 110 cm
- Tragkraft max. 60 kg
- Rollenbreite: 29,5 cm
- Gewicht: 4 kg
- rutschfeste GummifüÙe
- zusammenklappbar
- geringes Packmaß
- zum einfachen Zuführen von langen Werkstücken

**TOPSELLER**



**21,90**

€ inkl. MwSt.

**18,40**

€ ohne MwSt.

Art. 98916

## ■ Rollenaufgeständer „RS“

Schwere Dreibeingussausführung für höchste Belastung.

### Technische Daten

- Rollenbreite 350 mm
- Rollendurchmesser 51 mm
- Belastbarkeit bis 700 kg
- Gewicht ca. 20 kg
- Höhenverstellbar 575 – 975 mm

**84,95**

€ inkl. MwSt.

**71,39**

€ ohne MwSt.

Art. 98906



## ■ Dreibein-Rollenständer

**Rahmen:** stabile Vierkantrohr-Konstruktion, höhenverstellbar über Teleskopstütze aus C-Profil, stufenlos höhenverstellbar über Klemmhebel. Dreibein-Oberteil verzinkt.

**Tragrollen:** Stahlrohr, verzinkt Ø 60 x 2,0 mm

### Technische Daten

- Rollenbreite 350 mm
- Belastbarkeit bis 500 kg
- Gewicht ca. 16 kg
- Höhenverstellbar 610 – 920 mm

**166,60**

€ inkl. MwSt.

**140,-**

€ ohne MwSt.

Art. 98890



## ■ Rollenbahn RB3

### Technische Daten

- Länge 1.800 mm
- Rollenbreite 410 mm
- Höhenverstellung 640 – 1.110 mm
- Belastbarkeit 500 kg
- Gewicht 27 kg



**214,20**

€ inkl. MwSt.

**180,-**

€ ohne MwSt.

Art. 98910

## ■ Kombi-Auflagegeständer

Einfach verstellbar vom Rollen-Auflagegeständer zum Kugel-Auflagegeständer durch Auf-/Abschwenken der Kugelaufgabe.

### Technische Daten

- Auflagebreite 400 mm
- Belastbarkeit max 100 kg
- Höhenverstellung stufenlos
- Gewicht ca. 8 kg
- Höhenverstellbar 685 – 1.170 mm

**65,-**

€ inkl. MwSt.

**54,62**

€ ohne MwSt.

Art. 98908



## ■ Rollständer Kombi

- Materialständer mit 2-Fuß-Konstruktion
- Tragrolle stahlverzinkt Durchmesser 60 mm, 1,5 mm Wandstärke
- Kugelleiste mit 8 Kugeln
- stufenlose Höhenverstellung
- zusammenklappbar

### Technische Daten

- Tragkraft: 200 kg
- Rollenbreite: 350 mm
- Höhe min/max: 758 – 1197 mm

**124,95**

€ inkl. MwSt.

**105,-**

€ ohne MwSt.

Art. 98891



## ■ Rollenständer mit Allseitenrollen

Allseitenrollen-Leiste 350 mm lang, mit 17 Allseitenrollen 50 mm Durchmesser aus Kunststoff Ständer mit 3-Fuß-Konstruktion Stecksystem bei Montage der FüÙe stufenlose Höhenverstellung

### Technische Daten

- Tragkraft: 100 kg
- Rollenbreite: 350 mm
- Höhe min/max: 630 – 1100 mm

**172,55**

€ inkl. MwSt.

**145,-**

€ ohne MwSt.

Art. 98892



### ■ Klappbock-Set 2-teilig

- Abmessung ausgeklappt (HxBxT) 780 x 995 x 485 mm
- Abmessung eingeklappt (HxBxT) 780 x 995 x 60 mm
- Auflagefläche 995 x 105 mm
- max. Belastung 125 kg je Bock
- Gewicht ca. 4,5 kg



**39,95** € inkl. MwSt. | **33,57** € ohne MwSt.

Art. HM-KB125-2

### ■ Klappbock höhenverstellbar

- massives Vierkantstahlrohr
- lackiert
- max. Belastung 200 kg
- höhenverstellbar von 80 - 130 cm
- Sicherheitsverschluss
- 68 cm breiter Auflagebalken mit Abrutschsicherung
- zusammenklappbar
- Gewicht ca. 6,35 kg
- geprüfte Ausführung



**29,95** € inkl. MwSt. | **25,17** € ohne MwSt.

Art. HM-KB200

### ■ Teleskopleiter Alu 4m

Platzsparende Aluminium-Ausziehleiter in verschiedenen Größen. Durch das einzigartige Verriegelungssystem, mittels gesichertem Fußpedal, lässt sich die Leiter kontrolliert und sicher in ihren Transportzustand zusammenfahren. GS-geprüft, Nutzlast 150 kg. 105 - 400 cm. Gewicht 14 kg. Transportmaß 105-55 cm.



**226,10** € inkl. MwSt. | **190,-** € ohne MwSt.

Art. 97409

### ■ Arbeitsbock höhenverstellbar

- Klappbar, kleines Transportmaß
- Belastbar bis 350 kg
- Auch auf Treppen als Gerüstbock einsetzbar



Preis pro Stück  
**54,95** € inkl. MwSt. | **46,18** € ohne MwSt.

Art. 97400

**Technische Daten**  
• Maße (BxH): 0,78 x 0,62-0,91 m  
• Gewicht 6,1 kg

### ■ Stufenstehtleiter



- Beidseitig begehbar
- 80 mm Tiefe Stufen, trittsicher profiliert
- Stufen durchgesteckt und verbördelt
- 2 Holzstufen als obere Leiterabschluss
- Stabile Stahl Scharniere
- Robuste und dauerhafte Profiqualität
- Breite oben 38 cm



**Stufen 2x3**  
**Länge 0,75 m**  
**113,05** € inkl. MwSt. | **95,-** € ohne MwSt.

Art. 97401

**Stufen 2x5**  
**Länge 1,5 m**  
**165,41** € inkl. MwSt. | **139,-** € ohne MwSt.

Art. 97402

**Stufen 2x8**  
**Länge 2 m**  
**232,05** € inkl. MwSt. | **195,-** € ohne MwSt.

Art. 97403

### ■ Einhand-Deckenstütze Profi

- Zum Abstützen und Fixieren von Lasten bei Montagen über Kopf • Einfache Handhabung - sofort einsatzbereit
- Vielseitige Anwendungsmöglichkeiten - stufenlos verstellbar
- Mit Alu-Latte auch Abstützen an Dachschrägen möglich

- Technische Daten**
- Ausführung Profi
  - Länge 1.550 - 3.100 mm
  - Schräge bis 50°
  - Tragfähigkeit bis 70 kg

**60,57** € inkl. MwSt. | **50,90** € ohne MwSt.

Art. 98917



### ■ Teleskop-Stütze Profi

- Technische Daten**
- Backenbreite 40 mm
  - Backenlänge 90 mm
  - Tragfähigkeit bis 180 kg



Art.	Länge [mm]	€ inkl. MwSt.	€ ohne MwSt.
98918	1600 - 2900	<b>39,95</b>	<b>33,57</b>
98919	1010 - 1770	<b>34,90</b>	<b>29,33</b>
98920	650 - 1150	<b>29,90</b>	<b>25,13</b>

## ■ Schiebebügelwagen

Stahlrohr und Profilstahl geschweißt, pulverbeschichtet RAL 5007, Plattform Holzwerkstoffplatten, Oberfläche Buchendekor. 2 Lenk- und 2 Bockrollen, Naben mit Rollenlager. Feststeller an den Lenkrollen, gemäß der Europäischen Norm EN 1757-3 (Sicherheit von Plattformwagen). Tragkraft 500 kg, Ladefläche 1000x700 mm, Gewicht 33 kg



**189,21** € inkl. MwSt. | **159,-** € ohne MwSt.

Art. 98897

**FREI HAUS VERSAND**

## ■ DE 7033 Untergestell

- Äußerst kompaktes Untergestell, kompatibel mit allen Paneel-, Kapp- und Gehrungssägen von DEWALT und vielen anderen Marken-Herstellern
- Ideal für den Montageeinsatz durch Tragegriff, einfach einklappbare Standbeine und sehr geringes Gewicht
- Ausziehbare Werkstückauflagen für eine maximale Arbeitslänge von 2,62 m
- Verwindungssteife und robuste Alu-Konstruktion

### Lieferumfang

- 2 Werkstückauflagen
- Maschinen-Montageset (2-tlg.)

### Technische Daten

- Länge Arbeitstisch 1.092 mm
- Länge Arbeitstisch mit Werkstück-auflage 2.620 mm
- Höhe Arbeitstisch 810 mm
- Max. Tragkraft 227 kg
- Gewicht 14,9 kg



**148,75** € inkl. MwSt. | **125,-** € ohne MwSt.

Art. DEW-DE7033-XJ

## ■ DE 7023 Universal-Untergestell

Für Kappsägen von DeWALT (und andere Fabrikate)! Mit praktischem Klapp-Mechanismus, leicht zu transportieren mittels Tragegriff. Inkl. ausziehbarer Werkstückauflage (bis 3.900 mm) und Maschinen-Montageset. Robuste Alu-Konstruktion!



### Technische Daten

- Belastbarkeit bis 225 kg
- Transportmaß: 1.810 x 210 x 265 mm
- Gewicht 16 kg

**279,65** € inkl. MwSt. | **235,-** € ohne MwSt.

Art. DEW-DE7023-XJ

## ■ Allzweckroller

Aus 7- bis 9-fach verleimtem Sperrholz mit genopptem Sperrholz mit genopptem Rutschschutzelag. 4 Lenkrollen mit Polyamid-Rädern Ø 100 mm



### Technische Daten

- Plattengröße (mm) 300x600
- Aufbauhöhe (cm) 140
- Tragkraft (kg) 350

**29,75** € inkl. MwSt. | **25,-** € ohne MwSt.

Art. 99867

## ■ Gabelhubwagen

2500 kg, Rahmen und Gabeln in verwindungsfreier Schalenbauweise, gelb pulverbeschichtet. Hydraulische Handpumpe wartungsfrei gelagert. Stabile Stahlrohrdeichsel mit Gegenlager für Schubetrieb, pulverbeschichtet schwarz, Griff gummimantelt. Bedienhebel für die Funktionen: Heben – Fahren – Senken. Lenkeinschlag 2 x 100°. Lenkräder Ø x B = 200 x 50 mm.

Gabelrollen Ø x B = 80 x 70 mm.

Kletterrollen an den Gabelspitzen.

**FREI HAUS VERSAND**

### Technische Daten

- Tragkraft 2.500 kg • Hubbereich 85-200 mm
- Gabellänge 1.150 mm • Gabelbreite 160 mm
- Tragbreite 530 mm • Gesamtlänge 1.540 mm
- Lenkräder Vollgummi • Gabelrollen Polyurethan Tandem
- Eigengewicht 76 kg



**374,85** € inkl. MwSt. | **315,-** € ohne MwSt.

Art. 98915

## ■ Wagenheber 2 t

- fahrbar • geprüfte Ausführung
- Hubgewicht 2 t • Gewicht ca. 11 kg
- erforderlicher Bodenabstand 135 mm
- Hubhöhe 211 mm • max. Höhe 346 mm
- Abmessungen Breite 21/13 cm, Länge 48 cm, Höhe 14 cm



**45,95** € inkl. MwSt. | **38,61** € ohne MwSt.

Art. HM-HJA2M

## ■ Makita Untergestell mit Auflagen

### Geeignet für:

- LS0714FB • MLS100
- LS1040F • LS1018
- LS1016LB • LS1216LB
- LS1013L • LS1216
- LC1230



**178,50** € inkl. MwSt. | **150,-** € ohne MwSt.

Art. MAK-DEAWST06

## ■ Plattenroller

mit Klemmbacken, Tragkraft 250 kg

- Stahl-Schweißkonstruktion • Pulverbeschichtet blau RAL 5007
- Klemmflächen mit Filzbelag • Naben mit Rollenlager
- Sichere Klemmung durch das Gewicht des Ladegutes auf die Klappkonstruktion

### Technische Daten

- Tragkraft 250 kg
- Maximale Klemmbreite 60 mm
- Höhe 300 mm
- Schaufellänge 300 mm
- Schaufelbreite 60 mm
- Gesamtbreite 305 mm
- Luft-Bereifung 260 x 85 mm
- Gewicht 8 kg



**116,62** € inkl. MwSt. **98,-** € ohne MwSt.  
Art. 98901

## ■ Plattenschwenkwagen

Ideal für die Entnahme von Platten aus Ihrem stehenden Plattenlager. Zum innerbetrieblichen Transport der Platten zur stehenden oder liegenden Plattenaufteilsäge. Die stufenlos höhenverstellbare Auflagefläche kann somit genau auf die Höhe Ihrer Plattensäge angepasst werden. Platten bis max. 250 kg können von einem Bediener alleine transportiert oder geschwenkt werden.



### Technische Daten

- Auflagehöhe: stehend 120-185 mm  
liegend ca. 890-1200 mm
- max. Plattengröße 5200 x 2100 mm
- Tragkraft 250 kg



**1.130,50** € inkl. MwSt. **950,-** € ohne MwSt.

Art. 98893

## ■ Plattenwagen

6 Verstellmöglichkeiten für Einsteckbügel

Profilstahl und Stahlrohr geschweißt, pulverbeschichtet, Holzplattform. 6 Verstellmöglichkeiten für Einsteckbügel. Bügelabstand licht 90 mm, 2 Lenk- und 2 Bockrollen, Naben mit Rollenlager, Lenkrollen mit Feststeller. Lieferung mit 3 Bügeln, Höhe 300/600/900 mm  
Tragkraft 500 kg.



**1200x800 mm 73 kg**  
**398,65** € inkl. MwSt. **335,-** € ohne MwSt.

Art. 98898

**1600x800 mm 82 kg**  
**510,51** € inkl. MwSt. **429,-** € ohne MwSt.

Art. 98899

## ■ Platten-Wagen

Der Platten-Wagen zum Transport von flächigen Gütern.

Er ist unglaublich belastbar, damit Sie sich schonen können!

- Gelasertes und geformtes Stahlblech
- Verzinkt und unheimlich stark
- Praktische Stütz- und Steuerstange
- Stütz- und Steuerstange ist zerlegbar
- Ergonomische Plattenlage
- Vollgummiräder
- Steuerstange: Verlängerung bis 1.350 mm



**196,35** € inkl. MwSt. **165,-** € ohne MwSt.

Art. 98904

### Technische Daten

- LxBxH 600 x 650 x 1.350 mm
- Tragkraft bis ca. 300 kg
- Wannbreite unten 70 mm
- Wannbreite oben 140 mm
- Gewicht 8 kg

## ■ Plattenkarre mit Stahlblech-Schaukel

Stahlrohr-Konstruktion mit Stahlblech-Schaukel, pulverbeschichtet blau RAL 5007. Räder mit Vollgummi-Bereifung. Naben mit Rollenlager. 2 Stützrollen 50 mm Ø. Zerlegte Anlieferung. Zum Längstransport von großflächigen Holz- und Kunststoffplatten. Tragkraft 400 kg.



## FREI HAUS VERSAND

**267,75** € inkl. MwSt. **225,-** € ohne MwSt.

Art. 98896

Räder mit Vollgummi-Bereifung

## ■ Plattentransportwagen

Extrem belastbar!



- Transport von Platten bis zu 3.000 x 45 x 2.000 mm
- Abmessung (LxBxH) 1.700 x 600 x 1.000 mm
- Eigengewicht 25 kg
- Tragkraft 150 kg
- Stabilität durch breites Luftrad Ø 260 x 85 mm
- 4 Lenkrollen aus Polyamid mit Polyurethan Laufbelag

**510,51** € inkl. MwSt. **429,-** € ohne MwSt.

Art. 98947





## VAC SYS Set SE 1 Vakuum-Spannsystem (Starterset)

**Die Zukunft des Spanns:** Werkstücke können bis zu 360° gedreht und bis 90° geschwenkt werden – für ein müheloses Bearbeiten von allen Seiten. Die Spanneinheit saugt sich auf der Arbeitsfläche an, kann aber auch mechanisch montiert werden. Die Vakuumtechnik sorgt für einen sicheren Halt der Werkstücke bis zu 30 kg Gewicht – **ohne sie zu beschädigen!**  
**Werkzeugloser Tellerwechsel!**

### Technische Daten

- Pumpenleistung 2,7 m³/h (50 Hz)
- Spannung 220 - 240 V
- Geräuschpegel 55 dB
- Gewicht VAC SYS VP 8,0 kg
- Leistungsaufnahme 160 – 200 W
- Drehzahl 2.800 U/min



### Inklusive

- Vakuumpumpe VAC SYS VP im SYSTAINER SYS3
- Vakuumspanneinheit VAC SYS SE 1 mit Vakuumenteller D = 215 mm
- Vakuumschlauch
- Fußventil im SYSTAINER SYS4

**1.094,80** | **920,-**  
€ inkl. MwSt. | € ohne MwSt.

Art. F712223

## VAC SYS SE 2 (Ergänzung)

Damit erweitern Sie den Nutzen Ihres VAC SYS Startersets!

### Bestehend aus

- Vakuumspeereinheit VAC SYS SE2
- Vakuumenteller VAC SYS VT (275 x 100 mm)
- Vakuumschlauch • Verbindungsstück
- SYSTAINER SYS4



**517,65** | **435,-**  
€ inkl. MwSt. | € ohne MwSt.

Art. F580062



## Zubehör-SYSTAINER VAC SYS VT Sort

für VAC SYS SE 1, VAC SYS SE 2

**279,65** | **235,-**  
€ inkl. MwSt. | € ohne MwSt.

Art. F495294



### Lieferumfang

- VAC SYS VT 200x60
- VAC SYS VT 277x32
- VAC SYS VT 275x100
- Bietet zudem Platz für VAC SYS VT D 215

## Adapter für MFT/3



**201,35** | **169,20**  
€ inkl. MwSt. | € ohne MwSt.

Art. F494977

## Schmalz Vakuum-Handhabungssysteme



**Vakuum-Handhabungssysteme von Schmalz rationalisieren und humanisieren Produktionsprozesse durch müheloses und effizientes Werkstück-Handling.**

Sie überzeugen durch Funktionalität, Sicherheit und Ergonomie, beispielsweise bei der Be- und Entladung von Plattenaufteilsägen oder CNC-Bearbeitungszentren. Sie sind das Bindeglied zwischen wirtschaftlicher Investition und ergonomischem Arbeitsumfeld, denn sie helfen gesundheitliche Schäden durch das Heben und Bewegen schwerer Lasten zu vermeiden. Mit Vakuum-Handhabungssystemen werden Fertigungsabläufe rationalisiert und Durchlaufzeiten verkürzt, gleichzeitig werden Motivation und Leistungsfähigkeit der Mitarbeiter erhöht.



Säulenschwenkkran mit Vakuum-Schlauchheber Jumbo



**VacuMaster Multi**  
300 kg Traglast, vertikal zur Beladung von stehenden Sägen



**VacuMaster RE**  
250 kg Traglast, zur Beladung von Bearbeitungszentren



**VacuMaster HHVM**  
200 kg Traglast, ±90° schwenkbar zur Entnahme von Platten aus stehenden Lagern



**VacuMaster VHB**  
500 kg Traglast, zur Handhabung von sägeraunen Bohlen



Gerne beraten wir Sie individuell  
Tel. 07565-94090



Kettenzug



Wandschwenkkran mit Kettenzug



Aluminium-Einträger-Krananlage mit Kettenzug

### ■ Türheber XL

Dieser Türheber ist ein praktischer Helfer für das Aushängen von sperrigen und schweren Türen. Selbst für eine einzelne Person ist das Aushängen, Justieren und Einhängen von Türen damit kein Problem mehr.  
Tragkraft 110 kg.



**19,90**  
€ inkl. MwSt. | **16,72**  
€ ohne MwSt.  
Art. 99858

### ■ Türheber

Der ideale Helfer für Montage und Haushalt. Einfachste Bedienung mit geringem Kraftaufwand! Hebekraft 120 kg



**49,50**  
€ inkl. MwSt. | **41,60**  
€ ohne MwSt.

Art. 99857

### ■ Türflifter

Ein unentbehrlicher Helfer für alle Profis, wie Türenmonteure, Tischler, Schreiner und Bodenleger. Hebt die Türe aus den Angeln ohne großen Kraftaufwand!

- Hohe Tragkraft von 200 kg
- Fußhebel aus abrutschsicherem geriffeltem Aluminium
- Standfester Gummifuss
- Schwenkbarer Lastwinkel
- Abmessungen (L x B x H): 400 x 80 x 100 mm
- Geringes Eigengewicht von nur 0,85 kg



**59,50**  
€ inkl. MwSt. | **50,-**  
€ ohne MwSt.  
Art. 98902

### ■ Bohle Saugheber

Tragkraft 60 kg • Durchmesser 120 mm  
Großer Griffbereich



**46,41**  
€ inkl. MwSt. | **39,-**  
€ ohne MwSt.  
Art. 99859

### ■ Strebenplattenträger

Rechts und links einsetzbar, mit ergonomischem 2K-Griff. Für Platten bis zu einer Stärke von 40 mm.



pro Paar  
**29,75**  
€ inkl. MwSt. | **25,-**  
€ ohne MwSt.

Art. 99866

### ■ Plattenträger Professional

Für Plattenstärken von 10 – 80 mm



pro Paar  
**101,15**  
€ inkl. MwSt. | **85,-**  
€ ohne MwSt.

Art. 99860

### ■ Plattentragegriff Profi

Das universelle Tragegerät zum einfachen Transport von Platten - leicht und ergonomisch!

- Als Ausziehhilfe aus Plattenregalen
- Vielseitiger Einsatz: Holz-, Metall-, Kunststoff-, Gipsplatten
- Leichtes Handling aufgrund des geringen Eigengewichts von nur 950 g (1 Paar 1,9 kg)
- Großer Spannbereich von 0 - 65 mm
- Abmessungen (L x B x H): 250 x 140 x 190 mm



pro Paar  
**107,10**  
€ inkl. MwSt. | **90,-**  
€ ohne MwSt.

Art. 98903

### ■ Bohle Saugheber

Saugheber aus Kunststoff mit eingebauter Handpumpe.

- Griff mit rutschfester Ummantelung, Tragrichtung parallel
- Vakuumsicherheitsanzeige
- Geeignet für Glas, Metall, Marmor/Steinzeug, beschichtetes Holz, Kunststoff
- Lieferung im Koffer
- Tragkraft 120 kg
- Durchmesser 210 mm



**113,05**  
€ inkl. MwSt. | **95,-**  
€ ohne MwSt.

Art. 99856

## ■ Antirutschmatte „BLACK-CAT“

Die unzerreißbare Antirutschmatte. Alles hält unverrückbar fest - selbst auf Schrägen bis 60°!

Für Industrie, Handwerk, Camping, Büro und Haushalt.

- lebensmittelrechtlich unbedenklich
- frei von Giftstoffen, gefertigt nach allen EU-Normen
- Temperaturbeständigkeit ca. -40°C bis +100°C
- gute Beständigkeit gegenüber Säuren und Laugen



### Ausführung

Schaumstoff-Gittermatte

Modell	B m	L m	VE	Art.	€ inkl. MwSt.	€ ohne MwSt.
Work	0,60	1,20	1	HW-9.6012	<b>13,69</b>	<b>11,50</b>
Car	0,80	1,20	1	HW-9.9012	<b>19,64</b>	<b>16,50</b>

## ■ Gewebeplanen

Randverstärkt mit Ösen im Abstand von 1 m, reissfest, wasserdicht, umweltfreundlich



Ausführung	Schnittmaß m	Art.	€ inkl. MwSt.	€ ohne MwSt.
grün/blau	3 x 4	HW-604.34	<b>10,12</b>	<b>8,50</b>
grün/blau	6 x 8	HW-604.68	<b>39,87</b>	<b>33,50</b>

## ■ Planenklipp-Set 4-teilig

Fixieren und Spannen von Zelt-, Boots- und Holzplanen, Sonnensegel usw. zum Aufbau von Sichtschutten zur Anbringung von Wäscheleinen Planenklipp mit 12-mm-Bohrung zum Befestigen von Haken, Seile oder Zeltheringen. Klemmstärke max. 5 mm.



**8,95** € inkl. MwSt. | **7,52** € ohne MwSt.

Art. HM-PK-4

## ■ Ladesicherungsnetz, 45 mm Maschenweite

- geeignet für Anhänger und Pritschen
- multifiles (gebündeltes) Polypropylen (PP)
- UV-stabilisiert
- gewebte Ausführung
- hohe Reißfestigkeit
- 6 mm starke umlaufende Gummi-Schnur
- Eckschlaufen
- quadratische Maschen
- Maschenweite: 45 mm
- Materialstärke: 3 mm
- Netzgröße: 2 x 3 m
- Abdeckgröße: 1,3 x 2,5 m
- 1,76 kg



**39,95** € inkl. MwSt. | **33,57** € ohne MwSt.

Art. 99870

## ■ Netzhaken-Set, 6-tlg.

- Zubehör für Ladesicherungsnetze
- 6 Stk. Metall-Haken, 55 mm
- inkl. 12 Stk. Befestigungsschrauben



Art.	€ inkl. MwSt.	€ ohne MwSt.
99871	<b>3,95</b>	<b>3,32</b>

## ■ Antirutschmatte „BLACK-CAT“- Panther

Die Sicherheits-Antirutschmatte für Ladungssicherung, universell einsetzbar für Transporter, LKW-, Bahn-, Luft- und Seefracht.

- erfüllt 100%ig die gesetzliche Ladungssicherung (§22 StVO/VDI 2700 ff.)
- FLog-geprüft und zertifiziert (Uni-Dortmund Fachgebiet Logistik)
- unverwüstlich als Kofferraum-Matte/Bodenbelagsmatte
- die sicherste Palettenauflage
- extrem langlebig (100-fach ohne sichtbaren Verschleiß getestet)
- geeignet selbst für Schwerlast-Transporte!
- für LKW und Klein-Transporter für Ladungssicherung bestens geeignet!



### Ausführung

Schaumstoffmatte geschlossene Oberfläche

B m	L m	VE	Art.	€ inkl. MwSt.	€ ohne MwSt.
0,12	4,-	1	HW-1.0124	<b>17,26</b>	<b>14,50</b>

## ■ Antirutschmatten Pad 4 Stück

200 x 100 x 8 mm

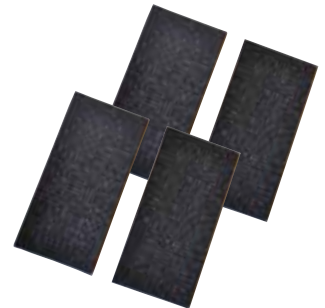

Art.	€ inkl. MwSt.	€ ohne MwSt.
99862	<b>3,80</b>	<b>3,19</b>

## ■ Rundschlinge

- nach DIN 1492-2
- zum Heben empfindlicher Lasten
- doppelt-gewebter Schlauchmantel aus Polyestergewebe, Kern aus Polyestergergarn
- Kennzeichnungsetikett und Benutzerhinweise Eingenäht
- hohe Tragfähigkeit, geringes Eigengewicht, breite Auflagefläche
- Temperaturbereich von -40° bis +100° (keine Froststarre)
- Tonnenstreifen eingewebt
- Tragfähigkeit (WLL - Working Load Limit) aufgedruckt



### Technische Daten

- Nennlänge 3 m
- Umfang 6 m

Art.	€ inkl. MwSt.	€ ohne MwSt.
HM-RS2T-3	<b>16,85</b>	<b>14,16</b>

## ■ Aluminium-Vorhängeschloss

- Schloßkörper aus Aluminium
- hochwertiger Messingzylinder
- Bügel aus gehärtetem Stahl
- doppelte Verriegelung



Art.	Bügelhöhe-/breite in mm	Bügelstärke in mm	Gehäusebreite in mm	Schlüssel	€ inkl. MwSt.	€ ohne MwSt.
HM-500-20SB	12/11	3,0	20	2-fach	<b>3,85</b>	<b>3,24</b>
HM-500-30SB	17/17	5,0	30	3-fach	<b>4,95</b>	<b>4,16</b>
HM-500-40SB	23/20	6,0	40	3-fach	<b>5,95</b>	<b>5,-</b>



### ■ Gepäckspannerset, 8-tlg.

- Hochwertige Ausführung
- Elastisches 9 mm Spannband aus Kautschuk
- Robuste Kunststoffhaken (Hakenstärke 8 mm, Hakenweite innen 21 mm)
- Patentierter Grifflochhaken für eine einfache Handhabung
- Inhalt: je 2 Stück 45, 60, 80 und 100 cm



**14,95** € inkl. MwSt. | **12,56** € ohne MwSt.

Art. HM-794-8



### ■ Zurrgurt 25 mm, 1-teilig mit Klemmschloss

- Länge 4 m, Breite 25 mm
- Zugkraft max. direkt 200 daN
- Umreifung: 400 daN

**3,95** € inkl. MwSt. | **3,32** € ohne MwSt.

Art. 98948



blaues Etikett

### ■ Zurrgurt 25 mm, 1-teilig

- mit Ratschenspannelement
- Breite 25 mm, Länge 6 m
- max. zulässige Zugkraft direkt 400 kg
- Umreifung 800 kg

**5,95** € inkl. MwSt. | **5,-** € ohne MwSt.

Art. 98933

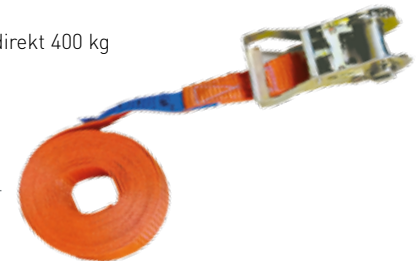

blaues Etikett

### ■ Zurrgurt 35 mm, 1-teilig

Mit Ratschen-Spannelement, Länge 6 m, Breite 35 mm, max. zulässige Zugkraft: Direkt 1.000 daN, Umreifung: 2.000 daN

**7,95** € inkl. MwSt. | **6,68** € ohne MwSt.

Art. 98957



blaues Etikett

### ■ Zurrgurt 50 mm, 2-teilig

Bandbreite 50 mm, Länge 8 m, mit Spitzhaken, Tragkraft ½ t max. zulässige Zugkraft: Direkt 2.000 daN, Umreifung: 4.000 daN

**14,95** € inkl. MwSt. | **12,56** € ohne MwSt.

Art. 98952



blaues Etikett

### ■ Zurrgurt 35 mm, 2-teilig

2-teilig mit Ratschen-Spannelement, Länge 6 m, Breite 35 mm, max. zulässige Zugkraft: Direkt 1.000 daN, Umreifung: 2.000 daN

**11,95** € inkl. MwSt. | **10,04** € ohne MwSt.

Art. 98958



blaues Etikett

### ■ Zurrgurt 50 mm, mit Karabinerhaken, 2-teilig

mit Raschen-Spannelement, Länge 8 m, Breite 50 mm, Gurtende mit Karabinerhaken, max. zulässige Zugkraft: Direkt 2.500 daN, Umreifung: 4.000 daN

**21,90** € inkl. MwSt. | **18,40** € ohne MwSt.

Art. 98949



blaues Etikett

### ■ Multifunktionsseil 15 m

- aus Polyester (PES), 8-fach geflochten
- Seillänge 15 m, Seilstärke 6,0 mm
- hohe Reißkraft, Reißfestigkeit ca. 190 kg
- sehr gute Witterung- und Lichtbeständigkeit
- kein Festigkeitsverlust bei Nässe
- meerwasserbeständig
- Einsatzbereiche: Nautik, Hobby, Werkstatt, etc.



Art. HM-MFS15PES € inkl. MwSt. € ohne MwSt.  
**7,15** **6,01**

### ■ Mehrzweckseil

- Länge 20 m • Ø 8 mm
- Monofiles Polyethylen (PE)
- Wasserabweisend
- UV-stabilisiert
- Einsatztemperatur -25 °C bis +100 °C
- nach EN699



Art. HM-MFS20.8 € inkl. MwSt. € ohne MwSt.  
**9,25** **7,77**

### ■ Kantenwinkelschutz

- mit Führungsschlitz
- für bis zu 50 mm breite Gurte



Ausführung für B mm Inhalt Art. € inkl. MwSt. € ohne MwSt.  
Kunststoff bis 75 2 Stk. 99869 **3,21** **2,70**



## Handabroller Profi

Für Klebebandrollen bis 50 mm.  
Besonders robust, Metallausführung,  
mit Metallmesser und Abrollbremse,  
maximaler Rollenaußen-Ø: 140 mm.



**11,90** € inkl. MwSt. | **10,-** € ohne MwSt.

Art. 99873

	Art.	€ inkl. MwSt.	€ ohne MwSt.
<b>Ersatzklinge</b>	99874	<b>4,28</b>	<b>3,60</b>

## Handabroller Spezial

- Leichte, aber sehr robuste Bauweise
- Für Klebebandrollen bis 50 mm
- Mit Sicherheitszahnmesser
- Geräuscharmer und sanfter Bandablauf
- Gummierter Griff
- Justierbare Abrollbremse



**19,04** € inkl. MwSt. | **16,-** € ohne MwSt.

Art. 99875

	Art.	€ inkl. MwSt.	€ ohne MwSt.
<b>Ersatzklinge</b>	99876	<b>4,28</b>	<b>3,60</b>

## PP-Packband

Leise, abrollendes Klebeband mit Acrylat-Kleber.

- Gutes Lüftungsvermögen auf allen Oberflächen
- Banddicke: 0,05 mm
- Länge 66 m x Breite 48 mm

Anwendungsgebiet:

Verpackungsklebeband für den sicheren, dauerhaften Verschluss von Kartons.

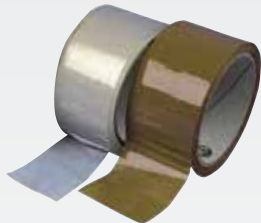

**Farblos**  
**2,70** € inkl. MwSt. | **2,27** € ohne MwSt.

Art. 99878

**Farbe chamois**  
**2,70** € inkl. MwSt. | **2,27** € ohne MwSt.

Art. 99877

## PVC-Packband fadenverstärkt

Für mittelschwere Verpackungen

- Mit verstärkter Reißkraft und verbesserter Weiterreißfestigkeit
- Fadenverstärkter PVC-Packfilm
- 3 Längs- und 1 Sinusfaden
- Banddicke: 0,06 mm
- Länge 66 m x Breite 50 mm
- farblos

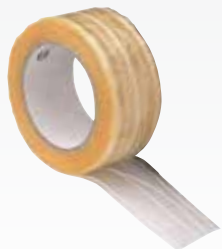

**5,36** € inkl. MwSt. | **4,50** € ohne MwSt.

Art. 99880

## Klebeband hellbeige Tesakrepp

Standard Maler Abdeckband, besteht aus einem schwach gekreppten, speziell für Maleranwendungen entwickelten Papierträger sowie einer Naturkautschukklebmasse. Für die Herstellung leichter Abdeckmasken, kann auf allen gebräuchlichen Konfektioniergeräten verarbeitet werden. Eine gute Haftung ist auf den meisten Anstrichstoffen gewährleistet. Einzusetzen bei allen Malerarbeiten im Innenbereich.



**50 m x 30 mm**  
**3,45** € inkl. MwSt. | **2,90** € ohne MwSt.

Art. 99883

**50 m x 50 mm**  
**5,83** € inkl. MwSt. | **4,90** € ohne MwSt.

Art. 99884

## Klebeband mit Aufdruck „Vorsicht Glas!“

Acrylaufkleber - hohe Klebkraft für einen sicheren, festen Verschluss

- Zur universellen Verpackung

Länge 66 m x Breite 50 mm



**4,17** € inkl. MwSt. | **3,50** € ohne MwSt.

Art. 99879

## 3M Scotch Teppich-Klebeband

Vielseitiges Teppichverlegeband zum Fixieren von Raumteppichen und Teppichplatten.

Länge 25 m x Breite 50 mm



**12,50** € inkl. MwSt. | **10,50** € ohne MwSt.

Art. 99881

## 3M Doppelseitiges Klebeband mit Träger

Hohe Soforthaftung auf vielen verschiedenen Werkstoffen wie Metall, Glas, Holz, Papier oder Kunststoff sowie auf textilen oder lackierten Oberflächen. Schälfkraft und Scherfestigkeit sind hoch, ebenso die Adhäsion auf niederenergetischen Werkstoffen. Hinzu kommt eine gute Beständigkeit des Acrylatklebstoffs gegen Weichmacher, UV-Strahlung und Alterung.

Länge 50 m x Breite 19 mm

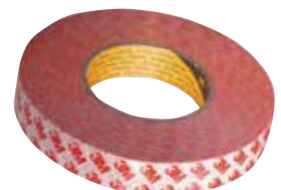

**17,37** € inkl. MwSt. | **14,60** € ohne MwSt.

Art. 99885

### Allzweckgewebeband schwarz Tesafix

Allzweckgewebeband bestehend aus einem 27 mesh PE-laminiertem Gewebe und einer Naturkautschukklebmasse. Ausgezeichnete Klebkraft auch auf rauen und staubigen Untergründen (z. B. Mauerwerk, Holz), wasserfest, anschmiegsam und flexibel.

- Abdichten von Rohren und Leitungen
- Befestigen, Verkleben von Abdeckplanen und Schutzfolien
- Ideal für Anwendungen auf Putz- und Mauerwerk
- Bündeln, Fixieren, Verschließen, Verpacken etc.

Länge 50 m x Breite 48 mm

**10,-** € inkl. MwSt. | **8,40** € ohne MwSt.

Art. 99886



### Handabroller für Stretchfolie Profi

- Profigerät (2 Kugellager) mit hervorragender Handhabung
- Geringes Gewicht (1,5 kg), mit eingebauter Bandbremse.
- Für Kern-Ø 38-76 mm und Folienbreite 350-500 mm
- Ausführung: pulverbeschichtet

**71,40** € inkl. MwSt. | **60,-** € ohne MwSt.

Art. 99888



### Handabroller für Stretchfolie

Abroller für den gelegentlichen Bedarf. Einsetzbar für Rollen mit 50-mm-Kern.

**12,49** € inkl. MwSt. | **10,50** € ohne MwSt.

Art. 99889



### Tesaband

Outdoor Gewebeband, speziell für Anwendungen konzipiert, die langfristige, außenbeständige und transparente Verwendungen fokussieren. • Wetterresistenz im Außenbereich - Minimum ein Jahr ab der ersten Anwendung • Transparenter Träger für nahezu unsichtbare Reparaturen • Schnelle und einfache Anwendung • Von Hand einreißbar - gute Führung an den Kanten • Besonders geeignet für komplizierte Formen und unebene Oberflächen • Geruchsneutral - somit ebenso geeignet für dauerhafte Innenanwendungen • Keine klebenden Seitenränder

Für Reparaturen und Folienverklebung sowie langfristiges Verpacken von Gütern im Außenbereich, Abdichten von Fensterscheiben, Abdichten von Schläuchen und Leitungen, Befestigungen.

Länge 25 m x Breite 48 mm

**11,31** € inkl. MwSt. | **9,50** € ohne MwSt.

Art. 99887



### Stretchfolie transparent

20 µm, Breite 500 mm, Länge 300 m. Kerndurchmesser ca. 50 mm. Polyethylen, einseitig haftend

transparent

**13,80** € inkl. MwSt. | **11,60** € ohne MwSt.

Art. 99890

schwarz

**25,94** € inkl. MwSt. | **21,80** € ohne MwSt.

Art. 99891

### Stretchfolie schwarz

23 µm, Breite 500 mm, Länge 300 m. Polyethylen, einseitig haftend

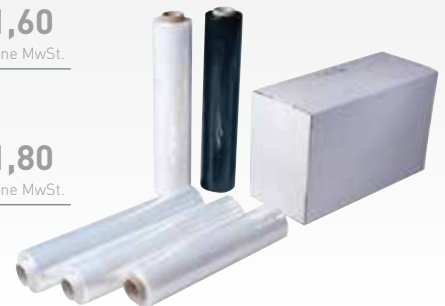

### Packdecke

Die Universal-Schutzdecke zum Abdecken und Transportieren. Der „Packpelz“ wird aus umweltfreundlichen Baumwoll-Mischvlies hergestellt, dämmt Stöße ab und verhindert Beschädigungen der umhüllten Packstücke. Zum sicheren Transportieren von Möbeln und Pflanzen, als Schutz bei Montage- und Handwerksarbeiten, bei Maler- und Tapezierarbeiten, als Schutz Ihrer Autositze, oder als universelle Freizeitdecke. Im PE-Beutel



Ausführung

beidseitig vollflächig versteppt, ca. 320 gr/m<sup>2</sup>

B m	L m	Art.	€ inkl. MwSt.	€ ohne MwSt.
2	1,5	HW-615.20	<b>7,74</b>	<b>6,50</b>

### Malerabdeckvlies

Dient zum Schutz von Untergründen/Bodenbelägen z. B. Maler- oder Putzarbeiten, Lackierwerkstätten. Mehrfach verwendbar.

- Faservlies aus 100 % Recyclingfasern (Polyester- und Naturfasern)
- Einseitig mit rutschhemmender PE-Folie kaschiert
- 180 g/m<sup>2</sup>

**10x1 m**  
**11,90** € inkl. MwSt. | **10,-** € ohne MwSt.

Art. 99892

**25x1 m**  
**27,85** € inkl. MwSt. | **23,40** € ohne MwSt.

Art. 99893





## Festool SYSTAINER ohne Einlagen

Bezeichnung	Größe	Art.	€ inkl. MwSt.	€ ohne MwSt.
SYS 1 TL	396 x 296 x 105 mm	F497563	<b>45,10</b>	37,90
SYS 2 TL	396 x 296 x 157,5 mm	F497564	<b>49,10</b>	41,26
SYS 3 TL	396 x 296 x 210 mm	F497565	<b>53,20</b>	44,71
SYS 4 TL	396 x 296 x 315 mm	F497566	<b>57,20</b>	48,07
SYS 5 TL	396 x 296 x 420 mm	F497567	<b>61,10</b>	51,34



## Festool Sortainer

Bezeichnung	Einsätze	Art.	€ inkl. MwSt.	€ ohne MwSt.
SYS 3-Sort/4	mit 2 kleinen, 1 mittelgroße und 1 große Schublade	F491522	<b>107,10</b>	90,-
SYS 3-Sort/6	mit 6 mittelgroßen Schubladen	F491984	<b>119,-</b>	100,-
SYS 3-Sort/9	mit 6 kleinen und 3 mittelgroßen Schubladen	F491985	<b>119,-</b>	100,-
SYS 3-Sort/12	mit 12 kleinen Schubladen	F491986	<b>119,-</b>	100,-



## Festool SYSTAINER ohne Einlagen

Bezeichnung	Größe	Art.	€ inkl. MwSt.	€ ohne MwSt.
SYS 1 TL-DF	396 x 296 x 105 mm	F497851	<b>54,30</b>	45,63
SYS 2 TL-DF	396 x 296 x 157,5 mm	F497852	<b>58,40</b>	49,08
SYS 3 TL-DF	396 x 296 x 210 mm	F498390	<b>61,30</b>	51,51



## Festool Zusatzhandgriff ZSG-Sys 1/2 TL / 1

zum hochkant Tragen von  
SYS 1 T-LOC und SYS 2 T-LOC

Art.	€ inkl. MwSt.	€ ohne MwSt.
F497856	<b>15,-</b>	12,61



## SYS-StorageBox

Alles auf einen Blick durch  
schwenkbare Oberflächer.

Abmessung (LxBxH)  
396x296x167 mm  
Höhe mit Griff 240 mm  
Gewicht 2,5 kg



**78,10** € inkl. MwSt.  
**65,63** € ohne MwSt.  
Art. F499901

## SYSTAINER SYS-MFT

Die mobile Werkbank mit Stauraum, alles immer griffbereit.

- Abmessungen (LxBxH) 396x296x105 mm
- Abmessung mit Standfüßen (LxBxH) 396x296x112 mm
- Innenabmessung (LxBxH) 383x273x75 mm
- Gewicht 2,0 kg



**56,20** € inkl. MwSt.  
**47,23** € ohne MwSt.  
Art. F500076

### Festool SYSTAINER SYS-Combi

Kombination aus klassischem SYSTAINER Größe 2 / 3 und geräumiger Schublade.  
Für beste Ordnung:  
Im klassischen SYSTAINER sind Elektro- oder Handwerkzeuge sicher untergebracht, die Schublade darunter bietet Platz für Kleinteile oder Verbrauchsmaterial.



Bezeichnung	Abmessung	Art.	€ inkl. MwSt.	€ ohne MwSt.
SYS-Combi 2	396x296x263 mm	F200117	<b>86,90</b>	73,03
SYS-Combi 3	396x296x315 mm	F200118	<b>93,30</b>	78,40

### Festool SORTAINER SYS 4-TL-SORT/3

SORTAINER zum geordneten Aufbewahren von Zubehör, Verbrauchsmaterial und Kleinteilen.  
Abmessung: 396x296x322 mm.



**96,-**  
€ inkl. MwSt.

**80,67**  
€ ohne MwSt.

Art. F200119

### Festool Einsatzboxen Set 60x60 / 120x71 3xFT

#### Lieferumfang

- 8 x Einsatzboxen Box 60 x 60 x 71 mm
- 4 x Einsatzboxen Box 60 x 120 x 71 mm
- 3 x Fachteiler
- 2 x Sicherungspolster
- im Beutel

**16,40**  
€ inkl. MwSt.

**13,78**  
€ ohne MwSt.

Art. F201124

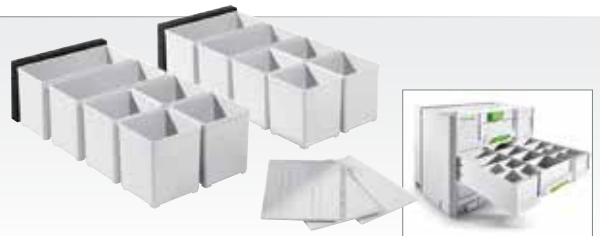

### Festool SYSTAINER mit Einsatz für Handwerkzeuge

(ohne Werkzeug)  
SYSTAINER Größe SYS-4

**124,95**  
€ inkl. MwSt.

**105,-**  
€ ohne MwSt.

Art. F497658



### Festool SYSTAINER SYS 1 Box

(mit einzelnen herausnehmbaren Kunststoffbehältern)  
SYSTAINER Größe SYS-1 T-LOC

**63,30**  
€ inkl. MwSt.

**53,19**  
€ ohne MwSt.

Art. F497694



### Festool Kartuschen-einsatz TZE-KT SYS 5 TL

für SYS 5 T-LOC  
Zur Aufbewahrung von 22 Kartuschen.  
Anzahl Aufnahme von Kartuschen-  
deckeln: 15. Höhe 130 mm

**19,87**  
€ inkl. MwSt.

**16,70**  
€ ohne MwSt.

Art. F497876



### Festool Auszug SYS-AZ

Für alle SYSTAINER (Classic und T-LOC). Tablarboden zur Aufbewahrung der SYSTAINER und SORTAINER. Individuelle Gestaltungsmöglichkeit. Sicher durch nachrüstbares Schloss. Schneller und einfacher Zugriff am Arbeitsplatz, auch dank übersichtlicher Schriftfelder. Schneller Zugriff und zeitsparendes Organisieren der Maschinen. Vollauszug für vollständiges Öffnen der SYSTAINER Deckel. Zum Bau eines individuellen Regalsystems. Max. Last pro Auszug 20 kg.

**1 Stück**  
**34,51**  
€ inkl. MwSt.

**29,-**  
€ ohne MwSt.

Art. F500692

**5 Stück**  
**159,94**  
€ inkl. MwSt.

**134,40**  
€ ohne MwSt.

Art. F500767



**Schloss S-AZ**  
**11,31**  
€ inkl. MwSt.

**9,50**  
€ ohne MwSt.

Art. F500693



### Festool Schaumeinsatz SYS-VARI SE TL

für SYS 1-5 T-LOC Set mit je einer Noppen-(Deckel), Raster- und Bodenmatte, Packungsinhalt: 3 Stk.

**18,92**  
€ inkl. MwSt.

**15,90**  
€ ohne MwSt.

Art. F497877

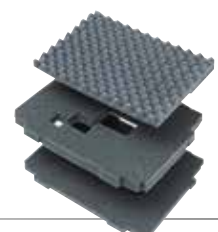



## Festool MIDI-SYSTAINER 3 T-LOC

- Dauerhafte Ordnung, maximale Übersicht • Hohe Einsparung an Zeit, Handgriffen, Wegen, Aufwand
- Einfacher, gebündelter Transport
- Professionelles Auftreten vor Kunden
- Koppelbar mit SYS 1 TL, SYS 2 TL, SYS 3 TL, SYS 4 TL, SYS 5 TL, SYS-MIDI TL



**64,70**  
€ inkl. MwSt.

**54,37**  
€ ohne MwSt.

Art. F499621

### Technische Daten

- Abmessungen (LxBxH) 503x296x210 mm
- Gewicht 2 kg
- Systainer-Größe SYS MIDI 3 TL

## Bodenpolster

**11,50**  
€ inkl. MwSt.

**9,66**  
€ ohne MwSt.

Art. F499618

## Deckenpolster

**13,80**  
€ inkl. MwSt.

**11,60**  
€ ohne MwSt.

Art. F499617

## Festool MINI-SYSTAINER SYS MINI TL

- Dauerhafte Ordnung, maximale Übersicht • Hohe Einsparung an Zeit, Handgriffen, Wegen, Aufwand
- Einfacher, gebündelter Transport
- Professionelles Auftreten vor Kunden
- Nicht koppelbar mit SYS 1, SYS 2, SYS 3, SYS 4, SYS 5, SORTAINER, SYS MINI Classic



**14,20**  
€ inkl. MwSt.

**11,93**  
€ ohne MwSt.

Art. F499622

### Technische Daten

- Abmessungen (LxBxH) 265x171x71 mm
- Gewicht 0,4 kg
- Systainer Größe SYS MINI TL

## Festool SYS-ToolBox SYS-TB-1

- Zwei geräumige Fächer für beste Ordnung
- Robuste Bauweise aus hochwertigem Kunststoff - für bis zu 7 kg Tragkraft
- Dank Koppelsystem mehr auf einmal tragen; spart Zeit und Wege
- Einzigartiges 3 in 1 Koppelsystem: SYS-ToolBox + Systainer; SYS-ToolBox + SYS-ToolBox; SYS-ToolBox + CLEANTEX Absaugmobil
- zum praktischen Transport von Handwerkzeug, Verbrauchsmaterial oder Zubehör



**35,10**  
€ inkl. MwSt.

**29,50**  
€ ohne MwSt.

Art. F495024

### Technische Daten

- Auflagefläche 396x296 mm
- Höhe 150 mm
- Tragkraft 7 kg
- Volumen 12,5 l

## Festool SYSTAINER SYS MAXI 1



**78,40**  
€ inkl. MwSt.

**65,88**  
€ ohne MwSt.

Art. F490701

## Festool SYSTAINER SYS MAXI 2

**71,60**  
€ inkl. MwSt.

**60,17**  
€ ohne MwSt.

Art. F492582

## Festool SYSTAINER SYS-OF D8/D12

- mit Formschaumeinsatz zur übersichtlichen Aufbewahrung von Fräsworkzeugen D 8, D 12



**63,30**  
€ inkl. MwSt.

**53,19**  
€ ohne MwSt.

Art. F497695

## Festool SYSTAINER SYS 1 VARI SYS 1 T-LOC

**52,30**  
€ inkl. MwSt.

**43,95**  
€ ohne MwSt.

Art. F497693



## Festool SYSTAINER SYS 2 VARI SYS 2 T-LOC

**56,30**  
€ inkl. MwSt.

**47,31**  
€ ohne MwSt.

Art. F497696



## Festool SYSTAINER SYS-STF D150

- mit Einlage für Schleifmittel Ø 150 mm

**56,80**  
€ inkl. MwSt.

**47,73**  
€ ohne MwSt.

Art. F497690



## Festool SYS-TOOLBOX SYS-TB-2

- Zwei sehr geräumige Fächer für beste Ordnung
- Robuste Bauweise aus hochwertigem Kunststoff - mit bis zu 14 kg Tragkraft
- Einzigartiges 3 in 1 Koppelsystem: SYS-ToolBox + Systainer; SYS-ToolBox + SYS-ToolBox; SYS-ToolBox + CleanTex Absaugmobil
- Dank Koppelsystem mehr auf einmal tragen; spart Zeit und Wege



### Technische Daten

- Abmessungen (L x B x H) 396 x 296 x 257 mm
- Höhe mit Griff 322 mm = SYS 4
- Gewicht 1,9 kg

**43,95**  
€ inkl. MwSt.

**36,93**  
€ ohne MwSt.

Art. F499550

### Festool SYS-Roller, SYS-Roll 100

Transport von SYS Classic und SYS T-LOC; extra große Räder (Ø 200 mm) für einfache Treppengängigkeit; dreh- und fixierbare Frontrollen - wendig in alle Richtungen; inkl. Sicherheitsgurt; Gewicht 7 kg; Höhe 1100 mm; Breite mit Rädern 600 mm; Tiefe mit Rädern 430 mm; Tragkraft Gesamt 100 kg; Tragkraft Schublade 5 kg; Rollen Ø vorne 75 mm; Rollen Ø hinten 200 mm



**124,95** € inkl. MwSt. | **105,-** € ohne MwSt.

Art. F498660

### Festool Transportmittel für Systainer

SYS-CART, RB-SYS zum leichten Transportieren von Systainern der Größe 1-5 und Sortainern

- 4 Lenkrollen, davon 2 feststellbar
- robuste Griffe
- Grundfläche 360 x 520 mm
- Tragfähigkeit: 100 kg
- Rollen Ø 100 mm • Gewicht 2,8 kg



**65,45** € inkl. MwSt. | **55,-** € ohne MwSt.

Art. F495020

### Makita MAKPAC Trolley

Betriebsbereit 570 x 495 x 1125; gefaltet 275 x 495 x 730. Transportwagen mit Rollen und Sicherungsgurt, faltbar.



**129,71** € inkl. MwSt. | **109,-** € ohne MwSt.

Art. MAK-TR00000001

### Makita Transportwagen

- 4 Lenkrollen, 2 Rollen mit Feststellbremse • Traglast max. 100 kg
- Leichter Transport durch integrierten Tragegriff • Praktischer, MAKPAC kompatibler Transportwagen
- MAKPAC Systemkoffer lassen sich mit Clips sicher befestigen



**71,40** € inkl. MwSt. | **60,-** € ohne MwSt.

Art. MAK-P-83886

### Makita MAKPAC

Alle MAKPAC werden mit Boden- und Deckelpolster aus Schaumstoff ausgeliefert. Systainer kompatibel.



Art.	Tiefe in mm	Höhe in mm	Breite in mm	Größe	€ inkl. MwSt.	€ ohne MwSt.
MAK-P-02369	105	295	395	1	<b>37,50</b>	<b>31,51</b>
MAK-P-02375	155	295	395	2	<b>39,90</b>	<b>33,53</b>
MAK-P-02381	215	295	395	3	<b>44,90</b>	<b>37,73</b>
MAK-P-02397	315	295	395	4	<b>54,95</b>	<b>46,18</b>
MAK-453974-8 Systemverschluss für alle MAKPAC					<b>1,65</b>	<b>1,39</b>

### EINLAGEN FÜR MAKPAC KOFFER

Diese Einlagen sorgen für Ordnung und Übersicht und sind mit den MAKPAC Koffern Größe 1 - 4 kompatibel.

Bezeichnung	Art.	€ inkl. MwSt.	€ ohne MwSt.	Bezeichnung	Art.	€ inkl. MwSt.	€ ohne MwSt.
Einlage für Kleinteil Aufbewahrung	MAK-P-83668	<b>8,90</b>	<b>7,48</b>	Varioeinsatz 3-fach	MAK-P-83696	<b>14,80</b>	<b>12,44</b>
Einlage für Kleinteil Aufbewahrung	MAK-P-83674	<b>16,95</b>	<b>14,24</b>	Farbige Boxeneinsätze	MAK-P-83652	<b>14,80</b>	<b>12,44</b>
Varioeinsatz 2-fach	MAK-P-83680	<b>14,80</b>	<b>12,44</b>	Würfelpolster	MAK-P-83705	<b>18,90</b>	<b>15,88</b>

## TSTAK - Das clevere Boxen-System



**Die TSTAK Boxen von Dewalt, das perfekte Transport- und Aufbewahrungssystem für das Handwerk.**

Die neuen Boxen-Systeme bestehen aus sechs verschiedenen Varianten, die über robuste Clips in beliebiger Kombination miteinander verbunden werden können. Damit wird es sämtliche individuellen Arbeitsanforderungen gerecht und bietet gleichzeitig ein Maximum an Haltbarkeit, Lebensdauer und Funktionalität.

### PRAKTISCHE DETAILS



Gummierter Handgriff mit robustem Kunststoffkern.



Rostfreie Metallschließen für höchste Beanspruchung.



Schnell und leicht bedienbares Boxen-Verbindungs-System



Sichere Aufbewahrung durch Vorhängeschloss (außer Box III und IV)



Individuell anpassbare Schaumstoffeinlage für sicheren Maschinentransport.



Etikettenhalter für beliebige Beschriftung jeder Box.



Leichtgängige Schubladen durch kugelgelagerte Gleitschienen.



Schubladen mit praktischem Organizer und herausnehmbaren Inset-Boxen. (Lieferung ohne Inhalt.)

### TSTAK Box I

Werkzeugbox mit Metallgriff und individuell anpassbarer Schaumstoffeinlage. 14 Liter Volumen. BxTxH 440 x 332 x 184 mm

Art.	€ inkl. MwSt.	€ ohne MwSt.
DEW-DWST1-70704	<b>45,50</b>	38,24



### TSTAK Box V

Organizer mit transparentem Deckel. 2 großen und 5 kleinen herausnehmbaren Insetboxen. Schließt bündig und verhindert Umherwutschen der Insetboxen. 6,3 Liter Volumen. BxTxH 440x 332 x 145 mm.

Art.	€ inkl. MwSt.	€ ohne MwSt.
DEW-DWST1-71194	<b>45,95</b>	38,61



### TSTAK Box II

Werkzeugbox mit 2 Handgriffen und individuell anpassbarer Schaumstoffeinlage. 13,5 Liter Volumen. BxTxH 440 x 332 x 163 mm

Art.	€ inkl. MwSt.	€ ohne MwSt.
DEW-DWST1-70703	<b>39,40</b>	33,11



### TSTAK Box VI

Großvolumige Werkzeugbox mit herausnehmbarer Trage. Schnell und leicht bedienbares Boxen-Verbindungssystem. Gummierter Handgriff mit robustem Kunststoffkern. 23 Liter Volumen. BxTxH 440 x 332 x 145 mm.

Art.	€ inkl. MwSt.	€ ohne MwSt.
DEW-DWST1-71195	<b>49,90</b>	41,93



### TSTAK Box III

Werkzeugbox mit kugelgelagerter Schublade und 6 individuell setzbaren Insetboxen. 9,5 Liter Volumen. BxTxH 440 x 314 x 176 mm

Art.	€ inkl. MwSt.	€ ohne MwSt.
DEW-DWST1-70705	<b>49,50</b>	41,60



### TSTAK Box Combo

Kombination aus den TSTAK Boxen II und IV. 21,5 Liter Volumen. BxTxH 440 x 332 x 327 mm.

Art.	€ inkl. MwSt.	€ ohne MwSt.
DEW-DWST1-70702	<b>89,90</b>	75,55



### TSTAK Box IV

Doppelschubladen-Werkzeugbox mit herausnehmbaren Innenteilern. 8 Liter Volumen. BxTxH 440 x 314 x 176 mm.

Art.	€ inkl. MwSt.	€ ohne MwSt.
DEW-DWST1-70706	<b>59,60</b>	50,08



### TSTAK Schaumstoffeinlage

Individuell anpaßbare Würfelschaumeinlage.

Art.	€ inkl. MwSt.	€ ohne MwSt.
DEW-DWST1-72364	<b>15,10</b>	12,69



### TSTAK Cart

Rollbrett für TSTAK Boxen. Belastbarkeit 100 kg. BxTxH 486x436x181 mm.

Art.	€ inkl. MwSt.	€ ohne MwSt.
DEW-DWST1-71229	<b>49,90</b>	41,93



### TSTAK Trolley

Klappbarer Trolley für TSTAK Boxen. Mit Aluminium-Teleskopgriff und Sicherheitsgurten. Belastbarkeit 150 kg.

Art.	€ inkl. MwSt.	€ ohne MwSt.
DEW-DWST1-71196	<b>148,75</b>	125,-





### Dewalt TOUGH SYSTEM DS150

Werkzeugbox mit Organizer für Kleinteile  
158 x 336 x 550 mm,  
Maximale Ladekapazität 30 kg



**59,90**

€ inkl. MwSt.

**50,34**

€ ohne MwSt.

Art. DEW-1-70-321

### Dewalt TOUGH SYSTEM DS250

Ultimative Werkzeugbox für Zubehör und Werkzeuge  
550 x 340 x 275 mm  
Maximale Ladekapazität 30 kg



**89,25**

€ inkl. MwSt.

**75,-**

€ ohne MwSt.

Art. DEW-DWST1-70728

### Dewalt TOUGH SYSTEM DS300

Große Werkzeugbox für den allgemeinen Einsatz.  
308 x 336 x 550 mm  
Maximale Ladekapazität 40 kg



**69,95**

€ inkl. MwSt.

**58,78**

€ ohne MwSt.

Art. DEW-1-70-322

### Dewalt TOUGH SYSTEM DS400

Volumen-Werkzeugbox für große Elektrowerkzeuge.  
408 x 366 x 550 mm  
Maximale Ladekapazität 50 kg



**75,80**

€ inkl. MwSt.

**63,70**

€ ohne MwSt.

Art. DEW-1-70-323

### ToughSystem 1-70-349

- Das System besteht aus 3 ToughBoxes (DS150 / DS300 / DS400) und einem Trolley.
- Boxenwände 4 mm stark
- Material: Leichter – Polypropylen Integralschaum
- IP65 - staubdicht und spritzwassergeschützt
- Die Boxen werden miteinander verriegelt
- Druckausgleichsknopf auf jeder Box – zum Ausgleich vom Luftdruck innen/aussen
- Metallschließen & Ösen für Vorhängeschloss an jeder Box
- Zentraler Verschlussmechanismus – hält die Boxen am Trolley sicher und fest
- Gewicht 31,6 kg
- Abmessungen (H x T x B in mm): 1100 x 511 x 679
- Maximale Traglast: 150 kg
- Seitenbacken (3 Paar)



**327,25**

€ inkl. MwSt.

**275,-**

€ ohne MwSt.

Art. DEW-1-70-349

### Universal-Sortimentskoffer mit 23 Einsätzen

Aus Stahlblech, var. Inneneinteilung, 3-fach Verschlussicherung mit Einhandbedienung  
Größe [B x T x H] 440 x 330 x 66 mm



**31,95**

€ inkl. MwSt.

**26,85**

€ ohne MwSt.

Art. 98888

### Kleinteileboxen

Schaffen Sie Ordnung in Ihren Schubladen! Mit den Kleinteileboxen ist alles am richtigen Platz. Passend auch für Sortimentskoffer 98888.

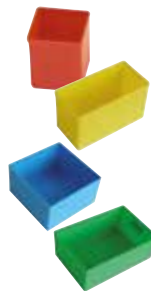

BxTxH (mm)	Art.	€ inkl. MwSt.	€ ohne MwSt.
54x54x63	HM-SB3	<b>1,-</b>	<b>0,84</b>
54x108x63	HM-SB4	<b>1,30</b>	<b>1,09</b>

BxTxH (mm)	Art.	€ inkl. MwSt.	€ ohne MwSt.
108x108x63	HM-SB5	<b>2,85</b>	<b>2,39</b>
108x162x63	HM-SB6	<b>3,45</b>	<b>2,90</b>

### Werkstattwagen

- massive Stahlblechausführung, pulverbeschichtet
- 2 hohe und 5 flache Schubladen, kugelgelagert
- Schubladen herausnehmbar
- Zentralverriegelung mittels Zylinderschloss
- lenkbare Räder mit Feststellbremse
- Arbeitsplattform mit rutschfester Auflage
- Abmessung (HxBxT) 1.030 x 680 x 458 mm
- Gewicht 65 kg



**409,-**

€ inkl. MwSt.

**343,70**

€ ohne MwSt.

Art. HM-6688



### Trennfächer-Set 5-teilig für Werkstattwagen

- massive Metallausführung, pulverbeschichtet
- passend für Werkstattwagen mit einer Schubladenabmessung von 570 x 400 mm
- Bestehend aus: 2 Stk. Trennfachhalter Länge 564 mm / 3 Stk. Trennfächer Länge 373 mm



**12,95**

€ inkl. MwSt.

**10,88**

€ ohne MwSt.

Art. HM-6688-T5





### LED-Stabtaschenlampe, 132 mm

- Aluminiumgehäuse, spritzwassergeschützt
- integrierter Metallclip
- Endkapschalter mit Morsefunktion
- Inklusive 2 Stück Batterien Typ AAA



**Technische Daten**

- Leuchtmittel 1 LED 0,5 W
- Lichtstrom 30 Lumen
- Leuchtdauer ca. 3 h
- Gesamtlänge 132 mm
- Gehäusedurchmesser 15 mm
- Gewicht 31 g

**10,95** € inkl. MwSt. | **9,20** € ohne MwSt.  
Art. HM-1551

### 2in1 LED Taschen-/ Arbeitslampe

- 3 Watt Cree LED
- Lichtstrom 160 lm/220 lm
- inkl. 4x 1,5 V Typ AAA Batterien
- integrierter Magnet zur leichten Befestigung an magnetischen Oberflächen



**19,95** € inkl. MwSt. | **16,76** € ohne MwSt.  
Art. HM-1570M

### LED-Akku-Taschen-Arbeitsleuchte MINIFORM

Multifunktionale Akku-Arbeitsleuchte mit modernster COB LED Technologie für den Profi.

- Leuchtdauer: 5/2,5 Std.
- 2 Leuchtstufen (50% + 100%)
- Lumen: 55/110 • H x Ø 120 x 59 x 25 mm
- ultastark • mit komfortablem und ergonomischem Griff
- Das COB-LED Band sorgt für kräftige und gleichmäßige Ausleuchtung. • Durch den drehbaren Haken, den Magnet, den Gürtelclip und den 180° schwenkbaren Leuchtkopf, ist jede Positionierung möglich. • Akku: 3,7 V/1000 mAh Li-Ion, mit Ladegerät • Farbtemperatur: 6000 K



**38,95** € inkl. MwSt. | **32,73** € ohne MwSt.  
Art. HW-460.00

### Teleskopmagnet mit LED-Lampe

2 unverzichtbare Helfer für Haus und Werkstatt.

- Extrahelle LED
- Inklusive Batterie
- Flexibler Lampenkopf
- Gürtelclip
- Aluminium-Gehäuse



verstellbar von 14-37 cm  
**9,95** € inkl. MwSt. | **8,36** € ohne MwSt.  
Art. 99971

verstellbar von 17-55 cm  
**12,95** € inkl. MwSt. | **10,88** € ohne MwSt.  
Art. 99972



**Technische Daten**

- Leuchtmittel 1x LED 6 W
- Lichtstrom Stufe 1: 300 Lumen Stufe 2: 110 Lumen
- Leuchtdauer Stufe 1: max. 2,5 h Stufe 2: max. 8 h
- Arbeitstemperaturbereich -5°C bis +50°C
- Leuchtweite Stufe 1: 200 m Stufe 2: 120 m
- Stromversorgung 3x1,5 V Typ AAA Batterien

### LED-Stirnlampe

- Sehr helles Licht durch 6 Watt LED • 3 Leuchtfunktionen 100% / 25 % / blinken • Verstellbarer Tragegurt • Lichtkegel verstellbar • Batteriefach mit eingebauter roter Warnleuchte • Neigungswinkel des Lampenkopfes verstellbar
- Stromversorgung mittels 3x AAA Batterien (im Lieferumfang enthalten)

**SPITZEN LEUCHTKRAFT**

**26,95** € inkl. MwSt. | **22,65** € ohne MwSt.  
Art. HM-1527

### Schwanenhals Lampe LED mit starkem Magnetfuß

Ein/Aus-Schalter. Für gutes Licht an der Drechselbank. Die Lampe heizt sich durch die LED-Technologie nicht auf. Ideal z.B. beim Nassholzdreheln und beim Dreheln von dünnwandigen, tiefen Werkstücken.

**Technische Daten**

- Anschluss 230 V
- Halslänge 600 mm
- 4 Watt mit Spezialglas

**73,99** € inkl. MwSt. | **62,18** € ohne MwSt.  
Art. DS664020



**LED ARBEITSLEUCHTEN**

**LED Arbeitsleuchte SLIM L 100**

- leistungsstarker LED-Chip
- geringer Energieverbrauch
- minimale Wärmeentwicklung
- hohe Lebensdauer
- SLIM-Design
- zusammenklappbares Tragegestell aus Metall
- Leuchtkörper schwenkbar
- 5 Meter Gummikabel
- für Innen- und Außenbereich geeignet



**Technische Daten**

- Betriebsspannung 220-240 V~ 50/60 Hz
- Farbtemperatur 6500 K
- Lebensdauer 30.000 h
- Schaltzyklen 15.000
- Farbkonsistenz < 6
- Farbwiedergabe (Ra) ≤ 80
- Leistungsfaktor < 0,9
- Abstrahlwinkel 110°
- Schutzklasse / Schutzart I / IP54
- Kabellänge 5 m
- Kabeltyp H07RN-F 3G1.0 mm²

Art.	Leuchtmittel	Effizienz	Lichtstrom	€ inkl. MwSt.	€ ohne MwSt.
HM-L100-W20	20 Watt	Klasse A+	1.600 lm	<b>46,95</b>	39,45
HM-L100-W30	30 Watt	Klasse A	2.400 lm	<b>57,95</b>	48,70
HM-L100-W50	50 Watt	Klasse A	4.000 lm	<b>79,95</b>	67,18

**Abmessung/Gewicht**

- L100-W20: 263,5x263,5x148 mm / 1,75 kg
- L100-W30: 286,0x288,5x164 mm / 1,96 kg
- L100-W50: 338,5x330,5x188 mm / 2,73 kg

**LED Arbeitsleuchte SLIM mit Stativ L300**

- leistungsstarker LED-Chip
- geringer Energieverbrauch
- minimale Wärmeentwicklung
- hohe Lebensdauer
- SLIM-Design
- Dreibein-Stativ aus massivem Stahlrohr mit Schnelldrehverschlüssen
- Stativ stufenlos höhenverstellbar von 70-177 cm
- Leuchtkörper schwenkbar
- 5 Meter Gummikabel
- für Innen- und Außenbereich geeignet

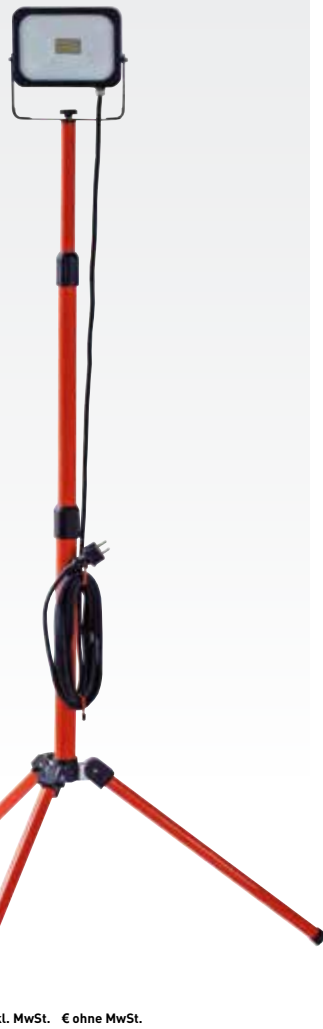

**Technische Daten**

- Betriebsspannung 220-240 V~ 50/60 Hz
- Farbtemperatur 6500 K
- Lebensdauer 30.000 h
- Schaltzyklen 15.000
- Farbkonsistenz < 6
- Farbwiedergabe (Ra) → 80
- Leistungsfaktor → 0,9
- Abstrahlwinkel 120°
- Schutzklasse / Schutzart I / IP54
- Kabellänge 5 m
- Kabeltyp H07RN-F 3G1.0 mm²
- Gewicht L300-W30 4,21 kg
- Gewicht L300-W50 4,91 kg
- Abmessung L300-W30 286,0 x 288,5 x 164 mm
- Abmessung L300-W50 338,5 x 330,5 x 188 mm

Art.	Ausführung	€ inkl. MwSt.	€ ohne MwSt.
HM-L300-W30	30 Watt	<b>72,95</b>	61,30
HM-L300-W50	50 Watt	<b>94,95</b>	79,79

**LED Arbeitsleuchte mit Steckdose**

- leistungsstarker LED-Chip
- hoher Energieverbrauch
- hohe Lichtstreuung
- Lampenkörper aus bruchfestem Kunststoff
- Tragegriff und Bügel
- 2 Steckdosen (max. Belastung 3600 W) mit Schutzklappen

**Technische Daten 50W**

- Lichtstrom 4000 lm
- Farbtemperatur 6400 K
- Kabellänge 5 m
- Kabeltyp Gummi H07RN-F 3G1.5 mm²
- Schutzart IP54
- Energieeffizienz A+
- Betriebsspannung 220-240 V~50 Hz
- Abmessung 342x295x112 mm

Art.	€ inkl. MwSt.	€ ohne MwSt.
HM-BL50W	<b>129,95</b>	109,20

**Technische Daten 80W**

- Lichtstrom 6800 lm
- Farbtemperatur 6400 K
- Kabellänge 5 m
- Kabeltyp Gummi H07RN-F 3G1.0 mm²
- Schutzart IP54
- Energieeffizienz A+
- Betriebsspannung 220x240 V~50 Hz
- Abmessung 342x295x112 mm

Art.	€ inkl. MwSt.	€ ohne MwSt.
HM-BL80W	<b>159,95</b>	134,41

**TOPSELLER**



**Profistativ**

Sehr gute Standfestigkeit, hohe Verarbeitungsqualität. Zur leichten Verstellung - Verstellerschrauben mit großem Sterngriff. Stativ höhenverstellbar bis 2,6 m

**BAUSTELLE\***

Art.	€ inkl. MwSt.	€ ohne MwSt.
99963	<b>45,95</b>	38,61





## ■ Makita Lampenstativ

- Passend für DEADML805
- Teleskopauszug von 990 bis 1.750 mm einstellbar

**59,-** € inkl. MwSt. | **49,58** € ohne MwSt.  
Art. MAK-GM00001381



## ■ Makita Baustrahler DEADML805

- Baustrahler mit 14,4 V / 18 V oder 230 V-Spannungsversorgung. • 20 LED mit je 0,5 W sorgen für optimale Ausleuchtung • Leuchtkörper um 360° drehbar • Netzkabel kann zur Aufbewahrung um zwei Haltehaken gewickelt werden • 2 Helligkeitsstufen
- Mit Akku-Kapazitätsanzeige • Stativ GM00001381 im Sonderzubehör lieferbar

### Technische Daten

- LxBxH 214 x 261 x 328 mm
- Gewicht 2,3 kg
- Leuchtdauer mit BL1850: 510 min.
- Leuchtstärke 750 lx

**119,-** € inkl. MwSt. | **100,-** € ohne MwSt.  
Art. MAK-DEADML805



## ■ Festool Baustrahler SYSLITE DUO

- Hohe Leuchtkraft erzielt großflächig eine hervorragende Beleuchtung • Tageslicht-ähnliche Lichtfarbe • Robust und langlebig mit stoßfesten Ecken • Resistent gegen Staub, Wasser, Stürze und Stöße • Einzigartige LED Anordnung für 180° Streuwinkel und homogene Ausleuchtung

### Technische Daten

- Lichtfarbe 5000 K
- Leuchtmittel 80 x 1,4 W
- Lumenwert 8000 lm
- Lebensdauer LED (L70) 10000 H
- Farbwiedergabe Ra 80
- Gehäuse-Schutzklasse IP 55 • Schutzklasse 1
- Kabellänge 4,8 m • Gewicht 3,4 kg

### SYSLITE DUO im Karton

**279,65** € inkl. MwSt. | **235,-** € ohne MwSt.

Art. F200164

### SYSLITE DUO-Plus im SYSTAINER SYS 3 T-LOC

**308,21** € inkl. MwSt. | **259,-** € ohne MwSt.

Art. F769962



### SYSLITE DUO-Set im SYSTAINER SYS 3 T-LOC zusätzlich mit ST DUO 200 Stativ

**404,60** € inkl. MwSt. | **340,-** € ohne MwSt.

Art. F574653

## ■ Benning DUSPOL expert Spannungs- und Durchgangsprüfer

- Spannung von 12 V - 1.000 V AC/ DC (LED) • Akustische (Summer) und optische Durchgangsprüfung bis 100 kW (gelbe LED) • Drehfeldrichtungs- (grüne LED)/ Phasenprüfung (rote LED), Polaritätsprüfung (LED)
- Direktanzeige ohne Drucktasterbetätigung (hochohmige Prüfung) • Lastzuschaltung über Drucktaster (niederohmige Prüfung) • Bewusste Auslösung des FI-Schutzschalters • Berührungsloser Phasenprüfer/ Kabelbruchdetektor (gelbe LED blinkend) • Vibrationsalarm im Prüfgriff • Zuschaltbare Messstellenbeleuchtung • Schutzart IP 65 (staubdicht/ strahlwassergeschützt) • Robuste Gehäuseausführung mit gummierter Grifffläche • Geprüft und zugelassen nach DIN EN 61243-3, VDE 0682-401:2011-02
- Überspannungskategorie CAT IV 600 V, CAT III 1000 V • Inkl. 2 x 1,5 V Micro-Batterien (LR03/ AAA) (Spannungsanzeige ab 50 V auch bei leeren Batterien!)

**69,95** € inkl. MwSt. | **58,78** € ohne MwSt.

Art. 99974



## ■ Heizlüfter DANIA

Ein stufenlos einstellbarer Thermostat und ein korrekt dimensionierter Ventilator sichern gleichbleibende Temperatur und gute Wärmeverteilung in ganzen Raum. Die Heizelemente und die Tragegriffe sind extra isoliert, für weitere Sicherheit ist ein Thermostat eingebaut, der bei Überhitzung des Heizlüfters das Gerät abschaltet. Korrekt dimensionierte Komponenten, wartungsfreie Motoren, rostfreie Heizelemente und ISO 9000 gesteuerte Produktion sichern ein betriebs sicheres Produkt. Kontrollierte und effektive Produktion in großen Serien sichern einen attraktiven Preis.

Art.	91531	91532	91533
Leistung	3,3 kW*	5 kW	9 kW
Spannung	230 V	3x 400 V	3x 400 V
Max. Netzstrom	14,3 A	7,2 A	13,5 A
Rotor-Ø	230 mm	230 mm	254 mm
Luftleistung	400 m³/h	400 m³/h	700 m³/h
Abmessung LxBxH	250x250x420 mm	250x250x420 mm	350x330x480 mm
Gewicht	7,5 kg	8,0 kg	10 kg
	<b>79,-</b> € inkl. MwSt.	<b>129,-</b> € inkl. MwSt.	<b>159,-</b> € inkl. MwSt.
	<b>66,39</b> € ohne MwSt.	<b>108,40</b> € ohne MwSt.	<b>133,61</b> € ohne MwSt.

\*mit Anschlusskabel



## ■ Gummi-Verlängerungskabel

Schwere Ausführung mit Schutzkontaktstecker und Schutzkontaktkupplung. Gummischlauchleitung H07RN-F 3G1,5 geprüft nach VDE/GS Standard.



**BAUSTELLE\***

<b>5 m</b>	<b>10,-</b>	<b>10 m</b>	<b>16,72</b>
€ inkl. MwSt.	€ ohne MwSt.	€ inkl. MwSt.	€ ohne MwSt.

Art. 98965

Art. 98955

## ■ 3-fach-Profi-Verteilersteckdose 4,5 m

Schwere Ausführung aus Vollgummi, mit Öse zum Aufhängen, geprüft nach VDE/GS Standard.



**BAUSTELLE\***

**4,5 m**

<b>31,90</b>	<b>26,81</b>
€ inkl. MwSt.	€ ohne MwSt.

Art. 98956

## ■ Baustellen-Spiralkabel

Dank Federeffekt des Spiralkabels keine lästigen Stolperfallen mehr. Auf bis zu 5 m ausziehbar. Mit Schutzkontaktschalter und Schutzkontaktkupplung, geprüft nach VDE/GS Standard



<b>37,95</b>	<b>31,89</b>
€ inkl. MwSt.	€ ohne MwSt.

Art. 98961

## ■ 5-fach Verteilersteckdose 250V

- Spritzwassergeschützt, Sicherheitsklappdeckel mit Hammerzeichen, beleuchteter Ein- und Ausschalter.
- Zur Wandbefestigung geeignet.
- 4,5 m schwere Gummischlauchleitung H07RN-F 3G1,5

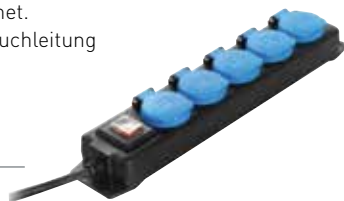

<b>18,90</b>	<b>15,88</b>
€ inkl. MwSt.	€ ohne MwSt.

Art. 99958

## ■ 3-fach Steckdosenleiste mit Schalter

- Länge 5 m
- Kunststoffmantelleitung H05VV-F 3G1,5
- Farbe weiß • mit Kinderschutz und Schalter
- Steckdose 45° gedreht



<b>7,90</b>	<b>6,64</b>
€ inkl. MwSt.	€ ohne MwSt.

Art. 99945

## ■ Kabelbox Kunststoff

Das Gehäuse der kompakten Kabelbox besteht aus einem hochwertigen und bruchfesten Kunststoffmaterial. Leicht auf- und abrollbar. Mit 4 eingebauten Schutzkontaktsteckdosen 250 V und Thermoschutzschalter. Für den Einsatz in trockenen Räumen, nicht für den Außenbereich geeignet.



<b>25,95</b>	<b>21,81</b>
€ inkl. MwSt.	€ ohne MwSt.

Art. 99976

### Technische Daten

- Kabeltyp H05VV-F 3G1,5
- Kabellänge 10 m

## ■ Gummikabeltrommel mit Aufrollautomatik 15 m

- Automatische Kabelaufrollung
- stufenlose Kabelarretierung
- hochwertiger Trommelkörper aus Kunststoff
- Gummikabel Typ H07RN-F
- Arbeitskabel 15 m
- Anschlusskabel 2,5 m
- Überlastschutz 230 V/50 Hz
- Wandhalterung



<b>94,95</b>	<b>79,79</b>
€ inkl. MwSt.	€ ohne MwSt.

Art. 98973

## ■ Hänge-Verteiler

Auf gewünschte Arbeitslänge abhängbarer Verteiler. Gehäuse aus Spezialkunststoff mit Handgriff/Werkzeughaken. Zuleitung 3 m H05VV-F 3G1,5 schwarz. Druckluftschlauch 3 m. Größe 9x3 mm. Pneumatik Armaturen aus Messing mit Einhandschnellkupplung. Inkl. 3 m stabiler, verzinkter Stahl-Gliederkette.



Bezeichnung	Art.	€ inkl. MwSt.	€ ohne MwSt.
ohne Druckluftzuleitung	99948	<b>26,95</b>	22,65
mit Druckluftzuleitung	99949	<b>36,95</b>	31,05

## ■ 3-fach Steckdosenleiste

- Länge 1,4 m • Kunststoffmantelleitung H05VV-F 3G1,5
- Farbe weiß • mit Kinderschutz
- Steckdose 45° gedreht



<b>3,90</b>	<b>3,28</b>
€ inkl. MwSt.	€ ohne MwSt.

Art. 99946

**\* Baustelle – zum Einsatz auf Baustellen und im rauen Betrieb auch im Außenbereich geeignet**





## ■ Kabeltrommel 25 m

• Robuster, hochbruchfester Spezialkunststoff • Stoßdämpfendes, stabiles, verzinktes Fußgestell, Feststellbremse • Ergonomisch geformter Haltegriff • VDE-Thermoschutzschalter und 4 Schutzkontaktsteckdosen mit Schutzkappen • Verpackt im stapelbaren Karton, ausgezeichnet mit EAN-Nummer und Beschreibung • Mit patentierter Leitungsführung • Qualität Made in Germany

**38,90**

€ inkl. MwSt.

**32,69**

€ ohne MwSt.

**25 m**



Art. 99943

## ■ Sicherheits-Kabeltrommel

Sicherheits-Kabeltrommel aus robustem, hochbruchfestem Spezialkunststoff, VDE-Thermoschutzschalter mit Funktionsautomatik und 3 Schutzkontaktsteckdosen mit Sicherheitsklapdeckeln. Für Baustelleneinsatz geeignet. 25 m schwere Gummischlauchleitung H07RN-F 3G1,5, 250 V / 16 A geprüft nach VDE/GS Standard Inkl. Leitungsführung

**BAUSTELLE\***

**59,50**

€ inkl. MwSt.

**50,-**

€ ohne MwSt.

**25 m**



Art. 98970

## ■ MIXO START Einschaltstrombegrenzer

INDUSTRIE / BAUSTELLENEINSATZ

• Begrenzt den Einschaltstrom auf einen Wert • Einsatzbereiche: Winkelschleifer, Hochdruckreiniger, Schweißgeräte, Kreissägen, Schredder und ähnliche Geräte mit induktiven Komponenten • geeignet für 16 A-Leitungsautomaten der Auslösecharakteristik B, C und L • beim gleichzeitigen Anschluß mehrerer Geräte hat die Einschaltstromdämpfung keine Funktion • Farbe schwarz • Spannung 230 V AC / 50 - 60 Hz • max. Einschalthäufigkeit pro min 2 - 15

- Geprüft nach VDE-Standard, CE
- IP 44 • H07RN-F 3G1,5, 1,5 m



Art.	€ inkl. MwSt.	€ ohne MwSt.
99957	<b>95,20</b>	<b>80,-</b>

## ■ Gummistecker und -kupplung

Mit doppeltem Schutzkontakt. Robuste Ausführung, für Industrie.



Bezeichnung	Art.	€ inkl. MwSt.	€ ohne MwSt.
Stecker schwarz	98300	<b>2,98</b>	<b>2,50</b>
Kupplung schwarz	98301	<b>3,99</b>	<b>3,35</b>

## ■ Profi Metallkabeltrommel

Profi-Metallkabeltrommel aus feuerverzinktem Stahlblech, mit stoßdämpfendem, massivem, kunststoffbeschichtetem Doppelrohrgestell, hohe Standsicherheit. Feststellbremse mit großem Sterngriff. VDE-Thermoschutzschalter mit Funktionsautomatik und 3 Schutzkontaktsteckdosen mit Sicherheitsklapdeckeln. 40 m schwere Gummischlauchleitung H07RN-F 3G1,5 geprüft nach VDE/GS Standard, inkl. Leitungsführung

**BAUSTELLE\***

**89,-**

€ inkl. MwSt.

**74,79**

€ ohne MwSt.

**40 m**



Art. 98954

## ■ Gewerbe-/ Baustellen-Kabeltrommel

• Für den Baustelleneinsatz nach BGI 608 und den ständigen Einsatz im Freien, IP 44. • Trommelkörper aus Spezialkunststoff auf verzinktem Tragegestell. • **Innovativer Tragegriff „cablepilot“ für perfekte Kabelführung.** Pendelt auf beide Seiten und ermöglicht bequemes Tragen und Aufhängen. • Mit Drehgriff für komfortables Aufrollen. • RN-Kabel ist zugelassen für erschwerte Baubedingungen nach VDE 0100 Teil 704. • 3 Schutzkontakt-Steckdosen, spritzwassergeschützt, mit selbstschließenden Deckeln. • Überhitzungsschutz, Kontroll-Leuchte bei Überhitzung und Überlastung. • Kabelbezeichnung H07RN-F 3G1,5 • Kabelqualität Gummi-Neopren • Kabelfarbe schwarz

- Trommel-Ø 290 mm
- Kabellänge 40 m

**BAUSTELLE\***

**79,-**

€ inkl. MwSt.

**66,39**

€ ohne MwSt.

**40 m**



Art. 98984

## ■ Personenschutz-Zwischenschalter mit Leitung

2 x 1,5 m schwere Gummischlauchleitung H07RN-F 3G1,5.

### PRCD-Zwischenschalter mit Leitung

- Zur Verwendung im Freien.
- Mit Schutzkontaktstecker und Kupplung mit Schutzkappe.
- Inklusive elektronischer Messeinrichtung, Funktionsanzeige und Testschaltung.



Art.	€ inkl. MwSt.	€ ohne MwSt.
98959	<b>44,95</b>	<b>37,77</b>

## ■ Gummi-Anschlußleitung 5 m

Für Handmaschinen 230 V. Am Ende ca. 50 mm abgemantelt mit Aderendhülsen, geprüft nach VDE/GS Standard

**5 m**



### schwere Ausführung

**9,90**

€ inkl. MwSt.

**8,32**

€ ohne MwSt.

### normale Ausführung

**8,90**

€ inkl. MwSt.

**7,48**

€ ohne MwSt.

Art. 98971

Art. 98972

## ■ Stromverteiler 400 V CEE

Mit 1,5 m schwerer Gummischlauchleitung. Gehäuse aus hochbruchfestem Spezialkunststoff. Eingang: 1 CEE-Stecker (400 V, 16 A, 5-polig), Ausgang: 3 CEE-Steckdosen (400 V, 16 A, 5-polig). geprüft nach VDE/GS Standard



Art.	€ inkl. MwSt.	€ ohne MwSt.
98969	<b>45,90</b>	38,57

## ■ Stromverteiler SV400-230

- 2 m Anschlusskabel Gummi-leitung H07RN-F 5G2. 5mm<sup>2</sup>
- Schutzart: IP44, für den Baustellen-einsatz geeignet
- max. 10.800 W
- 2 Steckdosen 400 V
- 2 Steckdosen 230 V
- mit Anschluss-Stecker 400 V



Art.	€ inkl. MwSt.	€ ohne MwSt.
98950	<b>44,95</b>	37,77

## ■ CEE-Phasenwender

Gehäuse aus Polyamid, schlagfest, spritzwassergeschützt. Geprüft nach VDE Standard.



Bezeichnung	Art.	€ inkl. MwSt.	€ ohne MwSt.
CEE-Phasenwender 16 A, 6h	98963	<b>10,95</b>	9,20
CEE-Phasenwender 32 A, 6h	99962	<b>13,95</b>	11,72

## ■ CEE-Kupplung

Gehäuse aus Polyamid, schlagfest, spritzwassergeschützt. Geprüft nach VDE Standard.



Bezeichnung	Art.	€ inkl. MwSt.	€ ohne MwSt.
CEE-Kupplung 16 A, 5-polig, 6h	99960	<b>5,90</b>	4,96
CEE-Kupplung 32 A, 5-polig, 6h	99961	<b>9,95</b>	8,36

## ■ CEE Anschlussleitung

Gehäuse aus Polyamid, schlagfest, spritzwassergeschützt. Geprüft nach VDE Standard. **Schwere Gummischlauch-Anschlussleitung**

- 3 m schwere Gummischlauchleitung H07RN-F 5G1,5 16 A
- Zugelassen für Baustellen und in landwirtschaftlichen Betrieben.
- Mit hochwertigem CEE-Stecker der neuesten Generation.
- 50 mm abgemantelt mit Aderendhülsen.



Art.	€ inkl. MwSt.	€ ohne MwSt.
98990	<b>15,90</b>	13,36

## ■ Starkstromverlängerung

Schwere Gummischlauchleitung H07RN-F 5G1,5. Zugelassen auf Baustellen und in landwirtschaftlichen Betrieben. 16 A CEE-Kupplung und CEE-Stecker

**mit Phasenwender** geprüft nach VDE/GS Standard.



Länge	Art.	€ inkl. MwSt.	€ ohne MwSt.
5 m	98967	<b>34,90</b>	29,33
10 m	98964	<b>46,90</b>	39,41
25 m	98987	<b>79,90</b>	67,14

**BAUSTELLE\***

## ■ Stromverteiler 400 V



Eingang	Ausgang	Art.	€ inkl. MwSt.	€ ohne MwSt.
1 CEE-Gerätestecker 400V, 16A, 5-polig	• 1 CEE-Steckdose 400 V, 16A, 5-polig • 3 Schutzkontaktsteckdosen 230 V, 16 Ah	99973	<b>32,90</b>	27,65
1 CEE-Gerätestecker 400V, 16A, 5-polig	• 1 CEE-Steckdose 400V, 16A, 5-polig • 1 CEE-Steckdose 400V, 32A, 5-polig • 2 Schutzkontaktsteckdosen 16A, 230V	99977	<b>54,89</b>	46,13
1 CEE-Gerätestecker 400 V, 32 A, 5-polig	• 1 CEE-Steckdose 400 V, 32 A, 5-polig • 1 CEE-Steckdose 400 V, 16 A, 5-polig • 1 Schutzkontaktsteckdosen 230 V / 16A	99978	<b>49,-</b>	41,18

## ■ Stromverteiler STECKY 400 V CEE

Gehäuse aus hochbruchfestem Spezialkunststoff, mit Kabelaufwickler und Tragegriff aus pulverbeschichtetem Metall. Eingang: 2 m schwere Gummischlauchleitung H07RN-F 5G2,5 mit CEE-Stecker (16 A, 5-polig)

Ausgang: 4 Schutzkontaktsteckdosen (230 V) mit Sicherheitsklappdeckeln, 2 CEE-Steckdosen (400 V, 16 A, 5-polig) mit Sicherheitsklappdeckeln



**AUSSENBEREICH**

Art.	€ inkl. MwSt.	€ ohne MwSt.
99951	<b>72,90</b>	61,26

## ■ CEE Sicherheitskabeltrommel

Aus robustem, hochbruchfestem Spezialkunststoff, stoßdämpfendes, stabiles, verzinktes Fußgestell, Feststellbremse, ergonomisch geformter Haltegriff, mit 3-poligem VDE-Thermoschutzschalter und Funktionsautomatik, 2 Schutzkontaktsteckdosen 230 V mit Sicherheitsklappdeckeln und Hammerzeichen, 1 CEE-Steckdose 5-polig 400 V 16 A. H07RN-F5G1,5, 16A geprüft nach VDE/GS Standard, inkl. Leitungsführung



**25 m**

Art.	€ inkl. MwSt.	€ ohne MwSt.
98977	<b>117,81</b>	99,-

**BAUSTELLE\***

\* Baustelle – zum Einsatz auf Baustellen und im rauen Betrieb auch im Außenbereich geeignet

## ■ Scheppach Baukreissäge Structo 5.0

Die neue robuste Baukreissäge ist den täglichen Anforderungen des extremen Baustelleneinsatzes gewachsen. Die Pendel-Sicherheits-Schutzhaube bietet dem Anwender optimale Sicherheit und erfüllt strengste Anforderungen und ist von der BG zugelassen.

### Technische Daten

- Schnittbreite 340 mm
- Innen-/Außen-Ø Absaugstutzen 90/96 mm
- LxBxH 1870x810x1170 mm
- Gewicht 121 kg
- Sägeblatt-Ø 500 mm
- Spannung 400 V
- Aufnahmeleistung P1 4200 W



**859,-**  
€ inkl. MwSt.

**721,85**  
€ ohne MwSt.

Art. 90356

## ■ Scheppach Holzspalter HL1200 mit Elektronikantrieb

Spalkeilverlängerung inklusive. Schwenk- und Stecktisch, für Kurz- und Langholz. Inkl. Bodenplatte. Der Spalthub ist stufenlos einstellbar. Fahrerinrichtung. Die Zweihandbedienung bietet optimale Sicherheit für den Anwender.

### Technische Daten

- Spalthöhe 605/880/1360 mm
- Zylinderhub 550 mm
- Vorlauf-/ Rücklaufgeschwindigkeit 45/220 mm/s
- Ölmenge 8 Liter
- LxBxH 860x550x1650 mm
- Gewicht 195 kg
- Aufnahmeleistung P1 4100 W
- Spannung 400 V
- Spaltkraft 12 Tonnen
- inkl. Schwenktisch/Stecktisch
- min./max. Holzdurchmesser 80/400 mm



**899,-**  
€ inkl. MwSt.

**755,46**  
€ ohne MwSt.

Art. 90826



Art.	Bezeichnung	€ inkl. MwSt.	€ ohne MwSt.
90822	Spaltkreuz für HL1200	<b>79,-</b>	<b>66,39</b>
90820	Treibkeil für HL1200	<b>65,-</b>	<b>54,62</b>

## ■ WIDL Wippkreissäge WISA M 55

- Wippkreissäge in professioneller Bauweise für hervorragende Schnittergebnisse.
- Serienmässig mit Fahrwerk und zwei stufenlos einstellbaren Wippverlängerungen.
- Wippkreissäge mit Motordirektantrieb 5,5 kW (7,5 PS, P1S6 40%).
- 700 mm Chromstahl-Sägeblatt

Fertig montierte betriebsbereite Säge mit mehrfach durchgeführtem Funktionstest. Robuste Stahlkonstruktion, pulverbeschichtet, bzw. galvanisch verzinkt. Bremsschalter mit Phasenwender und verstärkter Platine für den Langzeiteinsatz. Spezial Kreissägenmotor mit Thermoschutz, Nullspannungsauslöser und außergewöhnlich starkem Graugussgehäuse.

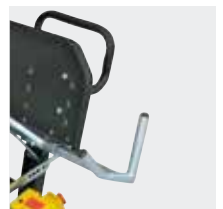

**739,-**  
€ inkl. MwSt.

**621,01**  
€ ohne MwSt.



Art. 90800

ERSATZSÄGEBLÄTTER siehe Katalog Seite 258

## Radialbohrmaschine RBM 780 SB

Hohe Rundlaufgenauigkeit, Spindel läuft in Präzisionskugellager. Sicherheitsschalter nach IP 54 mit Unterspannungslöser. Auszieh-, dreh- und schwenkbarer Bohrkopf für rationelles Arbeiten. Stabile, geschliffene Stahlsäule mit Zahnstange für Tischhöhenverstellung. Schwenkbarer Arbeitstisch von -45° bis +45° und um 360° drehbar. Garantierte Rundlaufgenauigkeit in der Pinole gemessen.

### Technische Daten

- Drehzahlen (12) 300-2550 U/min
- Motor-Abgabeleistung 0,55 kW
- Motor-Aufnahmeleistung 0,80 kW
- Ausladung 120-380 mm
- Säulendurchmesser 72 mm
- Tischgröße Ø 290 mm
- Abmessung 320 x 1.000 x 1610 mm
- Spannung 230 Volt
- Gewicht 54 kg

### Lieferumfang

- Schnellspannbohrfutter 1 - 16 mm / B 16
- Bohrfutterdorn MK 2 / B 16
- T-Nutensteine
- Separater Not-Halt-Taster
- Höhenverstellbare Schutzabdeckung
- Bedienwerkzeug



**398,65**

€ inkl. MwSt.

**335,-**

€ ohne MwSt.

Art. 90364

## Tischbohrmaschinen OPTi drill®

• Preisgünstige Tisch- und Säulenbohrmaschinen mit Keilriemenantrieb • Präzise gearbeiteter Bohrtisch, ± 45° neigbar und 360° drehbar • Massive, groß dimensionierte Bodenplatte mit Nuten, rückseitig stark verrippt • 400 Volt Modelle mit Rechts/Linkslauf-Nockenschalter • Millionenfach bewährte Qualität • T-Nutensteine für Schraubstockbefestigung serienmäßig

### Technische Daten

Modell	B17 PRO	B20	B23 PRO
max. Bohrleistung in Stahl	16 mm	20 mm	25 mm
Ausladung	152 mm	170 mm	180 mm
Spindelaufnahme	MK 2	MK 2	MK 2
Spindeldrehzahl	500 - 2.520 min <sup>-1</sup>	210 - 2.220 min <sup>-1</sup>	200 - 2.440 min <sup>-1</sup>
Stufenzahl	5	12	12
Pinolenhub	65 mm	80 mm	80 mm
Bohrtisch neigbar	-45° bis +45°	-45° bis +45°	-45° bis +45°
Säulen-Ø	60 mm	70 mm	73 mm
Tischgröße	235 x 220 mm	275 x 275 mm	280 x 245 mm
Motor 50 Hz	500 W / 230 V	550 W / 230 V	750 W / 230 V
Gesamthöhe	860 mm	990 mm	1.015 mm
Gewicht	39 kg	53 kg	66 kg

### Ausstattungsdetails

- Geschliffenem Vielzahn-Mitnehmer
- Beste Kraftübertragung durch Aluminium-Riemenscheiben in Verbindung mit gezahntem GATES Qualitätskeilriemen
- Keilriemenabdeckung mit Sicherheitsschalter
- Garantierte Rundlaufgenauigkeit besser als 0,03 mm in der Bohrpinolette gemessen
- Bohrspindel mit Präzisionskugellager
- OPTIMUM Schnellspannbohrfutter im Standardlieferumfang (B13-Zahnkranz)
- Pinolenhebel mit Softgrip-Griffen für sicheres Arbeiten
- Bohrtiefenanschlag
- Bedienungsfreundlicher Schalter nach IP 54 mit Unterspannungsauslöser
- Separater Not-Halt-Schlagschalter



**B17 PRO**  
**438,99**

€ inkl. MwSt.

**368,90**

€ ohne MwSt.

Art. 90376



**B20**  
**510,51**

€ inkl. MwSt.

**429,-**

€ ohne MwSt.

Art. 90377



**B23 PRO**  
**653,31**

€ inkl. MwSt.

**549,-**

€ ohne MwSt.

Art. 90378



## ■ JET Tischbohrmaschine 212

### Vorteile

- Bohrtisch mit 4 Kreuznuten, dreh- und schwenkbar (+/-45°) mit Skala
- Tisch-Höhenverstellung über Zahnstange
- Hebelarme mit Softgriff
- sauber bearbeitete Grundplatte

### Lieferumfang

- Tischbohrmaschine 212 16 mm
- Schnellspannbohrfutter 3-16 mm
- Kegeldorn MK2

### Technische Daten

- Leistung/S1 230 V / 0,37 kW
- Bohrspindel MK2
- Bohrleistung in Stahl 16 mm
- Bohrhub 80 mm
- Drehzahlen 5 Stufen
- Drehzahlbereich 490/800/1.200/1.720/2.510 U/min
- Ausladung 168 mm
- Tischgröße 265 x 265 mm mit 30 kg belastbar
- T-Nutenbreite 12 mm/4
- Abmessung 970 x 560 x 320 mm
- Gewicht 45 kg



**339,15**

€ inkl. MwSt.

**285,-**

€ ohne MwSt.

Art. WMH-212



## ■ JET Tischbohrmaschine 370E / 371E

### Vorteile

- Bohrtisch mit 4 Kreuznuten 12 mm, dreh- und schwenkbar (+/-45°) mit Skala
- Tisch-Höhenverstellung mit Zahnstange
- Hebelarme mit Softgriff
- sauber bearbeitete Grundplatte

### Lieferumfang

- Tischbohrmaschine 370E oder 371E 20 mm
- Schnellspannbohrfutter 3-16 mm
- Kegeldorn MK 2

### Technische Daten

- Leistung/S1 0,55 kW
- Bohrspindel MK2
- Bohrleistung in Stahl 20 mm
- Bohrhub 85 mm
- Drehzahlen 12 Stufen
- Drehzahlbereich 290 - 2.300 U/min
- Ausladung 180 mm
- Tischgröße 265x265 mm mit 40 kg belastbar
- T-Nutenbreite 12 mm/4
- Abmessung 1.040 x 630 x 350 mm
- Gewicht 76 kg



### Ausführung mit 230 V

Art.	€ inkl. MwSt.	€ ohne MwSt.
WMH-370-E-M	<b>749,70</b>	630,-

### Ausführung mit 400 V

Art.	€ inkl. MwSt.	€ ohne MwSt.
WMH-371-E-T	<b>749,70</b>	630,-



## ■ JET Tischbohrmaschine JDP-378VB-M

### Vorteile

Handwerkerbohrmaschine mit stufenlosem Antrieb in bewährter JET-Qualität  
Stufenlose elektronische Drehzahlregulierung in 2 Stufen 150 - 1.000 / 350 - 2.500 U/min.  
Gleichstrommotor mit Vollwellenelektronik  
digitale Drehzahlanzeige, schwenkbarer Bohrtisch mit 4 Kreuznuten 12 mm,  
Stabile Gusskonstruktion, sauber bearbeitete Grundplatte

### Lieferumfang

- Tischbohrmaschine 378VB, 23 mm
- Schnellspannbohrfutter 16 mm
- Kegeldorn MK 2



### Technische Daten

- Leistung/S1 230V/1,2 kW
- Bohrspindel MK2
- Bohrleistung in Stahl 23 mm
- Bohrhub 90 mm
- Drehzahlen 2 / stufenlos
- Drehzahlbereich 150 - 1.000 / 350 - 2.500 U/min
- Ausladung 180 mm
- Tischgröße 285x285 mm mit 40 kg belastbar
- T-Nutenbreite 12 mm/4
- Abmessung 1.090x630x350 mm
- Gewicht 90 kg

Art.	€ inkl. MwSt.	€ ohne MwSt.
WMH-378VB-M	<b>1.438,71</b>	1.209,-



## ■ JET Tischbohrmaschine JDP-372-M/T

### Vorteile

Bohrmaschine mit integriertem Unterschrank, ideal für Handwerk und Ausbildung  
Bohrkopf mittels Zahnstange bis 430 mm ausfahrbar  
integrierter Unterschrank  
Arbeitshöhe 870 mm  
Bohrtisch mit Parallelnuten  
Hebelarme mit Softgriff

### Lieferumfang

- Tischbohrmaschine 372 mm
- Schnellspannbohrfutter 1 - 16 mm
- Kegeldorn MK 2
- geschlossener Unterschrank



### 230 V

Art.	€ inkl. MwSt.	€ ohne MwSt.
WMH-372-E-M	<b>998,41</b>	839,-

### 400 V

Art.	€ inkl. MwSt.	€ ohne MwSt.
WMH-373-E-T	<b>998,41</b>	839,-



### Technische Daten

- Drehzahlen 12: 290-2.300 U/min
- Bohr-Ø 16 / 20 mm
- Bohrspindel MK2/B16 inkl. Futter
- Bohrhub 85 mm
- Tischgröße 330 x 295 mm
- Leistung 0,55 kW / 230 V
- Gewicht 98 kg



## ■ JET Radialbohrmaschine JDP-387A

### Radialbohrmaschine mit 16 mm-Bohrleistung

- MK-2 Spindelkonus
- Bohrkopf horizontal und vertikal verstellbar
- Kopf schwenkbar bis 30° rechts/links
- Bohrtisch mit Parallelnuten, Arbeitshöhe 880 mm
- elektrisch gesicherter Riemendeckel
- elektrisch gesicherter Bohrfutterschutz

### Lieferumfang

- Schnellspannbohrfutter 3-16 mm
- Aufnahmedorn MK-2 / b18
- Bohrfutterschutz
- integrierter Maschinenunterschrank

### Technische Daten

- Leistung/S1 400 V / 1,3 kW
- Bohr-Ø in Stahl (St37) 16 mm
- Anzahl / Drehzahlbereich 9 / 230 - 3100 U/min.
- Ausladung 140 - 540 mm
- Abmessungen (L x B x H) 1.860 x 570 x 1.510 mm
- Bohrhub 85 mm
- Tischgröße 500 x 740 mm
- Distanz Spindelnase - Tisch 190 - 610 mm
- Gewicht 210 kg



**1.892,10** € inkl. MwSt. | **1.590,-** € ohne MwSt.

Art. WMH-387A-T

## ■ B 610 Pro Ständerbohrmaschine

Die leistungsstarke Säulenbohrmaschine ist bereits in der Grundausstattung mit einem 2-Stufenmotor, einer Rechts-Linkslaufeinrichtung sowie einem Kreuzlinienlaser ausgestattet. Ihren Einsatzbereich findet dieses Modell vorwiegend beim professionellen Anwender. Keilriemenantrieb mit gewuchteten Antriebsscheiben für ruhigen Lauf. Einstellbarer Bohrtiefenschlag für exaktes Zustellen der Pinole. Garantierte Rundlaufgenauigkeit  $\leq 0,02$  mm in der Pinole gemessen.

### Lieferumfang

- Bohrfutterdorn MK 4 / B 18
- Schnellspannbohrfutter 1 - 16 mm / B 18
- Nockenschalter für Rechts-Linkslauf
- Kreuzlinien-Lasereinrichtung
- Schutzabdeckung

### Technische Daten

- Bohrleistung max. 32 mm
- Bohrfutter 1- 16 mm / B 18
- Morsekonus MK 4
- Spindeldrehzahl 80 - 2130 U/min
- Ausladung 255 mm
- Pinolenhub 120 mm
- Säulendurchmesser 92 mm
- Abstand Spindel/Bodenplatte 1220 mm
- Tischgröße/ T-Nutengröße 445 x 410 mm / 18 mm
- Motor-Abgasbelastung S1 100% 0,75 / 1,5 kW (400V)
- Motor Aufnahmeleistung S6 40% 1,1 / 2,2 kW (400V)
- Maschinenabmessung 460 x 900 x 1730 mm
- Gewicht ca. 125 kg



**868,70** € inkl. MwSt. | **730,-** € ohne MwSt.

Art. 90361

## ■ FLOTT Tischbohrmaschine TB 10 Eco Plus

### Serienmäßige Ausstattung

- Robuste, qualitativ hochwertige und geeignete Rotationshaube für einfaches Ablesen der Drehzahl
- LED-Beleuchtung
- Schnell verstellbarer und ergonomischer Bohrtiefenschlag
- Stufenlose Drehzahlregelung
- Anschlusskabel mit Stecker (1,2 m)
- Unterspannungsauslöser
- Bohrschutz mit elektr. Absicherung
- Thermischer Überlastungsschutz
- Not-Aus-Schlagtaster
- Ohne Bohrfutter



**1.535,10** € inkl. MwSt. | **1.290,-** € ohne MwSt.

Art. 90365

## ■ SB 30 Profi Ständerbohrmaschine

Die Vario-Säulenbohrmaschine SB 30 Profi ist serienmäßig mit einem durchzugsstarken 2-Stufenmotor ausgestattet. Der massive Variatorantrieb gewährleistet eine optimale Kraftübertragung auf die Pinole.

- Stufenlose Drehzahlregelung, eingestellte Drehzahl wird über eine Digitalanzeige abgelesen
- Rechts- und Linkslauf der Pinole zum Gewindeschneiden
- Durchzugsstarker 2-Stufenmotor, Drehzahlbereich von 105 - 1725 U/min
- Grundplatte mit T-Nuten zum Aufspannen von hohen Werkstücken
- Spindel läuft in Präzisionskugellager

### Technische Daten

- Bohrleistung max. 32 mm
- Bohrfutter 1- 13 mm / B 16 • Morsekonus MK 3
- Spindeldrehzahl, stufenlos 105 - 1725 U/min
- Ausladung 230 mm • Pinolenhub 120 mm
- Säulendurchmesser 100 mm
- Abstand Spindel/Bodenplatte 1180 mm
- Tischgröße 400 x 320 mm
- Motor-Abgabeleistung S1 100% 0,7 / 1,3 kW
- Motor Aufnahmeleistung S6 40% 1,1 / 2,0 kW
- Maschinenabmessung 470 x 810 x 1710 mm
- Gewicht ca. 245 kg • T-Nutengröße 14 mm
- Abstand Spindel/ Tisch max. 690 mm



**2.439,50** € inkl. MwSt. | **2.050,-** € ohne MwSt.

Art. 90362

## Metallbandsäge SX815DVP-M

### Vorteile

Stabile stationäre Universal-Metallbandsäge in JETPROMAC Qualität (Ø 150), stufenlose Drehzahlregulierung, hydraulische Absenkung des Sägebügels, Kühlmittleinrichtung, laufruhiger leistungsfähiger Motor, Schnellspann-Schraubstock, Maschinenunterbau.

### Lieferumfang

- Metallbandsäge SX-815DVP
- Kühlmittleinrichtung
- Sägeband, 1.735 x 13 x 0,65 mm
- Maschinenunterbau
- Schnellspannschraubstock

### Technische Daten

- inklusive Kühlung und Sockel • stufenlose Drehzahlregulierung • Kap. 90° Ø 150 / 170 x 150 mm • Kap. 45° Ø 120 / 120 x 90 mm
- Kap. 60° Ø 100 / 100 x 90 mm • Bandgeschwindigkeit 20-65 U/min • Leistung 1,1 kW / 230 V
- Gewicht 100 kg

Art.	€ inkl. MwSt.	€ ohne MwSt.
WMH-SX-815DVP-M	<b>1.130,50</b>	950,-



## Doppelgehrungssäge GBS 200 B

Die Doppelgehrungsbandsäge GBS 200 B mit dem schwenkbaren Sägebügel ermöglicht ein platzsparendes Arbeiten, da die Position des Materials bei Gehrungsschnitten nicht verändert werden muss. Durch den optimalen Schnittbereich und den 4 einstellbaren Schnittgeschwindigkeiten ist dieses Modell ideal für den Profheimwerker.

### Technische Daten

- Schnittbereich rund 90° 205 mm • Schnittbereich flach 90° 215 x 205 mm
- Schnittbereich rund 45° L/R 140 mm
- Schnittbereich flach 45° L/R 140 x 115 mm • Arbeitshöhe 820 mm • Sägebandabmessung 2.360 x 20 x 0,9 mm
- Schnittgeschwindigkeit 24 / 41 / 61 / 82 m/min • Kühlmittelbehälter 13 L
- Motor-Abgabeleistung S1 100% 1,1 kW • Motor-Abgabeleistung S6 40 % 1,5 kW • Spannung 400 V • Abmessung 1.200 x 625 x 1.240 mm • Gewicht 190 kg

Art.	€ inkl. MwSt.	€ ohne MwSt.
90381	<b>1.469,65</b>	1.235,-



## JET Bandschleifmaschine 335E

### Funktionaler Bandschleifer für Handwerk und Industrie in JETPROMAC Qualität (75 x 2.000 mm)

Maschinenfuß mit integriertem Entstaubungssystem, Schleifarmwinkel verstellbar mit Rasterfunktion mit thermischem Motorschutz.

### Lieferumfang

- Bandschleifmaschine 335E
- Maschinenfuß mit Entstaubungssystem
- Schleifbandabdeckung
- Schutzglas

<b>999,60</b>	<b>840,-</b>
€ inkl. MwSt.	€ ohne MwSt.

Art. WMH-335E



### Technische Daten

- Leistung 2,25 kW / 400 V
- Schleifbandmass 75 x 2.000 mm
- Schleifbandgeschwindigkeit 30 m/sek.
- Anschluss Absaugung Ø 75 mm
- Gewicht 85 kg

## MCS-275 Metall-Kreissäge

Gehärtete und geschliffene Schnecke mit Bronze-Schneckenrad für lange Lebensdauer. Sägeblatt schwenkt 45° links und nach rechts. Inkl. Schnellspannschraubstock. Einstellbarer Ablänganschlag für Serienarbeiten. 2 Blattgeschwindigkeiten. Die Maschine hat einen herausnehmbaren Kühlmittelbehälter zur einfachen Reinigung.



### Lieferumfang

- einstellbarer Ablänganschlag
- Kühlmittleinrichtung • ohne Sägeblatt

Art.	€ inkl. MwSt.	€ ohne MwSt.
WMH-MCS-275-T	<b>1.094,80</b>	920,-

### Kreissägeblatt HSS Ø275x2,0xØ32 – Z200

Art.	€ inkl. MwSt.	€ ohne MwSt.
WMH-50000212	<b>189,21</b>	159,-

### Technische Daten

- Schnittkapazität 90° Ø 65 mm x 100 mm
- Schnittkapazität 45° Ø 65 mm, 50 x 70 mm
- Schnittkapazität Vollmaterial Ø 40 mm
- Schwenkbereich +/-45°
- Blattgeschwindigkeit 42/84 U/min
- Sägeblatt D = 275 / 32 mm
- Kühlmittelbehälter 2,5 l
- Motor-Aufnahmeleistung 2,2 PS (400 V)
- Gewicht 90 kg

## BD-7 Metall-Drehbank

Spindel Rechts-/Linkslauf ermöglicht das Gewindeschneiden. Querverstellbarer Reitstock zum Kegeldrehen.



### Lieferumfang

- Stufenlose Drehzahlregelung mit Digitalanzeige
- 80 mm Dreibackenfutter

### Technische Daten

- Drehdurchmesser über Bett 180 mm / Spitzenweite 300 mm
- Hauptspindel MK 3 • Spindeldurchlass 20 mm • Querschlitzen-Hub 65 mm
- Spindeldrehzahlen variabel 100 – 1.200 U/min und 300 – 3.000 U/min
- Reitstock-Spindelhub 40 mm • Motor 230 V / 0,8 PS / S6 40% (0,9 PS S1 100%)
- Gewicht 44 kg

Art.	€ inkl. MwSt.	€ ohne MwSt.
WMH-BD-7-M	<b>797,30</b>	670,-

## BD-8 Metall-Drehbank

Massive Graugusskonstruktion garantiert schwingungsfreies Arbeiten. Leistungs-starker 1,35 PS Synchronmotor. Digitale Drehzahlanzeige. Automatischer Längs- und Quervorschub. Querverstellbarer Reitstock zum Kegeldrehen. Reitstock-Schnellverschluss



Art.	€ inkl. MwSt.	€ ohne MwSt.
WMH-BD-8-M	<b>1.785,-</b>	1.500,-

### Technische Daten

- Ø über Bett 210 mm / Spitzenweite 450 mm
- Hauptspindel MK-3 / Reitstock MK-2
- Spindeldurchlass 20 mm / Querschlitzenhub 100 mm
- Spindeldrehzahlen: variabel 100 – 2.000 U/min
- Metrische Gewinde 0,25 – 3 mm/U
- Motor 230 V / 1,35 PS / S1 100%

### Lieferumfang

- Digitale Positionsanzeige für Quer- und Oberschlitten
- 4-fach Stahlhalter
- 100 mm Dreibackenfutter
- Bedienwerkzeuge

### Bohrmaschinenschraubstock

Zum Spannen von Werkstücken! Körper aus Grauguss. Stahlbacken mit Prismen!



#### Technische Daten

- Backenbreite 125 mm
- Gewicht 4,5 kg
- Langlochabstand 150 mm

**37,90**

€ inkl. MwSt.

**31,85**

€ ohne MwSt.

Art. 90330

### Bohrmaschinenschraubstock Profi

#### Technische Daten

- Backenweite 150 mm
- Spannweite 150 mm
- Gewicht 12 kg



**110,90**

€ inkl. MwSt.

**93,19**

€ ohne MwSt.

Art. 98574

### B16/18 Schnellspan-Bohrfutter

Spannbereich 0-16 mm  
(ohne Aufnahmedorn)



Art.	€ inkl. MwSt.	€ ohne MwSt.
DZP24-1028L	<b>53,50</b>	<b>44,96</b>

### B16 Schnellspan-Bohrfutter

Spannbereich 0-13 mm  
(ohne Aufnahmedorn)

Art.	€ inkl. MwSt.	€ ohne MwSt.
96747	<b>42,95</b>	<b>36,09</b>

### Bohrfutterdorn

(für Schnellspan-Bohrfutter B16)



Dimension	Art.	€ inkl. MwSt.	€ ohne MwSt.
MK2	DZP24-1002L	<b>11,-</b>	<b>9,24</b>
MK3	DZP24-1005L	<b>13,90</b>	<b>11,68</b>

### Reduzierhülsen

Mitnehmerlappen gehärtet.  
Je 1 Stk.



Art.	Außen-MK	Innen-MK	€ inkl. MwSt.	€ ohne MwSt.
HW-764.32	3	2	<b>12,70</b>	<b>10,67</b>
HW-764.43	4	3	<b>15,95</b>	<b>13,40</b>
HW-764.42	4	2	<b>15,35</b>	<b>12,90</b>

### Bi-Metall-Bandsägeblätter M 42

Universelles Sägeband zum Zerspanen von Werkstoffen.



L(mm)	Bb (mm)	Stärke (mm)	ZT	Art.	€ inkl. MwSt.	€ ohne MwSt.
1.640	13	0,6	8/12	98561	<b>23,80</b>	<b>20,-</b>
2.080	20	0,9	6/10	98564	<b>29,75</b>	<b>25,-</b>
2.080	20	0,9	8/12	98567	<b>29,75</b>	<b>25,-</b>
2.362	20	0,9	6/10	98562	<b>32,13</b>	<b>27,-</b>
2.362	20	0,9	10/14	98563	<b>32,13</b>	<b>27,-</b>
2.455	27	0,9	4/6	98568	<b>38,08</b>	<b>32,-</b>
2.455	27	0,9	4/6	98565	<b>38,08</b>	<b>32,-</b>

### Drehmeisselsatz

7-tlg. Drehmeisselsatz mit HM-Wendeplatten, TiN-beschichtet, Lieferung in Holzkassette



Schaftgröße	Art.	€ inkl. MwSt.	€ ohne MwSt.
8 mm	98572	<b>109,-</b>	<b>91,60</b>
10 mm	98573	<b>130,90</b>	<b>110,-</b>

### HSS Konusbohrersatz, 17-teilig

- Konusaufnahme MK2 und MK3
- Holzkassette
- Einsatzbereich: Stahl, Eisen, Guss, Buntmetalle, Kunststoffe
- Inkl. Reduzierhülsen MK4 auf MK2 und MK4 auf MK3



**198,-**

€ inkl. MwSt.

**166,39**

€ ohne MwSt.

Art. HM-FR17

#### Bestehend auf je 1 Stk. Bohrer

Ø mm	Länge mm	Konusaufnahme	Ø mm	Länge mm	Konusaufnahme
14,5	210	MK2	23,0	255	MK2
15,0	210	MK2	24,0	280	MK3
16,0	220	MK2	25,0	280	MK3
17,0	225	MK2	26,0	285	MK3
18,0	230	MK2	27,0	290	MK3
19,0	235	MK2	28,0	290	MK3
20,0	240	MK2	29,0	290	MK3
21,0	245	MK2	30,0	290	MK3
22,0	250	MK2			





Gleitmittel für  
Kantenleimmaschinen **364**  
Graphitband **419**  
Grasschere **95**  
Gehle Abläng- und  
Gehrungssäge **67**  
Gummistecker/-kupplung **486**

## H

H/SE Absaug Schlauch **225**  
Hacker **203**  
Hakenschlüssel für HSK **303**  
Hammer **397**  
Hammerbohrer **343**  
Hammerschlaufe **397**  
Handabroller **474**  
Handabroller für Strechfolie **475**  
Handbandsäge **63**  
Handbandschleifmaschine **38**  
Handdübelfräse **106**  
Handfeger **462**  
Handheftpistole **112**  
Handhobel **392,393**  
Handhobelmaschine **33,83,86,93,104**  
Handkantenleimmaschine **24-25,67**  
Handklammergerät **396**  
Handkreissäge **88,90,93,98,99,104**  
Handkreissäge für Zimmerei **43,63**  
Handkreissäge Mafell **56-58**  
Handkreissägeblätter **252-255**  
Handkreissägenzubehör **14,15**  
Handlaufprofilfräser **286**  
Handoberfräse **26,27,82**  
Handrad **453**  
Handsäge **395,398,399**  
Handschleifklotz **417**  
Handschleifpapier **416,417**  
Handsenker **388**  
Handtacker **396**  
Handwaschpaste **369**  
Hänge-Verteiler **485**  
Harzgalenfräser für Lamello **292**  
Harzlöser **366**  
Hauptfilter für Staubsauger **51**  
Haushaltsschere **393**  
Haustür-Frärsatz **290**  
Hebelzwinge **350**  
Hebelzwinge Festool **54**  
Hebor Einstellmeßgerät **296**  
Heckenschere **95**  
Hefthammer **112**  
Heftklammern **112,113**  
Heftpflaster **445**  
Hegner Dekupiersäge **78**  
Heißklebepistole **362**  
Heißluftpistole **83**  
Heizlüfter **484**  
Heizplatten für  
Furnierpressen **349**  
Hilfsanschlag **450**  
Hobelbank **460,461**  
Hobeleinrichtung  
für Handkreissäge **43**  
Hobelmaschinen **176,177,188-191**  
Hobelmesser **294,295**  
Hobelmesser für  
Handmaschinen **295**  
Hobelmesser-Einstellehre **295**  
Hobelmesserkopf **277**  
Hochgeschwindigkeits-  
frässpindel **448**  
Hochleistungsfalkkopf **278**  
Hochleistungsfett **364**  
Hochleistungszwinge **356**  
Hoffmann Schwalben W2 **109**  
Hoffmann Zinkenfräse **109**  
Höhenmesser **405**  
Hohlmeißel **342**  
Hohlmeißelstein **438**  
Holzbauschrauben **379**  
Holzbürstmaschine **38**  
Holzbutter **370**  
Holzfeuchtemessgerät **413**  
Holz-Gewindeschneider **240**  
Holzgrundierung **371**  
Holzlamellen **375**  
Holzschlegel **397**  
Holzspalter **488**  
Holzspiralbohrer **320-321,326**  
Holz-Struktur-Bürste **427**  
Holz-zwinge Klemmsia **352**  
HSK-Spannzangenfutter **303**

Hubtisch **464,465**  
**I**  
I/SE Absaug Schlauch **225**  
Inbuschlüssel **388**  
Infrarot-Thermometer **413**  
Integral-Fräsanschlagbacken **447**  
Invis-System **64**

## J

Japansäge **398,399**  
Justierschrauben **381**

## K

Kabeltrommel **485-487**  
Kainold Woodcarver **431**  
Kanefusa-Sägeblatt **259**  
Kantenanleimgerät Virutex **108**  
Kantenanleimmaschine **146-155**  
Kantenfräsmaschine **25,27,28,66**  
Kantenhobel **393**  
Kantenkapper **108**  
Kantenklammern **361**  
Kantenschleifmaschine **196,198,199**  
Kantentrimmer **108**  
Kantenwinkelschutz **473**  
Kantenzwinge **351,355**  
Kapex Kapp-Zugsäge **18,19**  
Kappsäge **18,19,67,80,99**  
Kappsäge Akku **89**  
Kappschiene Festool **54**  
Kappschiene-Säge **14,15,56,57**  
Kapselgehörschutz **443**  
Karnaubawachs **370**  
Kartuschenagler **110**  
Kartuschenpistole (Druckluft) **121**  
Kartuschenpresse **363**  
Kartuschenpresse Akku **85,94**  
Kegebürste **427**  
Kegelfeile **439**  
Kegelsenker **332**  
Kehrloch **219**  
Kehrschaukel **462**  
Kerven-Fräseinrichtung **14**  
Festool **43**  
Kervenfräsmaschine **43**  
Kettensäge **95,98**  
Kettenstemmer **43,63**  
Kinder-Gehörschutz **443**  
Kinder-Handschuhe **444**  
Kinderhobelbank **460**  
Kinderschutzbrille **442**  
Kipphebel **457**  
Klammern für Handtacker **396**  
Klappbock **467**  
Klappmesser **394**  
Klappsäge **399**  
Kleber für Handkantenleimgerät **362**  
Festool **112**  
Kleinnebelöler **112**  
Kleinteileboxen **481**  
Klemmhebel **457**  
Klemmhut **418**  
Klemmsäule **412**  
Klemmsatz für  
Exzenterniederhalter **452**  
Klemmsia Holz-zwinge **352**  
Klett-Schleifteller **425**  
KliKlapp Zwinge **352**  
Klingen-Klappmesser **394**  
Kneifzange **385**  
Knehtolz **369**  
Kniehebelspanner **355,457**  
Kolbenkompressor **117**  
Kombibohrsegment für  
Topfbandbohrung **307**  
Kombihammer **86,93,103**  
Kombimaschinen **182-184**  
Kombinagler **111**  
Kombischmiege für  
Führungsschiene **55**  
Kombizange **385**  
Kombopack DeWalt **85**  
Kompressor **114-117**  
Konsolen für Rohrhalterungen **220**  
Konstantin Fügemesserkopf **297**  
Kontaktspray **367**  
Kontierprofilfräser **288-290**  
Konturen-Fix **409**  
Konusbohrersatz **493**

Kopierringe für Oberfräsen **30,82**  
Korpusspreße **348**  
Korpuzwinge **353**  
Korrosionsschutz **366**  
Kreissäge-/Fräsmaschinen **178-181,185**  
Kreissägeanschlaglineal **452**  
Kreissägeblätter **256-265**  
Kreissägeblätter  
(für Kappsägen) **255**  
Kreissägeblätter für CNC **304**  
Kreissäge-Oberschutz **455**  
Kreissägeschutzhaube **445**  
Kreisschneide-Einrichtung  
für Bandsägen **453**  
Kreisschneide-Einrichtung **448**  
Kreisschneider **328**  
Kreuzgriffe **457**  
Kugellager für Schafffräser **316**  
Kugelspannführer **238**  
Kühl- und Schmiermittel **368**  
Kunstbohrer **322-324,327**  
Kunststofffreiger **366**  
Kunststofftrichter **365**  
Kurbelstativ **411**  
Kurveninfix **293**

## L

Lackieranlagen **226,227**  
Lackierrehtisch **463**  
Lackiersystem Metacap **124**  
Lackierziehklinge **419**  
Lacktrockenwagen **463**  
Ladegerät Festool **9**  
Ladesicherungsnetz **472**  
Lamellen-Nutfräse **61,64,65,98,106**  
Lamello Montagekissen **66**  
Lamello-Nutfräse **64,65**  
Lamello-Plättchen **375**  
Lampe **10,85,96**  
Langbandschleifmaschine **197**  
Langbeckzange **385**  
Langholzdübel **375**  
Langlochbohrereinrichtung **455**  
Langlochbohrer **326**  
Langlochbohrmaschine **202**  
Lasereinführungsmesser **412**  
Latthammer **397**  
Laubgebläse **85,95**  
Laubsäge **395**  
Laubsägenblätter **79**  
Leckuchspray **367**  
Leerlaufing **291**  
Leim **360**  
Leim (Granulat) **361**  
Leimaufraggerät **359**  
Leimbehälter Universal **359**  
Leimgrippzange **354**  
Leimlöser **366**  
Leimpumpe **360**  
Leimspachtel **359**  
Leim-Sparbehälter **358**  
Leimspritze **359**  
Leimspulen **360**  
Leimwalze **358**  
Leinen Schleifpapier **416**  
Leistensäge **18,19,80,99**  
Leistensäge Akku **89**  
Leiter **467**  
Leuchte **10,85,96**  
Linearschleifer **37**  
Linienlaser **410,412**  
Lithium-Komplexfett **368**  
Lochband **221**  
Lochbohrer **328,329**  
Lochreihen-Bohrschablone **403**  
Lochreihen-Set **31**  
Lochsägen **328,329**  
Longlife-Filterstapel **51**  
Lüfter **95**  
Luftreinigungssystem **214,215**

## M

Mafell Dübelbohrer **314**  
Magazin-Bithalter **387**  
Magazinschrauben **380**  
Magazinschrauber **76,92**  
Magnetbithalter **335**  
MAKPAC **479**  
Aufbewahrungsboxen **475**  
Maleralbedeckvlies **393**  
Malerspachtel **407**  
Markierspray **407**  
Maschinenbedienwerkzeug **456**

Maschinenfahreinrichtung **456**  
Maschinentischspanner **355**  
Maßband **406**  
Mauernutfräse **100**  
Mehrfachsteckdose **485**  
Mehrzweckseil **473**  
Meißel **342**  
Melaminlack **371**  
Membranpresse (Vakuum) **347**  
Messertasche **394**  
Messgerät **296**  
für Werkzeugeinstellung **426**  
Messlehre f. Drechseln **240**  
Messschieber **404**  
Messstation CNC **302**  
Metacap Lackiersystem **124**  
Metallbandsäge **492**  
Metallbandsäge Akku **86,93**  
Metall-Bandsägeblätter **493**  
Metallbohrer **330,331**  
Metall-Drehbank **492**  
Metallglanz **366**  
Metallhandkreissäge **86**  
Metallkreissäge **492**  
Metallsäge **395**  
Meterstab **406**  
MFT-Tisch Festool **22**  
Minico Leimspritze **359**  
Mini-Grinder **432**  
Minihobel **393**  
Mini-Spot Flicker **375**  
Minizinkenverleimfräser **281**  
Mittlaufende Körnerspitze **239**  
Möbel-Pflege **370**  
Möbelroller **468**  
Möbel-Wachs **370**  
Module CMS Festool **21**  
Modulkantenfräse **25,28**  
Montagefräse **66,76,105**  
Montagehandschuhe **444**  
Montagekissen Lamello **66**  
Montagekisten **383**  
Montage-Kompressor **114-116**  
Montage-Lochband **221**  
Montagepistole **363**  
Montageset Festool **8**  
Montagestütze **356**  
Montagevorrichtung HSK **303**  
Moosgummischnur **305**  
Motorsäge **95,98**  
Mückenschutz Ballistol **369**  
Multi-Einstellsystem **446**  
für Fräsanschlag **413**  
MultiFinder Ortungsgerät **58**  
Multifräse Mafell **82**  
Multifunktionsfräse **22**  
Multifunktionsstisch **16**  
Multifunktionswerkzeug **68,69**  
Multimaster Fein **70-75**  
Multimaster Zubehör **368**  
Multiöl **86**  
Multiwerkzeug **86**

## N

Nägel (für Druckluftnagler) **113**  
Nagelisen **396**  
Nagler **86,92,110,112**  
Nass- und Trockensauger **48-50,107**  
Nassfilter für Staubsauger **51**  
Nass-Schleifer **435,436**  
Naturöl **372**  
Neoval Vielzweckspray **368**  
Nestinglocke Aerotech **388**  
Nietzange **287**  
Nut- und Federfräsersatz **63**  
Nutfräse Mafell **14**  
Nutfräseinrichtung Festool **282**  
Nutfräser **292**  
Lüfter **282**  
Nutfräser für Lamello **292**  
Nutsägeblatt für CNC **305**  
Nutschafffräser CNC **300,301**  
Nylonbürste **426**

## O

Oberfräse DeWalt **82**  
Oberfräse Festool **26,27**  
Oberfräse Mafell **61**  
Oberfräse Makita **102**  
Oberfräser **309-318**  
Oberfräser für Kantenfräse **319**  
Oberfräser-Sortimente **309-311**  
Öl für Druckluftnagler **112**

Öl für Holzfinish **371,372**  
Ölspender Surfux **372**  
Ortungsgerät **413**  
Oszillierer **16,68,69,86,92**

## P

Packband **474**  
Packdecke **475**  
Paneelsäge **18,19,80,99**  
Paneelsäge Akku **89**  
Papiervolumenfilter **227**  
Parallelanreißer **407**  
Parallelschlag für  
Formatschiebetisch **449**  
Parallelschlag für  
Führungsschiene **55**  
Parketzugeisen **396**  
Patronenfiltersystem für  
Absauggeräte **212**  
Pendelschlitzböhrer **326**  
Pendelstichsäge **16,17,56,81,86,93,98**  
Pendelstichsäge **56**  
Personenschutz-  
Zwischensäge **486**  
Pfeifenwasserwaage **409**  
Phasenwender **487**  
Pins **113**  
Pistolenfilter **125**  
Planenklipp **472**  
Planex Langhalschleifer **39**  
Planfräser CNC **300**  
Planscheiben **237**  
Plattenregal **461**  
Plattensäge horizontal **132,133**  
Plattensäge vertikal **126-129**  
Plattentraggriffe **479**  
Plattenwagen **469**  
plug-it Kabel **53**  
Poliermaschine **42**  
Poliermittel / -zubehör **430**  
Polierrad **427**  
Polierter Festool **40-42**  
Powerhub Festool **10**  
Power-Source-Kit **97**  
Präzisions-Gehrungssäge **395**  
Präzisionswinkel **400**  
Pressenreiner-Teppich **359**  
Pressen-Trennmittel **359**  
Profilmesserkopf **270,274**  
Profilmäsmaschinen **170-173**  
Profilehre **403**  
Profilmesser 40 mm **270-273**  
Profilmesser 50 mm **274-276**  
Profli-Schleifzylinder **418**  
PU-Pistolen-Reiniger **367**  
PUR-Leim (Granulat) **361**  
PU-Schaumpistole **363**  
Putzfeuchtemessgerät **413**

## Q

Quadrill Bohrmaschine **12**  
Qualitätsvorfilter  
(Lackabsaugung) **227**  
Querholzplättchen **375**

## R

Rabitzzange **385**  
Radialbohrmaschine **488,491**  
Radienfräser **288**  
Radio **9,84,96**  
Rahmenspanner für CNC **305**  
Rahmenspanner-Set **353,354**  
Rahmverleimpresse **344-346**  
Rali Eratzmesser **295**  
Rali-Universalhobel **392**  
Rapid Holzbauschrauben **379**  
Rasenmäher **95**  
Rasentrimmer **85,95**  
Raspel **390**  
Reciprosäge **81,86,90,92,98**  
Reciprosägeblätter **249**  
Reduzierhülse **493**  
Regenerator für Möbel **370**  
Reifenfüllmessgerät **122**  
Reinigungsmittel für  
Kantenleimmaschinen **364**  
Reinigungssets für  
Staubsauger **52**  
Reinigungs-spray für Kanten **364**  
Reinigungstuch **372,369**  
Reinluftentstauber **206-208**  
Renofix Diamantschleifer **45**



# Miller im Internet

Besuchen Sie uns im Internet, ob vom PC, Tablet oder Smartphone...



## [www.miller-maschinen.de](http://www.miller-maschinen.de)

### Hier finden Sie:

- Unser komplettes Stationärmaschinen-Angebot
- Gebrauchtmaschinen
- Alles über unser Unternehmen und unsere Services
- Neuheiten und News

## [www.mima.de](http://www.mima.de)

Der Webshop für 's Holzhandwerk

### Hier finden Sie:

- Über 20.000 Artikel rund ums Thema Holzbearbeitung
- Onlinekatalog
- Neuheiten und News
- Produktvideos

**Preise:** Die in diesem Katalog abgedruckten Preise sind Stand Februar 2017. Mit Erscheinen dieses Kataloges verlieren alle vorhergehenden Preise ihre Gültigkeit. Sollten unsere Vorlieferanten ihre Preise nach Erscheinen des Kataloges erheblich erhöhen, müssen wir diese Preise anpassen. Alle aktuellen Preise finden Sie tagesaktuell im Internet unter [www.mima.de](http://www.mima.de). Wir bitten um Verständnis. Bei Artikel, die mit einem Sperrgut-Symbol versehen sind, müssen wir leider für den Versand einen Zuschlag verrechnen. Nähere Informationen finden Sie auf Seite 3.

Die im Katalog (Seite 124-208) angegebenen Maschinenpreise sind ab Werk. Je nach Hersteller können Überführungs-, Transport- und /oder Aufstellkosten anfallen. Sprechen Sie uns an, wir geben gerne individuell Auskunft. Trotz sehr sorgfältiger Kontrolle kommt es leider immer wieder zu Satz- und Druckfehler. Wir bitten dies bereits im Vorfeld zu entschuldigen.



# Bestellkarte und Info-Anforderung Abtrennen und einsenden oder per Fax an 07565 940918

**Absender**

---

Name

---

Straße | Hausnummer

---

PLZ | Ort

---

Tel Fax

---

E-Mail

---

Datum | Unterschrift

Stück	Art. Nr.	Artikelbezeichnung	Preis ohne MwSt

# Bestellkarte und Info-Anforderung Abtrennen und einsenden oder per Fax an 07565 940918

**Absender**

---

Name

---

Straße | Hausnummer

---

PLZ | Ort

---

Tel Fax

---

E-Mail

---

Datum | Unterschrift

Stück	Art. Nr.	Artikelbezeichnung	Preis ohne MwSt

## Miller frei Haus Versand

**Wir versenden Ihre Bestellung aus diesem Katalog bis 30 kg ab 60 Euro in Deutschland frei Haus und spesenfrei!**



### Bei Miller bestellen Sie schnell und bequem

Wir bedienen Sie kompetent und freundlich. Unser Team ist für Sie, für Ihre Bestellungenannahme und für Ihre Fragen jederzeit erreichbar. Sie erhalten eine sofortige Lieferauskunft. Gerne reservieren wir Ihnen die gewünschte Ware.

**Bestellhotline: 07565 940950**

Mo-Fr 7.30-17.00 Uhr, Do 7.30-19.00 Uhr, Sa 9.00-12.00 Uhr

**Fax: 07565 940918**

24 Stunden

### Schriftlich bestellen

Für Ihre schriftliche Bestellung füllen Sie einfach einen Bestellschein vollständig aus und schicken ihn per Post an uns.

### GOGREEN mit DHL

Für den CO2-neutralen Transport unserer Pakete an Sie, unsere Kunden. Die durch den Transport entstehenden CO2-Emissionen werden nach einem zertifizierten Verfahren ermittelt. In Übereinstimmung mit den Vorgaben des Kyoto-Protokolls werden diese Emissionen durch von DHL getragene Klimaschutzprojekte ausgeglichen. Wir wollen beim Versand Ihrer Pakete unseren Beitrag leisten und unterstützen daher mit jedem verschickten Paket diese Initiative.



# 2017

Porto zahlt  
Empfänger

Antwort

Miller GmbH & Co. KG  
Maschinen und Werkzeuge  
Am Lauerbühl 12  
88317 Aichstetten  
DEUTSCHLAND

# 2017

Porto zahlt  
Empfänger

Antwort

Miller GmbH & Co. KG  
Maschinen und Werkzeuge  
Am Lauerbühl 12  
88317 Aichstetten  
DEUTSCHLAND



## Lieferung

### Porto- und Verpackungskosten

Alle Artikel bis 30 kg und ab einem Bestellwert von Euro 60,- inkl. MwSt liefern wir innerhalb der BRD frei Haus. Bei Bestellungen bis Euro 60,- inkl. MwSt verrechnen wir einen Versandkostenanteil von Euro 4,90 inkl. MwSt (Euro 4,12 + MwSt). Über 30 kg Versandgewicht wählen wir für Sie die günstigste Versandart. Bei Artikel, die mit einem Sperrgut-Symbol versehen sind, müssen wir leider für den Versand einen Zuschlag verrechnen. Versandkosten außerhalb der BRD und nähere Informationen zu unseren weiteren Versandarten finden Sie auf Seite 3.

### Lieferanschrift

Wir liefern an jede von Ihnen gewünschte Anschrift innerhalb Deutschlands ohne Aufpreis. Sollten Sie eine abweichende Anschrift wünschen, vermerken Sie dies einfach auf Ihrer Bestellung.

### Kein Transportrisiko

Unabhängig von der Art der Auslieferung übernimmt Miller das gesamte Risiko für Beschädigungen oder Verlust Ihrer Ware auf dem Transportweg. Unvollständige Lieferungen oder Beschädigungen auf dem Transportweg beanstanden Sie bitte innerhalb von 24 Stunden.

### Zahlung

Sie erhalten mit Ihrer Ware unsere Rechnung mit einem Zahlungsziel von 10 Tagen rein netto. Bei Bedarf behalten wir uns vor, die Ware nur gegen Nachnahme bzw. Vorauskasse zu versenden. Die gelieferte Ware bleibt bis zur vollständigen Bezahlung unser Eigentum.

### AGB'S

Für alle Bestellungen aus diesem Katalog gelten unsere Allgemeinen Geschäftsbedingungen.



## MILLER GMBH & Co.KG

88317 Aichstetten | Am Lauerbühl 12  
Tel. 07565 94090 | Fax 07565 940918  
info@mima.de | [www.mima.de](http://www.mima.de)

## Besuchszeiten

**MO-FR** 8.00-12.00 und 13.00-17.00 Uhr  
**DO** 8.00-12.00 und 13.00-19.00 Uhr  
**SA** 9.00-12.00 Uhr

✉ [bestellung@mima.de](mailto:bestellung@mima.de)

☎ Zentrale 07565 94090

☎ Verkauf 07565 940950

☎ Service 07565 940925

(**MO-FR** 7.30-17.00 Uhr, **DO** 7.30-19.00 Uhr, **SA** 9.00-12.00 Uhr)

Rufen Sie uns an!



## Versand frei Haus

Wir versenden Ihre Bestellung aus diesem Katalog bis 30 kg ab 60 Euro inkl. MwSt. in Deutschland frei Haus und spesenfrei!